

USA office: Fontana **AUS** office: Truganina **ITA** office: Milano **POL** office: Gdańsk
DEU office: FDS GmbH, Neuer Hölftigbaum 36, 22143 Hamburg, Deutschland **FRA** office: Saint Vigor d'Ymonville
GBR office: FDS Corporation Limited, Unit 4, Blackacre Road, Great Blakenham, Ipswich, Ip6 0FL, United Kingdom

If you're having difficulty, our friendly customer team is always here to help.



USA:cs.us@costway.com POL:sklep@costway.com
AUS:cs.au@costway.com DEU:cs.de@costway.com
GBR:cs.uk@costway.com FRA:cs.fr@costway.com
ITA:cs.it@costway.com ESP:cs.es@costway.com

Kids Wood Climbing Toy
Kinder Kletterspielzeug Set
Jouet d'Escalade en Bois pour Enfants
Juguete de Escalada de Madera para Niños
Arrampicata in Legno per Bambini
Drewniana drabinka-ścianka wspinaczkowa dla dzieci

TS10124

THIS INSTRUCTION BOOKLET CONTAINS **IMPORTANT** SAFETY INFORMATION.
PLEASE READ AND KEEP FOR FUTURE REFERENCE.

EN



Before You Start

- ⚠ Please read all instructions carefully.
- ⚠ Retain instructions for future reference.
- ⚠ Separate and count all parts and hardware.
- ⚠ Read through each step carefully and follow the proper order.
- ⚠ We recommend that, where possible, all items are assembled near to the area in which they will be placed in use, to avoid moving the product unnecessarily once assembled.
- ⚠ Always place the product on a flat, steady and stable surface.
- ⚠ Keep all small parts and packaging materials for this product away from babies and children as they potentially pose a serious choking hazard.

DE



Vor dem Beginnen

- ⚠ Bitte lesen Sie alle Anweisungen sorgfältig durch.
- ⚠ Bewahren Sie die Anweisungen zum zukünftigen Verwendung auf.
- ⚠ Überprüfen Sie, ob alle Teile und Zubehörteile vorhanden sind.
- ⚠ Lesen Sie jeden Schritt sorgfältig durch und befolgen Sie die richtige Reihenfolge.
- ⚠ Wir empfehlen, alle Teile möglichst in der Nähe des Aufstellungsortes zu montieren, um unnötige Bewegungen nach der Montage zu vermeiden.
- ⚠ Stellen Sie den Artikel immer auf eine ebene, feste und stabile Fläche.
- ⚠ Halten Sie alle kleinen Teile und Verpackungsmaterialien fern von Babys und Kindern, ansonsten besteht Erstickungsgefahr.

FR



Avant de Commencer

- ⚠ Veuillez lire attentivement toutes les instructions.
- ⚠ Conservez les instructions pour vous y référer ultérieurement.
- ⚠ Vérifiez toutes les pièces et les accessoires.
- ⚠ Lisez attentivement chaque étape et suivez l'ordre correct.
- ⚠ Nous recommandons que, dans la mesure du possible, tous les produits soient assemblés à proximité de la zone où ils seront utilisés, afin d'éviter tout déplacement inutile du produit une fois assemblé.
- ⚠ Placez toujours le produit sur une surface plane et stable.
- ⚠ Conservez toutes les petites pièces de ce produit et les matériaux d'emballage hors de portée des bébés et des enfants, car ils pourraient présenter un risque d'étouffement.

ES



Antes de Empezar

- ⚠ Lea atentamente todas las instrucciones.
- ⚠ Conserve las instrucciones para futuras consultas.
- ⚠ Separe y cuente todas las piezas y los accesorios.
- ⚠ Lea detenidamente cada paso y siga el orden correcto.
- ⚠ Recomendamos que, siempre que sea posible, todos los elementos se monten cerca de la zona en la que se van a utilizar, para evitar mover el producto innecesariamente una vez montado.
- ⚠ Coloque siempre el producto sobre una superficie plana, estable y firme.
- ⚠ Mantenga todas las piezas pequeñas y los materiales de embalaje de este producto lejos de los bebés y los niños, ya que pueden representar un grave riesgo de asfixia.

IT



Prima di Iniziare

- ⚠ Si prega di leggere attentamente tutte le istruzioni.
- ⚠ Conservare le istruzioni per riferimento futuro.
- ⚠ Separare e contare tutte le parti e gli accessori.
- ⚠ Leggere attentamente ogni passo e seguire l'ordine corretto.
- ⚠ Si consiglia, ove possibile, di assemblare tutti gli articoli vicino alla zona in cui verranno posti in uso, per evitare di spostare inutilmente il prodotto una volta assemblato.
- ⚠ Posizionare sempre il prodotto su una superficie piana, stabile.
- ⚠ Tenere tutte le piccole parti e i materiali di imballaggio di questo prodotto lontano dalla portata di neonati e bambini, in quanto possono costituire un serio pericolo di soffocamento.

PL



Zanim Zaczniez

- ⚠ Zapoznaj się z instrukcją.
- ⚠ Zachowaj instrukcję do wglądu.
- ⚠ Posortuj części i upewnij się, że zestaw jest kompletny.
- ⚠ Zapoznaj się ze sposobem montażu i postępuj zgodnie z instrukcją.
- ⚠ Zalecamy, aby montaż odbywał się możliwie najbliżej miejsca docelowego położenia produktu, aby uniknąć niepotrzebnego przesuwania.
- ⚠ Upewnij się, że produkt znajdzie się na płaskiej i stabilnej powierzchni.
- ⚠ Upewnij się, że materiały wykorzystane podczas pakowania produktu oraz jego elementy znajdują się poza zasięgiem dzieci, gdyż stwarzają potencjalne ryzyko zadławienia.

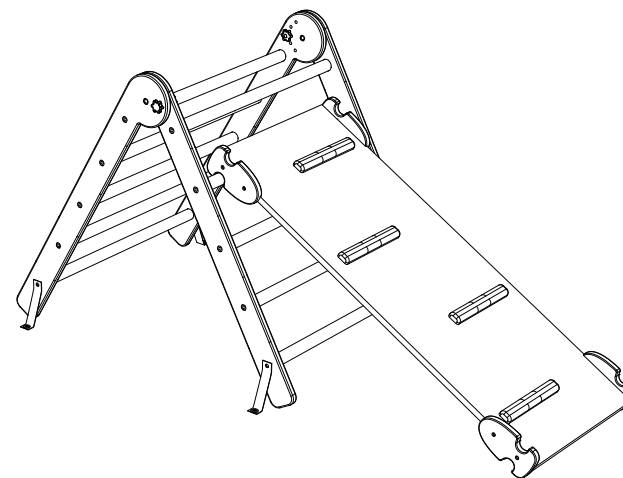

PART C / TEIL C / PARTIE C / PIEZA C /
PARTE C / CZĘŚĆ C

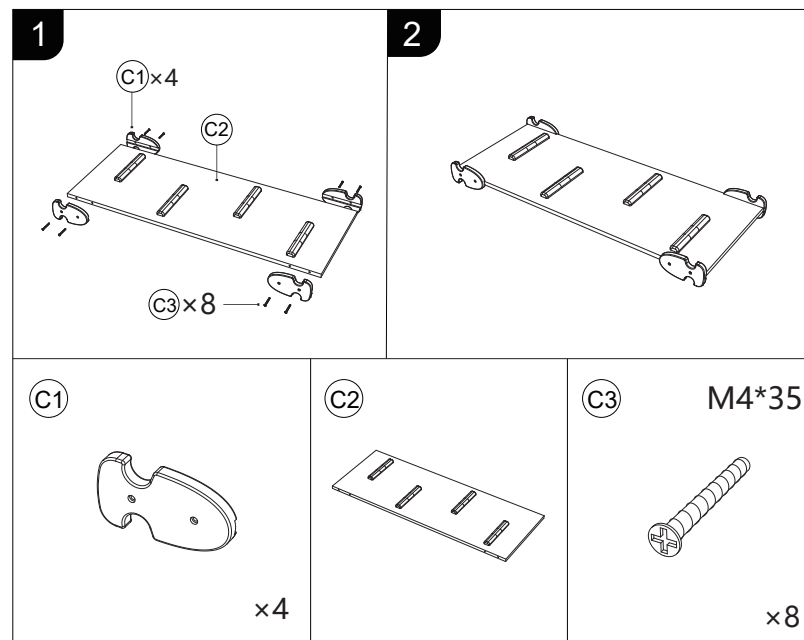

EN

Climber Slide Assembly

Use eight C3 screws to secure four C1 on the C2.

DE**Montage der Kletterrutsche**

Befestigen Sie vier C1 mit acht C3-Schrauben am C2.

FR**Ensemble de Toboggan Grimpeur**

Utilisez huit vis C3 pour fixer quatre C1 à C2.

ES**Montaje del Deslizador del Trepador**

Utilice ocho tornillos C3 para fijar cuatro C1 en el C2.







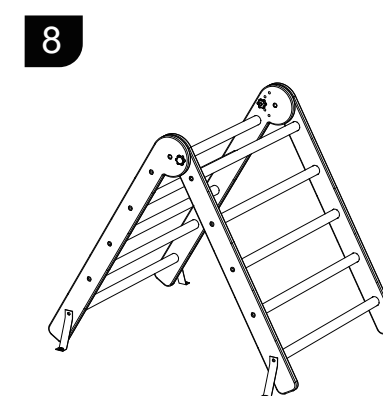
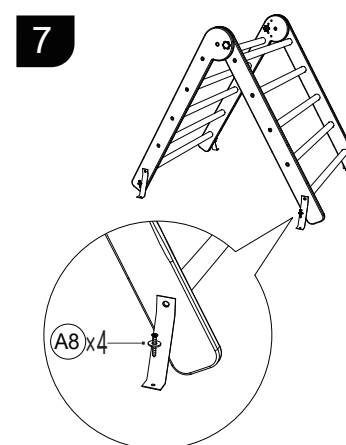
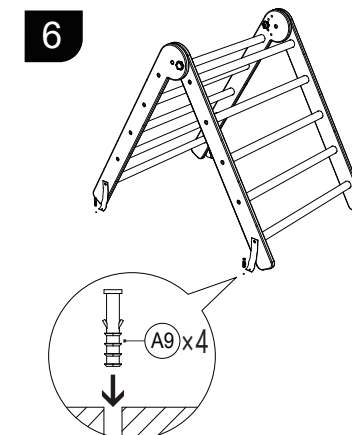
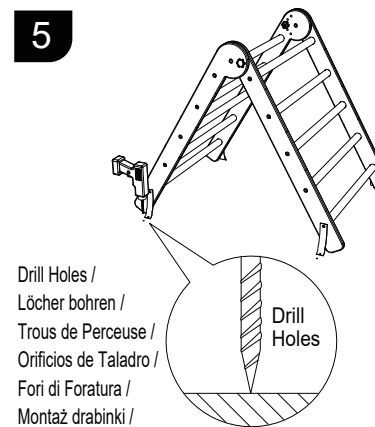
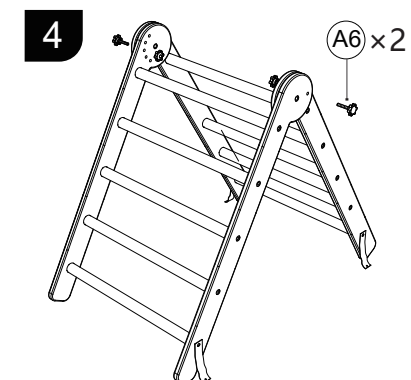
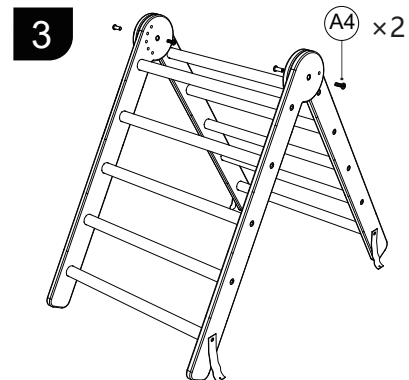
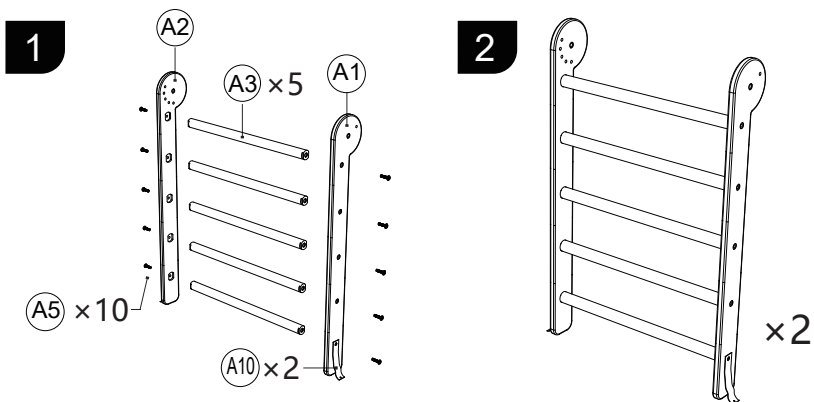

IT**Montaggio della Slitta dello Scalatore**

Utilizzare otto viti C3 per fissare quattro C1 sul C2.

PL**Montaż ścianki wspinaczkowej**

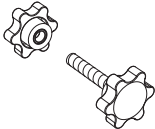
Przy użyciu ośmiu wkrętów C3 przykręć cztery elementy C1 do elementu C2.

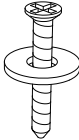
**PART A / TEIL A / PARTIE A / PIEZA A /
PARTE A / CZĘŚĆ A**

 <p>A1</p> <p>×2</p>	 <p>A2</p> <p>×2</p>
 <p>A3</p> <p>×10</p>	 <p>A4</p> <p>M6*15</p> <p>×2</p>
 <p>A5</p> <p>M6*25</p> <p>×20</p>	 <p>A6</p> <p>×2</p>
 <p>A7</p>	 <p>A8</p> <p>M4*35</p> <p>×4</p>
 <p>A9</p> <p>×4</p>	 <p>A10</p> <p>×4</p>

EN Climbing Triangle Ladder Assembly

1. Use ten A5 screws to fix five A3 round rods to A1 and A2.
2. Repeat the first step.
3. Connect the two assembled parts with 2 sets of A4 screws.
4. Use 2 sets of A6 screws to secure the climbing triangle ladder to the desired angle.

DE Zusammenbau des Kletterdreiecks

1. Befestigen Sie mit zehn A5-Schrauben fünf A3-Rundstangen an A1 und A2.
2. Wiederholen Sie den ersten Schritt.
3. Verbinden Sie die beiden zusammengebauten Teile mit 2 Sätzen A4-Schrauben.
4. Befestigen Sie das Kletterdreieck mit 2 Sätzen A6-Schrauben im gewünschten Winkel.

FR Assemblage de l'Échelle d'Escalade Triangulaire

1. Utilisez dix vis A5 pour fixer cinq tiges rondes A3 sur A1 et A2.
2. Répétez la première étape.
3. Connectez les deux pièces assemblées avec deux jeux de vis A4.
4. Utilisez deux jeux de vis A6 pour fixer l'échelle triangulaire à l'angle souhaité.

ES Montaje de la Escalera Triangular de Escalada

1. Utilice diez tornillos A5 para fijar cinco varillas redondas A3 a A1 y A2.
2. Repita el primer paso.
3. Conecte las dos partes ensambladas con dos juegos de tornillos A4.
4. Utilice dos juegos de tornillos A6 para fijar la escalera triangular al ángulo deseado.

IT**Montaggio della Scala a Triangolo**

1. Con dieci viti A5 fissare cinque aste tonde A3 su A1 e A2.
2. Ripetere il primo passo.
3. Collegare le due parti assemblate con 2 serie di viti A4.
4. Utilizzare 2 set di viti A6 per fissare la scala a triangolo all'angolo desiderato.

PL**Montaż drabinki**

1. Przy użyciu dziesięciu wkrętów A5 przykręć pięć szczebli A3 do elementów A1 i A2.
2. Powtórz krok pierwszy.
3. Połącz dwie zmontowane części przy użyciu 2 zestawów śrub A4.
4. Przy użyciu dwóch zestawów śrub A6 zablokuj drabinkę pod żądanym kątem.

EN**WARNING!**

TO AVOID SERIOUS INJURY, continuous adult supervision required. Only for indoor use.

Only for domestic use.

WARNING!

1. The Kids Wood Climbing Toy shall be set up by an adult in accordance with the assembly instructions and thereafter checked before the first use.
2. Adult supervision required all the time, never leave your child unattended.
3. Suitable user's age: 3 years and older.
4. Maximum weight of user is 60kg / 130lb.
5. The Kids Wood Climbing Toy is only for one user at a time. Collision hazard.
6. Do not exit by a jump.
7. Ensure area under and around Climber Slide is clear of toys/ obstacles that may cause injury.

8. Empty pockets and hands before Climber Slide.

9. Do not eat while Climbing.

10. Do not use this Climbing Triangle Ladder near steps, slopes, roadways, public highways, swimming pool, lake, river or wet area.

IMPORTANT!

Please read these instructions carefully before setting up this product. They contain important information for your child's safety, correct use and maintenance of this product. Keep these instructions for future reference.

When unpacking your Kids Wood Climbing Toy, please make sure all plastic packaging and small parts are kept away from babies and young children.

Usage

1. Make sure all locking devices are engaged properly before use.
2. Recommend to place the Kids Wood Climbing on level surface at least 2m from any structure or obstruction such as a fence, garage, house, overhanging branches, laundry lines or electrical wires, etc.
3. Prohibit consumers from making modifications to the original children's wooden crawls (e.g. accessories added by consumer without instruction from manufacturer) are not recommended.
4. Please use it on a level surface.
5. Please use this product indoors and avoid prolonged exposure to sunlight.
6. Please keep the product manual for subsequent use.
7. Instructions that activity toys (for example paddling pools, swings, slides, climbing frames) shall not be installed over concrete, asphalt or any other hard surface.

Assembly and Maintenance

1. Please carry out regular checks and maintenance of the main parts prior to use each time. If these checks are not carried out the activity toy could over-turn or otherwise become a hazard.
2. Please check all nuts and bolts for tightness and tighten when required.
3. Retain this User Guide for future information.
4. Check all parts and sharpness of edges and points, and replace when required.
5. Colors and content may vary.
6. They should be followed at the beginning of each season as well as at regular intervals during the usage season.
7. To replace defective parts in accordance with the instructions.

WARNING!

The product must be used in combination and cannot be used alone.

Folding Storage

Use this hole for folded storage when storing, this hole is for storage only.

WARNING!

Adult assembly required

DE

ACHTUNG!

UM SCHWERE VERLETZUNGEN ZU VERMEIDEN, ist eine ständige Aufsicht durch Erwachsene erforderlich. Nur für den Innenbereich.

Nur für den Hausgebrauch.

ACHTUNG!

1. Das Holzkletterspielzeug für Kinder muss von einem Erwachsenen gemäß der Montageanleitung aufgebaut und anschließend vor dem ersten Gebrauch überprüft werden.
2. Die Aufsicht eines Erwachsenen ist ständig erforderlich. Lassen Sie Ihr Kind niemals unbeaufsichtigt.
3. Geeignetes Benutzeralter: 3 Jahre und älter.
4. Das maximale Gewicht des Benutzers beträgt 60 kg.
5. Das Holzkletterspielzeug für Kinder ist jeweils nur für einen Benutzer bestimmt. Kollisionsgefahr.
6. Verlassen Sie das Gelände nicht durch einen Sprung.
7. Stellen Sie sicher, dass der Bereich unter und um die Kletterrutsche frei von Spielzeugen/Hindernissen ist, die Verletzungen verursachen könnten.
8. Leeren Sie Taschen und Hände vor dem Climber Slide.
9. Essen Sie beim Klettern nicht.
10. Verwenden Sie diese Kletterdreiecksleiter nicht in der Nähe von Stufen, Hängen, Straßen, öffentlichen Straßen, Schwimmbädern, Seen, Flüssen oder Feuchtgebieten.

WICHTIG!

Bitte lesen Sie diese Anweisungen sorgfältig durch, bevor Sie dieses Produkt einrichten. Sie enthalten wichtige Informationen für die Sicherheit Ihres Kindes sowie für die korrekte Verwendung und Wartung dieses Produkts. Bewahren Sie diese Anleitung zum späteren Nachschlagen auf.

Bitte achten Sie beim Auspacken Ihres Kinder-Holzkletterspielzeugs darauf, dass alle Kunststoffverpackungen und Kleinteile von Babys und Kleinkindern ferngehalten werden.

Verwendung

1. Stellen Sie vor der Verwendung sicher, dass alle Verriegelungsvorrichtungen richtig eingerastet sind.
2. Wir empfehlen, das Kids Wood Climbing auf einer ebenen Fläche mit einem Abstand von mindestens 2 m von jeglichen Strukturen oder Hindernissen wie einem Zaun, einer Garage, einem Haus, überhängenden Ästen, Wäscheleinen oder Elektrokabeln usw. aufzustellen.
3. Es wird nicht empfohlen, den Verbrauchern zu verbieten, Änderungen an den Original-Holzkrabbeln für Kinder vorzunehmen (z. B. Zubehör, das der Verbraucher ohne Anweisung des Herstellers hinzufügt).
4. Bitte verwenden Sie es auf einer ebenen Fläche.
5. Bitte verwenden Sie dieses Produkt in Innenräumen und vermeiden Sie längere Sonneneinstrahlung.
6. Bitte bewahren Sie das Produkthandbuch für den späteren Gebrauch auf.
7. Hinweise, dass Aktivitätsspielzeuge (z. B. Planschbecken, Schaukeln, Rutschen, Klettergerüste) nicht auf Beton, Asphalt oder anderen harten Oberflächen installiert werden dürfen.

Montage und Wartung

1. Bitte führen Sie vor jedem Gebrauch regelmäßige Kontrollen und Wartungen der Hauptteile durch. Wenn diese Kontrollen nicht durchgeführt werden, könnte das Aktivitätsspielzeug umkippen oder auf andere Weise zu einer Gefahr werden.
2. Bitte überprüfen Sie alle Muttern und Schrauben auf festen Sitz und ziehen Sie sie bei Bedarf fest.
3. Bewahren Sie dieses Benutzerhandbuch für zukünftige Informationen auf.
4. Überprüfen Sie alle Teile und die Schärfe der Kanten und Spitzen und ersetzen Sie sie bei Bedarf.
5. Farben und Inhalt können variieren.
6. Sie sollten zu Beginn jeder Saison sowie in regelmäßigen Abständen während der Nutzungssaison befolgt werden.
7. Um defekte Teile gemäß den Anweisungen auszutauschen.

Achtung

Das Produkt muss in Kombination verwendet werden und kann nicht alleine verwendet werden.

Zusammenklappbare Aufbewahrung

Benutzen Sie dieses Loch für die zusammengeklappte Lagerung, wenn Sie es lagern. Dieses Loch dient nur der Lagerung.

ACHTUNG

Montage durch Erwachsene erforderlich

FR

AVERTISSEMENT !

POUR ÉVITER DES BLESSURES GRAVES, la surveillance continue d'un adulte est requise.

Pour usage intérieur uniquement.

Pour usage domestique uniquement.

AVERTISSEMENT !

1. Le jouet d'escalade en bois doit être assemblé par un adulte selon les instructions de montage et vérifié avant la première utilisation.

2. La surveillance d'un adulte est requise à tout moment, ne laissez jamais votre enfant sans surveillance.

3. Âge de l'utilisateur approprié : 3 ans et plus.

4. Le poids maximum de l'utilisateur est de 60 kg.

5. Le jouet d'escalade en bois est destiné à un seul utilisateur à la fois. Risque de collision.

6. Ne sautez pas.

7. Assurez-vous que la zone sous et autour du toboggan est exempte de jouets/obstacles susceptibles de causer des blessures.

8. Videz vos poches et vos mains avant de monter sur le toboggan.

9. Ne mangez pas en grim pant.

10. N'utilisez pas cette échelle triangulaire à proximité de marches, de pentes, de routes, de passages publics, de piscines, de lacs, de rivières ou de zones humides.

IMPORTANT !

Veillez lire attentivement ces instructions avant d'installer ce produit. Ils contiennent des informations importantes pour la sécurité de votre enfant, l'utilisation correcte et l'entretien de ce produit.

Veillez conserver ces instructions pour référence future.

Lors du déballage du jouet d'escalade en bois, assurez-vous que l'emballage en plastique et les petites pièces sont hors de portée des bébés et des jeunes enfants.

Utilisation

1. Assurez-vous que tous les dispositifs de verrouillage sont bien engagés avant utilisation.
2. Il est recommandé de placer le grimpeur en bois pour enfants sur une surface plane, à au moins 2 m de toute structure ou obstacle, comme des clôtures, des garages, des maisons, des branches suspendues, des cordes à linge ou des câbles électriques, etc.
3. Il est interdit aux consommateurs d'apporter des modifications aux grimpeurs en bois originaux pour enfants (par exemple, les accessoires ajoutés par le consommateur sans les instructions du fabricant ne sont pas recommandés).
4. Veuillez l'utiliser sur une surface plane.
5. Veuillez utiliser ce produit à l'intérieur et éviter une exposition prolongée au soleil.
6. Veuillez conserver le manuel du produit pour une utilisation ultérieure.
7. Instructions selon lesquelles les jouets d'activité (par exemple, pataugeoires, balançoires, toboggans, portiques d'escalade) ne sont pas installés sur du béton, de l'asphalte ou toute autre surface dure.

Assemblage et Entretien

1. Avant chaque utilisation, vérifiez et entretenez régulièrement les pièces principales. Le non-respect de ces vérifications pourrait faire basculer le jouet ou devenir un danger.
2. Vérifiez le serrage de toutes les vis et écrous et serrez-les si nécessaire.
3. Veuillez conserver ce guide de l'utilisateur pour référence future.
4. Vérifiez toutes les pièces ainsi que la netteté des bords et des pointes, et remplacez-les si nécessaire.
5. Les couleurs et le contenu peuvent varier.
6. Ils doivent être suivis au début de chaque saison, ainsi qu'à intervalles réguliers pendant la saison d'utilisation.
7. Remplacez les pièces défectueuses conformément aux instructions.

Avertissement

Le produit doit être utilisé en combinaison et ne peut pas être utilisé seul.

Rangement Plié

Veillez utiliser ce trou pour le rangement plié lorsque vous le rangez, ce trou est uniquement destiné au rangement.

AVERTISSEMENT

Assemblage par un adulte requis

ES**¡ADVERTENCIA!**

PARA EVITAR LESIONES GRAVES, se requiere la supervisión continua de un adulto.

Sólo para uso en interiores.

Sólo para uso doméstico.

¡ADVERTENCIA!

1. El juguete de madera para trepar debe ser montado por un adulto de acuerdo con las instrucciones de montaje y comprobado antes del primer uso.
2. Se requiere la supervisión de un adulto en todo momento, nunca deje a su hijo desatendido.
3. Edad adecuada del usuario: a partir de 3 años.
4. El peso máximo del usuario es de 60 kg.
5. El juguete de madera para trepar es sólo para un usuario a la vez. Peligro de colisión.
6. No salga saltando.
7. Asegúrese de que la zona debajo y alrededor del tobogán está libre de juguetes/obstáculos que puedan causar lesiones.
8. Vacíe los bolsillos y las manos antes de subir al tobogán.
9. No coma mientras está trepando.
10. No utilice esta escalera triangular cerca de escalones, pendientes, carreteras, vías públicas, piscinas, lagos, ríos o zonas húmedas.

¡IMPORTANTE!

Por favor, lea atentamente estas instrucciones antes de instalar este producto. Contienen información importante para la seguridad de su hijo, el uso correcto y el mantenimiento de este producto. Conserve estas instrucciones para futuras consultas.

Al desembalar el juguete de madera para trepar, asegúrese de que el embalaje de plástico y las piezas pequeñas estén fuera del alcance de bebés y niños pequeños.

Uso

1. Asegúrese de que todos los dispositivos de bloqueo estén bien acoplados antes de utilizarlo.
2. Se recomienda colocar el trepador de madera para niños en una superficie plana, a una distancia mínima de 2 m de cualquier estructura u obstáculo, como vallas, garajes, casas, ramas colgantes, tendederos o cables eléctricos, etc.
3. Se prohíbe a los consumidores realizar modificaciones en los trepadores de madera para niños originales (por ejemplo, no se recomiendan los accesorios añadidos por el consumidor sin instrucciones del fabricante).
4. Por favor, utilícelo en una superficie nivelada.
5. Por favor, utilice este producto en interiores y evite la exposición prolongada a la luz solar.
6. Por favor, guarde el manual del producto para su uso posterior.
7. Instrucciones para que los juguetes de actividades (por ejemplo, piscinas infantiles, columpios, toboganes, estructuras para trepar) no se instalen sobre hormigón, asfalto o cualquier otra superficie dura.

Montaje y Mantenimiento

1. Antes de cada uso, compruebe y mantenga regularmente las piezas principales. Si no se realizan estas comprobaciones, el juguete podría volcar o convertirse en un peligro.
2. Compruebe el apriete de todos los tornillos y tuercas y apriételos cuando sea necesario.
3. Conserve esta guía del usuario para futuras consultas.
4. Compruebe todas las piezas y el filo de los bordes y las puntas, y sustitúyalas cuando sea necesario.
5. Los colores y el contenido pueden variar.
6. Deben seguirse al principio de cada temporada, así como a intervalos regulares durante la temporada de uso.
7. Sustituya las piezas defectuosas de acuerdo con las instrucciones.

Advertencia

El producto debe utilizarse en combinación y no puede utilizarse solo.

Almacenamiento Plegado

Utilice este orificio para el almacenamiento plegado cuando lo guarde, este orificio es sólo para almacenamiento.

ADVERTENCIA

Se requiere montaje por parte de un adulto

IT

AVVERTENZA!

PER EVITARE LESIONI GRAVI, è necessaria la supervisione continua di un adulto.

Solo per uso interno.

Solo per uso domestico.

AVVERTENZA!

- 1.L'arrampicata in legno per bambini deve essere montata da un adulto secondo le istruzioni di montaggio e controllata prima del primo utilizzo.
- 2.È necessaria la supervisione di un adulto per tutto il tempo, non lasciare mai il bambino incustodito.
- 3.Età adatta all'utente: dai 3 anni in su.
- 4.Peso massimo dell'utente: 60 kg.
- 5.L'arrampicata in legno per bambini può essere utilizzata da un solo utente alla volta. Rischio di collisione.
- 6.Non uscire con un salto.
- 7.Assicurarsi che l'area sotto e intorno allo scivolo Climber sia libera da giocattoli/ostacoli che possono causare lesioni.
- 8.Svuotare le tasche e le mani prima di salire sullo scivolo.
- 9.Non mangiare mentre si sale.
- 10.Non utilizzare questa scala a triangolo per arrampicata in prossimità di passi, pendii, strade, autostrade pubbliche, piscine, laghi, fiumi o aree umide.

IMPORTANTE!

Si prega di leggere attentamente queste istruzioni prima di installare il prodotto. Esse contengono informazioni importanti per la sicurezza del bambino, il corretto utilizzo e la manutenzione del prodotto.

Conservare queste istruzioni per riferimento futuro.

Quando si disimballa il giocattolo di legno per bambini, si prega di assicurarsi che tutti gli imballaggi di plastica e le piccole parti siano tenuti lontani da neonati e bambini piccoli.

Uso

- 1.Assicurarsi che tutti i dispositivi di bloccaggio siano inseriti correttamente prima dell'uso.
- 2.Si consiglia di posizionare l'arrampicata in legno per bambini su una superficie piana ad almeno 2 m da qualsiasi struttura o ostacolo come recinzioni, garage, case, rami sporgenti, fili del bucato o cavi elettrici, ecc.
- 3.Vietare ai consumatori di apportare modifiche all'originale dell'arrampicata in legno per bambini (ad esempio, gli accessori aggiunti dal consumatore senza le istruzioni del produttore) non sono raccomandati.
- 4.Si prega di utilizzare il prodotto su una superficie piana.
- 5.Si prega di utilizzare il prodotto in ambienti chiusi e di evitare l'esposizione prolungata alla luce del sole.
- 6.Si prega di conservare il manuale del prodotto per un uso successivo.
- 7.Si ricorda che i giochi di movimento (ad esempio piscine per bambini, altalene, scivoli, strutture per arrampicarsi) non devono essere installati su cemento, asfalto o altre superfici dure.

Montaggio e Manutenzione

1. Si prega di eseguire regolarmente i controlli e la manutenzione delle parti principali prima dell'uso. Se questi controlli non vengono eseguiti, il giocattolo potrebbe ribaltarsi o diventare pericoloso.
2. Si prega di controllare la tenuta di tutti i dadi e i bulloni e di serrarli quando necessario.
3. Conservare il presente manuale d'uso per informazioni future.
4. Controllare tutte le parti e l'affilatura di spigoli e punte e sostituirle se necessario.
5. I colori e i contenuti possono variare.
6. Le istruzioni devono essere seguite all'inizio di ogni stagione e a intervalli regolari durante la stagione di utilizzo.
7. Sostituire le parti difettose secondo le istruzioni.

Avvertenza

Il prodotto deve essere utilizzato in combinazione e non può essere utilizzato da solo.

Stoccaggio Pieghevole

Quando si ripone il prodotto, utilizzare questo foro per riporlo piegato.

AVVERTENZA

è richiesto il montaggio da parte di un adulto.

PL

OSTRZEŻENIE!

ABY UNIKNAĆ POWAŻNYCH OBRAŻEŃ nigdy nie pozostawiaj dziecka bez nadzoru.

Wyłącznie do użytku w pomieszczeniach.

Wyłącznie do użytku domowego.

OSTRZEŻENIE!

5. Montaż produktu może przeprowadzać wyłącznie osoba dorosła. Montuj produkt zgodnie z instrukcją, a przed pierwszym użyciem skontroluj prawidłowość montażu.

6. Nigdy nie pozostawiaj dziecka bez nadzoru.

7. Produkt przeznaczony jest dla dzieci od trzeciego roku życia.

8. Maksymalne obciążenie produktu nie może przekraczać 60 kg.

9. Z produktu może korzystać tylko jedno dziecko. Nie pozwalaj większej liczbie dzieci na jednoczesne korzystanie z produktu.

10. Nie pozwalaj dziecku na zeskakiwanie z produktu.

11. Zadbaj, aby przestrzeń pod produktem i wokół niego była wolna od zabawek i innych przedmiotów, które mogłyby spowodować uraz.

12. Dopilnuj, aby dziecko, korzystając z produktu, nie miało niczego w rękach i kieszeniach.

13. Dopilnuj, aby dziecko nie jadło podczas korzystania z produktu.

14. Nie ustawiaj produktu w pobliżu schodów, stoków, dróg, otwartego ognia, basenu i innych zbiorników wodnych.

WAŻNE!

Przed montażem uważnie zapoznaj się z całą instrukcją. Zawiera ona istotne informacje dotyczące prawidłowego użytkowania i konserwacji produktu, a także bezpieczeństwa twojego dziecka. Zachowaj instrukcję do późniejszego wglądu. Podczas rozpakowywania produktu zadbaj, aby dziecko nie miało dostępu do materiałów opakowaniowych, gdyż stwarzają one ryzyko zadławienia i uduszenia.

Użytkowanie

1. Przed użyciem upewnij się, że wszystkie elementy są prawidłowo skręcone i zablokowane.
2. Ustawiaj produkt na poziomej, stabilnej powierzchni. Zalecamy zachowanie minimum 2 m dystansu od innych struktur i obiektów (płot, ściana, okap itp.).
3. W żaden sposób nie modyfikuj produktu na własną rękę, nie używaj części zamiennych nie zalecanych przez producenta.
4. Zadbaj, aby dziecko nie mogło sięgnąć z produktu do sznurów rolet/zasłon, przewodów elektrycznych, gorących potraw, a także parapetu.
5. Używaj produktu wyłącznie w pomieszczeniach, nie narażaj go na zbyt długie działanie słońca.
6. Nie wyrzucaj instrukcji montażu, gdyż może okazać się potrzebna.
7. Zalecamy, aby zabawek wymagających aktywności fizycznej (huśtawki, zjeżdżalnie, drabinki itp.) nie montować na betonie, asfalcie i innych podobnych twardych nawierzchniach.

Konserwacja

1. Przed każdym użyciem kontroluj główne elementy. Zignorowanie tej wskazówki może narazić dziecko na niebezpieczeństwo.
2. Regularnie sprawdzaj, czy wszystkie śruby i wkręty są mocno dokręcone.
3. Zachowaj instrukcję do późniejszego wglądu.
4. Regularnie kontroluj produkt pod kątem obecności drzazg, zadziórów, ostrych krawędzi i narożników. W razie konieczności wymień uszkodzoną część.
5. Do czyszczenia używaj miękkiej, wilgotnej szmatki zmoczonej w czystej wodzie. W razie konieczności użyj łagodnego detergentu. Po czyszczeniu wytrzyj powierzchnię do sucha. Nie używaj silnych środków chemicznych i rozpuszczalników.
6. Nie narażaj produktu na zamoczenie i działanie wilgoci, nie wystawiaj na długi czas na silne słońce.
7. Używaj wyłącznie części zamiennych dostarczonych przez producenta. Wymieniaj je zgodnie z instrukcją.

Ostrzeżenie

Produkt musi być używany w komplecie. Żadna z części nie może być używana samodzielnie.

Składanie i przechowywanie

Użyj otworu do zablokowania drabinki na czas przechowywania. Widoczny na rysunku otwór służy wyłącznie do tego.

OSTRZEŻENIE

Wymagany montaż przez osobę dorosłą.

DE

Das erste Loch und das zweite Loch dienen nur der Lagerung.

FR

Les premier et deuxième trous sont uniquement destinés au stockage.

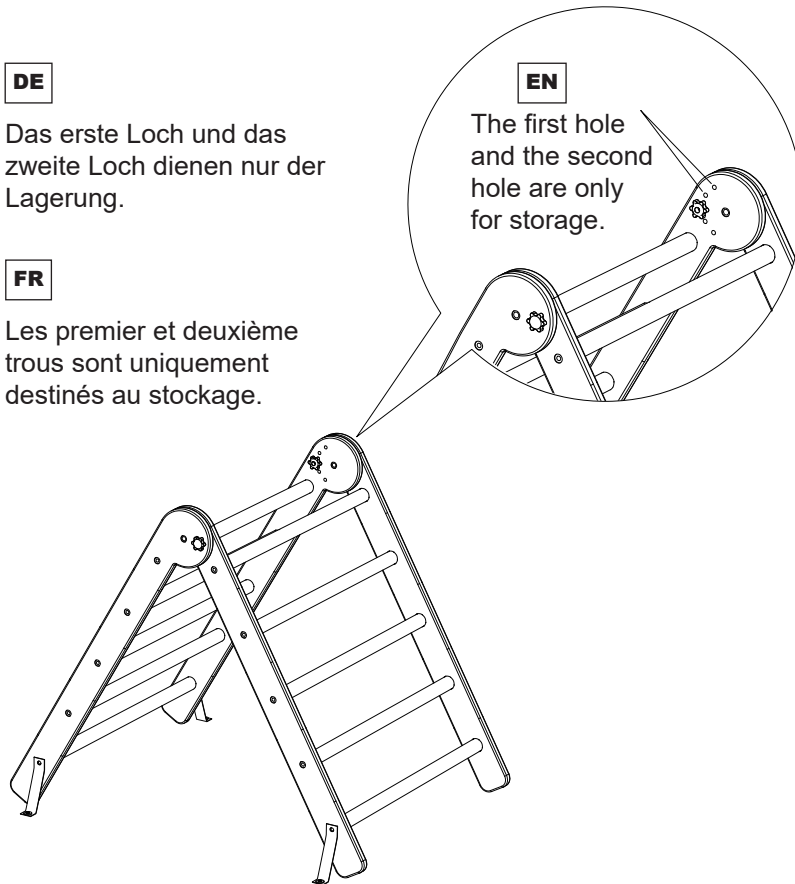

ES

El primer orificio y el segundo son sólo para almacenamiento.

IT

Il primo e il secondo foro servono solo per la conservazione.

PL

Pierwszy i drugi otwór służą wyłącznie do blokowania produktu na czas przechowywania.

EN



Return / Damage Claim Instructions

- ⚠ **DO NOT discard the box / original packaging.**
In case a return is required, the item must be returned in original box. Without this your return will not be accepted.
- ⚠ **Take a photo of the box markings.**
A photo of the markings (text) on the side of the box is required in case a part is needed for replacement. This helps our staff identify your product number to ensure you receive the correct parts.
- ⚠ **Take a photo of the damaged part (if applicable).**
A photo of the damage is always required to file a claim and get your replacement or refund processed quickly. Please make sure you have the box even if it is damaged.
- ⚠ **Send us an email with the images requested.**
Email us directly from marketplace where your item was purchased with the attached images and a description of your claim.

DE



Rücksendung / Beschädigung Anweisungen

- ⚠ **Werfen Sie den Karton / die Originalverpackung NICHT weg.**
Falls eine Rücksendung erforderlich ist, muss der Artikel in der Originalverpackung zurückgeschickt werden. Andernfalls wird Ihre Rücksendung nicht angenommen.
- ⚠ **Machen Sie ein Foto von der Beschriftung des Kartons.**
Für den Fall, dass ein Ersatzteil benötigt wird, benötigen wir ein Foto der Beschriftung (Text) auf der Seite des Kartons. So können unsere Mitarbeiter Ihre Artikelnummer identifizieren und sicherstellen, dass Sie die richtigen Teile erhalten.
- ⚠ **Machen Sie ein Foto des beschädigten Teils (falls zutreffend).**
Ein Foto des beschädigten Teils ist immer erforderlich, um eine Reklamation einzureichen und eine schnelle Bearbeitung Ihres Ersatzteils oder Ihrer Rückerstattung zu gewährleisten. Bitte stellen Sie sicher, dass Sie den Karton haben, auch wenn er beschädigt ist.
- ⚠ **Schicken Sie uns eine E-Mail mit dem gewünschten Foto.**
Schicken Sie uns eine E-Mail direkt vom Marktplatz, auf dem Sie den Artikel gekauft haben, mit den angehängten Fotos und einer Beschreibung Ihrer Reklamation.

FR



Instructions De Retour / Réclamation De Dommages

- ⚠ **NE PAS jeter la boîte/l'emballage d'origine.**
Dans le cas où un retour est requis, l'article doit être retourné dans sa boîte d'origine. Sans cela, votre retour ne sera pas accepté.
- ⚠ **Prenez une photo des marquages de la boîte.**
Une photo des marquages (texte) sur le côté de la boîte est requise au cas où une pièce serait nécessaire pour le remplacement. Cela aide notre personnel à identifier votre numéro de produit pour s'assurer que vous recevez les bonnes pièces.
- ⚠ **Prenez une photo des dommages (le cas échéant).**
Une photo des dommages est toujours requise pour déposer une réclamation et obtenir rapidement votre remplacement ou votre remboursement. Assurez-vous d'avoir la boîte même si elle est endommagée.
- ⚠ **Envoyez-nous un e-mail avec les images demandées.**
Envoyez-nous un e-mail directement depuis le marché où votre article a été acheté avec les images ci-jointes et une description de votre réclamation.

ES



Instrucciones de Devolución / Reclamación de Daños

- ⚠ **NO deseche la caja/embalaje original.**
En caso de que se requiera una devolución, el artículo debe ser devuelto en la caja original. Sin esto su devolución no será aceptada.
- ⚠ **Tome una foto de las marcas de la caja.**
Se requiere una foto de las marcas (texto) en el lado de la caja en caso de que se necesite una pieza para reemplazarla. Esto ayuda a nuestro personal a identificar su número de producto para asegurarse de que recibe las piezas correctas.
- ⚠ **Tome una foto de las piezas dañadas (si procede).**
Una foto de los daños es siempre necesaria para presentar una reclamación y conseguir que su reemplazo o reembolso sea procesado rápidamente. Por favor, asegúrese de tener la caja aunque esté dañada.
- ⚠ **Envíenos un correo electrónico con las imágenes solicitadas.**
Envíenos un correo electrónico directamente desde el mercado donde se compró su artículo con las imágenes adjuntas y una descripción de su reclamación.

IT



Istruzioni Per La Restituzione / Reclamo Per Danni

- ⚠ **NON scartare la scatola / confezione originale.**
Nel caso in cui sia richiesto un reso, l'articolo deve essere restituito nella scatola originale. Senza la scatola originale il tuo reso non sarà accettato.
- ⚠ **Fare una foto dei contrassegni sulla scatola.**
È necessaria una foto dei contrassegni (testo) sul lato della scatola nel caso in cui la parte debba essere sostituita. Questo aiuta il nostro staff a identificare il numero del tuo prodotto per assicurarti di ricevere le parti corrette.
- ⚠ **Fare una foto di Danno (se è applicabile).**
Una foto del danno è sempre necessaria per presentare un reclamo e ottenere rapidamente la sostituzione o il rimborso. Assicurati di avere la scatola anche se è danneggiata.
- ⚠ **Inviarci una mail con le immagini richieste.**
Inviarci un'e-mail direttamente dal mercato in cui è stato acquistato il tuo articolo con le immagini allegate e una descrizione del tuo reclamo.

PL



Zwroty i reklamacje

- ⚠ **Nie wyrzucaj oryginalnego opakowania.**
Jeśli chcesz zwrócić produkt, musi znajdować się on w oryginalnym opakowaniu. Towar zwrócony w nieoryginalnym opakowaniu nie zostanie przyjęty.
- ⚠ **Zrób zdjęcie oznaczeń na opakowaniu.**
Jeśli jakkolwiek część wymaga wymiany, zrób zdjęcie oznaczeń kodu produktu, który znajduje się na opakowaniu. Pozwoli nam to zidentyfikować produkt i dostarczyć ci właściwą część.
- ⚠ **Zrób zdjęcie uszkodzonej części (jeśli dotyczy).**
Jeśli chcesz złożyć reklamację, zrób zdjęcie uszkodzonej części. Pozwoli nam to zatwierdzić reklamację i zlecić zwrot środków na twoje konto. Do złożenia reklamacji potrzebne będzie oryginalne opakowanie.
- ⚠ **Skontaktuj się z nami.**
Skontaktuj się z nami telefonicznie, mailowo lub poprzez formularz kontaktowy. Załącz zdjęcia produktu i opis roszczenia.