

USA office: Fontana **AUS** office: Truganina **ITA** office: Milano **POL** office: Gdańsk
DEU office: FDS GmbH, Neuer Höltigbaum 36, 22143 Hamburg, Deutschland **FRA** office: Saint Vigor d'Ymonville
GBR office: FDS Corporation Limited, Unit 4, Blackacre Road, Great Blakenham, Ipswich, Ip6 0FL, United Kingdom

If you're having difficulty, our friendly customer team is always here to help.



USA:cs.us@costway.com POL:sklep@costway.com
AUS:cs.au@costway.com DEU:cs.de@costway.com
GBR:cs.uk@costway.com FRA:cs.fr@costway.com
ITA:cs.it@costway.com ESP:cs.es@costway.com

First Playset
Erstes Spielset
Aire de Jeux pour Enfants
Parque de Juegos Infantil
Parco Giochi per Bambini
Plac zabaw dla dzieci

NP11649

THIS INSTRUCTION BOOKLET CONTAINS **IMPORTANT** SAFETY INFORMATION.
PLEASE READ AND KEEP FOR FUTURE REFERENCE.



Before You Start

Please read all instructions carefully and keep it for future reference.

General Security Warning

Caution: Children should use this product under the parental supervision.

Danger: Keep all small parts and packaging materials for this product away from babies and children, otherwise they may pose a choking hazard.

Danger: Lack of attachment may cause a risk of tipping.



WARNING: CHOKING HAZARD

-Small parts.
Not for children under 3 years.

Warning for Assembly

- ⚠ Assembled only by adults
- ⚠ Remove all packaging, separate and count all parts and hardware.
- ⚠ Read through each step carefully and follow the proper order.
- ⚠ We recommend that, where possible, all items are assembled near the area in which they will be placed in use, to avoid moving the product unnecessarily once assembled.
- ⚠ Ensure a secure surface during installation, and always place the product on a flat, steady and stable surface.



Bevor Sie beginnen

Bitte sorgfältig lesen und zum späteren Nachschlagen aufbewahren.

Allgemeine Sicherheitswarnung

Vorsicht: Kinder sollten diesen Artikel unter elterlicher Aufsicht benutzen.

Gefahr: Halten Sie alle Kleinteile und Verpackungsmaterialien, die verschluckt werden können, von Babys und Kindern fern.

Gefahr: Unsachgemäße Montage kann zu Kippgefahr führen.



Achtung: ERSTICKUNGSGEFAHR

-Kleine Teile.
Nicht für Kinder unter 3 Jahren.

Achtung bei Montage

- ⚠ Montage nur durch Erwachsene
- ⚠ Entfernen Sie alle Verpackungen, Überprüfen Sie, ob alle Teile und Zubehörteile vorhanden sind.
- ⚠ Lesen Sie jeden Montageschritt sorgfältig durch und folgen Sie den Anleitungen.
- ⚠ Wir empfehlen, alle Teile möglichst in der Nähe des Aufstellungsortes zu montieren, um unnötige Bewegungen nach der Montage zu vermeiden.
- ⚠ Achten Sie bei der Montage auf einen sicheren Untergrund und stellen Sie den Artikel immer auf eine ebene, feste und stabile Fläche.



Avant de Commencer

Veuillez lire attentivement toutes les instructions et les conserver pour la référence ultérieure.

Avertissement de Sécurité Générale

Attention : Les enfants doivent utiliser ce produit sous la surveillance de leurs parents.

Danger : Gardez toutes les petites pièces et les matériaux d'emballage de ce produit hors de la portée des bébés et des enfants pour éviter un risque d'étouffement.

Danger : Le manque de la fixation pourrait entraîner un risque de basculement.



AVERTISSEMENT : RISQUE D'ÉTOUFFEMENT

– Les petites pièces.
Ne convient pas aux enfants de moins de 3 ans.

Avertissement pour l'Assemblage

- ⚠ Construction seulement par des adultes
- ⚠ Retirez tous les emballages, séparez et comptez toutes les pièces et le matériel.
- ⚠ Lisez attentivement chaque étape et suivez l'ordre correct.
- ⚠ Nous recommandons que, dans la mesure du possible, tous les articles soient assemblés à proximité de la zone dans laquelle ils seront utilisés, afin d'éviter de déplacer inutilement le produit une fois assemblé.
- ⚠ Assurez-vous que la surface soit solide pendant la construction et placez toujours le produit sur une surface plane et stable.



Antes de Empezar

Lea atentamente todas las instrucciones y consérvelas para futuras consultas.

Advertencia de Seguridad General

Atención: Los niños deben utilizar este producto bajo la supervisión de sus padres.

Peligro: Mantenga todas las piezas pequeñas y los materiales de empaque de este producto fuera del alcance de los bebés y los niños, ya que de lo contrario pueden suponer un peligro de asfixia.

Peligro: La falta de fijación puede provocar un riesgo de vuelco.



ADVERTENCIA: PELIGRO DE ASFIXIA

– Piezas pequeñas.
No es adecuado para niños menores de 3 años.

Advertencia para el Montaje

- ⚠ El producto solo puede ser ensamblado por adultos.
- ⚠ Retire todo el embalaje, separe y cuente todas las piezas y los accesorios.
- ⚠ Lea detenidamente cada paso y siga el orden correcto.
- ⚠ Recomendamos que, siempre que sea posible, todos los elementos se monten cerca de la zona en la que se van a utilizar, para evitar mover el producto innecesariamente una vez montado.
- ⚠ Asegure una superficie segura durante el montaje, y coloque el producto siempre sobre una superficie plana, firme y estable.



Prima di Iniziare

Si prega di leggere attentamente tutte le istruzioni e conservarle per riferimento futuro.

Avvertenza di sicurezza generale

Attenzione: I bambini devono usare questo prodotto sotto la supervisione dei genitori.

Pericolo: Tenere tutte le piccole parti e i materiali di imballaggio di questo prodotto lontano da neonati e bambini, altrimenti potrebbero rappresentare un rischio di soffocamento.

Pericolo: La mancanza di accessorio può causare un rischio di ribaltamento.



AVVERTENZA: RISCHIO DI SOFFOCAMENTO

- Piccole parti.
Non per i bambini sotto i 3 anni.

Avvertenza per il Montaggio

- ⚠ Questo prodotto è montato dagli adulti.
- ⚠ Rimuovere tutti gli imballaggi, separare e contare tutte le parti e tutti gli accessori.
- ⚠ Leggere attentamente ogni passo e seguire l'ordine corretto.
- ⚠ Si consiglia, ove possibile, di montare tutti gli articoli vicino alla zona in cui verranno posti in uso, per evitare di spostare inutilmente il prodotto una volta assemblato.
- ⚠ Garantire una superficie sicura durante il montaggio e posizionare il prodotto sempre su una superficie piana, stabile.



Zanim Zaczniesz

Przeczytaj uważnie wszystkie instrukcje i zachowaj je na przyszłość.

Ogólne ostrzeżenia dotyczące bezpieczeństwa

Uwaga: Dzieci mogą używać tego produktu jedynie pod nadzorem dorosłych.

Niebezpieczeństwo: Trzymaj wszystkie małe części i materiały opakowaniowe dla tego produktu z dala od niemowląt i dzieci, w przeciwnym razie mogą stwarzać ryzyko zadławienia.

Niebezpieczeństwo: Brak mocowania może spowodować ryzyko przewrócenia.



UWAGA: RYZIKO ZADŁAWIENIA

- Produkt zawiera małe elementy.
Nieodpowiednie dla dzieci poniżej 3 roku życia.

Ostrzeżenie

- ⚠ Montażem powinny zająć się wyłącznie osoby dorosłe
- ⚠ Usuń opakowanie i upewnij się, że zestaw zawiera wszystkie części i elementy montażowe.
- ⚠ Przeczytaj uważnie każdy krok i postępuj we właściwej kolejności.
- ⚠ Zalecamy, aby w miarę możliwości wszystkie elementy były montowane w pobliżu miejsca, w którym będą używane, aby uniknąć niepotrzebnego przenoszenia produktu po złożeniu.
- ⚠ Zapewnij bezpieczną powierzchnię podczas montażu i zawsze umieszczaj produkt na płaskiej i stabilnej powierzchni.



ASSEMBLY INSTRUCTIONS

Madam, Sir,

This product has been designed and manufactured following requirements of 2009/48/EC European directive relating to safety of toys. Compliance to these requirements has been checked by an independent laboratory, following safety of toys standard EN71 part 1, 2, 3, and 8, and 1907/2006/CE regulation (REACH). All information included in this instruction sheet are required by these regulations. You must follow these to enable your children to use this product safely.

ASSEMBLY INSTRUCTIONS

Warning!

This product has to be assembled by yourself. You must keep this instruction sheet for further use, most particularly for:

- Maintenance operations.
- Parts identification for our after-sales service.

Packaging bags and boxes are not intended to be used as toys, do not let children play with them.

Do not throw packaging bags and boxes in nature. Follow recycling instructions.

- Assembly must be done by an adult.
- Keep away from fire.

This toy must be used under adult supervision, who must make sure that:

- Children using the toy are old enough and have skills to use it.
- There is only one child per seat.
- There are no children in the swinging area of apparatus: shock hazard. There are no children that have a wrong and/or dangerous use of the product: severe injury hazard.
- Keep away children during assembly: choking hazard with small parts.
- Keep the additional components, they could be useful for later operation of maintenance.
- Unsuitable swing element. Fall danger.
- Do not modify the composition of the swing elements. The product must not be modified, otherwise risk of serious injury.

EN



WARNING

Adult assembly required.

Imported by:
 (Germany): FDS GmbH,
 Neuer Holtigbaum 36, 22143 Hamburg,
 Deutschland



(United Kingdom): FDS Corporation Limited
 Unit 4, Blackacre Road, Great Blakenham Ipswich,
 Ip6 OFL United Kingdom

- Disregarding instructions detailed in this instruction sheet will involve dangerous use of the product, with fall and/or shock hazard.

Before assembly, ensure that:

1- The place where you build the product is:

- Plane and horizontal.

- Minimum 2 meters (6.6 ft) away from any object, structure or other obstacle (hedge, tree, clothesline, electrical line...) that could hurt product user.

- Not on a hard floor (concrete, asphalt...). Select grass or other kind of soft floor (sand, shock absorbing materials...).

2- Fastening is complete. You could have unused parts at the end of the assembly, keep them for further use (spare parts).

When the product is equipped with a slide, we advise you to set it not directly facing the sun.

After assembly:

- Fix the product on concrete anchors, realized by following instructions detailed on this instruction sheet.

NB: concrete blocks must be fully dry before fixing the product on them. Only metal stake shall be drowned into concrete.

No other part of the product shall be drowned into concrete.

- When needed, adjust apparatus setting (see figure Y).

- Check distance between apparatus bottom surface and the ground.

Distances must be respected to enable a safe use of the product.

If they are below the specifications indicated in figure W, use the plastic rings to adjust the height of the seat. If this is not possible, please contact our after-sales service.

GROUND ANCHORING (see figure Z)

1- Build the product, and set it on the selected place.

2- Mark anchors position.

3- Check on your product dimensions indicated in figure W, adjust them if necessary.

4- Under each anchor position, mark a 30 cm x 30 cm (11.8" x 11.8") square, and dig it to 30 cm (11.8") depth.

5- Fill these holes with concrete following figure Z. Dome extremity shall not exceed floor level, to prevent from stumbling.

6- Put anchor on concrete on the marked position (see point 2). Warning: only the drilled side of the anchor shall be over the concrete.

7- Once concrete is dry, screw legs of the product on anchors.

8- Wait for complete drying of concrete before using the product.

9- Cover with ground each anchor, to prevent from stumbling.

Check regularly every anchoring point.

Maintenance instructions

To avoid any danger by using the product, several points must be checked every month:

- To check swing seats, ropes and other means of attachments for evidence of deterioration.

- Suspension hooks and hinge. Change them if wear is 10 % more than original thickness.

- To replace defective parts in accordance with the manufacturer's instructions.

- To check all nuts and bolts, structure and apparatus screws and nuts tightening: tighten again if necessary.

- To check all covering for bolts and sharp edges and replace when required; Presence of nuts caps. Replace them by identical nuts cap if they are missing.

- Anchors resistance.

- Plastic part general condition. Replace them if they are cracked or drilled.

- Wear indicator: apparatus must be changed when metal part is visible on the plastic ring.

- If the product is equipped with fabrics, they must be cleaned with a damp sponge. Do not use washing products.

- To prevent the product for deteriorations due to weather conditions, remove and store all apparatus and accessories of the product during winter period.

- If corrosion occurs on metallic parts, clean them with a suitable product. If corrosion is still progressing, contact our after-sales service.

- Keep a watch on the floor where the product is installed, remove stones and all other object that could hurt users in case of falling.

Timber advice

This product has been made from timber. Great care has been taken in selecting, treating and machining the timber before it is presented to you. Timber is a natural product and as such many experience changes throughout the course of its life. This means it may:

- Develop openings (gaps, slits, apertures, cracks, splits) along the line of the grain. These openings are due to the difference in moisture content between the internal and outer surfaces of the timber. This is to be expected, is totally acceptable and will not affect the integral strength, life or guarantee of the product.

-Warp and distort its shape. Any distortion will be slight and will not affect the safety or enjoyment of this product.

- Fade as the timer reacts with sunlight. The timber should be treated with a proprietary product to act as

protective barrier, i.e., a water repellent, on an annual basis.

- After first year of service treat product with a good quality treatment safe for children's use.

- Warning! Only for domestic use. Only for outdoor use.
- For platform and slide, it is only intended for children from 3 to 7 years, maximum weight 35 kg(77 lbs).
- For baby seat, it is only intended for children from 6 to 24 months, maximum weight 15 kg(33 lbs).
- It must be used under adult supervision.



DE



ACHTUNG

Montage durch Erwachsene erforderlich.

Importiert von:
(Deutschland): FDS GmbH,
Neuer Höltingbaum 36,22143 Hamburg,
Deutschland



(Vereinigtes Königreich) : FDS Corporation Limited
Unit 4, Blackyard Road, Great Blakenham Ipswich,
Ip6 0FL United Kingdom

MONTAGEANLEITUNG

Dieses Produkt wurde gemäß den Anforderungen der europäischen Richtlinie 2009/48/EG über die Sicherheit von Spielzeug entwickelt und hergestellt. Die Einhaltung dieser Anforderungen wurde von einem unabhängigen Labor gemäß der Spielzeugnorm EN71 Teil 1, 2, 3 und 8 sowie der Verordnung 1907/2006/CE (REACH) geprüft. Alle in dieser Gebrauchsanweisung enthaltenen Informationen sind durch diese Vorschriften vorgeschrieben. Sie müssen diese befolgen, damit Ihre Kinder dieses Produkt sicher benutzen können.

MONTAGEANLEITUNG

Achtung!

Dieses Produkt muss von Ihnen selbst montiert werden. Bewahren Sie diese Gebrauchsanweisung für den weiteren Gebrauch auf, vor allem für:

- Wartungsarbeiten.

- Teilekennzeichnung für unseren Kundendienst.

Verpackungsbeutel und Kartons sind nicht als Spielzeug zu verwenden, lassen Sie Kinder nicht damit spielen.

Werfen Sie Verpackungsbeutel und Kartons nicht in die Natur. Befolgen Sie die Anweisungen zum Recycling.

- Montage muss von einem Erwachsenen durchgeführt werden.

- Vom Feuer fernhalten

Dieses Spielzeug darf nur unter Aufsicht von Erwachsenen benutzt werden, die sich vergewissern müssen, dass:

- Die Kinder, die das Spielzeug benutzen, sind alt genug und haben die nötigen Fähigkeiten, um es zu benutzen.

- Es gibt nur ein Kind pro Sitz.

- Es befinden sich keine Kinder im Schaukelbereich des Geräts: Stromschlaggefahr. Es gibt keine Kinder, die das Produkt falsch und/oder gefährlich benutzen: Gefahr schwerer Verletzungen.

- Halten Sie Kinder während der Montage fern: Erstickungsgefahr durch Kleinteile.

- Bewahren Sie die zusätzlichen Bauteile auf, sie könnten für den späteren Betrieb oder die Wartung nützlich sein.

- Ungeeignetes Schwingelement. Sturzgefahr.

- Die Zusammensetzung der Schwingelemente darf nicht verändert werden. Das Produkt darf nicht modifiziert werden, da sonst die Gefahr schwerer Verletzungen besteht.

- Die Nichtbeachtung der in dieser Anleitung aufgeführten Anweisungen führt zu einer gefährlichen Benutzung des Produkts mit Sturz- und/oder Stoßgefahr.

Stellen Sie vor der Montage sicher, dass:

1- Der Ort, an dem Sie das Produkt bauen, ist:

- Eben und horizontal.
- Mindestens 2 Meter Abstand zu allen Objekten, Strukturen oder anderen Hindernissen (Hecken, Bäume, Wäscheleinen, Stromleitungen usw.), die den Benutzer des Produkts verletzen könnten.
- Nicht auf einem harten Boden (Beton, Asphalt...). Wählen Sie Gras oder eine andere Art von weichem Boden (Sand, stoßdämpfende Materialien...).

2- Die Befestigung ist abgeschlossen. Wenn Sie am Ende der Montage unbenutzte Teile haben, bewahren Sie diese zur weiteren Verwendung auf (Ersatzteile).

Wenn das Produkt mit einem Schieber ausgestattet ist, raten wir Ihnen, ihn nicht direkt in die Sonne zu stellen.

Nach der Montage:

Befestigen Sie das Produkt auf Betonankern, indem Sie die Anweisungen in dieser Anleitung befolgen.

NB: Die Betonblöcke müssen vollständig trocken sein, bevor das Produkt auf ihnen befestigt wird. Nur der Metallpflock darf in den Beton getaucht werden.

Kein anderer Teil des Produkts darf im Beton versenkt werden.

- Passen Sie bei Bedarf die Einstellung des Geräts an (siehe Abbildung Y).

- Prüfen Sie den Abstand zwischen der Unterseite des Geräts und dem Boden. Die Abstände müssen eingehalten werden, um eine sichere Verwendung des Produkts zu ermöglichen.

Wenn sie unter den in Abbildung W angegebenen Werten liegen, verwenden Sie die Kunststoffringe, um die Höhe des Sitzes einzustellen. Sollte dies nicht möglich sein, kontaktieren Sie bitte unseren Kundendienst.

BODENVERANKERUNG (siehe Abbildung Z)

1- Bauen Sie das Produkt auf und stellen Sie es an dem ausgewählten Ort auf.

2- Markieren Sie die Position der Dübel.

3- Überprüfen Sie die in Abbildung W angegebenen Maße Ihres Produkts und passen Sie sie gegebenenfalls an.

4- Markieren Sie unter jeder Ankerposition ein 30 cm x 30 cm großes Quadrat, und graben Sie es 30 cm tief ein.

5- Füllen Sie diese Löcher mit Beton gemäß Abbildung Z. Das Ende der Kuppel darf die Bodenhöhe nicht überschreiten, um ein Stolpern zu verhindern.

6- Setzen Sie den Anker an der markierten Stelle auf den Beton (siehe Punkt 2).

Achtung: nur die gebohrte Seite des Dübels darf über dem Beton liegen.

7- Sobald der Beton trocken ist, schrauben Sie die Beine des Produkts auf die Anker.

8- Warten Sie die vollständige Trocknung des Betons ab, bevor Sie das Produkt verwenden.

9- Decken Sie jeden Anker mit Erde ab, um ein Stolpern zu verhindern.

Überprüfen Sie regelmäßig jeden Verankerungspunkt.

Wartungsanweisungen

Um jegliche Gefahr bei der Verwendung des Produkts zu vermeiden, müssen jeden Monat mehrere Punkte überprüft werden:

- Überprüfung von Schaukelsitzen, Seilen und anderen Befestigungsmitteln auf Anzeichen von Beschädigungen.
- Aufhängungshaken und Scharniere. Sie sind auszutauschen, wenn die Abnutzung 10 % über der ursprünglichen Stärke liegt.
- Defekte Teile sind gemäß den Anweisungen des Herstellers zu ersetzen.
- Überprüfung aller Schrauben und Muttern, der Struktur und des Geräts, ob sie fest angezogen sind: ggf. nachziehen
- Überprüfung aller Abdeckungen auf Bolzen und scharfe Kanten und ggf. Austausch; Vorhandensein von Mutternkappen. Ersetzen Sie sie durch identische Mutternkappen, wenn sie fehlen.
- Widerstand der Verankerungen.
- Allgemeiner Zustand der Kunststoffteile. Ersetzen Sie sie, wenn sie rissig oder durchlöchert sind.
- Abnutzungsindikator: Das Gerät muss ausgetauscht werden, wenn ein Metallteil auf dem Kunststoffring sichtbar ist.
- Wenn das Gerät mit Stoffen ausgestattet ist, müssen diese mit einem feuchten Schwamm gereinigt werden. Verwenden Sie keine Waschmittel.
- Um eine Beschädigung des Produkts durch Witterungseinflüsse zu vermeiden, sollten Sie alle Geräte und Zubehörteile während der Winterzeit entfernen und einlagern.
- Wenn Korrosion an Metallteilen auftritt, reinigen Sie diese mit einem geeigneten Produkt. Wenn die Korrosion weiter fortschreitet, wenden Sie sich an unseren Kundendienst.
- Halten Sie den Boden, auf dem das Produkt aufgestellt ist, im Auge und entfernen Sie Steine und alle anderen Gegenstände, die den Benutzer im Falle eines Sturzes verletzen könnten.

Holz Beratung

Dieses Produkt wurde aus Holz hergestellt. Das Holz wurde mit großer Sorgfalt ausgewählt, behandelt und bearbeitet, bevor es Ihnen präsentiert wird. Holz ist ein Naturprodukt und unterliegt im Laufe seines Lebens vielen Veränderungen. Das heißt, es kann:

- Öffnungen (Lücken, Schlitze, Öffnungen, Risse, Spalten) entlang der Maserungslinie entstehen. Diese Öffnungen sind auf den unterschiedlichen Feuchtigkeitsgehalt zwischen der Innen- und der Außenfläche des Holzes zurückzuführen. Dies ist zu erwarten, völlig akzeptabel und beeinträchtigt nicht die Festigkeit, Lebensdauer oder Garantie des Produkts.

- Verziehen und Verziehen der Form. Jede Verformung ist geringfügig und beeinträchtigt weder die Sicherheit noch die Freude an diesem Produkt.
- Verblässen, da die Zeitschaltuhr mit Sonnenlicht reagiert. Das Holz sollte jährlich mit einem handelsüblichen Produkt behandelt werden, das als Schutzbarriere dient, d.h. ein wasserabweisendes Mittel ist.
- Behandeln Sie das Produkt nach dem ersten Betriebsjahr mit einem qualitativ hochwertigen Mittel, das auch für Kinder geeignet ist.

- Achtung! Nur für den Hausgebrauch. Nur für die Verwendung im Freien.
- Die Plattform und die Rutsche sind nur für Kinder von 3 bis 7 Jahren mit einem Höchstgewicht von 35 kg geeignet.
- Die Babyschale ist nur für Kinder von 6 bis 24 Monaten mit einem Höchstgewicht von 15 kg geeignet.
- Es muss unter Aufsicht von Erwachsenen verwendet werden.



FR



AVERTISSEMENT

Un assemblage par un adulte est nécessaire.

Importé par:
 (Allemagne) : FDS GmbH, Neuer
 Höltingbaum 36, 22143 Hamburg,
 Deutschland



(Royaume-Uni): FDS Corporation Limited Unit 4,
 Blackacre Road, Great Blakenham Ipswich, Ip6
 OFL Royaume-Uni

INSTRUCTIONS D'ASSEMBLAGE

Madame, Monsieur,

Ce produit a été conçu et fabriqué conformément aux exigences de la directive européenne 2009/48/CE relative à la sécurité des jouets. La conformité à ces exigences a été vérifiée par un laboratoire indépendant, conformément à la norme de sécurité des jouets EN71 parties 1, 2, 3 et 8, et à la réglementation 1907/2006/CE (REACH). Toutes les informations contenues dans cette fiche d'instructions sont requises par ces réglementations. Vous devez les respecter pour permettre à vos enfants d'utiliser ce produit en toute sécurité.

INSTRUCTIONS DE MONTAGE

Attention!

Ce produit doit être assemblé par vos soins. Vous devez conserver cette fiche d'instructions pour une utilisation ultérieure, en particulier pour :

- Les opérations d'entretien.
- L'identification des pièces pour notre service après-vente.

Les sacs et boîtes d'emballage ne sont pas destinés à être utilisés comme des jouets, ne laissez pas les enfants jouer avec.

Ne pas jeter les sacs et boîtes d'emballage dans la nature. Suivre les instructions de recyclage.

- L'assemblage doit être effectué par un adulte.
- Tenez à l'écart du feu.

Ce jouet doit être utilisé sous la surveillance d'un adulte, qui doit s'assurer que :

- Les enfants qui utilisent le jouet ont l'âge et les compétences nécessaires pour l'utiliser.
- Il n'y a qu'un seul enfant par siège.
- Il n'y a pas d'enfants dans la zone de balancement de l'appareil : risque de choc. Il n'y a pas d'enfants qui utilisent le produit de manière incorrecte et/ou dangereuse : risque de blessure grave.
- Tenez les enfants à l'écart pendant le montage : risque d'étouffement avec les petites pièces.
- Conservez les composants supplémentaires, ils pourraient être utiles lors d'opérations de maintenance ultérieures.
- Élément de balançoire inadapté. Risque de chute.
- Ne pas modifier la composition des éléments de la balançoire. Le produit ne doit pas être modifié, sous peine de blessures graves.
- Le non-respect des instructions détaillées dans cette fiche d'instructions entraînera une utilisation dangereuse du produit, avec un risque de chute et/ou d'électrocution.

Avant de procéder à l'assemblage, assurez-vous que

1-L'endroit où vous construisez le produit est :

- Plan et horizontal.
- Au moins 2 mètres de tout objet, structure ou autre obstacle (haie, arbre, corde à linge, ligne électrique...) qui pourrait blesser l'utilisateur du produit.
- Pas sur un sol dur (béton, asphalte...). Choisir de l'herbe ou un autre type de sol souple (sable, matériaux absorbant les chocs...).

2-La fixation est terminée. Vous pourriez avoir des pièces inutilisées à la fin du montage, conservez-les pour un usage ultérieur (pièces de rechange). Lorsque le produit est équipé d'un toboggan, nous vous conseillons de ne pas l'installer directement face au soleil.

Après l'assemblage :

- Fixez le produit sur des ancrages en béton, réalisés en suivant les instructions détaillées sur cette fiche d'instructions.

Remarque: les blocs de béton doivent être complètement secs avant d'y fixer le produit. Seul le piquet métallique doit être noyé dans le béton.

Aucune autre partie du produit ne doit être noyée dans le béton.

-Si nécessaire, ajustez le réglage de l'appareil (voir figure Y).

- Vérifiez la distance entre le fond de l'appareil et le sol. Les distances doivent être respectées pour permettre une utilisation sûre du produit.

Si elles sont inférieures aux spécifications indiquées dans la figure W, utilisez les anneaux en plastique pour ajuster la hauteur du siège. Si cela n'est pas possible, veuillez contacter notre service après-vente.

ANCRAGE AU SOL (voir figure Z)

1- Construisez le produit et placez-le à l'endroit choisi.

2- Marquez la position des ancrages.

3- Vérifiez les dimensions de votre produit indiquées dans la figure W, ajustez-les si nécessaire.

4- Sous chaque position d'ancrage, marquer un carré de 30 cm x 30 cm, et le creuser à une profondeur de 30 cm.

5- Remplissez ces trous avec du béton en suivant la figure Z. L'extrémité du dôme ne doit pas dépasser le niveau du sol, afin d'éviter tout risque de trébuchement.

6- Posez l'ancrage sur le béton à l'endroit marqué (voir point 2). Attention : seul le côté percé de l'ancrage doit être au-dessus du béton.

7- Une fois le béton sec, vissez les pieds du produit sur les ancrages.

8- Attendez le séchage complet du béton avant d'utiliser le produit.

9- Recouvrez de terre chaque point d'ancrage, afin d'éviter tout risque de trébuchement. Vérifiez régulièrement chaque point d'ancrage.

Instructions d'entretien

Afin d'éviter tout danger lié à l'utilisation du produit, plusieurs points doivent être vérifiés chaque mois :

-Vérifiez que les sièges de balançoire, les cordes et les autres moyens d'attache ne présentent pas de signes de détérioration.

- Crochets de suspension et charnière. Changez-les si l'usure est supérieure de 10 % à l'épaisseur d'origine.

-Remplacez les pièces défectueuses conformément aux instructions du fabricant.

-Vérifiez le serrage de tous les écrous et boulons, de la structure et des vis et écrous de l'appareil : resserrez-les si nécessaire.

-Vérifiez tous les revêtements pour les boulons et les arêtes vives et les remplacer si nécessaire ; Présence de capuchons d'écrous. Remplacez les capuchons d'écrous par des capuchons identiques s'ils sont manquants.

-Résistance des ancrages.

- État général des pièces en plastique. Les remplacer s'ils sont fissurés ou percés.

-Indicateur d'usure: l'appareil doit être changé lorsqu'une partie métallique est visible sur l'anneau en plastique.

Si le produit est équipé de tissus, ceux-ci doivent être nettoyés avec une éponge humide. Ne pas utiliser de produits de lavage.

-Pour éviter que le produit ne subisse des détériorations dues aux conditions météorologiques, retirez et rangez tous les appareils et accessoires du produit pendant la période hivernale.

- En cas de corrosion des parties métalliques, les nettoyer avec un produit approprié.

Si la corrosion progresse toujours, contactez notre service après-vente.

- Surveillez le sol sur lequel le produit est installé, enlevez les pierres et tout autre objet qui pourrait blesser les utilisateurs en cas de chute.

Conseils sur le Bois

Ce produit est fabriqué à partir de bois. Un grand soin a été apporté à la sélection, au traitement et à l'usinage du bois avant qu'il ne vous soit présenté. Le bois est un produit naturel et, en tant que tel, il subit de nombreuses modifications au cours de sa vie. Cela signifie qu'il peut :

-Développer des ouvertures (trous, fentes, ouvertures, fissures, fentes) le long de la ligne du fil. Ces ouvertures sont dues à la différence d'humidité entre les surfaces internes et externes du bois. Il s'agit d'un phénomène normal, tout à fait acceptable, qui n'affecte pas la solidité, la durée de vie ou la garantie du produit.

-Se déformer et changer de forme. Toute déformation sera légère et n'affectera pas la sécurité ou la jouissance de ce produit.

- Se décolorer en raison de la réaction du bois à la lumière du soleil. Le bois doit être traité chaque année avec un produit breveté qui agit comme une barrière protectrice, c'est-à-dire un hydrofuge.

- Après la première année de service, traitez le produit avec un produit de bonne qualité, sans danger pour les enfants.

Avertissement ! Uniquement pour un Usage Domestique Uniquement pour un Usage extérieur !



- La plate-forme et le toboggan sont destinés aux enfants de 3 à 7 ans, poids maximum 35 kg.
- Le siège bébé est destiné aux enfants de 6 à 24 mois, d'un poids maximum de 15 kg.
- Il doit être utilisé sous la surveillance d'un adulte.

ES



ADVERTENCIA

Se requiere montaje por un adulto.

Importado por:
(Alemania): FDS GmbH,
Neuer Hölftigbaum 36, 22143 Hamburgo,
Deutschland



INSTRUCCIONES DE MONTAJE

Señora, Señor,

Este producto ha sido diseñado y fabricado siguiendo los requisitos de la directiva europea 2009/48/CE relativa a la seguridad de los juguetes. El cumplimiento de estos requisitos ha sido comprobado por un laboratorio independiente, siguiendo la norma de seguridad de los juguetes EN71 parte 1, 2, 3, y 8, y la normativa 1907/2006/CE (REACH). Toda la información incluida en esta hoja de instrucciones es exigida por estas normativas. Debe seguirlas para que sus hijos puedan utilizar este producto de forma segura.

INSTRUCCIONES DE MONTAJE

¡Advertencia!

Este producto debe ser montado por usted mismo. Debe conservar esta hoja de instrucciones para su uso posterior, especialmente para:

- Operaciones de mantenimiento.
- Identificación de piezas para nuestro servicio postventa.

Las bolsas de embalaje y las cajas no están destinadas a ser utilizadas como juguetes, no deje que los niños jueguen con ellas.

No arroje las bolsas y cajas de embalaje a la naturaleza. Siga las instrucciones de reciclaje.

- El montaje debe ser realizado por un adulto.
- Manténgalo alejado del fuego.

Este juguete debe utilizarse bajo la supervisión de un adulto, que debe asegurarse de que:

- Los niños que utilicen el juguete tengan edad y habilidades suficientes para utilizarlo.
- Sólo haya un niño por asiento.
- No haya niños en la zona de balanceo del aparato: peligro de descarga. No haya niños que hagan un uso incorrecto y/o peligroso del producto: riesgo de lesiones graves.
- Mantenga alejados a los niños durante el montaje: peligro de asfixia con las piezas pequeñas.
- Conserve los componentes adicionales, podrían ser útiles para posteriores operaciones de mantenimiento.
- Elemento de balanceo inadecuado. Peligro de caída.
- No modifique la composición de los elementos de columpio. El producto no debe modificarse, de lo contrario existe riesgo de lesiones graves.
- El incumplimiento de las instrucciones detalladas en esta hoja de instrucciones implicará un uso peligroso del producto, con riesgo de caída y/o descarga eléctrica.

Antes del montaje, asegúrese de que

1- El lugar de montaje del producto es:

- Plano y horizontal.

- Mínimo 2 metros de distancia de cualquier objeto, estructura u otro obstáculo (seto, árbol, tendedero, línea eléctrica...) que pueda dañar al usuario del producto.

- No sobre suelo duro (hormigón, asfalto...). Seleccione césped u otro tipo de suelo blando (arena, materiales amortiguadores...).

2- La fijación está completa. Si al final del montaje quedan piezas sin utilizar, consérvelas para un uso posterior (piezas de recambio).

Cuando el producto está equipado con un tobogán, le aconsejamos que no lo coloque directamente frente al sol.

Después del montaje:

- Fije el producto sobre anclajes de hormigón, realizados siguiendo las instrucciones detalladas en esta hoja de instrucciones.

Nota: los bloques de hormigón deben estar completamente secos antes de colocar el producto sobre ellos. Únicamente las estacas metálicas deben ser hundidas en el hormigón.

Ninguna otra parte del producto debe ser sumergida en el hormigón.

- Cuando sea necesario, ajuste el aparato (véase la figura Y).

- Compruebe la distancia entre la superficie inferior del aparato y el suelo. Las distancias deben respetarse para permitir un uso seguro del producto.

Si están por debajo de las especificaciones indicadas en la figura W, utilice los anillos de plástico para ajustar la altura del asiento. Si esto no es posible, por favor, póngase en contacto con nuestro servicio postventa.

ANCLAJE A TIERRA (véase la figura Z)

1- Construya el producto, y colóquelo en el lugar elegido.

2- Marque la posición de los anclajes.

3- Verifique las dimensiones del producto indicadas en la figura W y ajústelas si es necesario.

4- Debajo de cada posición de anclaje, marque un cuadrado de 30 cm x 30 cm y excave a 30 cm de profundidad.

5- Rellene estos agujeros con hormigón siguiendo la figura Z. La extremidad de la cúpula no debe sobrepasar el nivel del suelo, para evitar tropiezos.

6- Coloque el anclaje sobre el hormigón en la posición marcada (véase el punto 2).

Advertencia: sólo el lado perforado del anclaje debe estar sobre el hormigón.

7- Una vez seco el hormigón, atornille las patas del producto en los anclajes.

8- Espere al secado completo del hormigón antes de utilizar el producto.

9- Cubra con tierra cada anclaje, para evitar tropiezos.

Compruebe regularmente cada punto de anclaje.

Instrucciones de mantenimiento

Para evitar cualquier peligro al utilizar el producto, es necesario comprobar varios puntos cada mes:

- Compruebe si los asientos de los columpios, las cuerdas y otros medios de sujeción presentan signos de deterioro.

- Ganchos de suspensión y bisagra. Cámbielos si el desgaste es un 10 % superior al grosor original.

- Sustituya las piezas defectuosas de acuerdo con las instrucciones del fabricante.

- Compruebe el apriete de todos los tornillos y tuercas de la estructura y del aparato: apriételos de nuevo si es necesario.

- Compruebe la presencia de tornillos y bordes afilados en todos los revestimientos y sustitúyalos cuando sea necesario. Sustitúyalos por tapones de tuerca idénticos si faltan.

- Resistencia de los anclajes.

- Estado general de las piezas de plástico. Sustitúyalas si están agrietadas o perforadas.

- Indicador de desgaste: el aparato debe cambiarse cuando se vea una parte metálica en el anillo de plástico.

- Si el producto está equipado con tejidos, deben limpiarse con una esponja húmeda. No utilice productos de lavado.

- Para evitar que el producto se deteriore debido a las condiciones meteorológicas, desmonte y guarde todos los aparatos y accesorios del producto durante el período invernal.

- Si se produce corrosión en las partes metálicas, límpielas con un producto adecuado. Si la corrosión sigue avanzando, póngase en contacto con nuestro servicio posventa.

- Vigile el suelo donde está instalado el producto, retire las piedras y cualquier otro objeto que pueda herir a los usuarios en caso de caída.

Aviso sobre la madera

Este producto se ha fabricado con madera. Se ha puesto un gran cuidado en la selección, el tratamiento y el mecanizado de la madera antes de presentársela. La madera es un producto natural y, como tal, puede experimentar cambios a lo largo de su vida. Esto significa que puede:

- Desarrollar aberturas (huecos, hendiduras, aperturas, grietas, rajaduras) a lo largo de la línea del grano. Estas aberturas se deben a la diferencia de humedad entre las superficies interna y externa de la madera. Esto es de esperar, es totalmente aceptable y no afectará a la resistencia integral, la vida útil o la garantía del producto.

- Aquearse y distorsionar su forma. Cualquier distorsión será leve y no afectará a la seguridad ni al disfrute de este producto.

- Decolorarse al reaccionar la madera con la luz solar. La madera debe tratarse anualmente con un producto patentado que actúe como barrera protectora, es decir, un repelente de agua.
- Después del primer año de servicio, trate el producto con un tratamiento de buena calidad seguro para el uso de los niños.

¡Advertencia! Sólo para uso doméstico.
Sólo para uso exterior.
Para plataforma y tobogán, sólo está destinado a niños de 3 a 7 años, peso máximo 35 kg.
Para el asiento de bebé, sólo está destinado a niños de 6 a 24 meses, peso máximo 15 kg.
Debe utilizarse bajo la supervisión de un adulto.



IT



AVVERTENZA

È richiesto l'assemblaggio da parte di un adulto.

Importato da:

(Germania): FDS GmbH, Neuer Holtigbaum
36, 22143 Amburgo, Deutschland

(Regno Unito): FDS Corporation Limited Unit
4, Blackacre Road, Great Blakenham
Ipswich, Ip6 OFL Regno Unito



ISTRUZIONI DI MONTAGGIO

Signora, Signore,
Questo prodotto è stato progettato e realizzato secondo i requisiti della direttiva Europea 2009/48/CE relativa alla sicurezza dei giocattoli. La conformità a questi requisiti è stata verificata da un laboratorio indipendente, in base alle norme di sicurezza dei giocattoli EN71, parti 1, 2, 3 e 8, e 1907/2006/CE (REACH). Tutte le informazioni contenute in questo foglio di istruzioni sono richieste da queste normative. È necessario attenersi a queste indicazioni per consentire ai vostri bambini di utilizzare questo prodotto in modo sicuro.

ISTRUZIONI DI MONTAGGIO

Attenzione!

Questo prodotto deve essere assemblato in proprio. È necessario conservare questo manuale di istruzioni per un uso successivo, in particolare per:

- Operazioni di manutenzione.
 - Identificazione delle parti per il nostro servizio post-vendita.
- I sacchetti e le scatole da imballaggio non sono destinati a essere utilizzati come giocattoli, non lasciare che i bambini ci giochino.
Non gettare i sacchetti e le scatole in natura. Seguire le istruzioni per il riciclaggio.
- Il montaggio deve essere completato da un adulto.
 - Tenere lontano dal fuoco.

Questo giocattolo deve essere utilizzato sotto la supervisione di un adulto, che deve assicurarsi che:

- I bambini che utilizzano il giocattolo siano abbastanza grandi e abbiano le competenze necessarie per utilizzarlo.
- Ci sia un solo bambino per sedile.
- Non ci siano bambini nell'area di oscillazione dell'apparecchio: rischio di scosse. Non ci siano bambini che utilizzano il prodotto in modo errato e/o pericoloso: pericolo di lesioni gravi.
- Tenere lontani i bambini durante l'assemblaggio: pericolo di soffocamento con le parti piccole.
- Conservare i componenti aggiuntivi, che potrebbero essere utili per le operazioni di manutenzione successive.
- Elemento di oscillazione non adatto. Pericolo di caduta.
- Non modificare la composizione degli elementi di oscillazione. Il prodotto non deve essere modificato, pena il rischio di gravi lesioni.
- L'inosservanza delle istruzioni riportate in questo foglio di istruzioni comporta un uso pericoloso del prodotto, con pericolo di caduta e/o di scossa.

Prima del montaggio, assicurarsi che:

1- Il luogo in cui si costruisce il prodotto sia:

- Piano e orizzontale.

- A una distanza minima di 2 metri da qualsiasi oggetto, struttura o altro ostacolo (siepe, albero, stendibiancheria, linea elettrica...) che possa danneggiare l'utente del prodotto.

- Non su un pavimento duro (cemento, asfalto...). Scegliere l'erba o un altro tipo di pavimento morbido (sabbia, materiali ammortizzanti...).

2- Il fissaggio è completo. Alla fine dell'assemblaggio potrebbero esserci parti inutilizzate, conservarle per un uso successivo (pezzi di ricambio).

Se il prodotto è dotato di uno scivolo, si consiglia di non posizionarlo direttamente rivolto verso il sole.

Dopo il montaggio:

- Fissare il prodotto su tasselli di cemento, realizzati seguendo le istruzioni riportate in questo foglio di istruzioni.

N.B.: i blocchi di calcestruzzo devono essere completamente asciutti prima di fissarvi il prodotto. Solo il picchetto metallico deve essere annegato nel calcestruzzo.

Nessun'altra parte del prodotto deve essere annegata nel calcestruzzo.

- Se necessario, regolare la regolazione dell'apparecchio (vedere figura Y).

- Controllare la distanza tra la superficie inferiore dell'apparecchio e il terreno. Le distanze devono essere rispettate per consentire un uso sicuro del prodotto.

Se sono inferiori alle specifiche indicate nella figura W, utilizzare gli anelli di plastica per regolare l'altezza del sedile. Se ciò non fosse possibile, contattare il nostro servizio post-vendita.

ANCORAGGIO A TERRA (vedere figura Z)

1- Costruire il prodotto e posizionarlo nel luogo prescelto.

2- Segnare la posizione degli ancoraggi.

3- Controllare le dimensioni del prodotto indicate nella figura W e regolarle se necessario.

4- Sotto ogni posizione di ancoraggio, segnare un quadrato di 30 cm x 30 cm e scavarlo a 30 cm di profondità.

5- Riempire questi fori con il calcestruzzo seguendo la figura Z. L'estremità della cupola non deve superare il livello del pavimento, per evitare di inciampare.

6- Posizionare l'ancoraggio sul calcestruzzo nella posizione contrassegnata (vedere punto 2).

Attenzione: solo il lato forato dell'ancoraggio deve trovarsi sopra il calcestruzzo.

7- Una volta che il calcestruzzo è asciutto, avvitare le gambe del prodotto sugli ancoraggi.

8- Attendere la completa asciugatura del calcestruzzo prima di utilizzare il prodotto.

9- Coprire con terra ogni ancoraggio, per evitare di inciampare.

Controllare regolarmente ogni punto di ancoraggio.

Istruzioni per la manutenzione

Per evitare qualsiasi pericolo derivante dall'uso del prodotto, è necessario controllare diversi punti ogni mese:

- Controllare che i seggiolini, le funi e gli altri mezzi di fissaggio non presentino segni di deterioramento.

- Ganci di sospensione e cerniera. Sostituirli se l'usura supera del 10% lo spessore originale.

- Sostituire le parti difettose secondo le istruzioni del produttore.

- Controllare il serraggio di tutti i dadi e bulloni, della struttura e dell'apparato: se necessario, serrare nuovamente.

- Verificare la presenza di bulloni e spigoli vivi su tutte le coperture e sostituirli se necessario; presenza di tappi per dadi. Se mancano, sostituirli con tappi identici.

- Resistenza degli ancoraggi.

- Stato generale delle parti in plastica. Sostituirli se sono incrinati o forati.

- Indicatore di usura: l'apparecchio deve essere sostituito quando la parte metallica è visibile sull'anello di plastica.

- Se il prodotto è dotato di tessuti, questi devono essere puliti con una spugna umida. Non utilizzare prodotti per il lavaggio.

- Per evitare che il prodotto si deteriori a causa delle condizioni atmosferiche, rimuovere e riporre tutti gli apparecchi e gli accessori del prodotto durante il periodo invernale.

- In caso di corrosione delle parti metalliche, pulirle con un prodotto adatto. Se la corrosione continua, contattare il nostro servizio post-vendita.

- Tenere sotto controllo il pavimento su cui è installato il prodotto, rimuovere le pietre e tutti gli altri oggetti che potrebbero ferire gli utenti in caso di caduta.

Consigli sul legno

Questo prodotto è stato realizzato in legno. La selezione, il trattamento e la lavorazione del legno sono stati effettuati con grande cura prima di presentarlo al cliente. Il legno è un prodotto naturale e come tale può subire variazioni nel corso della sua vita. Ciò significa che può:

- Sviluppate aperture (vuoti, fessure, aperture, crepe, spaccature) lungo la linea di venatura. Queste aperture sono dovute alla differenza di umidità tra la superficie interna e quella esterna del legno. Questo è prevedibile, è assolutamente accettabile e non influisce sulla resistenza integrale, sulla durata o sulla garanzia del prodotto.

- Si deforma e distorce la sua forma. Qualsiasi distorsione sarà lieve e non pregiudicherà la sicurezza o il piacere di questo prodotto.

- Sbiadire a causa della reazione del timer alla luce del sole. Il legno deve essere trattato annualmente con un prodotto proprietario che funga da barriera protettiva, cioè da idrorepellente.

- Dopo il primo anno di utilizzo, trattare il prodotto con un trattamento di buona qualità, sicuro per l'uso da parte dei bambini.

- Attenzione! Solo per uso domestico. Solo per uso esterno.
- Per la piattaforma e lo scivolo, sono destinati solo a bambini da 3 a 7 anni, con un peso massimo di 35 kg.
- Per il seggiolino, è destinato solo a bambini da 6 a 24 mesi, peso massimo 15 kg.
- Deve essere utilizzato sotto la supervisione di un adulto.



PL



OSTRZEŻENIE:

Wymagany montaż przez osobę dorosłą.

Import:
FDS GmbH
Neuer Holtigbaum 36, 22143 Hamburg,
Niemcy



ISTRUKCJA MONTAŻU

Szanowni Klienci,
Produkt ten został zaprojektowany i wyprodukowany zgodnie z wymaganiami europejskiej dyrektywy 2009/48/EC dotyczącej bezpieczeństwa zabawek. Zgodność z tymi wymaganiami została sprawdzona przez niezależne laboratorium, zgodnie z normą bezpieczeństwa zabawek EN71 część 1, 2, 3 i 8 oraz rozporządzeniem 1907/2006/CE. Wszystkie informacje zawarte w niniejszej instrukcji są wymagane przez niniejsze przepisy. Należy ich przestrzegać, aby umożliwić dzieciom bezpieczne użytkowanie produktu.

ISTRUKCJA MONTAŻU

Ostrzeżenie!

Ten produkt należy złożyć samodzielnie. Należy zachować niniejszą instrukcję do dalszego wykorzystania, w szczególności w przypadku:

- Czynności konserwacyjnych.
 - Identyfikacji części dla serwisu posprzedażowego.
- Torby i pudełka opakowaniowe nie są przeznaczone do użytku jako zabawki - nie pozwalaj dzieciom na zabawę nimi.

Pamiętaj, aby prawidłowo zutylizować torby i pudełka opakowaniowe. Postępuj zgodnie z przepisami dotyczącymi recyklingu.

- Montaż musi wykonać osoba dorosła.
 - Trzymaj produkt z dala od ognia.
- Z zabawki należy korzystać pod nadzorem osoby dorosłej, która musi upewnić się, że:
- Dzieci korzystające z zabawki są wystarczająco duże i posiadają umiejętności korzystania z niej.
 - Na siedzisku znajduje się tylko jedno dziecko.
 - W obszarze wahadłowym produktu nie znajdują się dzieci: ryzyko poważnych obrażeń. Wszystkie dzieci znają zasady bezpiecznego użytkowania produktu: ryzyko poważnych obrażeń.
 - Dzieci nie znajdują się w pobliżu produktu podczas montażu: ryzyko zadławienia małymi częściami.
 - Zachowaj dodatkowe elementy, ponieważ mogą się przydać do późniejszej konserwacji.
 - Niewłaściwy element wahadłowy. Niebezpieczeństwo upadku.
 - Nie modyfikuj elementów wahadłowych. Produktu nie wolno modyfikować, gdyż grozi to poważnymi obrażeniami.
 - Każde wadliwe urządzenie lub część można wymienić wyłącznie na urządzenie/część dostarczoną przez nasz dział obsługi klienta.

- Nieprzestrzeganie informacji zawartych w niniejszej instrukcji może wiązać się z niebezpieczeństwem i ryzykiem upadku lub poważnego urazu.

Przed montażem upewnij się, że:

1- Miejsce montażu:

- Powierzchnia jest równa i pozioma.

- Została zachowana minimalna odległość 2 metrów od wszelkich obiektów, konstrukcji lub innych przeszkód (żywopłatów, drzew, sznurów do bielizny, linii elektrycznych itd.), które mogłyby spowodować obrażenia użytkownika produktu.

- Produkt nie znajduje się na twardym podłożu (beton, asfalt itp.). Wybierz trawę lub inny rodzaj miękkiej nawierzchni (piasek, materiały amortyzujące itp.).

2- Wszystkie części mocujące znajdują się na swoich miejscach. Części, które zostały po montażu należy zachować do późniejszego wykorzystania (części zamienne).

Jeżeli produkt wyposażony jest w zjeżdżalnię, zalecamy ustawić go nie bezpośrednio w stronę słońca.

Po montażu:

- Zamocuj produkt na kotwach betonowych, postępując zgodnie z instrukcjami zawartymi w niniejszej instrukcji.

Uwaga: Bloki betonowe muszą całkowicie wyschnąć przed przymocowaniem do nich produktu. W betonie należy zatapiać wyłącznie metalowe kotwy.

Żadnej innej części produktu nie można zatapiać w betonie.

- W razie potrzeby wyreguluj ustawienia konstrukcji (patrz rysunek Y).

- Sprawdź odległość dolnej powierzchni produktu od podłoża. Aby możliwe było bezpieczne korzystanie z produktu, należy zachować odpowiednie odległości.

- Jeśli są one niższe od specyfikacji wskazanych na rysunku W, użyj plastikowych pierścieni, aby wyregulować wysokość siedziska. Jeśli nie jest to możliwe, prosimy o kontakt z naszym działem obsługi klienta.

MOCOWANIE DO PODŁOŻA (patrz rysunek Z)

1. Zmontuj huśtawkę, a następnie umieść ją w wybranym przez siebie miejscu.

2. Wyznacz i oznacz miejsca na kotwy mocujące.

3. Sprawdź wymiary podane na schemacie i w razie potrzeby skoryguj oznaczenia miejsc na kotwy.

4. Pod czterema nogami huśtawki wyznacz kwadratowe pola o wymiarach 30 x 30 cm, a następnie wykop w ziemi dziury o głębokości 30 cm.

5. Wypełnij wykopane w ziemi dziury betonem zgodnie z instrukcją. Górna warstwa betonu nie może przekraczać poziomu gruntu.

6. Umieść kotwy w betonie w wyznaczonych miejscach (patrz punkt 2). Perforowane końce kotew powinny znajdować się powyżej warstwy betonu.

7. Po zastąpieniu betonu przykręć nóżki huśtawki do kotew.

8. Przed użyciem huśtawki upewnij się, że warstwa betonu całkowicie wyschła.

9. Przykryj warstwę betonu warstwą ziemi.

Zalecamy okresowe sprawdzanie kotew mocujących.

Instrukcje konserwacji

Aby uniknąć zagrożeń podczas użytkowania produktu, należy co miesiąc sprawdzać kilka punktów:

- Sprawdzaj siedzisko huśtawki, łańcuchy, liny i inne elementy mocowania pod kątem oznak zużycia.

- Sprawdzaj haki do zawieszania i zawiasy. Wymień je, jeśli zużycie jest o 10% większe niż ich pierwotna grubość.

- Wymień uszkodzone części zgodnie z instrukcjami producenta.

- Sprawdzaj dokręcenie wszystkich nakrętek i śrub, śrub i nakrętek konstrukcji i aparatury: w razie potrzeby dokręć ponownie.

- Sprawdzaj wszystkie osłony pod kątem wystających śrub i ostrych krawędzi i w razie potrzeby wymień. Sprawdzaj, czy wszystkie nakrętki znajdują się na swoich miejscach. Jeśli ich brakuje, należy je zastąpić identycznymi nakrętkami.

- Sprawdzaj opór kotew.

- Sprawdzaj ogólny stan części plastikowych. Wymień je, jeśli są popękane lub w jakikolwiek sposób uszkodzone.

- Sprawdzaj stopień zużycia: Należy wymienić, gdy na plastikowym pierścieniu widoczna jest część metalowa.

- Jeżeli produkt wyposażony jest w elementy z tkaniny, należy je czyścić wilgotną gąbką. Nie używaj środków czyszczących.

- Aby zapobiec uszkodzeniu produktu pod wpływem warunków atmosferycznych, należy zdjąć i przechowywać akcesoria produktu w okresie zimowym.

- Jeśli na częściach metalowych pojawi się korozja, należy je oczyścić odpowiednim produktem. Jeśli korozja nadal postępuje, skontaktuj się z naszym działem obsługi klienta.

- Sprawdzaj podłoże, na którym zainstalowany jest produkt. Usuń kamienie i inne przedmioty, które w przypadku upadku mogłyby zranić użytkownika.

Uwaga dotycząca produktów drewnianych

Ten produkt jest wykonany z drewna. Dołożono wszelkich starań przy wyborze, obróbce i przetwarzaniu drewna, zanim zostało ono zaprezentowane użytkownikowi. Drewno jest produktem naturalnym i jako takie może ulegać zmianom w trakcie swojego życia. Oznacza to, że powierzchnia może ulegać przekształceniom, np:

- Powstawanie niewielkich otworów (szczeliny, rozłupania, otwory, pęknięcia, rozszczepienia) wzdłuż linii słoików. Otwory te są spowodowane różnicą w zawartości wilgoci między wewnętrzną i zewnętrzną powierzchnią drewna. Należy się tego spodziewać, jest to całkowicie dopuszczalne i nie wpływa na ogólną wytrzymałość, żywotność ani gwarancję produktu.

- Zniekształcanie kształtu. Wszelkie zniekształcenia będą niewielkie i nie wpłyną na bezpieczeństwo ani przyjemność korzystania z tego produktu.

- Odbarwienie, gdy drewno reaguje ze światłem słonecznym. Drewno powinno być corocznie impregnowane odpowiednim środkiem stanowiącym barierę ochronną, tj. środkiem hydrofobowym.
- Po pierwszym roku użytkowania należy zastosować dobrej jakości impregnat, który jest bezpieczny dla dzieci.

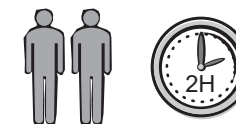
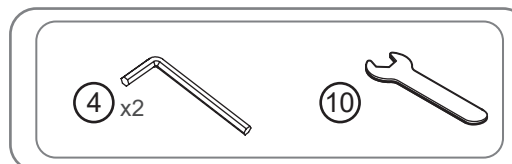

●Ostrzeżenie! Wyłącznie do użytku domowego. Wyłącznie do użytku na zewnątrz.



●Zalecany wiek i maksymalne obciążenie dla:
 1. platformy i ślizgawki: dla dzieci od 3 do 7 roku życia (max. 35 kg). 2. Do siedziska huśtawki dla małych dzieci: dla dzieci od 6 do 24 miesiąca życia (max 15 kg).

Uwaga: Jeśli na huśtawce bujają się dzieci, maksymalne obciążenie całego zestawu to 35 kg dla pojedynczego siedziska.

●Podczas użytkowania wymagany jest nadzór osoby dorosłej.

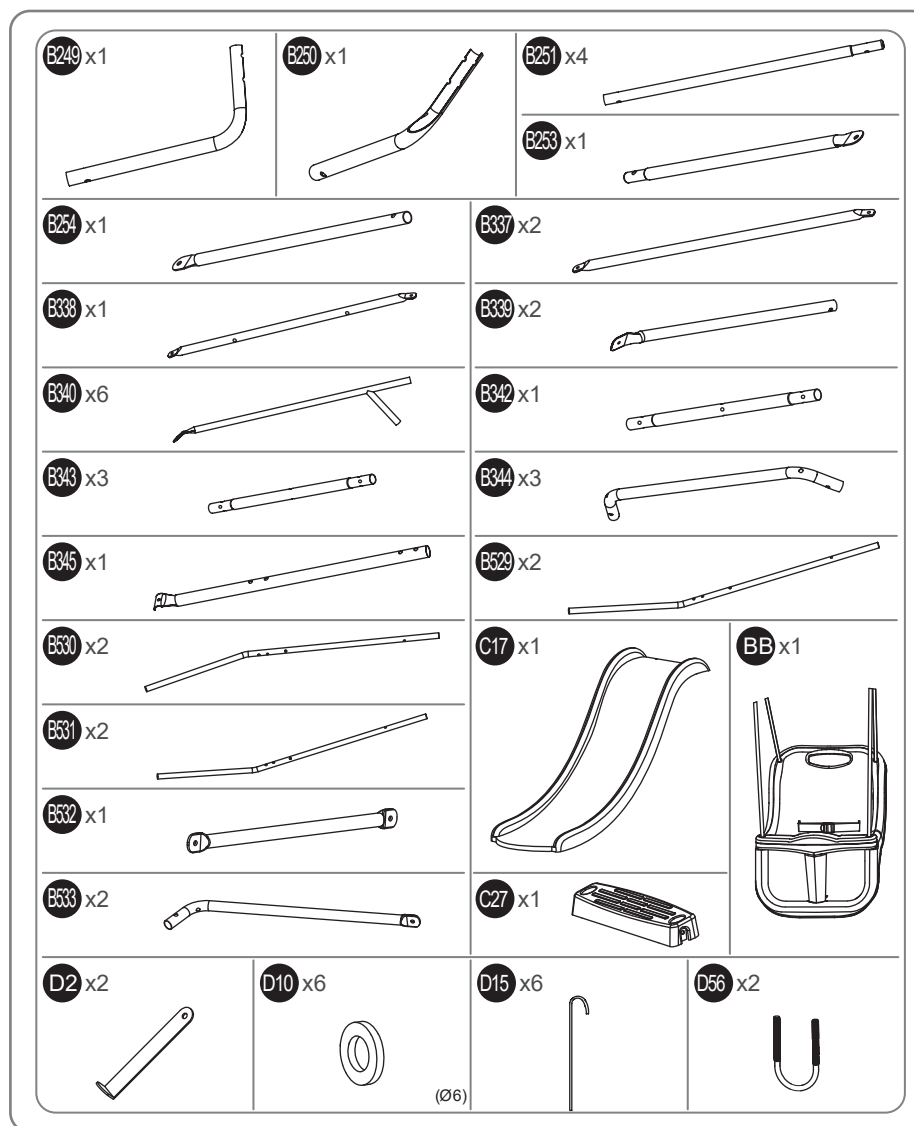

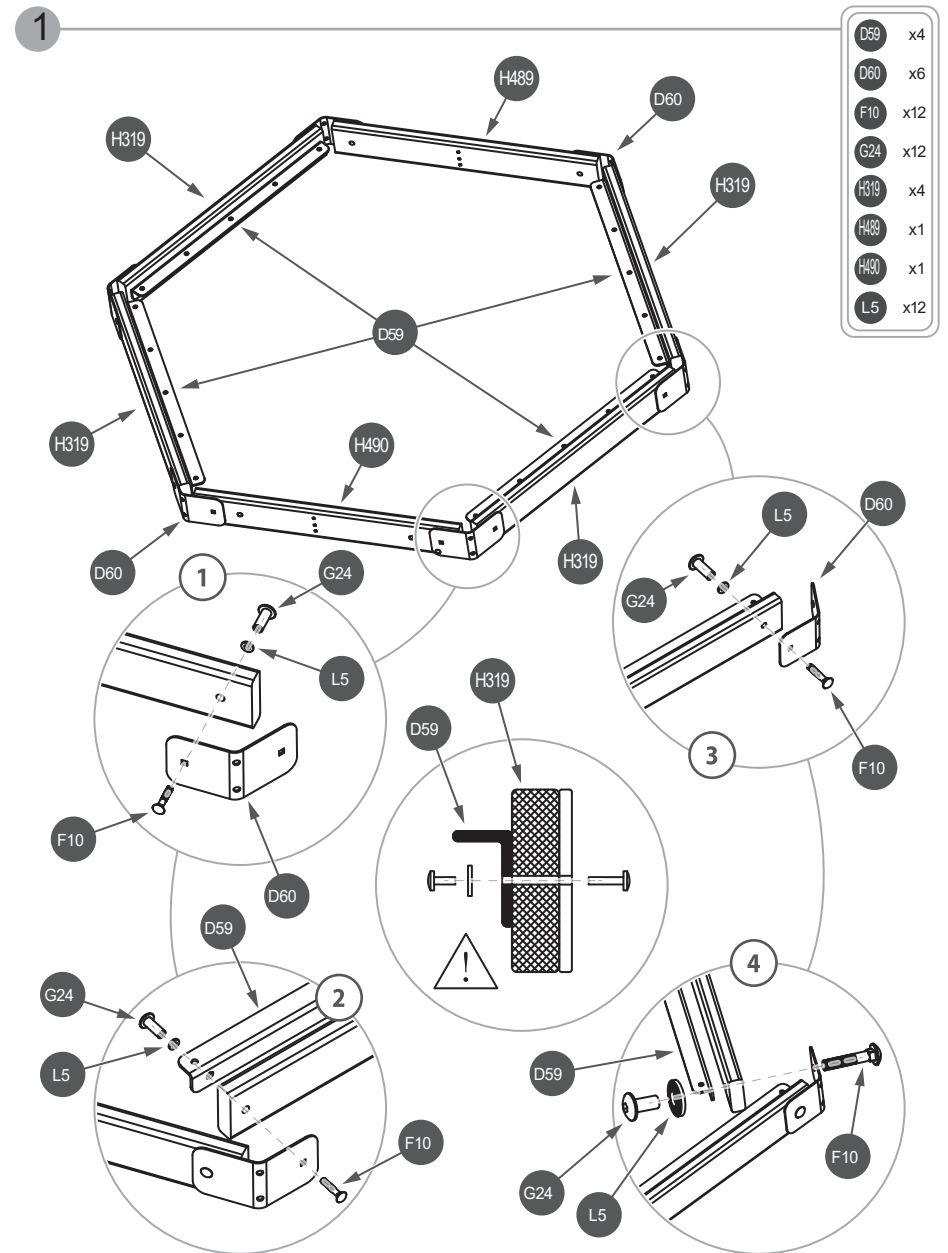
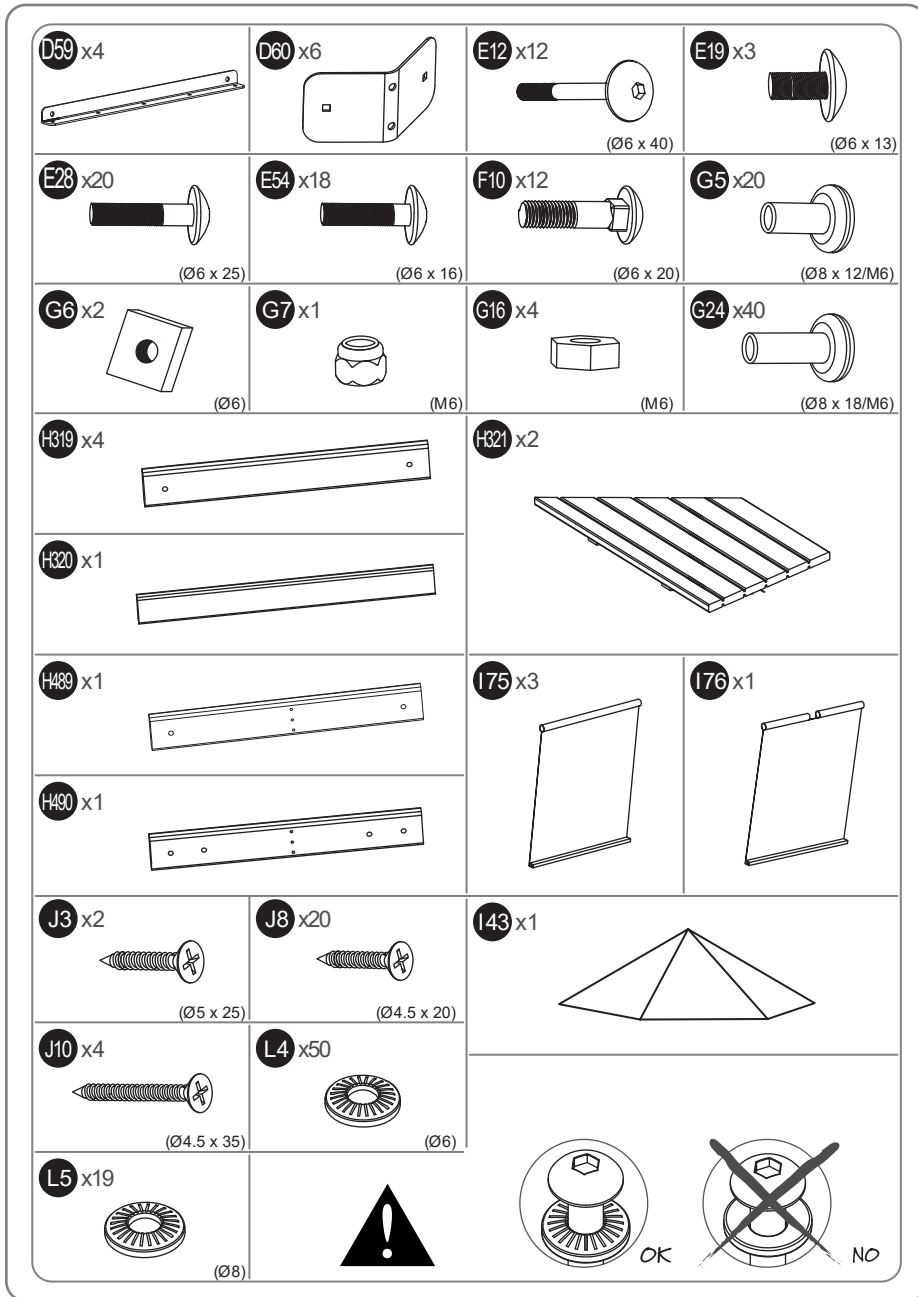

2

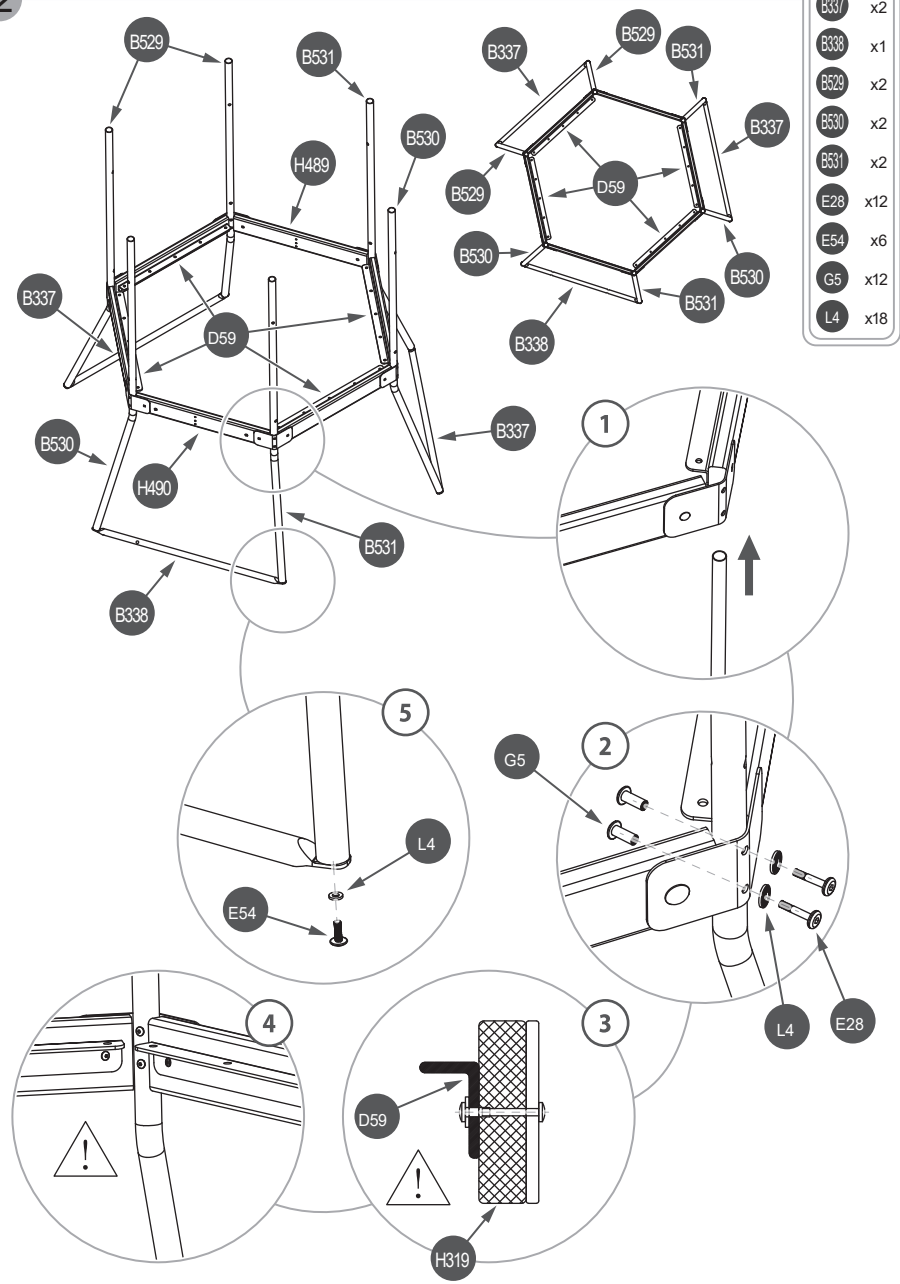

3

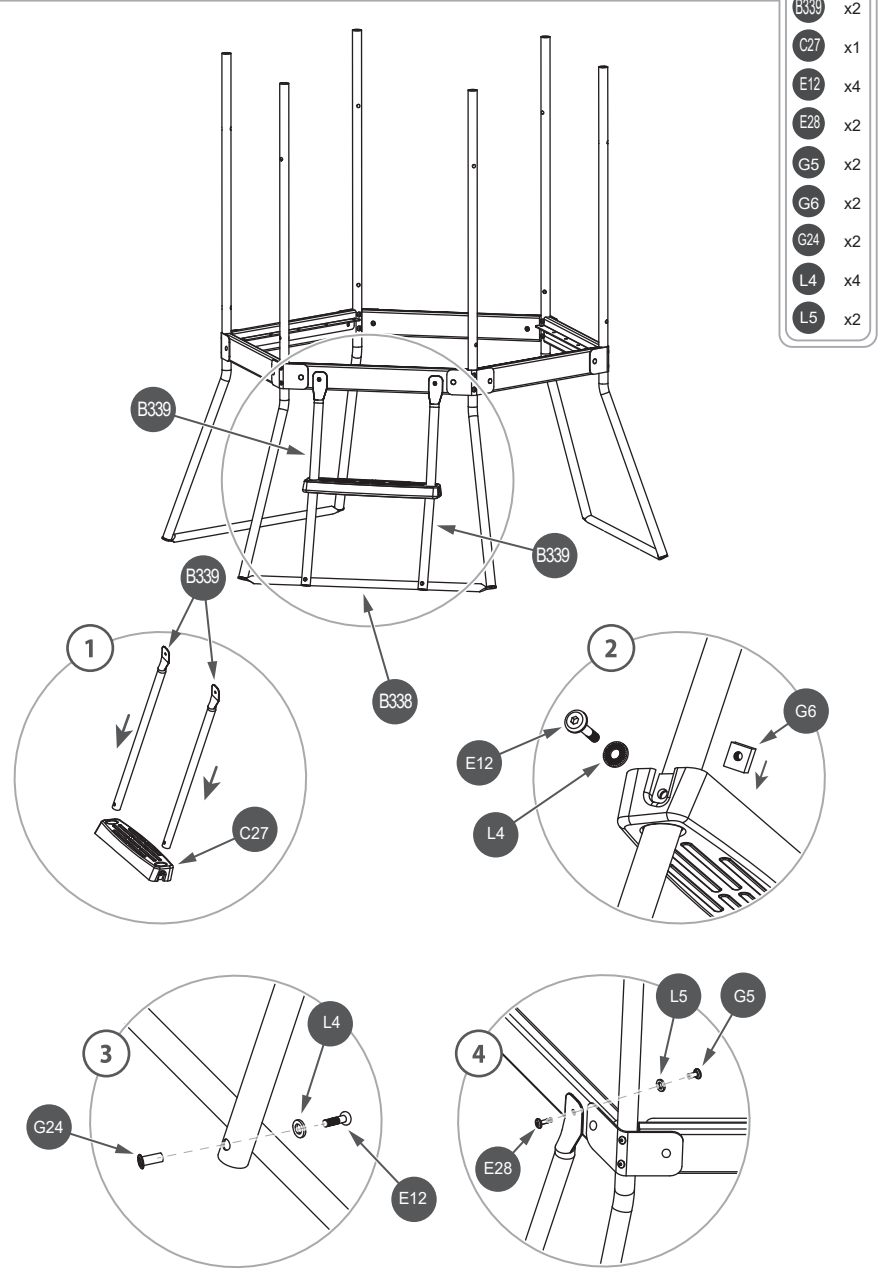

4

- H321 x1
- J8 x20

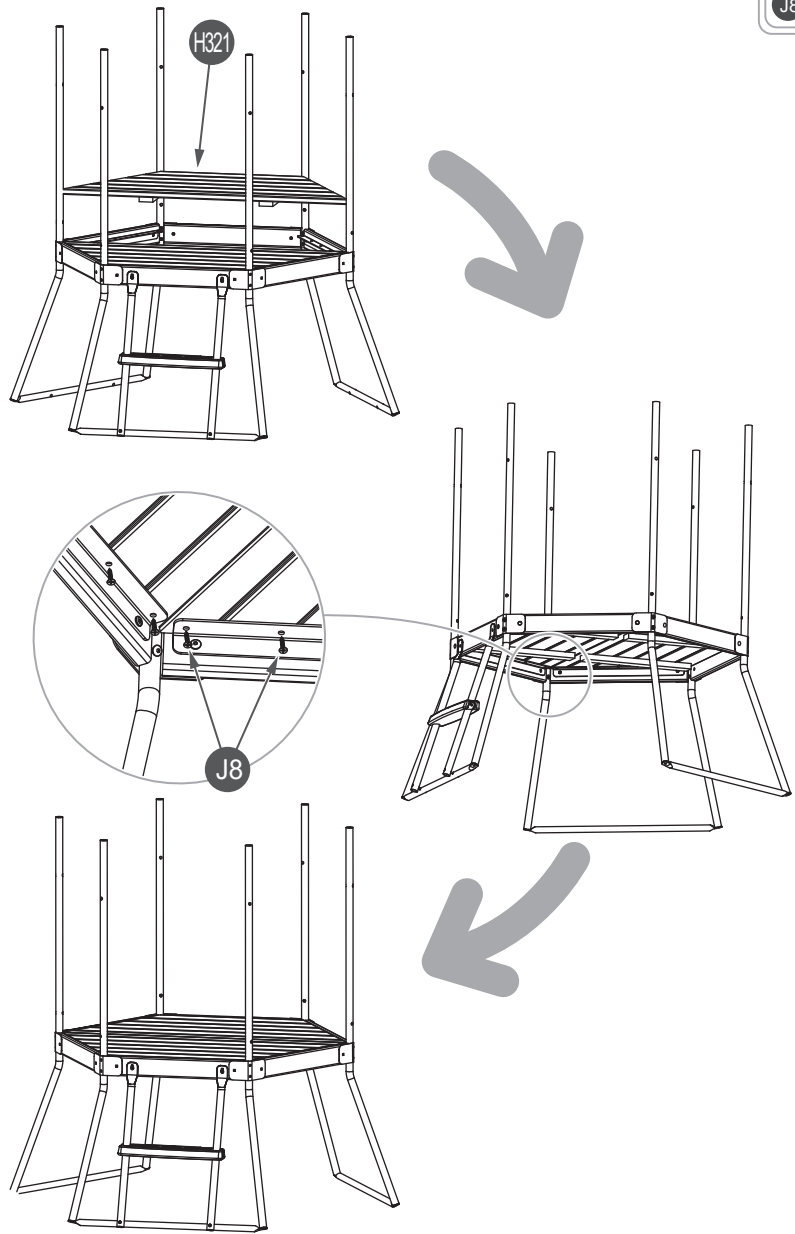

5

- B342 x1
- B343 x3
- B344 x3
- B502 x1
- B533 x2
- E12 x8
- E28 x4
- E54 x8
- G24 x20
- I75 x3
- I76 x1
- L4 x20

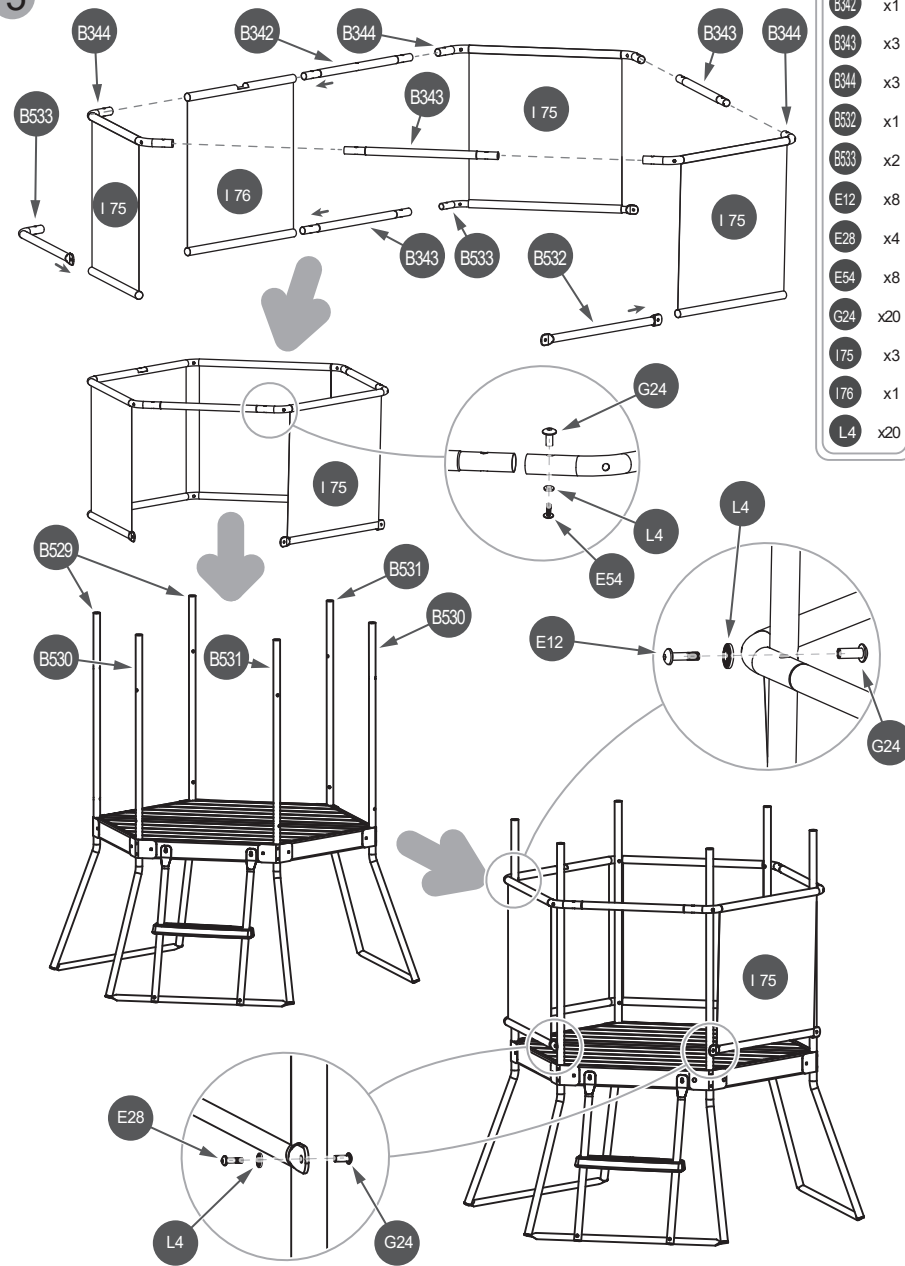

6

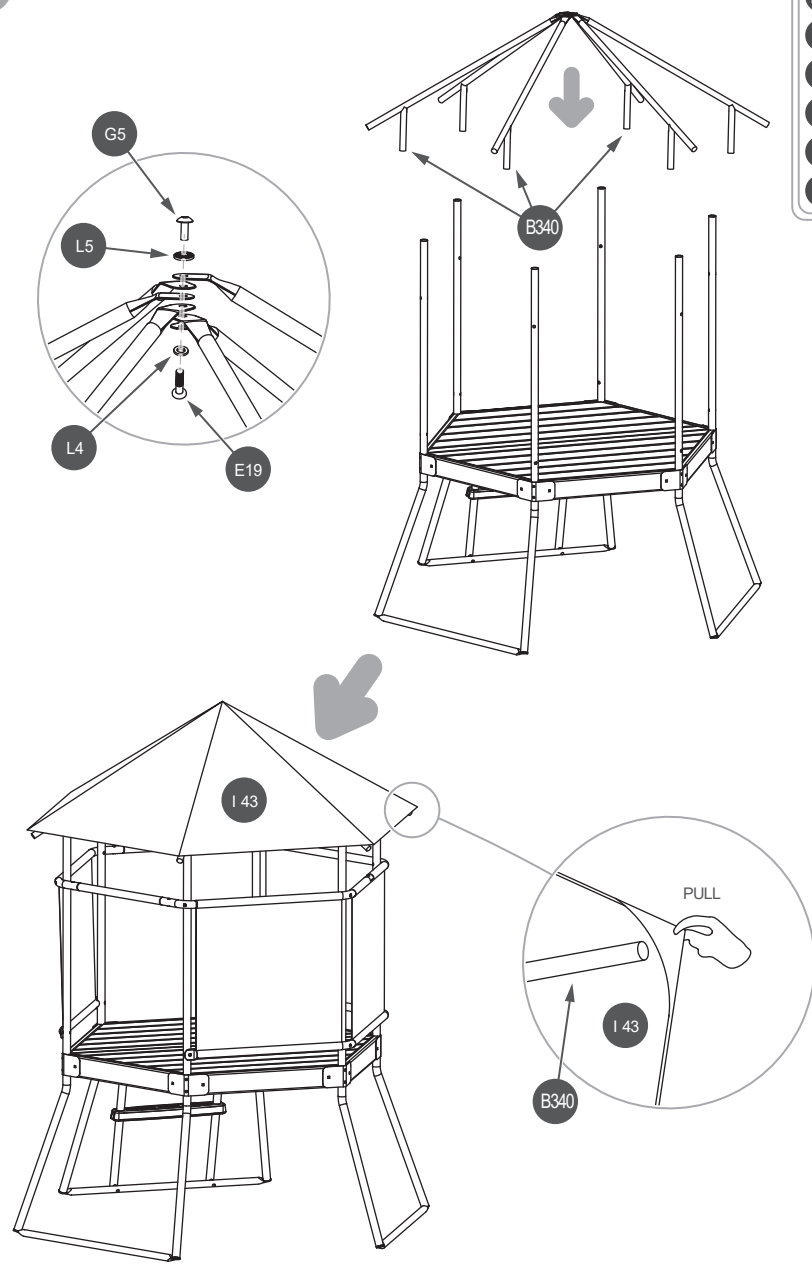

- B340 x6
- E19 x1
- G5 x1
- I43 x1
- L4 x1
- L5 x1

7

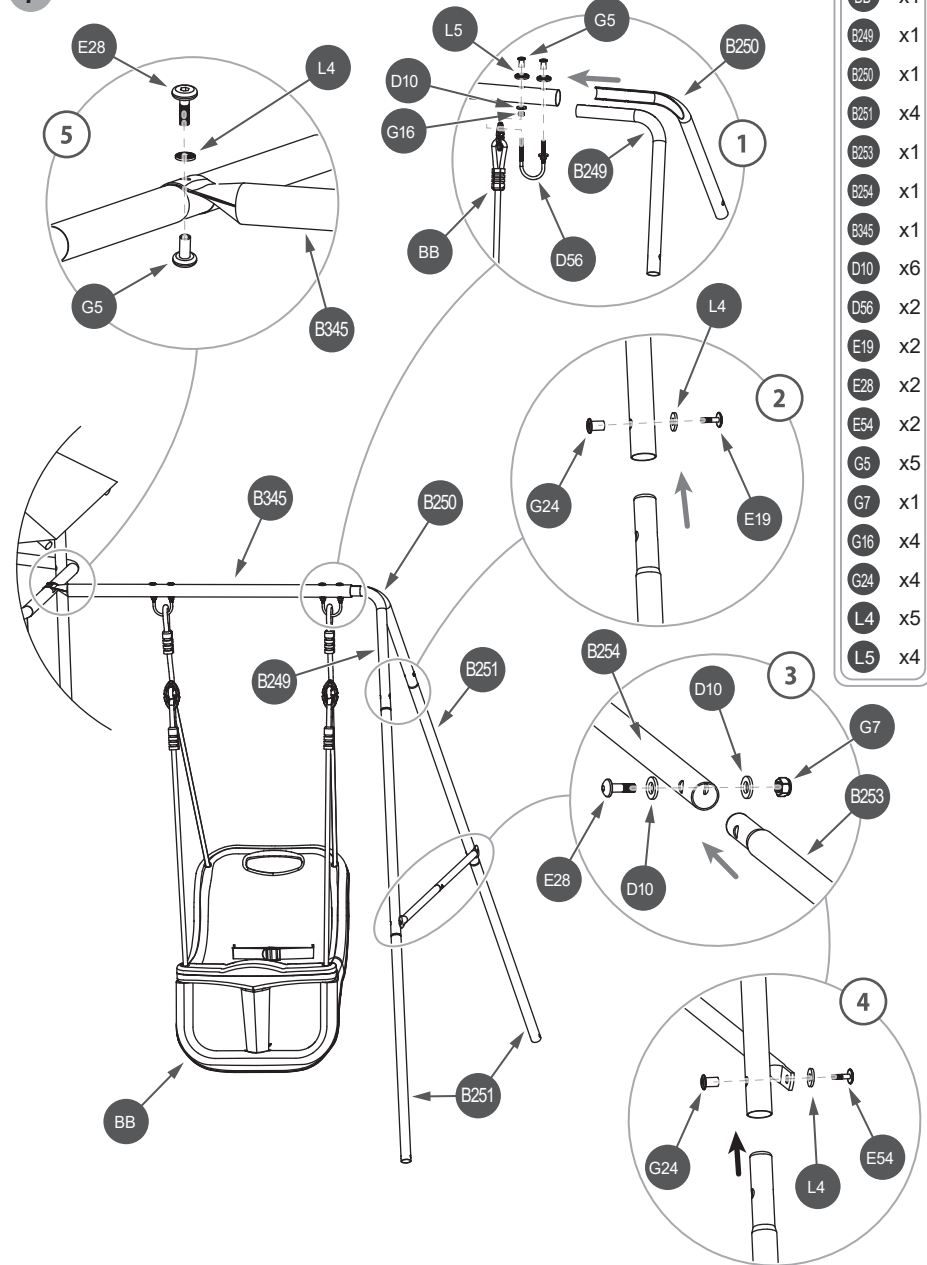

- BB x1
- B249 x1
- B250 x1
- B251 x4
- B253 x1
- B254 x1
- B345 x1
- D10 x6
- D56 x2
- E19 x2
- E28 x2
- E54 x2
- G5 x5
- G7 x1
- G16 x4
- G24 x4
- L4 x5
- L5 x4

8

- J10 x4
- H320 x1



ON / AUF / EN HAUT / EN / SU / NA

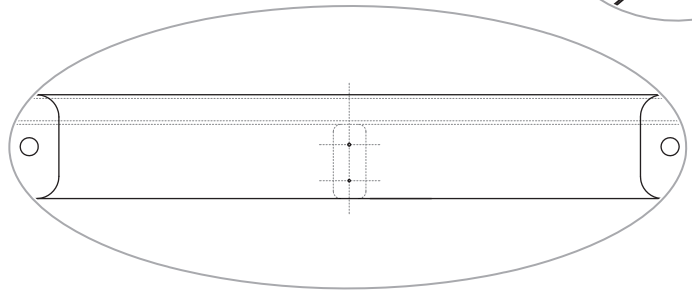
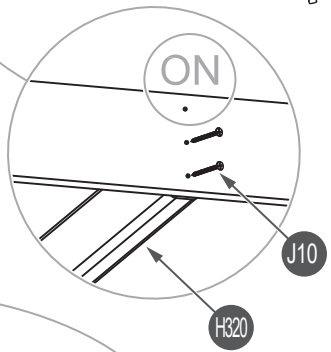

9

- J3 x2
- C17 x1



C17

J3

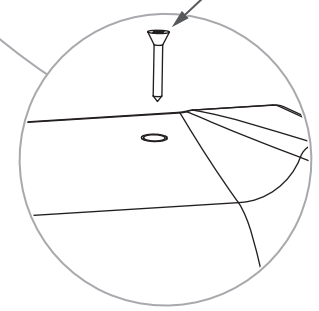

10

- D2 x2
- D15 x6
- E54 x2
- G24 x2
- L4 x2

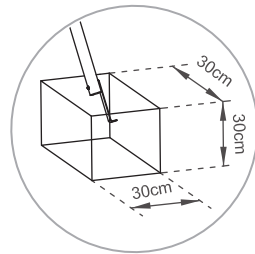
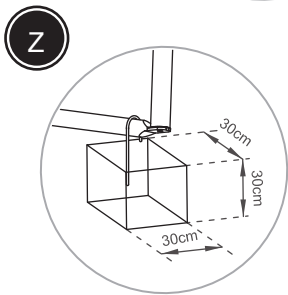
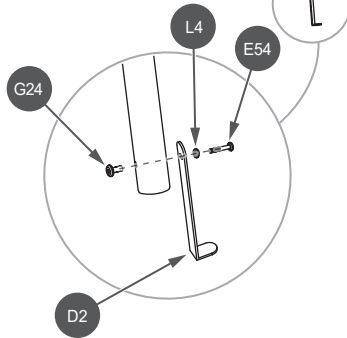
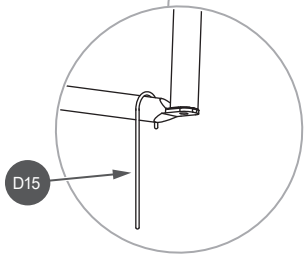

W

Y

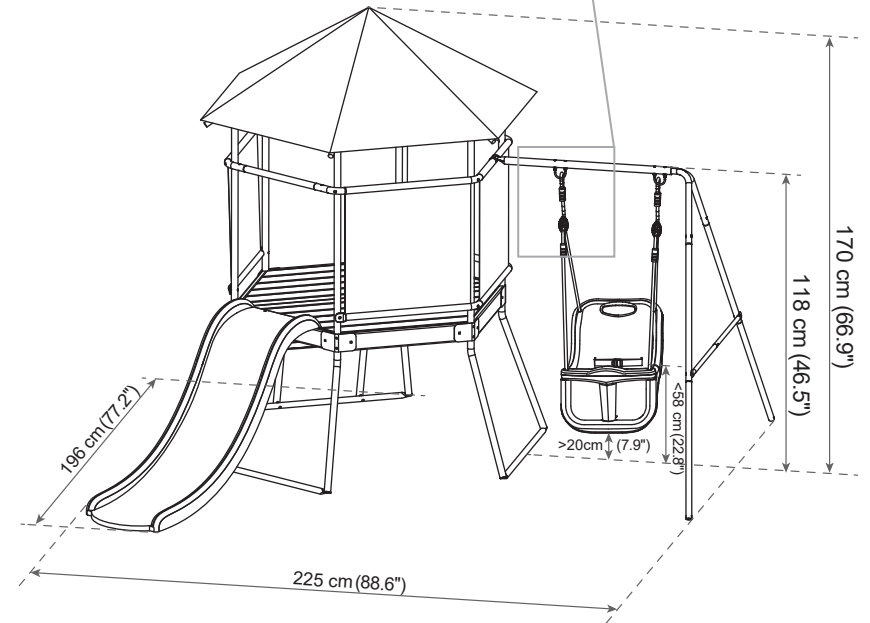
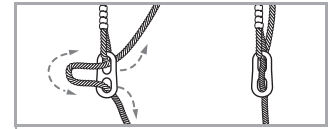

EN
 Above dimensions are indicative, they can varied according to the assembly method.

DE
 Die oben genannten Abmessungen sind Richtwerte, sie können je nach Montageverfahren variieren.

FR

Les dimensions ci-dessus sont indicatives, elles peuvent varier en fonction de la méthode d'assemblage.

ES

Las dimensiones anteriores son indicativas, pueden variar según el método de montaje.

IT

Le dimensioni sopra riportate sono indicative e possono variare in base al metodo di montaggio.

PL

Powyższe wymiary mają charakter orientacyjny i mogą się różnić w zależności od sposobu montażu.

EN



Return / Damage Claim Instructions

- ⚠ **DO NOT discard the box / original packaging.**
In case a return is required, the item must be returned in original box. Without this your return will not be accepted.
- ⚠ **Take a photo of the box markings.**
A photo of the markings (text) on the side of the box is required in case a part is needed for replacement. This helps our staff identify your product number to ensure you receive the correct parts.
- ⚠ **Take a photo of the damaged part (if applicable).**
A photo of the damage is always required to file a claim and get your replacement or refund processed quickly. Please make sure you have the box even if it is damaged.
- ⚠ **Send us an email with the images requested.**
Email us directly from marketplace where your item was purchased with the attached images and a description of your claim.

DE



Rücksendung / Beschädigung Anweisungen

- ⚠ **Werfen Sie den Karton / die Originalverpackung NICHT weg.**
Falls eine Rücksendung erforderlich ist, muss der Artikel in der Originalverpackung zurückgeschickt werden. Andernfalls wird Ihre Rücksendung nicht angenommen.
- ⚠ **Machen Sie ein Foto von der Beschriftung des Kartons.**
Für den Fall, dass ein Ersatzteil benötigt wird, benötigen wir ein Foto der Beschriftung (Text) auf der Seite des Kartons. So können unsere Mitarbeiter Ihre Artikelnummer identifizieren und sicherstellen, dass Sie die richtigen Teile erhalten.
- ⚠ **Machen Sie ein Foto des beschädigten Teils (falls zutreffend).**
Ein Foto des beschädigten Teils ist immer erforderlich, um eine Reklamation einzureichen und eine schnelle Bearbeitung Ihres Ersatzteils oder Ihrer Rückerstattung zu gewährleisten. Bitte stellen Sie sicher, dass Sie den Karton haben, auch wenn er beschädigt ist.
- ⚠ **Schicken Sie uns eine E-Mail mit dem gewünschten Foto.**
Schicken Sie uns eine E-Mail direkt vom Marktplatz, auf dem Sie den Artikel gekauft haben, mit den angehängten Fotos und einer Beschreibung Ihrer Reklamation.

FR



Instructions De Retour / Réclamation De Dommages

- ⚠ **NE PAS jeter la boîte/l'emballage d'origine.**
Dans le cas où un retour est requis, l'article doit être retourné dans sa boîte d'origine. Sans cela, votre retour ne sera pas accepté.
- ⚠ **Prenez une photo des marquages de la boîte.**
Une photo des marquages (texte) sur le côté de la boîte est requise au cas où une pièce serait nécessaire pour le remplacement. Cela aide notre personnel à identifier votre numéro de produit pour s'assurer que vous recevez les bonnes pièces.
- ⚠ **Prenez une photo des dommages (le cas échéant).**
Une photo des dommages est toujours requise pour déposer une réclamation et obtenir rapidement votre remplacement ou votre remboursement. Assurez-vous d'avoir la boîte même si elle est endommagée.
- ⚠ **Envoyez-nous un e-mail avec les images demandées.**
Envoyez-nous un e-mail directement depuis le marché où votre article a été acheté avec les images ci-jointes et une description de votre réclamation.

ES



Instrucciones de Devolución / Reclamación de Daños

- ⚠ **NO deseche la caja/embalaje original.**
En caso de que se requiera una devolución, el artículo debe ser devuelto en la caja original. Sin esto su devolución no será aceptada.
- ⚠ **Tome una foto de las marcas de la caja.**
Se requiere una foto de las marcas (texto) en el lado de la caja en caso de que se necesite una pieza para reemplazarla. Esto ayuda a nuestro personal a identificar su número de producto para asegurarse de que recibe las piezas correctas.
- ⚠ **Tome una foto de las piezas dañadas (si procede).**
Una foto de los daños es siempre necesaria para presentar una reclamación y conseguir que su reemplazo o reembolso sea procesado rápidamente. Por favor, asegúrese de tener la caja aunque esté dañada.
- ⚠ **Envíenos un correo electrónico con las imágenes solicitadas.**
Envíenos un correo electrónico directamente desde el mercado donde se compró su artículo con las imágenes adjuntas y una descripción de su reclamación.

IT



Istruzioni Per La Restituzione / Reclamo Per Danni

- ⚠ **NON scartare la scatola / confezione originale.**
Nel caso in cui sia richiesto un reso, l'articolo deve essere restituito nella scatola originale. Senza la scatola originale il tuo reso non sarà accettato.
- ⚠ **Fare una foto dei contrassegni sulla scatola.**
È necessaria una foto dei contrassegni (testo) sul lato della scatola nel caso in cui la parte debba essere sostituita. Questo aiuta il nostro staff a identificare il numero del tuo prodotto per assicurarti di ricevere le parti corrette.
- ⚠ **Fare una foto di Danno (se è applicabile).**
Una foto del danno è sempre necessaria per presentare un reclamo e ottenere rapidamente la sostituzione o il rimborso. Assicurati di avere la scatola anche se è danneggiata.
- ⚠ **Inviarci una mail con le immagini richieste.**
Inviarci un'e-mail direttamente dal mercato in cui è stato acquistato il tuo articolo con le immagini allegate e una descrizione del tuo reclamo.

PL



Zwroty i reklamacje

- ⚠ **Nie wyrzucaj oryginalnego opakowania.**
Jeśli chcesz zwrócić produkt, musi znajdować się on w oryginalnym opakowaniu. Towar zwrócony w nieoryginalnym opakowaniu nie zostanie przyjęty.
- ⚠ **Zrób zdjęcie oznaczeń na opakowaniu.**
Jeśli jakkolwiek część wymaga wymiany, zrób zdjęcie oznaczeń kodu produktu, który znajduje się na opakowaniu. Pozwoli nam to zidentyfikować produkt i dostarczyć ci właściwą część.
- ⚠ **Zrób zdjęcie uszkodzonej części (jeśli dotyczy).**
Jeśli chcesz złożyć reklamację, zrób zdjęcie uszkodzonej części. Pozwoli nam to zatwierdzić reklamację i zlecić zwrot środków na twoje konto. Do złożenia reklamacji potrzebne będzie oryginalne opakowanie.
- ⚠ **Skontaktuj się z nami.**
Skontaktuj się z nami telefonicznie, mailowo lub poprzez formularz kontaktowy. Załącz zdjęcia produktu i opis roszczenia.