



Wall Mounted Giant 4 in a Row  
Wandmontiertes Riesen Vier-Gewinnt Spiel  
Géant Mural 4 en Ligne  
4 en Raya Gigante de Pared  
Gigante a Parete 4 in Fila  
Gra 4 w rzędzie z możliwością montażu na ścianie

**USA** office: Fontana      **AUS** office: Truganina      **ITA** office: Milano      **POL** office: Gdańsk  
**DEU** office: FDS GmbH, Neuer Höltigbaum 36, 22143 Hamburg, Deutschland      **FRA** office: Saint Vigor d'Ymonville  
**GBR** office: FDS Corporation Limited, Unit 4, Blackacre Road, Great Blakenham, Ipswich, Ip6 0FL, United Kingdom

If you're having difficulty, our friendly customer team is always here to help.



USA:cs.us@costway.com      POL:sklep@costway.com  
AUS:cs.au@costway.com      DEU:cs.de@costway.com  
GBR:cs.uk@costway.com      FRA:cs.fr@costway.com  
ITA:cs.it@costway.com      ESP:cs.es@costway.com

THIS INSTRUCTION BOOKLET CONTAINS **IMPORTANT** SAFETY INFORMATION.  
PLEASE READ AND KEEP FOR FUTURE REFERENCE.



## Before You Start

Please read all instructions carefully and keep it for future reference.

### Warning

**Attention:** Children should use this product under the parental supervision.

**Danger:** Keep all small parts and packaging materials for this product away from babies and children, otherwise they may pose a choking hazard.



### WARNING: CHOKING HAZARD

-Small parts.  
Not for children under 3 years.

### General Warnings

- ⚠ The product must be installed and used under the supervision of an adult.
- ⚠ Read through each step carefully and follow the proper order.
- ⚠ Remove all packaging, separate and count all parts and hardware.
- ⚠ Please ensure that all parts are correctly installed, incorrect installation can lead to a danger.
- ⚠ We recommend that, where possible, all items are assembled near the area in which they will be placed in use, to avoid moving the product unnecessarily once assembled.
- ⚠ Ensure a secure surface during installation, and always place the product on a flat, steady and stable surface.



## Bevor Sie beginnen

Bitte sorgfältig lesen und zum späteren Nachschlagen aufbewahren.

### Achtung

**Vorsicht:** Kinder sollten diesen Artikel unter elterlicher Aufsicht benutzen.

**Gefahr:** Halten Sie alle Kleinteile und Verpackungsmaterialien, die verschluckt werden können, von Babys und Kindern fern.



### Achtung: ERSTICKUNGSGEFAHR

-Kleine Teile.  
Nicht für Kinder unter 3 Jahren.

### Allgemeine Achtung

- ⚠ Der Artikel muss unter der Aufsicht eines Erwachsenen montiert und benutzt werden.
- ⚠ Lesen Sie jeden Schritt sorgfältig durch und befolgen Sie die richtige Reihenfolge.
- ⚠ Entfernen Sie alle Verpackungen, Überprüfen Sie, ob alle Teile und Zubehörteile vorhanden sind.
- ⚠ Bitte stellen Sie sicher, dass alle Teile richtig montiert sind, eine falsche Montage kann zu einer Gefahr führen.
- ⚠ Wir empfehlen, alle Teile möglichst in der Nähe des Aufstellungsortes zu montieren, um unnötige Bewegungen nach der Montage zu vermeiden.
- ⚠ Achten Sie bei der Montage auf einen sicheren Untergrund und stellen Sie den Artikel immer auf eine ebene, feste und stabile Fläche.



## Avant de Commencer

Veuillez lire attentivement toutes les instructions et les conserver pour la référence ultérieure.

### Avertissements

**Attention** : Les enfants doivent utiliser ce produit sous la surveillance de leurs parents.

**Danger** : Gardez toutes les petites pièces et les matériaux d'emballage de ce produit hors de la portée des bébés et des enfants pour éviter un risque d'étouffement.



### AVERTISSEMENT : RISQUE D'ÉTOUFFEMENT

– Les petites pièces.  
Ne convient pas aux enfants de moins de 3 ans.

### Avertissements Généraux

- ⚠ Le produit doit être installé et utilisé sous la surveillance d'un adulte.
- ⚠ Lisez attentivement chaque étape et suivez l'ordre correct.
- ⚠ Retirez tous les emballages, séparez et comptez toutes les pièces et le matériel.
- ⚠ Veuillez vous assurer que toutes les pièces soient correctement installées, une installation incorrecte peut entraîner un danger.
- ⚠ Nous recommandons que, dans la mesure du possible, tous les articles soient assemblés à proximité de la zone dans laquelle ils seront utilisés, afin d'éviter de déplacer inutilement le produit une fois assemblé.
- ⚠ Assurez-vous que la surface soit solide pendant l'assemblage et placez toujours le produit sur une surface plane et stable.



## Antes de Empezar

Lea atentamente todas las instrucciones y consévelas para futuras consultas.

### Advertencia

**Atención:** Los niños deben utilizar este producto bajo la supervisión de sus padres.

**Peligro:** Mantenga todas las piezas pequeñas y los materiales de embalaje de este producto fuera del alcance de los bebés y los niños, ya que de lo contrario pueden suponer un peligro de asfixia.



### ADVERTENCIA: PELIGRO DE ASFIXIA

- Piezas pequeñas.  
No es adecuado para niños menores de 3 años.

### Advertencias Generales

- ⚠ El producto debe ser instalado y utilizado bajo la supervisión de un adulto.
- ⚠ Lea detenidamente cada paso y siga el orden correcto.
- ⚠ Retire todo el embalaje, separe y cuente todas las piezas y los accesorios.
- ⚠ Asegúrese de que todas las piezas estén instaladas correctamente, una instalación incorrecta puede provocar un peligro.
- ⚠ Recomendamos que, siempre que sea posible, todos los elementos se monten cerca de la zona en la que se van a utilizar, para evitar mover el producto innecesariamente una vez montado.
- ⚠ Asegure una superficie segura durante el montaje, y coloque el producto siempre sobre una superficie plana, firme y estable.



## Prima di Iniziare

Si prega di leggere attentamente tutte le istruzioni e conservarle per riferimento futuro.

### Avvertenza

**Attenzione:** I bambini devono usare questo prodotto sotto la supervisione dei genitori.

**Pericolo:** Tenere tutte le piccole parti e i materiali di imballaggio di questo prodotto lontano da neonati e bambini, altrimenti potrebbero rappresentare un rischio di soffocamento.



### AVVERTENZA: RISCHIO DI SOFFOCAMENTO

- Piccole parti.  
Non per i bambini sotto i 3 anni.

### Avvertenza per il Montaggio

- ⚠ Il prodotto deve essere installato e utilizzato sotto la supervisione di un adulto.
- ⚠ Leggere attentamente ogni passo e seguire l'ordine corretto.
- ⚠ Rimuovere tutti gli imballaggi, separare e contare tutte le parti e tutti gli accessori.
- ⚠ Si prega di assicurarsi che tutte le parti siano installate correttamente, un'installazione errata può portare a un pericolo.
- ⚠ Si consiglia, ove possibile, di montare tutti gli articoli vicino alla zona in cui verranno posti in uso, per evitare di spostare inutilmente il prodotto una volta assemblato.
- ⚠ Garantire una superficie sicura durante il montaggio e posizionare il prodotto sempre su una superficie piana, stabile.



## Zanim Zaczniesz

Przeczytaj uważnie wszystkie instrukcje i zachowaj je na przyszłość.

### Uwaga

**Uwaga:** Dzieci mogą używać tego produktu jedynie pod nadzorem dorosłych.

**Niebezpieczeństwo:** Trzymaj wszystkie małe części i opakowania tego produktu z dala od niemowląt i dzieci - w przeciwnym razie mogą stwarzać ryzyko zadławienia.



### UWAGA: RYZIKO ZADŁAWIENIA

- Produkt zawiera małe elementy.  
Nieodpowiednie dla dzieci poniżej 3 roku życia.

### Ogólne ostrzeżenia

- ⚠ Produkt musi być złożony i używany pod nadzorem osoby dorosłej.
- ⚠ Przeczytaj uważnie każdy krok i postępuj w właściwej kolejności.
- ⚠ Usuń opakowanie i upewnij się, że zestaw zawiera wszystkie części i elementy montażowe.
- ⚠ Upewnij się, że wszystkie części są poprawnie połączone, nieprawidłowa instalacja może prowadzić do wypadku.
- ⚠ Zalecamy, aby w miarę możliwości wszystkie elementy były montowane w pobliżu miejsca, w którym będą używane, aby uniknąć niepotrzebnego przenoszenia produktu po złożeniu.
- ⚠ Zapewnij bezpieczną przestrzeń roboczą podczas montażu i upewnij się, że produkt znajduje się na płaskiej i stabilnej powierzchni.

① X1

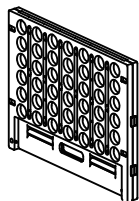

② X1



③ X1



④ X2

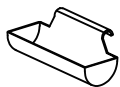

⑤ X21



⑥ X21



⑦ X4



⑧ X8

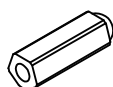

⑨ X8

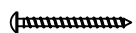

ST 4X25MM

⑩ X2

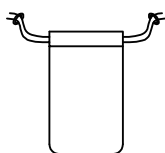

⑪ X1

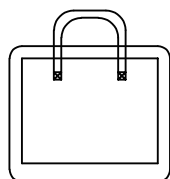

**For Floor or Tabletop Use**  
/ Für die Verwendung auf dem Boden oder auf dem Tisch  
/ Pour une utilisation au sol ou sur table  
/ Para Uso en Suelo o Sobremesa  
/ Per Uso a Terra o da Tavolo  
/ Użytkowanie na podłodze lub stole

**1**

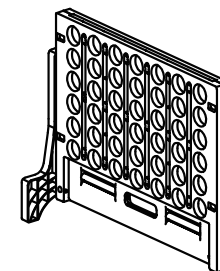
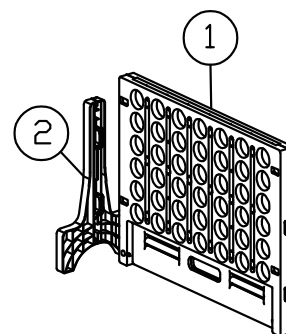

**EN:** Connect part ① and part ②.

**DE:** Verbinden Sie Teil ① und Teil ②.

**FR:** Reliez les pièces ① et ②.

**ES:** Conecte la pieza ① y la pieza ②.

**IT:** Collegare la parte ① e la parte ②.

**PL:** Przymocuj część ① do części ②.

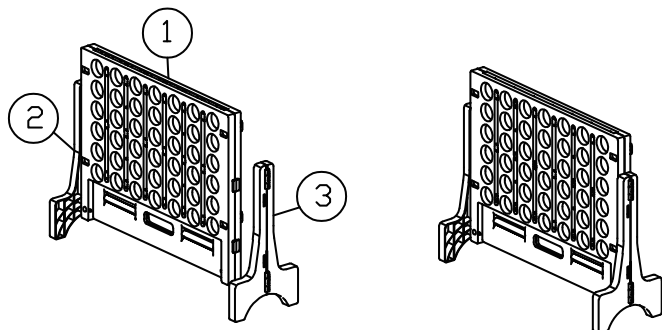
**2**

- EN:** Connect part ③ with assembled part in step 1.  
**DE:** Verbinden Sie Teil ③ mit dem in Schritt 1 montierten Teil.  
**FR:** Reliez la pièce ③ à la pièce assemblée à l'étape 1.  
**ES:** Conecte la pieza ③ con la pieza montada en el paso 1.  
**IT:** Collegare la parte ③ con la parte assemblata nel passo 1.  
**PL:** Przymocuj część ③ do części zmontowanych w kroku 1.

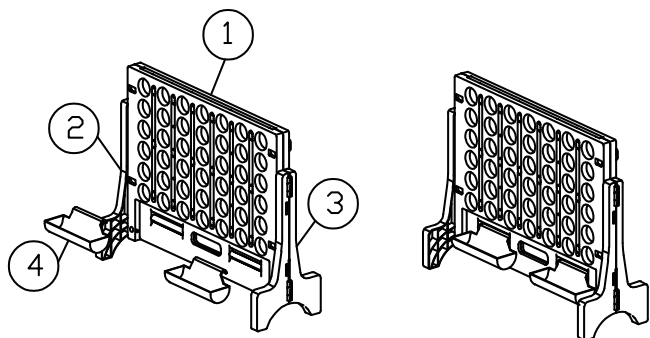
**3**

- EN:** Install storage tray on part ①.  
**DE:** Installieren Sie das Ablagefach auf Teil ①.  
**FR:** Installez le plateau de stockage sur la pièce ①.  
**ES:** Instale la bandeja de almacenamiento en la pieza ①.  
**IT:** Installare il vassoio di stoccaggio sulla parte ①.  
**PL:** Zamocuj organizer na akcesoria na części ①.

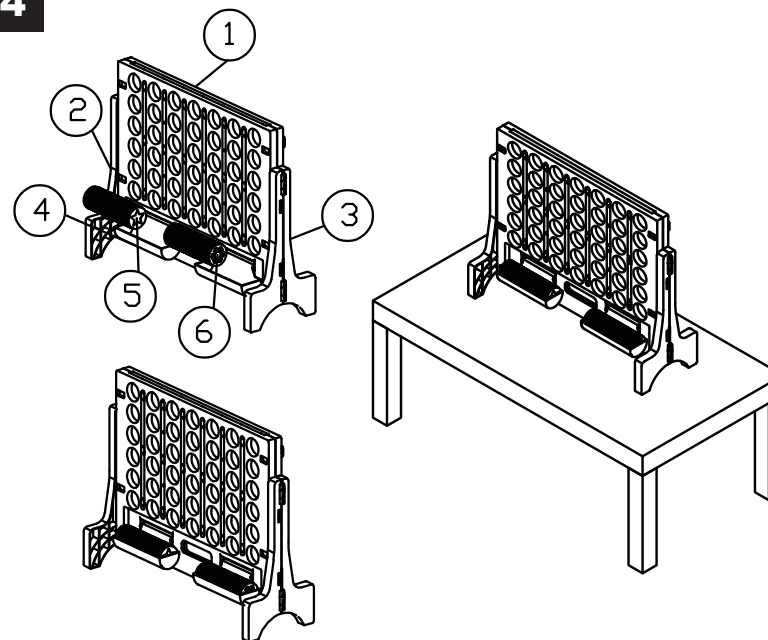
**4**

- EN:** Place discs ⑤ & ⑥ into the storage tray ④. Complete assembly.  
**DE:** Scheiben ⑤ & ⑥ in das Ablagefach ④ legen. Vollständige Montage.  
**FR:** Placez les disques ⑤ & ⑥ sur le plateau de stockage ④. Terminez l'assemblage.  
**ES:** Coloque los discos ⑤ & ⑥ en la bandeja de almacenamiento ④. Complete el montaje.  
**IT:** Inserire i dischi ⑤ & ⑥ nel vassoio di stoccaggio ④. Assemblaggio completo.  
**PL:** Umieść krążki ⑤ i ⑥ na organizerze ④. Montaż jest zakończony.

**For Wall-mounted Use**  
**/ Für die Verwendung bei der Wandmontage**  
**/ Pour une utilisation murale / Para Uso en Pared**  
**/ Per Uso a Parete / Montaż na ścianie**

**5**

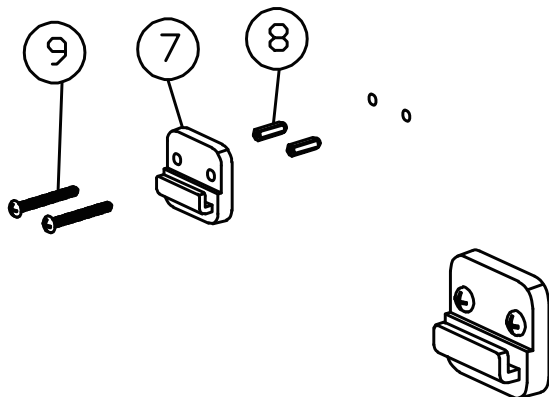

**EN:** Install mounting pieces ⑦ on the wall with expansion screw fittings ⑧ & ⑨.

**DE:** Installieren Sie die Montageteile ⑦ mit den Dehnschrauben ⑧ & ⑨ an der Wand.

**FR:** Montez les pièces de montage ⑦ sur le mur avec les raccords d'expansion ⑧ & ⑨.

**ES:** Monte las piezas de montaje ⑦ en la pared con los racores de expansión ⑧ & ⑨.

**IT:** Installare i pezzi di montaggio ⑦ sulla parete con le viti a espansione ⑧ e ⑨.

**PL:** Zamocuj elementy montażowe ⑦ na ścianie za pomocą kołków rozporowych i wkrętów ⑧ i ⑨.

**6**

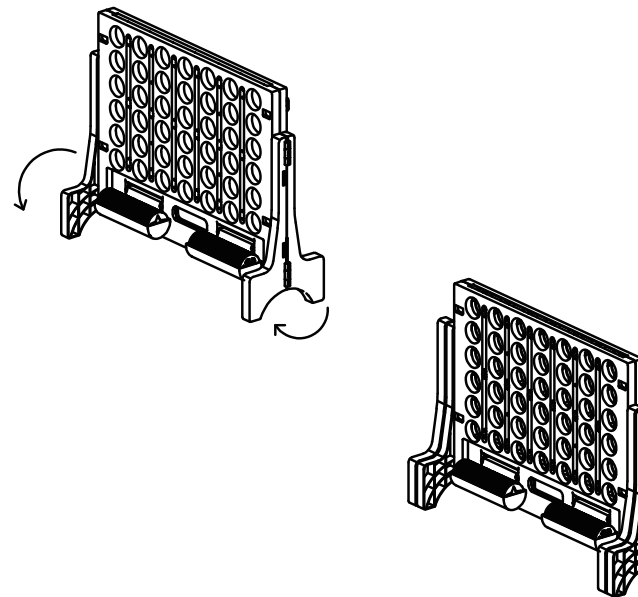

**EN:** The support frame ② & ③ can be installed, folded or removed as shown.

**DE:** Der Tragrahmen ② & ③ kann wie gezeigt montiert, geklappt oder entfernt werden.

**FR:** Le cadre de support ② & ③ peut être installé, plié ou démonté comme indiqué.

**ES:** El marco de soporte ② & ③ puede instalarse, plegarse o desmontarse como se muestra.

**IT:** Il telaio di supporto ② & ③ può essere installato, piegato o rimosso come mostrato.

**PL:** Elementy ramy ② i ③ można zamocować, złożyć i zdemontować, jak pokazano na rysunku.

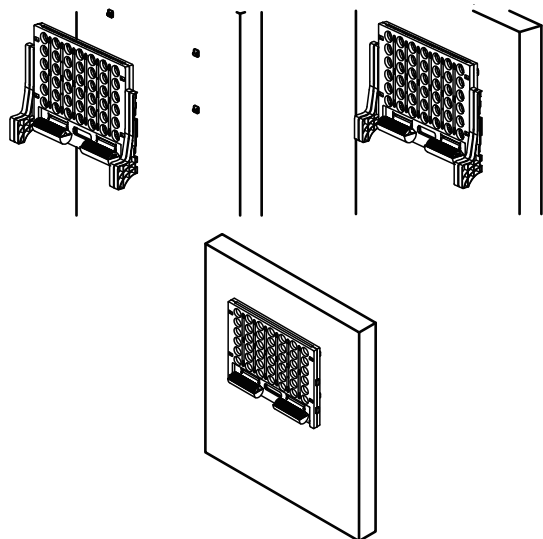
**7**

**EN:** After confirming the stability, hang part ① on the wall. You can choose to remove the support frame ② & ③ as needed.

**DE:** Nachdem Sie sich von der Stabilität überzeugt haben, hängen Sie Teil ① an die Wand. Sie können den Stützrahmen ② & ③ nach Bedarf entfernen.

**FR:** Après avoir confirmé la stabilité, accrochez la pièce ① au mur. Vous pouvez choisir de retirer les cadres de support ② & ③ si nécessaire.

**ES:** Después de confirmar la estabilidad, cuelgue la pieza ① en la pared. Puede optar por retirar el marco de soporte ② & ③ según sea necesario.

**IT:** Dopo aver confermato la stabilità, appendere la parte ① alla parete. È possibile rimuovere il telaio di supporto ② e ③ in base alle necessità.

**PL:** Upewnij się, że całość jest stabilna, a następnie zamocuj część ① na ścianie. W razie potrzeby zdemontuj elementy ramy ② i ③.

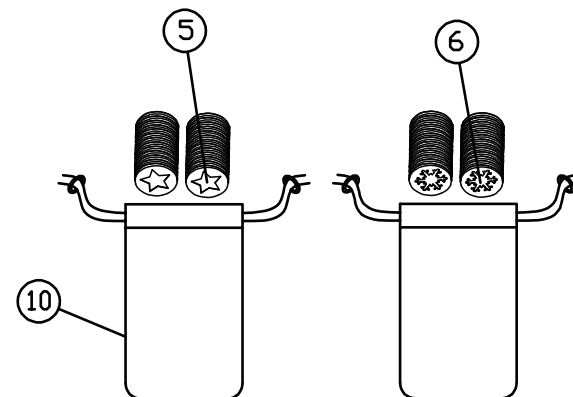
**8**

**EN:** The storage bag is convenient for storing discs.

**DE:** Die Aufbewahrungstasche ist praktisch für die Lagerung von Discs.

**FR:** Le sac de rangement est pratique pour ranger les disques.

**ES:** La bolsa de almacenamiento es conveniente para almacenar discos.

**IT:** La borsa di stoccaggio è conveniente per riporre i dischi.

**PL:** Materiałowe torby przydadzą się do przechowywania krążków.

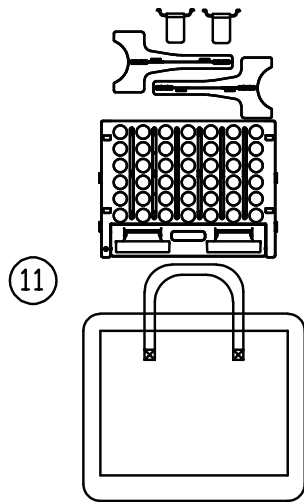

**EN:** The portable carrying bag is convenient to carry the product outside, which is applicable for multiple usage scenarios.

**DE:** Die tragbare Tragetasche ist bequem, um das Produkt draußen zu tragen, die für mehrere Nutzungsszenarien anwendbar ist.

**FR:** Le sac de transport portable permet de transporter le produit à l'extérieur, ce qui convient à de multiples scénarios d'utilisation.

**ES:** La bolsa de transporte portátil es conveniente para llevar el producto fuera, que es aplicable para múltiples escenarios de uso.

**IT:** La borsa per il trasporto portatile è comoda per trasportare il prodotto all'esterno ed è applicabile a diversi scenari di utilizzo.

**PL:** Duża materiałowa torba pozwoli zabrać grę w drogę, dzięki czemu będzie ona mogła być używana w wielu miejscach.



### Return / Damage Claim Instructions

- ⚠ **DO NOT discard the box / original packaging.**  
In case a return is required, the item must be returned in original box. Without this your return will not be accepted.
- ⚠ **Take a photo of the box markings.**  
A photo of the markings (text) on the side of the box is required in case a part is needed for replacement. This helps our staff identify your product number to ensure you receive the correct parts.
- ⚠ **Take a photo of the damaged part (if applicable).**  
A photo of the damage is always required to file a claim and get your replacement or refund processed quickly. Please make sure you have the box even if it is damaged.
- ⚠ **Send us an email with the images requested.**  
Email us directly from marketplace where your item was purchased with the attached images and a description of your claim.



### Rücksendung / Beschädigung Anweisungen

- ⚠ **Werfen Sie den Karton / die Originalverpackung NICHT weg.**  
Falls eine Rücksendung erforderlich ist, muss der Artikel in der Originalverpackung zurückgeschickt werden. Andernfalls wird Ihre Rücksendung nicht angenommen.
- ⚠ **Machen Sie ein Foto von der Beschriftung des Kartons.**  
Für den Fall, dass ein Ersatzteil benötigt wird, benötigen wir ein Foto der Beschriftung (Text) auf der Seite des Kartons. So können unsere Mitarbeiter Ihre Artikelnummer identifizieren und sicherstellen, dass Sie die richtigen Teile erhalten.
- ⚠ **Machen Sie ein Foto des beschädigten Teils (falls zutreffend).**  
Ein Foto des beschädigten Teils ist immer erforderlich, um eine Reklamation einzureichen und eine schnelle Bearbeitung Ihres Ersatzteils oder Ihrer Rückerstattung zu gewährleisten. Bitte stellen Sie sicher, dass Sie den Karton haben, auch wenn er beschädigt ist.
- ⚠ **Schicken Sie uns eine E-Mail mit dem gewünschten Foto.**  
Schicken Sie uns eine E-Mail direkt vom Marktplatz, auf dem Sie den Artikel gekauft haben, mit den angehängten Fotos und einer Beschreibung Ihrer Reklamation.

FR



### Instructions De Retour / Réclamation De Dommages

- ⚠ **NE PAS jeter la boîte/l'emballage d'origine.**  
Dans le cas où un retour est requis, l'article doit être retourné dans sa boîte d'origine. Sans cela, votre retour ne sera pas accepté.
- ⚠ **Prenez une photo des marquages de la boîte.**  
Une photo des marquages (texte) sur le côté de la boîte est requise au cas où une pièce serait nécessaire pour le remplacement. Cela aide notre personnel à identifier votre numéro de produit pour s'assurer que vous recevez les bonnes pièces.
- ⚠ **Prenez une photo des dommages (le cas échéant).**  
Une photo des dommages est toujours requise pour déposer une réclamation et obtenir rapidement votre remplacement ou votre remboursement. Assurez-vous d'avoir la boîte même si elle est endommagée.
- ⚠ **Envoyez-nous un e-mail avec les images demandées.**  
Envoyez-nous un e-mail directement depuis le marché où votre article a été acheté avec les images ci-jointes et une description de votre réclamation.

ES



### Instrucciones de Devolución / Reclamación de Daños

- ⚠ **NO deseche la caja/embalaje original.**  
En caso de que se requiera una devolución, el artículo debe ser devuelto en la caja original. Sin esto su devolución no será aceptada.
- ⚠ **Tome una foto de las marcas de la caja.**  
Se requiere una foto de las marcas (texto) en el lado de la caja en caso de que se necesite una pieza para reemplazarla. Esto ayuda a nuestro personal a identificar su número de producto para asegurarse de que recibe las piezas correctas.
- ⚠ **Tome una foto de las piezas dañadas (si procede).**  
Una foto de los daños es siempre necesaria para presentar una reclamación y conseguir que su reemplazo o reembolso sea procesado rápidamente. Por favor, asegúrese de tener la caja aunque esté dañada.
- ⚠ **Envíenos un correo electrónico con las imágenes solicitadas.**  
Envíenos un correo electrónico directamente desde el mercado donde se compró su artículo con las imágenes adjuntas y una descripción de su reclamación.

IT



### Istruzioni Per La Restituzione / Reclamo Per Danni

- ⚠ **NON scartare la scatola / confezione originale.**  
Nel caso in cui sia richiesto un reso, l'articolo deve essere restituito nella scatola originale. Senza la scatola originale il tuo reso non sarà accettato.
- ⚠ **Fare una foto dei contrassegni sulla scatola.**  
È necessaria una foto dei contrassegni (testo) sul lato della scatola nel caso in cui la parte debba essere sostituita. Questo aiuta il nostro staff a identificare il numero del tuo prodotto per assicurarti di ricevere le parti corrette.
- ⚠ **Fare una foto di Danno (se è applicabile).**  
Una foto del danno è sempre necessaria per presentare un reclamo e ottenere rapidamente la sostituzione o il rimborso. Assicurati di avere la scatola anche se è danneggiata.
- ⚠ **Inviarci una mail con le immagini richieste.**  
Inviarci un'e-mail direttamente dal mercato in cui è stato acquistato il tuo articolo con le immagini allegate e una descrizione del tuo reclamo.

PL



### Zwroty i reklamacje

- ⚠ **Nie wyrzucaj oryginalnego opakowania.**  
Jeśli chcesz zwrócić produkt, musi znajdować się on w oryginalnym opakowaniu. Towar zwrócony w nieoryginalnym opakowaniu nie zostanie przyjęty.
- ⚠ **Zrób zdjęcie oznaczeń na opakowaniu.**  
Jeśli jakkolwiek część wymaga wymiany, zrób zdjęcie oznaczeń kodu produktu, który znajduje się na opakowaniu. Pozwoli nam to zidentyfikować produkt i dostarczyć ci właściwą część.
- ⚠ **Zrób zdjęcie uszkodzonej części (jeśli dotyczy).**  
Jeśli chcesz złożyć reklamację, zrób zdjęcie uszkodzonej części. Pozwoli nam to zatwierdzić reklamację i zlecić zwrot środków na twoje konto. Do złożenia reklamacji potrzebne będzie oryginalne opakowanie.
- ⚠ **Skontaktuj się z nami.**  
Skontaktuj się z nami telefonicznie, mailowo lub poprzez formularz kontaktowy. Załącz zdjęcia produktu i opis roszczenia.