

**USA** office: Fontana      **AUS** office: Truganina      **ITA** office: Milano      **POL** office: Gdańsk  
**DEU** office: FDS GmbH, Neuer Höltigbaum 36, 22143 Hamburg, Deutschland      **FRA** office: Saint Vigor d'Ymonville  
**GBR** office: FDS Corporation Limited, Unit 4, Blackacre Road, Great Blakenham, Ipswich, Ip6 0FL, United Kingdom

If you're having difficulty, our friendly customer team is always here to help.



USA:cs.us@costway.com      POL:sklep@costway.com  
AUS:cs.au@costway.com      DEU:cs.de@costway.com  
GBR:cs.uk@costway.com      FRA:cs.fr@costway.com  
ITA:cs.it@costway.com      ESP:cs.es@costway.com

Basketball Stand and Hoop  
Basketballständer und -korb  
Support et Panier pour Basket-ball  
Soporte y Canasta de Baloncesto  
Supporto e Canestro per Pallacanestro  
Przenośny zestaw do gry w koszykówkę

**SP38102**

THIS INSTRUCTION BOOKLET CONTAINS **IMPORTANT** SAFETY INFORMATION.  
PLEASE READ AND KEEP FOR FUTURE REFERENCE.



## Before You Start

Please read all instructions carefully and keep it for future reference.

### Warnings

**Attention:** For home use only.

**Attention:** Children should use this product under the parental supervision.

**Danger:** Keep all small parts and packaging materials for this product away from babies and children, otherwise they may pose a choking hazard.

**Danger:** Lack of attachment may cause a risk of tipping or falling hazard.

### General Warnings

- ⚠ The product must be installed and used under the supervision of an adult.
- ⚠ Read through each step carefully and follow the proper order.
- ⚠ Remove all packaging, separate and count all parts and hardware.
- ⚠ Please ensure that all parts are correctly installed, incorrect installation can lead to a danger.
- ⚠ We recommend that, where possible, all items are assembled near the area in which they will be placed in use, to avoid moving the product unnecessarily once assembled.
- ⚠ Ensure a secure surface during installation, and always place the product on a flat, steady and stable surface.
- ⚠ Please check and maintain it regularly, and the most important part needs to be suspended, fixed, or anchored to the ground.



## Bevor Sie beginnen

Bitte sorgfältig lesen und zum späteren Nachschlagen aufbewahren.

### Achtung

**Vorsicht:** Nur für den Hausgebrauch.

**Vorsicht:** Kinder sollten diesen Artikel unter elterlicher Aufsicht benutzen.

**Gefahr:** Halten Sie alle Kleinteile und Verpackungsmaterialien, die verschluckt werden können, von Babys und Kindern fern.

**Gefahr:** Unsachgemäße Montage kann zu Kippgefahr führen.

### Allgemeine Achtung

- ⚠ Der Artikel muss unter der Aufsicht eines Erwachsenen montiert und benutzt werden.
- ⚠ Lesen Sie jeden Schritt sorgfältig durch und befolgen Sie die richtige Reihenfolge.
- ⚠ Entfernen Sie alle Verpackungen, Überprüfen Sie, ob alle Teile und Zubehörteile vorhanden sind.
- ⚠ Bitte stellen Sie sicher, dass alle Teile richtig montiert sind, eine falsche Montage kann zu einer Gefahr führen.
- ⚠ Wir empfehlen, alle Teile möglichst in der Nähe des Aufstellungsortes zu montieren, um unnötige Bewegungen nach der Montage zu vermeiden.
- ⚠ Achten Sie bei der Montage auf einen sicheren Untergrund und stellen Sie den Artikel immer auf eine ebene, feste und stabile Fläche.
- ⚠ Bitte überprüfen und warten Sie regelmäßig die wichtigsten Teile zur Aufhängung, Befestigung, Verankerung am Boden.



## Avant de Commencer

Veuillez lire attentivement toutes les instructions et les conserver pour la référence ultérieure.

### Avertissements

**Attention** : Pour l'usage domestique seulement.

**Attention** : Les enfants doivent utiliser ce produit sous la surveillance de leurs parents.

**Danger** : Gardez toutes les petites pièces et les matériaux d'emballage de ce produit hors de portée des bébés et des enfants pour éviter un risque d'étouffement.

**Danger** : La manque de la fixation pourrait entraîner un risque de basculement ou de chute.

### Avertissements Généraux

- ⚠ Le produit doit être installé et utilisé sous la surveillance d'un adulte.
- ⚠ Lisez attentivement chaque étape et suivez l'ordre correct.
- ⚠ Retirez tous les emballages, séparez et comptez toutes les pièces et le matériel.
- ⚠ Veuillez vous assurer que toutes les pièces soient correctement installées, une installation incorrecte peut entraîner un danger.
- ⚠ Nous recommandons que, dans la mesure du possible, tous les articles soient assemblés à proximité de la zone dans laquelle ils seront utilisés, afin d'éviter de déplacer inutilement le produit une fois assemblé.
- ⚠ Assurez-vous que la surface soit solide pendant l'assemblage et placez toujours le produit sur une surface plane et stable.
- ⚠ Veuillez vérifier et entretenir régulièrement les pièces les plus importantes pour la suspension, la fixation, l'ancrage au sol.



## Antes de Empezar

Lea atentamente todas las instrucciones y consérvelas para futuras consultas.

### Advertencias

**Atención:** Solo para uso doméstico.

**Atención:** Los niños deben utilizar este producto bajo la supervisión de sus padres.

**Peligro:** Mantenga todas las piezas pequeñas y los materiales de embalaje de este producto fuera del alcance de los bebés y los niños, ya que de lo contrario pueden suponer un peligro de asfixia.

**Peligro:** La falta de fijación puede provocar un riesgo de vuelco o de caída.

### Advertencias Generales

- ⚠ El producto debe instalarse y usarse bajo la supervisión de un adulto.
- ⚠ Lea detenidamente cada paso y siga el orden correcto.
- ⚠ Quite todo el embalaje, separe y cuente todas las piezas y los accesorios.
- ⚠ Asegúrese de que todas las piezas estén instaladas correctamente, una instalación incorrecta puede provocar un peligro.
- ⚠ Recomendamos que, siempre que sea posible, todos los elementos se monten cerca de la zona en la que se van a utilizar, para evitar mover el producto innecesariamente una vez montado.
- ⚠ Asegure una superficie segura durante el montaje, y coloque el producto siempre sobre una superficie plana, firme y estable.
- ⚠ Por favor, revise y mantenga el producto regularmente, y las piezas más importantes deben estar suspendidas, fijadas o ancladas bien al suelo.



## Prima di Iniziare

Si prega di leggere attentamente tutte le istruzioni e conservarle per riferimento futuro.

### Avvertenza

**Attenzione:** solo per uso domestico.

**Attenzione:** I bambini devono usare questo prodotto sotto la supervisione dei genitori.

**Pericolo:** Tenere tutte le piccole parti e i materiali di imballaggio di questo prodotto lontano da neonati e bambini, altrimenti potrebbero rappresentare un rischio di soffocamento.

**Pericolo:** La mancanza di accessorio può causare un rischio di ribaltamento.

### Avvertenze Generali

- ⚠ Il prodotto deve essere installato e utilizzato sotto la supervisione di un adulto.
- ⚠ Leggere attentamente ogni passo e seguire l'ordine corretto.
- ⚠ Rimuovere tutti gli imballaggi, separare e contare tutte le parti e tutti gli accessori.
- ⚠ Si prega di assicurarsi che tutte le parti siano installate correttamente, un'installazione errata può portare a un pericolo.
- ⚠ Si consiglia, ove possibile, di montare tutti gli articoli vicino alla zona in cui verranno posti in uso, per evitare di spostare inutilmente il prodotto una volta assemblato.
- ⚠ Garantire una superficie sicura durante il montaggio e posizionare il prodotto sempre su una superficie piana, stabile.
- ⚠ Si prega di controllare e mantenere regolarmente, le parti più importanti per la sospensione, il fissaggio, l'ancoraggio a terra.



## Zanim Zaczniesz

Przeczytaj uważnie wszystkie instrukcje i zachowaj je na przyszłość.

### Uwaga

**Uwaga:** Produkt wyłącznie do użytku domowego

**Uwaga:** Dzieci mogą używać tego produktu jedynie pod nadzorem dorosłych.

**Niebezpieczeństwo:** Trzymaj wszystkie małe części i opakowania tego produktu z dala od niemowląt i dzieci - w przeciwnym razie mogą stwarzać ryzyko zadławienia.

**Niebezpieczeństwo:** Brak mocowania może spowodować ryzyko przewrócenia lub upadku.

### Ogólne ostrzeżenia

- ⚠ Produkt musi być złożony i używany pod nadzorem osoby dorosłej.
- ⚠ Przeczytaj uważnie każdy krok i postępuj we właściwej kolejności.
- ⚠ Usuń opakowanie i upewnij się, że zestaw zawiera wszystkie części i elementy montażowe.
- ⚠ Upewnij się, że wszystkie części są poprawnie połączone, nieprawidłowa instalacja może prowadzić do wypadku.
- ⚠ Zalecamy, aby w miarę możliwości wszystkie elementy były montowane w pobliżu miejsca, w którym będą używane, aby uniknąć niepotrzebnego przenoszenia produktu po złożeniu.
- ⚠ Zapewnij bezpieczną przestrzeń roboczą podczas montażu i upewnij się, że produkt znajduje się na płaskiej i stabilnej powierzchni.
- ⚠ Należy regularnie sprawdzać i konserwować najważniejsze części produktu takie jak mocowania czy zakotwiczenie do podłoża.

**PART LIST / TEILELISTE / LISTE DES PIÈCES /  
LISTA DE PIEZAS / ELENCO PARTI /  
LISTA CZĘŚCI**



① x1

Top tube /  
Oberrohr /  
Tube supérieur /  
Tubo superior /  
Tubo Superiore /  
Górna rurka



② x1

Under tube /  
Unterrohr /  
Tube ci-dessous /  
Tubo inferior /  
Sotto tubo /  
Dolna rurka



③ x1

Stand base /  
Standfuß /  
Base du support /  
Base /  
Base dello Stativo /  
Podstawa



④ x2

Wheel /  
Rad /  
Roue /  
Rueda /  
Ruota /  
Kółko



⑤ x1

Shaft /  
Welle /  
Axe /  
Eje /  
Asse /  
Oś

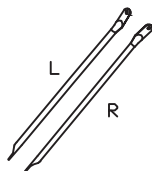

⑥ x1

Bracket /  
Halterung /  
Support /  
Soporte /  
Staffa /  
Wspornik



⑦ x1

Cap /  
Kappe /  
Capuchon /  
Tapón /  
Tappo /  
Zatyczka



⑧ x1

Backboard /  
Rückwand /  
Panneau arrière /  
Tablero /  
Pannelo Posteriore /  
Tablica



⑨ x1

Rim and Net /  
Felge und Netz /  
Jante et filet /  
Borde y red /  
Bordo e Rete /  
Obręcz i siatka

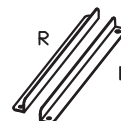

⑩ x1

Support Rod /  
Stützstange /  
Tige de support /  
Varilla de soporte /  
Asta di Supporto /  
Drażek wspornikowy

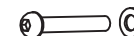

M8\*60

⑪ x1

Screw /  
Schraube /  
Vis /  
Tornillo /  
Vite /  
Śruba



M8\*20

⑫ x2

Screw /  
Schraube /  
Vis /  
Tornillo /  
Vite /  
Śruba



M8\*15

⑬ x2

Screw /  
Schraube /  
Vis /  
Tornillo /  
Vite /  
Śruba



M6\*40

⑭ x4

Screw /  
Schraube /  
Vis /  
Tornillo /  
Vite /  
Śruba

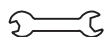

⑮ x2

Wrench  
Schraubenschlüssel /  
Clé /  
Llave /  
Chiave Inglese /  
Klucz



⑯ x1

Wrench  
Schraubenschlüssel /  
Clé /  
Llave /  
Chiave Inglese /  
Klucz



M8\*20

⑰ x1

Adjustable screw  
Verstellbare Schraube /  
Vis réglable /  
Tornillo ajustable /  
Vite Regolabile /  
Pokrętło regulacyjne

**EN:** Remarks: A. The screws ⑪ 、 ⑫ 、 ⑬ 、 ⑭ 、 ⑮ 、 ⑰ and ⑯ all are packed in one polybag.

**DE:** Anmerkungen: A. Die Schrauben ⑪ 、 ⑫ 、 ⑬ 、 ⑭ 、 ⑮ 、 ⑰ und ⑯ sind alle in einem Polybeutel verpackt.

**FR:** Remarques : A. Les vis ⑪ 、 ⑫ 、 ⑬ 、 ⑭ 、 ⑮ 、 ⑰ et ⑯ sont toutes emballées dans un seul sac.

**ES:** Notas: A. Los tornillos ⑪ 、 ⑫ 、 ⑬ 、 ⑭ 、 ⑮ 、 ⑰ y ⑯ todos se emban en una bolsa de polietileno.

**IT:** Osservazioni: A. Le viti ⑪ 、 ⑫ 、 ⑬ 、 ⑭ 、 ⑮ 、 ⑰ e ⑯ tutti sono confezionati in un unico sacchetto.

**PL:** Uwagi: A. Śruby ⑪ 、 ⑫ 、 ⑬ 、 ⑭ 、 ⑮ 、 ⑰ i ⑯ znajdują się w plastikowej torbie.

**EN: Warning!** Assembly by an adult.

**DE: ACHTUNG!** Das Produkt muss von einem Erwachsenen zusammengesetzt werden.

**FR: Avertissement !** Le produit doit être assemblé par un adulte.

**ES: Advertencia!** El producto debe ser montado por un adulto.

**IT: Attenzione!** Il prodotto deve essere assemblato da un adulto.

**PL: Ostrzeżenie!** Montażu dokonuje jedynie osoba dorosła.

## EN WARNING:

- Use by children must be under tutelage of adult.
- Two capable adults are recommended for this operation.
- **IMPROPER INSTALLATION OR SWINGING ON THE RING MAY CAUSE SERIOUS INJURY OR DEATH.**
- During play, do not wear jewellery (rings, watches, necklaces, etc.) Objects may become entangled in the net.
- Do not slide, climb, shake or play on the base and / or tube.
- Check the product before each use for instability.
- Never put the stand on the base without water or sand, otherwise it may cause serious injury or death.
- Do not use the product during windy and/or severe weather conditions; the product may tip over. Place the product in the storage position and/or in an area protected from the wind and free from personal property and/or overhead wires.



## FR AVERTISSEMENT :

- Utilisation par les enfants doit être sous la tutelle d'un adulte.
- Il est recommandé de faire appel à deux adultes compétents pour cette opération.
- **UNE INSTALLATION INCORRECTE OU UN BALANCEMENT SUR L'ANNEAU PEUT ENTRAÎNER DES BLESSURES GRAVES, VOIRE MORTELLES.**
- Pendant le jeu, ne portez pas de bijoux (bagues, montres, colliers, etc.) Les objets peuvent s'emmêler dans le filet.
- Ne pas glisser, grimper, secouer ou jouer sur la base et/ou le tube.
- Vérifiez l'instabilité du produit avant chaque utilisation.
- Ne jamais poser le support sur la base sans eau ni sable, sous peine de provoquer des blessures graves, voire mortelles.
- N'utilisez pas le produit en cas de vent et/ou de conditions météorologiques difficiles ; le produit risque de basculer. Placez le produit en position de rangement et/ou dans un endroit protégé du vent et exempt de biens personnels et/ou de fils aériens.



## DE ACHTUNG:

- Die Benutzung durch Kinder muss unter Aufsicht eines Erwachsenen erfolgen.
- Zwei fähige Erwachsene werden für diesen Vorgang empfohlen.
- **UNSACHGEMÄSSE INSTALLATION ODER SCHWINGEN AUF DEM RING KANN ZU SCHWEREN VERLETZUNGEN ODER ZUM TOD FÜHREN.**
- Tragen Sie während des Spiels keinen Schmuck (Ringe, Uhren, Halsketten usw.) Gegenstände können sich im Netz verfangen.
- Rutschen, klettern, schütteln oder spielen Sie nicht auf der Basis und / oder dem Rohr.
- Überprüfen Sie das Produkt vor jedem Gebrauch auf Instabilität.
- Stellen Sie den Ständer niemals ohne Wasser oder Sand auf den Sockel, sonst kann es zu schweren Verletzungen oder zum Tod kommen.
- Benutzen Sie das Gerät nicht bei Wind und/oder schlechtem Wetter; das Gerät kann umkippen. Stellen Sie das Produkt in der Lagerposition und/oder in einem windgeschützten Bereich auf, der frei von persönlichen Gegenständen und/oder Freileitungen ist.



## ES ADVERTENCIA:

- El uso por parte de niños debe estar bajo la tutela de un adulto.
- Se recomiendan dos adultos capaces para esta operación.
- **UNA INSTALACIÓN INADECUADA O BALANCEARSE SOBRE EL ARO PUEDE CAUSAR LESIONES GRAVES O LA MUERTE.**
- Durante el juego, no lleve joyas (anillos, relojes, collares, etc.) Los objetos pueden enredarse en la red.
- No deslice, trepe, agite ni juegue sobre la base y/o el tubo.
- Compruebe la inestabilidad del producto antes de cada uso.
- Nunca ponga el soporte en la base sin agua o arena, de lo contrario puede causar lesiones graves o la muerte.
- No utilice el producto cuando haya viento y/o condiciones meteorológicas adversas; el producto podría volcar. Coloque el producto en la posición de almacenamiento y/o en una zona protegida del viento y libre de bienes personales y/o cables aéreos.



## IT AVVERTENZA:

- L'uso da parte dei bambini deve avvenire sotto la tutela di un adulto.
- Per questa operazione si consigliano due adulti capaci.
- L'INSTALLAZIONE NON CORRETTA O L'OSCILLAZIONE DELL'ANELLO POSSONO CAUSARE GRAVI LESIONI O MORTE.
- Durante il gioco, non indossare gioielli (anelli, orologi, collane, ecc.) Gli oggetti possono impigliarsi nella rete.
- Non scivolare, arrampicarsi, scuotere o giocare sulla base e/o sui tubi.
- Controllare l'instabilità del prodotto prima di ogni utilizzo.
- Non mettere mai il supporto sulla base senza acqua o sabbia, per evitare di causare gravi lesioni o morte.
- Non utilizzare il prodotto in condizioni di vento e/o di forte maltempo; il prodotto potrebbe ribaltarsi. Collocare il prodotto in posizione di stoccaggio e/o in un'area protetta dal vento e libera da oggetti personali e/o cavi aerei.



## PL OSTRZEŻENIA:

- Produkt może być użytkowany przez dzieci wyłącznie pod nadzorem osoby dorosłej.
- Wymagany montaż przez dwie osoby dorosłe.
- NIEPRAWIDŁOWY MONTAŻ LUB ZAWISANIE NA OBRĘCZY KOSZA MOŻE SPOWODOWAĆ POWAŻNE OBRAŻENIA LUB ŚMIERĆ.
- Podczas użytkowania produktu nie noś biżuterii (pierścionków, zegarków, naszyjników itp.). Przedmioty te mogą zaplątać się w siatkę.
- Nie ślizgaj się, nie wspinaj się, nie potrząsaj ani nie baw się na podstawie lub rurkach.
- Przed każdym użyciem sprawdzaj produkt pod kątem stabilności.
- Nigdy nie umieszczaj kosza na podstawie bez uprzedniego wypełnienia jej wodą lub piaskiem, ponieważ może to spowodować poważne obrażenia lub śmierć.
- Przed każdym użyciem sprawdzaj produkt pod kątem stabilności.
- Nie używaj produktu podczas wietrznej pogody lub innych złych warunków pogodowych. Produkt może się przewrócić. Umieść produkt w miejscu przechowywania lub w miejscu osłoniętym przed wiatrem i wolnym od jakichkolwiek innych przedmiotów osobistych.

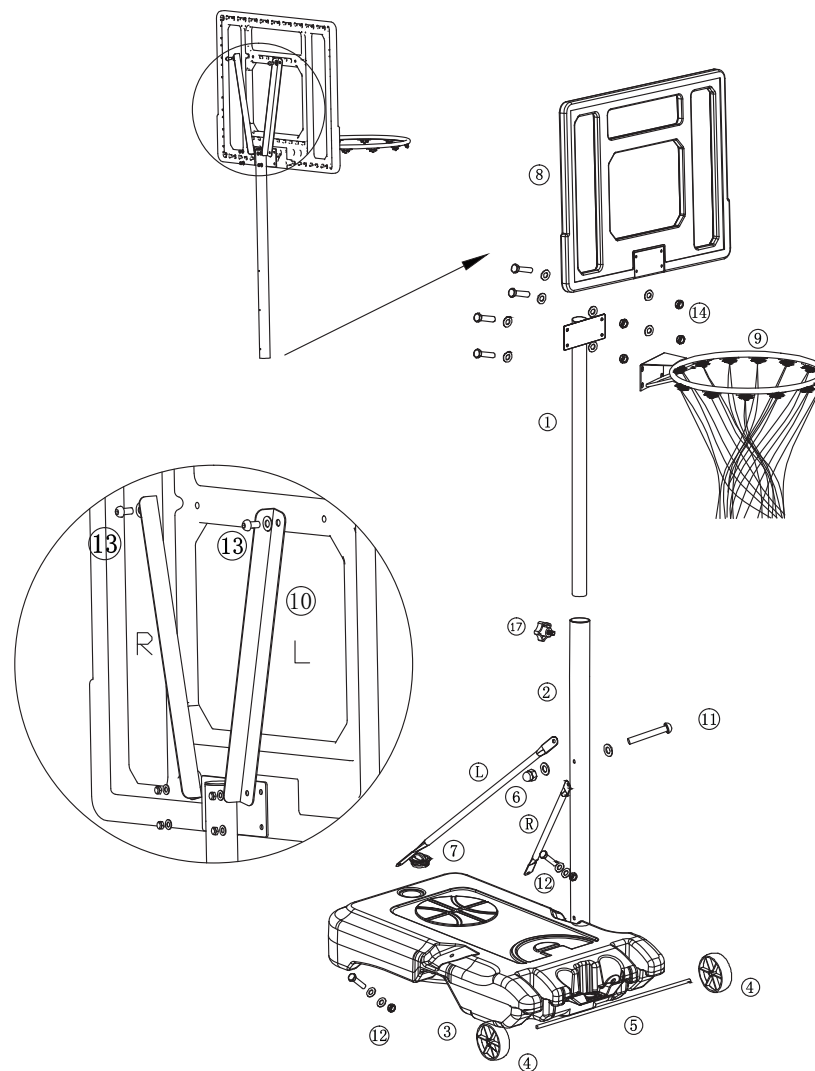

## EN Assembly Instructions

Remove all the separate parts from the packaging, lay them on the floor and check roughly that all are there on the base of the assembly steps.

## DE Montageanleitung

Nehmen Sie alle Einzelteile aus der Verpackung, legen Sie sie auf den Boden und überprüfen Sie grob, ob alle Teile am Boden der Montagestufen vorhanden sind.

## FR Instructions de Montage

Retirez toutes les pièces séparées de l'emballage, posez-les sur le sol et vérifiez grossièrement qu'elles sont toutes présentes sur la base des étapes d'assemblage.

## ES Instrucciones de Montaje

Saque todas las piezas separadas del embalaje, colóquelas en el suelo y compruebe aproximadamente que están todas en la base de los pasos de montaje.

## IT Istruzioni di Montaggio

Estrarre tutti i pezzi separati dall'imballaggio, posarli sul pavimento e verificare che siano tutti presenti alla base dei passi di montaggio.

## PL Instrukcja montażu

Wymij wszystkie elementy z opakowania, połóż je na podłodze i sprawdź, czy masz wszystkie części potrzebne do montażu.

1

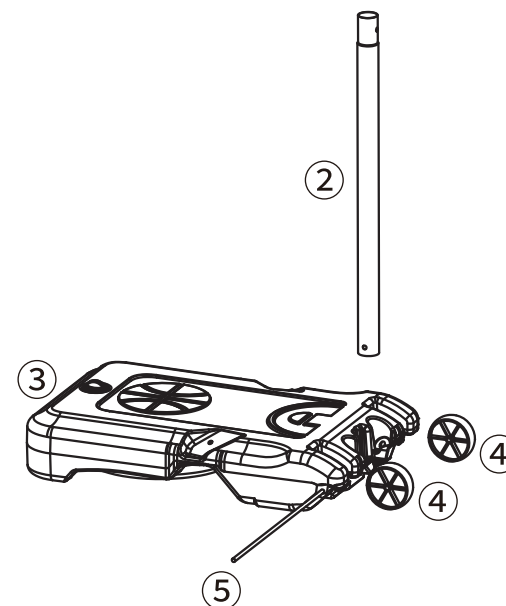

**EN:** Insert under tube (part 2) and 2 pcs, wheels (part 4) to the base (part 3), then put shaft (part 5) through.

**DE:** Setzen Sie unter Rohr (Teil 2) und 2 pcs, Räder (Teil 4) auf die Basis (Teil 3), dann stecken Welle (Teil 5) durch.

**FR:** Insérez le tube inférieur (pièce 2) et les deux roues (pièce 4) dans la base (pièce 3), puis faites passer l'arbre (pièce 5).

**ES:** Inserte el tubo inferior (pieza 2) y 2 ruedas (pieza 4) en la base (pieza 3) y, a continuación, introduzca el eje (pieza 5).

**IT:** Inserire il tubo inferiore (parte 2) e 2 pezzi di ruote (parte 4) nella base (parte 3), quindi far passare l'albero (parte 5).

**PL:** Przymocuj dolną rurkę (część 2) i 2 kółka (część 4) do podstawy (część 3). Następnie przełóż oś (część 5) przez otwory w podstawie.

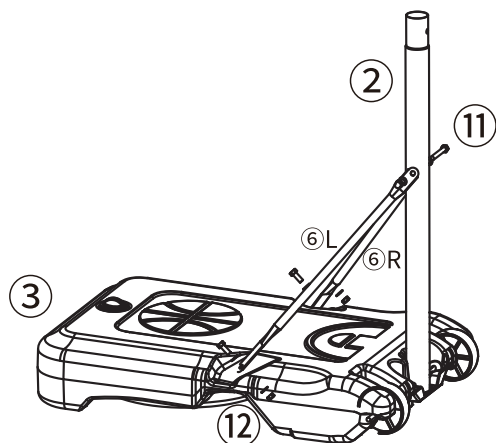
**2**

**EN:** Fix the bracket L(part 6)and bracket R(part 6) to the base(part 3) by using the M8X20mm (part(12) bolt 2pcs, M8 washer 4 pcs and M8 nuts 2pcs. Fix the bracket L(part 6)and bracket R(part 6) to the under tube (part 2) by using the M8X60mm(part 11) bolt 1 pc, M8 washer 2pcs and M8 nut 1pc.

**DE:** Befestigen Sie die Halterung L (Teil 6) und die Halterung R (Teil 6) an der Basis (Teil 3) mit Hilfe der M8X20mm (Teil 12) Schrauben (2 Stück), M8 Unterlegscheiben (4 Stück) und M8 Muttern (2 Stück). Befestigen Sie die Halterung L (Teil 6) und die Halterung R (Teil 6) mit der Schraube M8X60mm (Teil 11) (1 Stück), der Unterlegscheibe M8 (2 Stück) und der Mutter M8 (1 Stück) am Unterrohr (Teil 2).

**FR:** Fixez le support L (pièce 6) et le support R (pièce 6) à la base (pièce 3) en utilisant le boulon M8X20mm (pièce 12) 2pcs, la rondelle M8 4 pcs et les écrous M8 2pcs. Fixez le support L (pièce 6) et le support R (pièce 6) au tube inférieur (pièce 2) à l'aide du boulon M8X60mm (pièce 11) 1 pièce, de la rondelle M8 2 pièces et de l'écrou M8 1 pièce.

**ES:** Fije el soporte L (pieza 6) y el soporte R (pieza 6) a la base (pieza 3) utilizando 2 pernos M8X20mm (pieza 12), 4 arandelas M8 y 2 tuercas M8. Fije el soporte L (pieza 6) y el soporte R (pieza 6) al tubo inferior (pieza 2) utilizando un perno M8X60mm (pieza 11), dos arandelas M8 y una tuerca M8.

**IT:** Fissare la staffa L (parte 6) e la staffa R (parte 6) alla base (parte 3) utilizzando i bulloni M8X20 mm (parte 12) 2 pz, le rondelle M8 (4 pezzi) e i dadi M8 (2 pezzi). Fissare la staffa L (parte 6) e la staffa R (parte 6) al tubo inferiore (parte 2) utilizzando il bullone M8X60mm (parte 11) 1 pz, la rondella M8 2 pz e il dado M8 1 pz.

**PL:** Przymocuj wspornik L (część 6) i wspornik R (część 6) do podstawy (część 3) za pomocą 2 śrub M8X20mm (część 12), 4 podkładek M8 i 2 nakrętek M8. Przymocuj wspornik L (część 6) i wspornik R (część 6) do dolnej rurki (część 2) za pomocą 1 śruby M8X60mm (część 11), 2 podkładek M8 i 1 nakrętki M8.

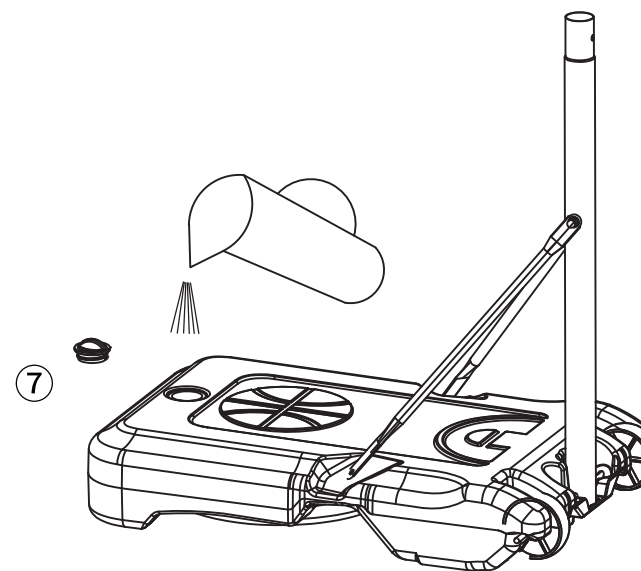
**3**

- EN:** Fill the base with water or sand, and close the cap (part 7) on the base. Never put the basketball stand without water or sand to prevent the basketball stand from falling down.
- DE:** Füllen Sie den Sockel mit Wasser oder Sand, und schließen Sie den Deckel (Teil 7) auf dem Sockel. Stellen Sie den Basketballständer niemals ohne Wasser oder Standfuß auf, um zu verhindern, dass der Basketballständer umkippt.
- FR:** Remplissez la base avec de l'eau ou du sable, et fermez le bouchon (pièce 7) sur la base. Ne jamais mettre le stand de basket sans eau ou sans sable afin d'éviter que le stand de basket ne tombe.
- ES:** Llene la base con agua o arena, y cierre el tapón (pieza 7) de la base. Nunca ponga el soporte de baloncesto sin agua o soporte para evitar que el soporte de baloncesto se caiga.
- IT:** Riempire la base con acqua o sabbia e chiudere il tappo (parte 7) sulla base. Non mettere mai il supporto per pallacanestro senza acqua o senza supporto per evitare che il supporto per pallacanestro cada.
- PL:** Napełnij podstawę wodą lub piaskiem i umieść zatyczkę (część 7) w otworze w podstawie. Nie umieszczaj kosza do gry na podstawie bez uprzedniego wypełnienia jej wodą lub piaskiem, aby zapobiec jego przewróceniu.

4

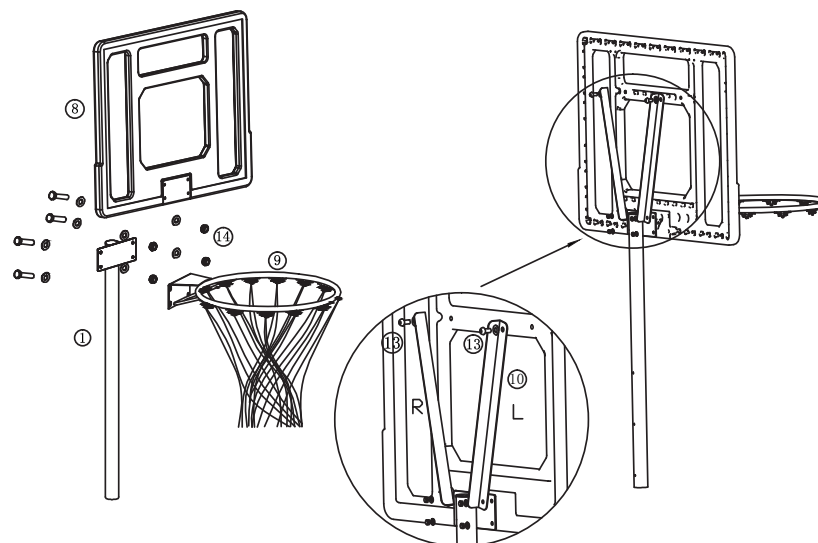

- EN:** Fix backboard support rod (part 10), the top tube (part 1), the backboard (part 8) and the rim (part 9) by using the M6x40mm (part 14) bolt 4 pcs, M6 washer 8 pcs and M6 nut 4 pcs, and tighten with the wrench (part 15); then fix the backboard support rod (part 10) to the backboard (part 8) by using the M8x15mm (part 13) bolt 2 pcs, M8 washer 2 pcs and tighten with the wrench (part 16).
- DE:** Befestigen Sie die Stützstange des Basketballständers (Teil 10), das obere Rohr (Teil 1), den Basketballständer (Teil 8) und die Felge (Teil 9) mit der Schraube M6x40mm (Teil 14) (4 Stück), der Unterlegscheibe M6 (8 Stück) und der Mutter M6 (4 Stück) und ziehen Sie sie mit dem Schraubenschlüssel (Teil 15) fest; Befestigen Sie dann die Stützstange des Rückbretts (Teil 10) am Rückbrett (Teil 8) mit der Schraube M8x15mm (Teil 13) (2 Stück) und der Unterlegscheibe M8 (2 Stück) und ziehen Sie sie mit dem Schraubenschlüssel (Teil 16) fest.

- FR:** Fixez la tige de support du panneau arrière (pièce 10), le tube supérieur (pièce 1), le panneau arrière (pièce 8) et le rebord (pièce 9) en utilisant le boulon M6x40mm (pièce 14) 4pcs, la rondelle M6 8pcs et l'écrou M6 4pcs, et serrer avec la clé (pièce 15) ; puis fixer la tige de support du panneau arrière (pièce 10) au panneau arrière (pièce 8) en utilisant le boulon M8X15mm (pièce 13) 2pcs, la rondelle M8 2pcs et serrer avec la clé (pièce 16).
- ES:** Fije la varilla de soporte del tablero (pieza 10), el tubo superior (pieza 1), el tablero (pieza 8) y el aro (pieza 9) utilizando 4 pernos M6x40mm (pieza 14), 8 arandelas M6 y 4 tuercas M6, y apriete con la llave (pieza 15); A continuación, fije la varilla de soporte del tablero (pieza 10) al tablero (pieza 8) utilizando 2 pernos M8X15mm (pieza 13), 2 arandelas M8 y apriete con la llave (pieza 16).
- IT:** Fissare l'asta di supporto del tabellone (parte 10), il tubo superiore (parte 1), il tabellone (parte 8) e il cerchio (parte 9) utilizzando il bullone M6x40mm (parte 14)4pz, la rondella M6 8pz e il dado M6 4pz, e serrare con la chiave (parte 15); fissare l'asta di supporto del tabellone (parte 10) al tabellone (parte 8) utilizzando il bullone M8X15 mm (parte 13)2pz, la rondella M8 2 pezzi e serrare con la chiave (parte 16).
- PL:** Przymocuj drążek wspornikowy (część 10), górną rurkę (część 1), tablicę (część 8) i obręcz (część 9) za pomocą 4 śrub M6X40mm (część 14), 8 podkładek M6 i 4 nakrętek M6. Dokręć nakrętki kluczem (część 15). Następnie przymocuj drążek wspornikowy (część 10) do tablicy (część 8) za pomocą 2 śrub M8X15mm (część 13) i 2 podkładek M8 i dokręć kluczem (część 16).

## 5

- EN:** Fix the top tube(part 1) to the under tube (part 2), using the adjustable screw.  
Please note that must insert the adjustable screw into the hole of the top tube(part 1) according to the required height, this will make the basketball frame more stable.
- DE:** Befestigen Sie das Oberrohr (Teil 1) an das Unterrohr (Teil 2), mit der verstellbaren Schraube.  
Bitte beachten Sie, dass die verstellbare Schraube in das Loch des Oberrohrs 1 entsprechend der gewünschten Höhe eingesetzt werden muss, dies wird den Basketballrahmen stabiler machen.
- FR:** Fixez le tube supérieur (pièce 1) au tube inférieur (pièce 2) à l'aide de la vis réglable.  
Veuillez noter qu'il faut insérer la vis réglable dans le trou du tube supérieur (pièce 1) en fonction de la hauteur requise, ce qui rendra le cadre de basket plus stable.

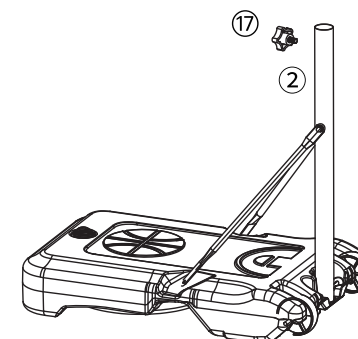
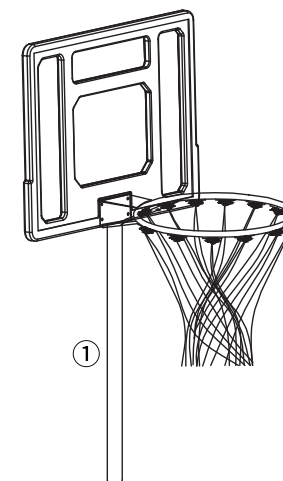

**ES:** Fije el tubo superior ( pieza 1) al tubo inferior (pieza 2), utilizando el tornillo ajustable.

Tenga en cuenta que debe insertar el tornillo ajustable en el agujero del tubo superior (1) de acuerdo con la altura requerida, esto hará que el marco de baloncesto más estable.

**IT:** Fissare il tubo superiore (parte 1) al tubo inferiore (parte 2), utilizzando la vite regolabile.

Si prega di notare che è necessario inserire la vite regolabile nel foro del tubo superiore 1 in base all'altezza richiesta, in modo da rendere il telaio da basket più stabile.

**PL:** Przymocuj górną rurkę (część 1) do dolnej rurki (część 2) za pomocą pokrętła regulacyjnego.

Umieść pokrętło regulacyjne w wybranym otworze górnej rurki (1) w zależności od żądanej wysokości kosza. Pokrętło regulacyjne pozwoli zwiększyć stabilność kosza.

**EN:** Note: All bolts must be tighten using spanner(part 15) and hexagon socket wrench(part 16).

**DE:** Hinweis: Alle Schrauben müssen mit einem Schraubenschlüssel (Teil 15) und einem Sechskant-Steckschlüssel (Teil 16) angezogen werden.

**FR:** Note : Tous les boulons doivent être serrés à l'aide d'une clé à molette (pièce 15) et d'une clé hexagonale (pièce 16).

**ES:** Nota: Todos los pernos se deben apretar usando la llave (pieza 15) y la llave del calcetín del hexágono (pieza 16).

**IT:** Nota: tutti i bulloni devono essere serrati con una chiave (parte 15) e una chiave esagonale (parte 16).

**PL:** Uwaga: Wszystkie śruby należy dokręcić za pomocą klucza płaskiego (część 15) i klucza imbusowego (część 16).

EN



### Return / Damage Claim Instructions

- ⚠ **DO NOT discard the box / original packaging.**  
In case a return is required, the item must be returned in original box. Without this your return will not be accepted.
- ⚠ **Take a photo of the box markings.**  
A photo of the markings (text) on the side of the box is required in case a part is needed for replacement. This helps our staff identify your product number to ensure you receive the correct parts.
- ⚠ **Take a photo of the damaged part (if applicable).**  
A photo of the damage is always required to file a claim and get your replacement or refund processed quickly. Please make sure you have the box even if it is damaged.
- ⚠ **Send us an email with the images requested.**  
Email us directly from marketplace where your item was purchased with the attached images and a description of your claim.

DE



### Rücksendung / Beschädigung Anweisungen

- ⚠ **Werfen Sie den Karton / die Originalverpackung NICHT weg.**  
Falls eine Rücksendung erforderlich ist, muss der Artikel in der Originalverpackung zurückgeschickt werden. Andernfalls wird Ihre Rücksendung nicht angenommen.
- ⚠ **Machen Sie ein Foto von der Beschriftung des Kartons.**  
Für den Fall, dass ein Ersatzteil benötigt wird, benötigen wir ein Foto der Beschriftung (Text) auf der Seite des Kartons. So können unsere Mitarbeiter Ihre Artikelnummer identifizieren und sicherstellen, dass Sie die richtigen Teile erhalten.
- ⚠ **Machen Sie ein Foto des beschädigten Teils (falls zutreffend).**  
Ein Foto des beschädigten Teils ist immer erforderlich, um eine Reklamation einzureichen und eine schnelle Bearbeitung Ihres Ersatzteils oder Ihrer Rückerstattung zu gewährleisten. Bitte stellen Sie sicher, dass Sie den Karton haben, auch wenn er beschädigt ist.
- ⚠ **Schicken Sie uns eine E-Mail mit dem gewünschten Foto.**  
Schicken Sie uns eine E-Mail direkt vom Marktplatz, auf dem Sie den Artikel gekauft haben, mit den angehängten Fotos und einer Beschreibung Ihrer Reklamation.

FR



### Instructions De Retour / Réclamation De Dommages

- ⚠ **NE PAS jeter la boîte/l'emballage d'origine.**  
Dans le cas où un retour est requis, l'article doit être retourné dans sa boîte d'origine. Sans cela, votre retour ne sera pas accepté.
- ⚠ **Prenez une photo des marquages de la boîte.**  
Une photo des marquages (texte) sur le côté de la boîte est requise au cas où une pièce serait nécessaire pour le remplacement. Cela aide notre personnel à identifier votre numéro de produit pour s'assurer que vous recevez les bonnes pièces.
- ⚠ **Prenez une photo des dommages (le cas échéant).**  
Une photo des dommages est toujours requise pour déposer une réclamation et obtenir rapidement votre remplacement ou votre remboursement. Assurez-vous d'avoir la boîte même si elle est endommagée.
- ⚠ **Envoyez-nous un e-mail avec les images demandées.**  
Envoyez-nous un e-mail directement depuis le marché où votre article a été acheté avec les images ci-jointes et une description de votre réclamation.

ES



### Instrucciones de Devolución / Reclamación de Daños

- ⚠ **NO deseche la caja/embalaje original.**  
En caso de que se requiera una devolución, el artículo debe ser devuelto en la caja original. Sin esto su devolución no será aceptada.
- ⚠ **Tome una foto de las marcas de la caja.**  
Se requiere una foto de las marcas (texto) en el lado de la caja en caso de que se necesite una pieza para reemplazarla. Esto ayuda a nuestro personal a identificar su número de producto para asegurarse de que recibe las piezas correctas.
- ⚠ **Tome una foto de las piezas dañadas (si procede).**  
Una foto de los daños es siempre necesaria para presentar una reclamación y conseguir que su reemplazo o reembolso sea procesado rápidamente. Por favor, asegúrese de tener la caja aunque esté dañada.
- ⚠ **Envíenos un correo electrónico con las imágenes solicitadas.**  
Envíenos un correo electrónico directamente desde el mercado donde se compró su artículo con las imágenes adjuntas y una descripción de su reclamación.

IT



### Istruzioni Per La Restituzione / Reclamo Per Danni

- ⚠ **NON scartare la scatola / confezione originale.**  
Nel caso in cui sia richiesto un reso, l'articolo deve essere restituito nella scatola originale. Senza la scatola originale il tuo reso non sarà accettato.
- ⚠ **Fare una foto dei contrassegni sulla scatola.**  
È necessaria una foto dei contrassegni (testo) sul lato della scatola nel caso in cui la parte debba essere sostituita. Questo aiuta il nostro staff a identificare il numero del tuo prodotto per assicurarti di ricevere le parti corrette.
- ⚠ **Fare una foto di Danno (se è applicabile).**  
Una foto del danno è sempre necessaria per presentare un reclamo e ottenere rapidamente la sostituzione o il rimborso. Assicurati di avere la scatola anche se è danneggiata.
- ⚠ **Inviarci una mail con le immagini richieste.**  
Inviarci un'e-mail direttamente dal mercato in cui è stato acquistato il tuo articolo con le immagini allegate e una descrizione del tuo reclamo.

PL



### Zwroty i reklamacje

- ⚠ **Nie wyrzucaj oryginalnego opakowania.**  
Jeśli chcesz zwrócić produkt, musi znajdować się on w oryginalnym opakowaniu. Towar zwrócony w nieoryginalnym opakowaniu nie zostanie przyjęty.
- ⚠ **Zrób zdjęcie oznaczeń na opakowaniu.**  
Jeśli jakkolwiek część wymaga wymiany, zrób zdjęcie oznaczeń kodu produktu, który znajduje się na opakowaniu. Pozwoli nam to zidentyfikować produkt i dostarczyć ci właściwą część.
- ⚠ **Zrób zdjęcie uszkodzonej części (jeśli dotyczy).**  
Jeśli chcesz złożyć reklamację, zrób zdjęcie uszkodzonej części. Pozwoli nam to zatwierdzić reklamację i zlecić zwrot środków na twoje konto. Do złożenia reklamacji potrzebne będzie oryginalne opakowanie.
- ⚠ **Skontaktuj się z nami.**  
Skontaktuj się z nami telefonicznie, mailowo lub poprzez formularz kontaktowy. Załącz zdjęcia produktu i opis roszczenia.