

Kids Kitchen Playset
Kinderküche Spielset
Jouet de Cuisine pour Enfants
Cocina Infantil
Set Giocattoli da Cucina per Bambini
Mini kuchnia dla dzieci

TP10113

USA office: Fontana **AUS** office: Truganina **GBR** office: Ipswich **ITA** office: Milano **POL** office: Gdańsk
DEU office: FDS GmbH, Neuer Höltigbaum 36, 22143 Hamburg, Deutschland **FRA** office: Saint Vigor d'Ymonville

THIS INSTRUCTION BOOKLET CONTAINS IMPORTANT SAFETY INFORMATION. PLEASE READ AND KEEP FOR FUTURE REFERENCE.

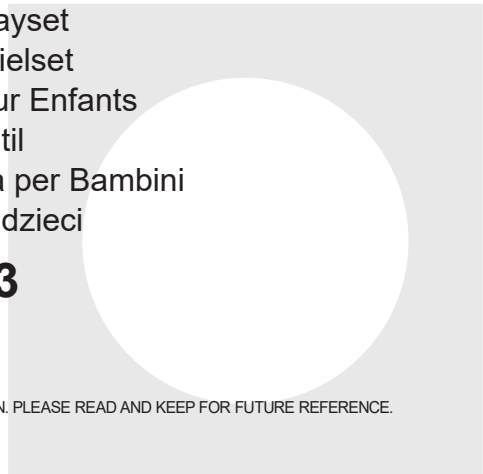



Before You Start

Please read all instructions carefully and keep it for future reference.

General Security Warning

Caution: Children should use this product under the parental supervision.

Danger: Keep all small parts and packaging materials for this product away from babies and children, otherwise they may pose a choking hazard.

Danger: Lack of attachment may cause a risk of tipping.



**WARNING:
CHOKING HAZARD**
-Small parts.
Not for children under 3 years.

Warning for Assembly

- ⚠ Assembled only by adults
- ⚠ Remove all packaging, separate and count all parts and hardware.
- ⚠ Read through each step carefully and follow the proper order.
- ⚠ We recommend that, where possible, all items are assembled near the area in which they will be placed in use, to avoid moving the product unnecessarily once assembled.
- ⚠ Ensure a secure surface during installation, and place the product always on a flat, steady and stable surface.



Bevor Sie beginnen

Bitte sorgfältig lesen und zum späteren Nachschlagen aufbewahren.

Allgemeine Sicherheitswarnung

Vorsicht: Kinder sollten diesen Artikel unter elterlicher Aufsicht benutzen.

Warnung: Halten Sie alle Kleinteile und Verpackungsmaterialien, die verschluckt werden können, von Babys und Kindern fern.

Warnung: Unsachgemäße Montage kann zu Kippgefahr führen.



**Achtung:
ERSTICKUNGSGEFAHR**
-Kleine Teile.
Nicht für Kinder unter 3 Jahren.

Hinweis zur Montage

- ⚠ Montage nur durch Erwachsene
- ⚠ Entfernen Sie alle Verpackungen, Überprüfen Sie, ob alle Teile und Zubehörteile vorhanden sind.
- ⚠ Lesen Sie jeden Montageschritt sorgfältig durch und folgen Sie den Anleitungen.
- ⚠ Wir empfehlen, alle Teile möglichst in der Nähe des Aufstellungsortes zu montieren, um unnötige Bewegungen nach der Montage zu vermeiden.
- ⚠ Achten Sie bei der Montage auf einen sicheren Untergrund und stellen Sie den Artikel immer auf eine ebene, feste und stabile Fläche.



Avant de Commencer

Veuillez lire attentivement toutes les instructions et les conserver pour la référence ultérieure.

Avertissement de Sécurité Générale

Attention : Les enfants doivent utiliser ce produit sous la surveillance de leurs parents.

Danger : Gardez toutes les petites pièces et les matériaux d'emballage de ce produit hors de la portée des bébés et des enfants pour éviter un risque d'étouffement.

Danger : Le manque de la fixation pourrait entraîner un risque de basculement.



AVERTISSEMENT : RISQUE D'ÉTOUFFEMENT

– Les petites pièces.
Ne convient pas aux enfants de moins de 3 ans.

Avertissement pour l'Assemblage

- ⚠ Construction seulement par des adultes
- ⚠ Retirez tous les emballages, séparez et comptez toutes les pièces et le matériel.
- ⚠ Lisez attentivement chaque étape et suivez l'ordre correct.
- ⚠ Nous recommandons que, dans la mesure du possible, tous les articles soient assemblés à proximité de la zone dans laquelle ils seront utilisés, afin d'éviter de déplacer inutilement le produit une fois assemblé.
- ⚠ Assurez-vous que la surface soit solide pendant la construction et placez toujours le produit sur une surface plane et stable.



Antes de Empezar

Lea atentamente todas las instrucciones y consérvelas para futuras consultas.

Advertencia de Seguridad General

Atención: Los niños deben utilizar este producto bajo la supervisión de sus padres.

Peligro: Mantenga todas las piezas pequeñas y los materiales de empaque de este producto fuera del alcance de los bebés y los niños, ya que de lo contrario pueden suponer un peligro de asfixia.

Peligro: La falta de fijación puede provocar un riesgo de vuelco.



ADVERTENCIA: PELIGRO DE ASFIXIA

- Piezas pequeñas.
No es adecuado para niños menores de 3 años.

Advertencia para el Montaje

- ⚠ El producto solo puede ser ensamblado por adultos.
- ⚠ Retire todo el embalaje, separe y cuente todas las piezas y los accesorios.
- ⚠ Lea detenidamente cada paso y siga el orden correcto.
- ⚠ Recomendamos que, siempre que sea posible, todos los elementos se monten cerca de la zona en la que se van a utilizar, para evitar mover el producto innecesariamente una vez montado.
- ⚠ Asegure una superficie segura durante el montaje, y coloque el producto siempre sobre una superficie plana, firme y estable.



Prima di Iniziare

Si prega di leggere attentamente tutte le istruzioni e conservarle per riferimento futuro.

Avvertenza di sicurezza generale

Attenzione: I bambini devono usare questo prodotto sotto la supervisione dei genitori.

Pericolo: Tenere tutte le piccole parti e i materiali di imballaggio di questo prodotto lontano da neonati e bambini, altrimenti potrebbero rappresentare un rischio di soffocamento.

Pericolo: La mancanza di accessorio può causare un rischio di ribaltamento.



AVVERTENZA: RISCHIO DI SOFFOCAMENTO

- Piccole parti.
Non per i bambini sotto i 3 anni.

Avvertenza per il Montaggio

- ⚠ Questo prodotto è montato dagli adulti.
- ⚠ Rimuovere tutti gli imballaggi, separare e contare tutte le parti e tutti gli accessori.
- ⚠ Leggere attentamente ogni passo e seguire l'ordine corretto.
- ⚠ Si consiglia, ove possibile, di montare tutti gli articoli vicino alla zona in cui verranno posti in uso, per evitare di spostare inutilmente il prodotto una volta assemblato.
- ⚠ Garantire una superficie sicura durante il montaggio e posizionare il prodotto sempre su una superficie piana, stabile.



Zanim Zaczniesz

Przeczytaj uważnie wszystkie instrukcje i zachowaj je na przyszłość.

Ogólne ostrzeżenia dotyczące bezpieczeństwa

Uwaga: Dzieci mogą używać tego produktu jedynie pod nadzorem dorosłych.

Niebezpieczeństwo: Trzymaj wszystkie małe części i materiały opakowaniowe dla tego produktu z dala od niemowląt i dzieci, w przeciwnym razie mogą stwarzać ryzyko zadławienia.

Niebezpieczeństwo: Brak mocowania może spowodować ryzyko przewrócenia.













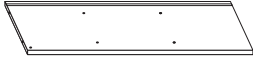
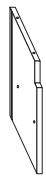
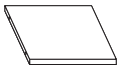

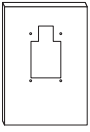

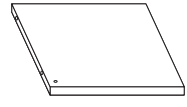
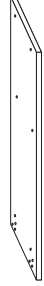
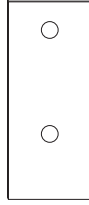
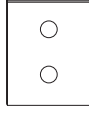
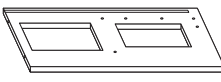

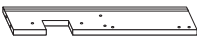



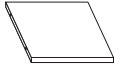





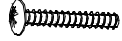





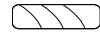

UWAGA: RYZIKO ZADŁAWIENIA

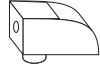
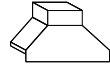
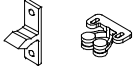
- Produkt zawiera małe elementy.
Nieodpowiednie dla dzieci poniżej 3 roku życia.

Ostrzeżenie

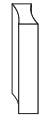
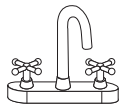
- ⚠ Montażem powinny zająć się wyłącznie osoby dorosłe
- ⚠ Usuń opakowanie i upewnij się, że zestaw zawiera wszystkie części i elementy montażowe.
- ⚠ Przeczytaj uważnie każdy krok i postępuj we właściwej kolejności.
- ⚠ Zalecamy, aby w miarę możliwości wszystkie elementy były montowane w pobliżu miejsca, w którym będą używane, aby uniknąć niepotrzebnego przenoszenia produktu po złożeniu.
- ⚠ Zapewnij bezpieczną powierzchnię podczas montażu i zawsze umieszczaj produkt na płaskiej i stabilnej powierzchni.

 1 x1	 2 x1	 3 x1	 4 x1	 5 x1	 6 x1
 7 x1	 8 x1	 9 x1	 11 x1	 12 x1	 13 x1
 15 x1	 16 x1	 17 x1	 19 x1	 18 x1	 20 x1
 22 x1	 23 x1	 24 x1	 25 x1	 26 x1	 27 x4

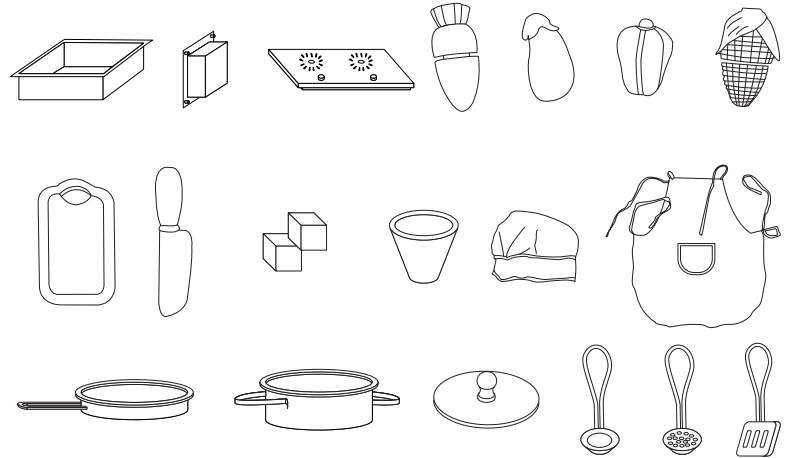
 4X35mm A x40	 4X20mm B x14	 3X16mm C x7	 4X8mm D x4	 4X10mm E x6
 4X16mm F x5	 3X8mm G x26	 5X30mm H x21	 I x6	 J x6
 K x3	 L x3	 M x2	 N x1	 O x3
 P x2	 Q x1	 R x1	 S x2	 T x1
 U x1	 V x3	 W x4	 X x1	 4X12mm Y x2
				

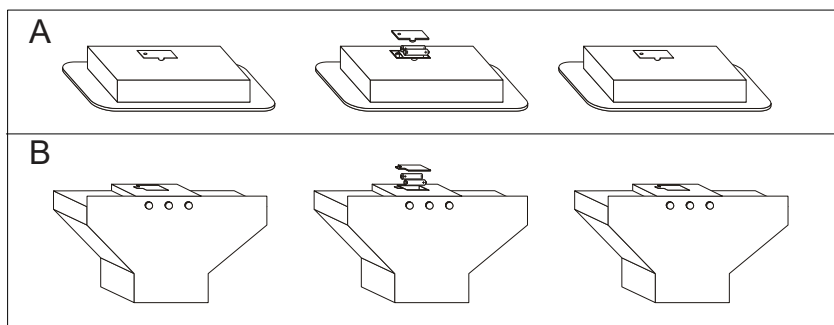

DE ACHTUNG:

A. Verwenden Sie einen Kreuzschlitzschraubendreher, um den Deckel der Kochbank zu öffnen, legen Sie ein Paar AAA-Batterien in die Rille, Positiv zu positiv, negativ zu negativ, dann schließen Sie den Deckel der Kochbank, verriegeln Sie ihn mit dem Schraubendreher.

B. Verwenden Sie einen Kreuzschlitzschraubendreher, um den Deckel des Küchenlüfters zu öffnen, legen Sie ein Paar AAA-Batterien in die Rille, Positiv zu positiv, negativ zu negativ, dann schließen Sie den Deckel des Küchenlüfters und verriegeln ihn mit dem Schraubendreher.

C. Wenn Sie einen elektrischen Schraubenzieher verwenden, müssen Sie das Drehmoment reduzieren!

- Nicht wiederaufladbare Batterien dürfen nicht wieder aufgeladen werden;
- Unterschiedliche Batterietypen oder neue und gebrauchte Batterien dürfen nicht gemischt werden;
- Die Batterien müssen mit der richtigen Polarität (+ und -) eingelegt werden;
- Entladene Batterien sind aus dem Spielzeug zu entfernen;
- Die Versorgungsklemmen dürfen nicht kurzgeschlossen werden.

EN ATTENTION:

A. Use Phillips screwdriver to open the lid of cooking bench, put a pair of AAA batteries in the groove, positive to positive, negative to negative, then close the lid of cooking bench, lock it with screwdriver.

B. Use Phillips screwdriver to open the lid of kitchen ventilator, put a pair of AAA batteries in the groove, positive to positive, negative to negative, then close the lid of kitchen ventilator, lock it with screwdriver.

C. If you use an electric screwdriver to install, you need to reduce the torque!

- Non-rechargeable batteries are not to be recharged;
- Different types of batteries or new and used batteries are not to be mixed;
- Batteries are to be inserted with the correct polarity (+ and -);
- Exhausted batteries are to be removed from the toy;
- The supply terminals are not to be short-circuited.

FR ATTENTION :

A. Utilisez un tournevis cruciforme pour ouvrir le couvercle du banc de cuisson, mettez une paire de piles AAA dans la rainure, le positif au positif, le négatif au négatif, puis fermez le couvercle du banc de cuisson, verrouillez-le avec le tournevis.

B. Utilisez un tournevis cruciforme pour ouvrir le couvercle du ventilateur de cuisine, placez une paire de piles AAA dans la rainure, positif au positif, négatif au négatif, puis fermez le couvercle du ventilateur de cuisine et verrouillez-le avec un tournevis.

C. Si vous utilisez un tournevis électrique pour l'installation, vous devez réduire le couple de serrage !

- Les piles non rechargeables ne doivent pas être rechargées ;
- Ne pas mélanger différents types de piles ou des piles neuves et usagées ;
- Les piles doivent être insérées en respectant la polarité (+ et -) ;
- Les piles épuisées doivent être retirées du jouet ;
- Les bornes d'alimentation ne doivent pas être court-circuitées.

ES ATENCIÓN:

A. Use un destornillador Phillips para abrir la tapa del banco de cocina, coloque un par de pilas AAA en la ranura, positivo a positivo, negativo a negativo, luego cierre la tapa del banco de cocina, bloquee con un destornillador.

B. Use un destornillador Phillips para abrir la tapa del ventilador de cocina, coloque un par de pilas AAA en la ranura, positivo a positivo, negativo a negativo, luego cierre la tapa del ventilador de cocina, bloquee con un destornillador.

C. Si usa un destornillador eléctrico para instalar, ¡necesita reducir el torque!

- Las pilas no recargables no deben ser recargadas;
- No deben mezclarse diferentes tipos de pilas o pilas nuevas y usadas;
- Las pilas deben ser insertadas con la polaridad correcta (+ y -);
- Las pilas agotadas deben ser retiradas del juguete;
- Los terminales de suministro no deben cortocircuitarse.

IT ATTENZIONE:

A. Aprire il coperchio del banco di cottura con un cacciavite a croce, inserire una coppia di batterie AAA nella scanalatura, positivo su positivo, negativo su negativo, quindi chiudere il coperchio del banco di cottura e bloccarlo con il cacciavite.

B. Utilizzare il cacciavite Phillips per aprire il coperchio del ventilatore della cucina, inserire un paio di batterie AAA nella scanalatura, positivo su positivo, negativo su negativo, quindi chiudere il coperchio del ventilatore della cucina e bloccarlo con il cacciavite.

C. Se si utilizza un cacciavite elettrico per l'installazione, è necessario ridurre la coppia di serraggio!

- Le batterie non ricaricabili non devono essere ricaricate;
- Non devono essere mescolati diversi tipi di batterie o batterie nuove e usate;
- Le batterie devono essere inserite con la corretta polarità (+ e -);
- Le batterie esaurite devono essere rimosse dal giocattolo;
- I terminali di alimentazione non devono essere cortocircuitati.

PL UWAGA:

A. Przy użyciu śrubokrętu krzyżakowego odkręć pokrywkę od spodu płyty kuchennej, umieść w komorze 2 baterie typu AAA, zwracając uwagę na ich polaryzację, następnie przykręć pokrywkę.

B. Przy użyciu śrubokrętu krzyżakowego odkręć pokrywkę od spodu wyciągu, umieść w komorze 2 baterie typu AAA, zwracając uwagę na ich polaryzację, a następnie przykręć pokrywkę.

C. Jeśli używasz wkrętarki elektrycznej, zmniejsz jej moc!

- Nie ładuj baterii jednorazowych;
- Nie łącz baterii różnego typu ani baterii nowych i zużytych;
- Przy instalacji baterii zwróć uwagę na właściwą polaryzację (+ i -)
- Nie pozostawiaj w komorach zużytych baterii;
- Nie zwieraj styków baterii ani komory.

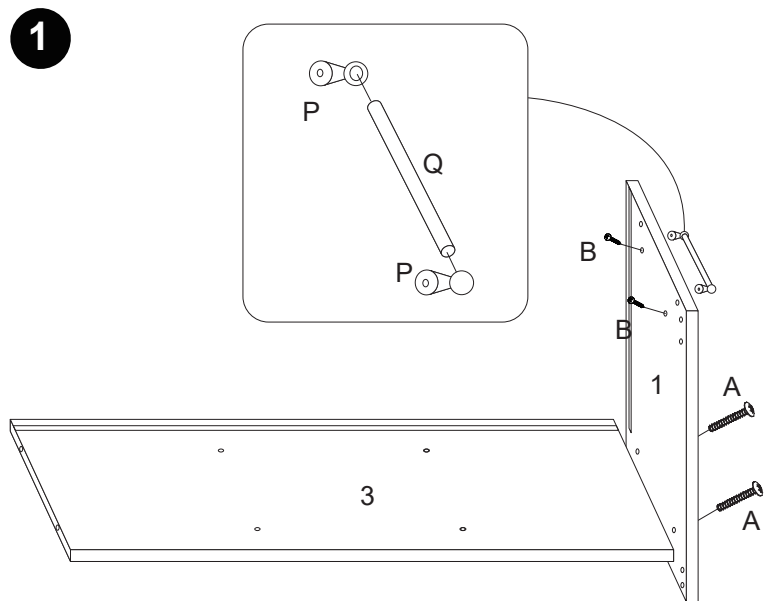

Use P(2pcs) stuck in Q, then use B screw to lock the handle on No.1 panel. Use A screw to lock No.3 panel on No.1 panel.
 /Verwenden Sie P (2 Stück), das in Q eingesteckt ist, und verwenden Sie dann Schraube B, um den Griff an Platte Nr. 1 zu befestigen. Verwenden Sie die Schraube A, um die Platte Nr. 3 an der Platte Nr. 1 zu befestigen.

/Utilisez P (2pièces) collé dans Q, puis utilisez la vis B pour verrouiller la poignée sur le panneau N°1. Utiliser la vis A pour verrouiller le panneau N°3 sur le panneau N°1.

/Monte la pieza P (2 piezas) en la pieza Q, luego use el tornillo B para fijar la manija en el panel (1). Utilice el tornillo A para fijar el panel (3) en el panel (1).

/Utilizzare la vite P (2 pezzi) incastrata in Q, quindi utilizzare la vite B per bloccare la maniglia sul pannello n. 1. Utilizzare la vite A per bloccare il pannello n. 3 sul pannello n. 1.

/Umieść element Q w 2 elementach P, a następnie przy użyciu wkrętów B przykręć zmontowany uchwyt do elementu nr 1. Przy użyciu śrub A przykręć element nr 1 do elementu nr 3.

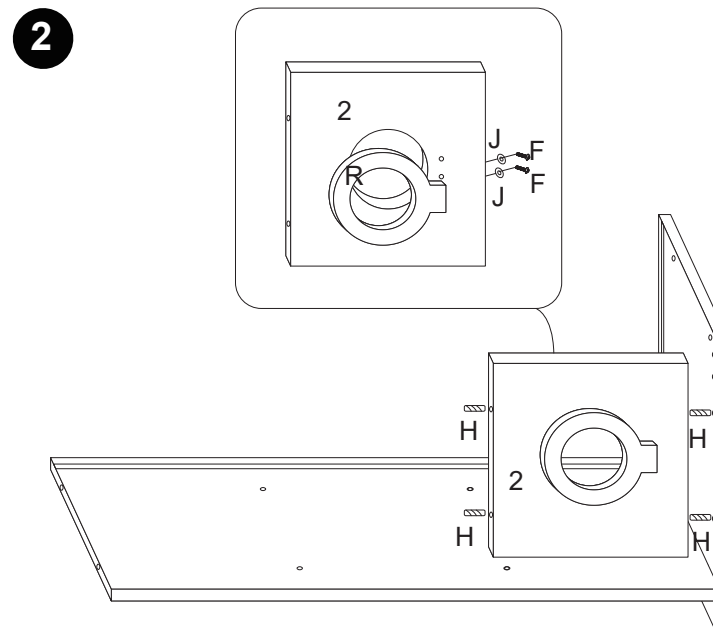

Use F screw across J(metal washer) to lock R(plastic door) on No.2 panel. Insert H(wooden dowels) in No.2 panel both sides, connect it to No.1 panel.

/Verwenden Sie die Schraube F über die Metallscheibe J, um die Kunststofftür (R) an der Platte Nr. 2 zu befestigen. H(Holzdübel) in Platte Nr. 2 auf beiden Seiten einsetzen und mit Platte Nr. 1 verbinden.

/Utilisez la vis F sur J (rondelle métallique) pour verrouiller R (porte en plastique) sur le panneau N°2. Insérez les chevilles en bois H dans le panneau N°2 des deux côtés, puis reliez-le au panneau N°1.

/Use el tornillo F a través de la pieza J (arandela de metal) para fijar la pieza R (puerta de plástico) en el panel (2). Inserte la pieza H (espiga de madera) en el panel (2) a ambos lados, conecte al panel (1).

/Utilizzare la vite F su J (rondella metallica) per bloccare R (sportello in plastica) sul pannello n. 2. Inserire H (tasselli di legno) nel pannello n. 2 su entrambi i lati, collegarlo al pannello n. 1.

/1.Przy użyciu wkrętów F i metalowych podkładek J przykręć element R (plastikowe drzwiczki) do elementu nr 2. Włóż drewniane kołki H w boczne krawędzie elementu nr 2 i połącz go z elementem nr 1.

3

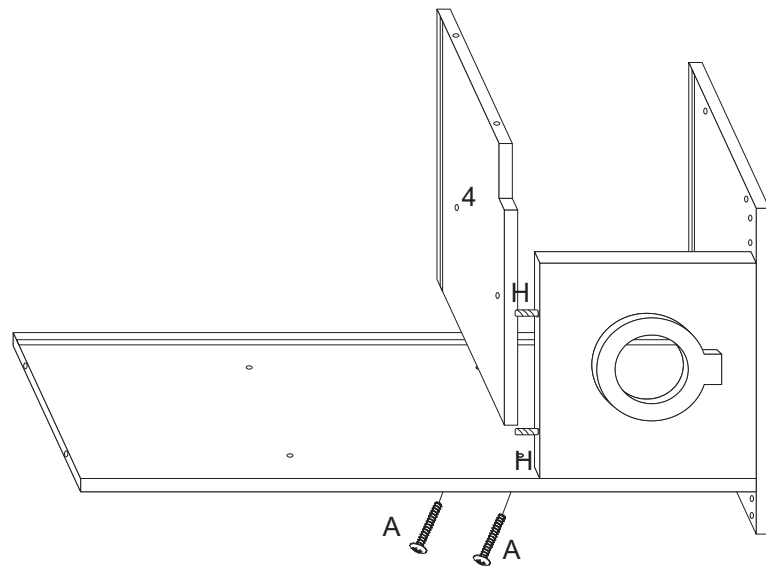

Connect No.4 panel to No.2 panel with wooden dowel, then use A screw to lock No.4 panel on No.3 panel.
 /Verbinden Sie das Paneel Nr. 4 mit dem Paneel Nr. 2 mit einem Holzdübel und verwenden Sie dann eine Schraube, um das Paneel Nr. 4 mit dem Paneel Nr. 3 zu verbinden.
 /Reliez le panneau N°4 au panneau N°2 à l'aide d'une cheville en bois, puis utiliser la vis A pour verrouiller le panneau N°4 au panneau N°3.
 /Conecte el panel (4) al panel (2) con la espiga de madera, luego use el tornillo A para fijar el panel (4) en el panel (3).
 /Collegare il pannello n. 4 al pannello n. 2 con un tassello di legno, quindi utilizzare la vite A per bloccare il pannello n. 4 al pannello n. 3.
 /Połącz element nr 4 z elementem nr 2, a następnie przykręć go do elementu nr 3.

4

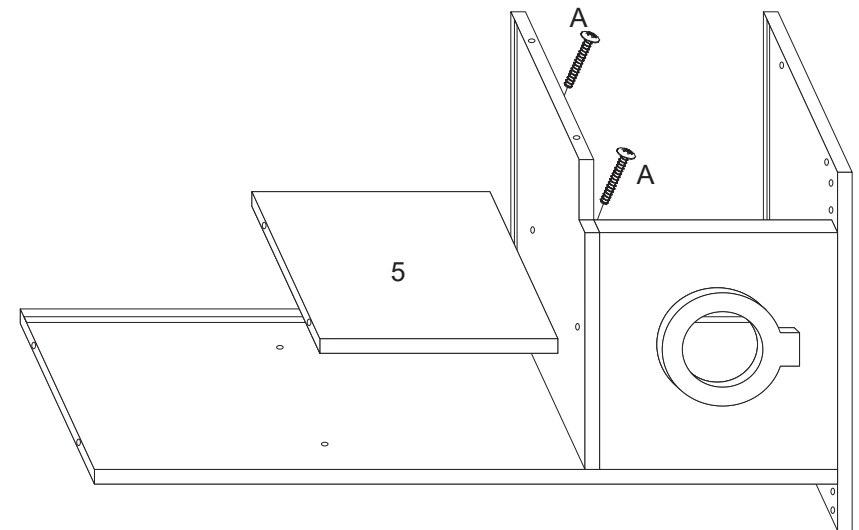

Use A screw to lock No.5 panel on No.4 panel.
 /Verwenden Sie die Schraube A, um die Platte Nr. 5 an der Platte Nr. 4 zu befestigen.
 /Utilisez une vis A pour verrouiller le panneau N°5 sur le panneau N°4.
 /Use el tornillo A para fijar el panel (5) en el panel (4).
 /Utilizzare la vite A per bloccare il pannello n. 5 sul pannello n. 4.
 /Przy użyciu śrub A przykręć element nr 5 do elementu nr 4.

5

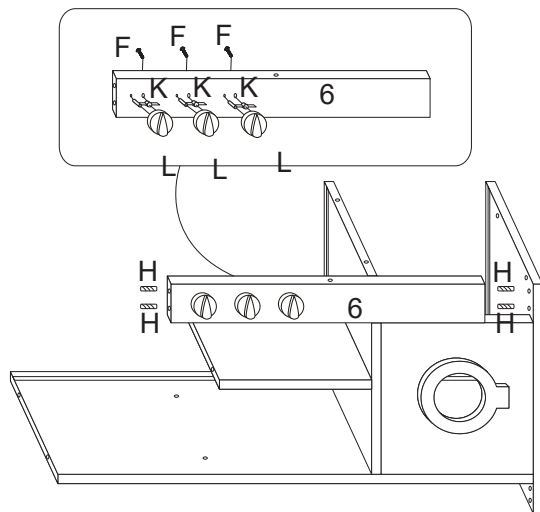

Put K(plastic knob) on No.6 panel, then cover L(button) in it, finally use F screw to lock it on No.6 panel. Insert H(wooden dowels) in No.6 panel both sides, connect it to No.1 panel.

/Setzen Sie K (Kunststoffknopf) auf das Paneel Nr. 6, decken Sie dann L (Knopf) ab und befestigen Sie es schließlich mit der Schraube F auf dem Paneel Nr. 6. Setzen Sie H (Holzdübel) in die Platte Nr. 6 auf beiden Seiten ein und verbinden Sie sie mit der Platte Nr. 1.

/Placez K (bouton en plastique) sur le panneau N°6, puis couvrez L (bouton), enfin utilisez la vis F pour le verrouiller sur le panneau N°6. Insérez H (chevilles en bois) dans le panneau N°6 des deux côtés, connectez-le au panneau N°1.

/Coloque la pieza K (perilla de plástico) en el panel (6), luego cubra la pieza L (botón) en ella, finalmente use el tornillo F para fijar en el panel (6). Inserte la pieza H (espiga de madera) en el panel (6) a ambos lados, conecte al panel (1).

/Mettere K (manopola in plastica) sul pannello n. 6, quindi copri L (pulsante) al suo interno, infine usa la vite F per bloccarlo sul pannello n. Inserire H (tasselli di legno) nel pannello n. 6 su entrambi i lati, collegarlo al pannello n. 1.

/Umieść elementy K (plastikowe znaczniki) w elemencie nr 6, nakryj je elementami L (pokrętła), a następnie przy użyciu wkrętów F przykręć je do elementu nr 6. Włóż drewniane kołki H w boczne krawędzie elementu nr 6 i połącz go z element nr 1.

6

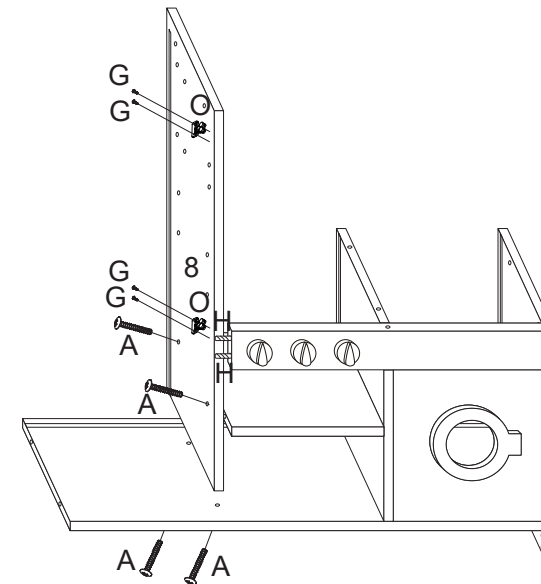

Use G screw to lock O(female hinge) on No.8 panel, then connect it to No.6 panel with wooden dowel. Use A screw to lock No.8 panel on No.3 and 5 panel.

/Verwenden Sie die Schraube G, um das Scharnier O am Paneel Nr. 8 zu befestigen, und verbinden Sie es dann mit dem Paneel Nr. 6 mit einem Holzdübel. Verwenden Sie die Schraube A, um das Paneel Nr. 8 mit den Paneelen Nr. 3 und 5 zu verbinden.

/Utilisez la vis G pour verrouiller O (charnière femelle) sur le panneau N°8, puis reliez-le au panneau N°6 avec la cheville en bois. Utilisez la vis A pour verrouiller le panneau N°8 sur les panneaux N°3 et N°5.

/Use el tornillo G para fijar la pieza O (bisagra hembra) en el panel (8), luego conecte al panel (6) con la espiga de madera. Utilice el tornillo A para fijar el panel (8) en los paneles (3 y 5).

/Utilizzare la vite G per bloccare O (cerniera femmina) sul pannello n. 8, quindi collegarlo al pannello n. 6 con un tassello di legno. Utilizzare una vite per bloccare il pannello n. 8 sul pannello n. 3 e 5.

/Przy użyciu wkrętów G przykręć elementy O (żeńskie części zatrzasku) do elementu nr 8, a następnie połącz go z elementem nr 6. Przy użyciu śrub A przykręć element nr 8 do elementów nr 3 i nr 5.

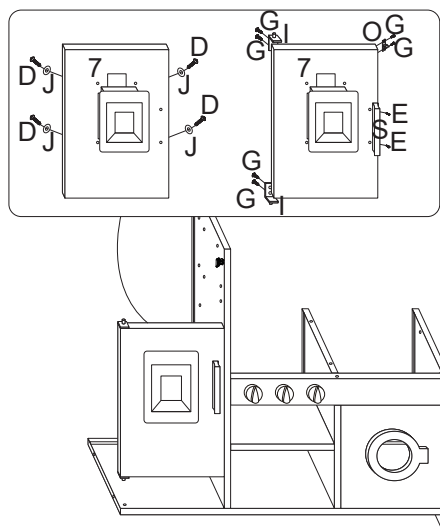
7

Use D screw across J(metal washer) to lock the ice-maker model on No.7 panel. Use G screw to lock I(door pin) on No.7 panel up and down. Use E screw to lock S(handle) on No.7 panel. Insert No.7 panel in No.3 panel with door pin.

/Verwenden Sie die Schraube D über J (Metallscheibe), um den Eisbereiter an der Platte Nr. 7 zu verriegeln. Verwenden Sie die Schraube G, um I (Türstift) an der Platte Nr. 7 nach oben und unten zu verriegeln. Mit Schraube E S(Griff) an Platte Nr. 7 verriegeln. Setzen Sie die Platte Nr. 7 mit dem Türstift in die Platte Nr. 3 ein.

/Utilisez la vis D à travers J (rondelle métallique) pour verrouiller le modèle de la machine à glaçons sur le panneau N°7. Utilisez la vis G pour verrouiller I (goupille de porte) sur le panneau N°7 vers le haut et vers le bas. Utilisez la vis E pour verrouiller S (poignée) sur le panneau N°7. Insérez le panneau N°7 dans le panneau N°3 avec la goupille de porte.

/Use el tornillo D a través de la pieza J (arandela de metal) para bloquear el modelo de la máquina de hielo en el panel (7). Use el tornillo G para bloquear la pieza I (pasador de puerta) en el lado superior e inferior del panel (7). Use el tornillo E para fijar la pieza S (manija) en el panel (7). Inserte el panel (7) en el panel (3) con el pasador de puerta.

/Utilizzare la vite D su J (rondella metallica) per bloccare il modello di fabbricatore di ghiaccio sul pannello n.7. Utilizzare la vite G per bloccare I (perno della porta) sul pannello n. 7 su e giù. Utilizzare la vite E per bloccare S (maniglia) sul pannello n.7. Inserire il pannello n. 7 nel pannello n. 3 con il perno della porta.

/Przy użyciu wkrętów D i metalowych podkładek J przykręć atrapę kostkarki do lodu do elementu nr 7. Przy użyciu wkrętów G przykręć elementy I (zawias) u góry i u dołu elementu nr 7. Przy użyciu wkrętów E przykręć element S (uchwyt) do elementu nr 7. Połącz element nr 7 z elementem nr 3.

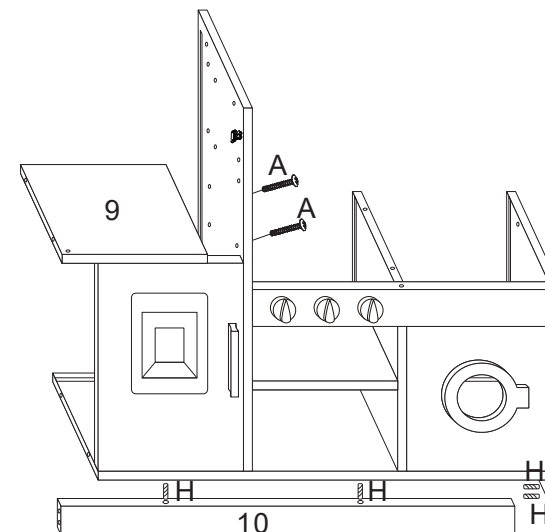
8

Insert H(wooden dowels) in No.10 panel up and right side, connect it to No.1 and 3 panel. Use A screw to lock No.9 panel on No.8 panel.

/Setzen Sie H (Holzdübel) in die Platte Nr. 10 oben und rechts ein und verbinden Sie sie mit den Platten Nr. 1 und 3. Verwenden Sie die Schraube A, um die Platte Nr. 9 an der Platte Nr. 8 zu befestigen.

/Insérez H (chevilles en bois) dans le panneau N°10 vers le haut et le côté droit, et reliez-le aux panneaux N°1 et N° 3. Utilisez la vis A pour verrouiller le panneau N°9 sur le panneau N°8.

/Inserte la pieza H (espiga de madera) en el lado superior y derecho del panel (10), conecte a los paneles (1 y 3). Utilice el tornillo A para fijar el panel (9) en el panel (8).

/Inserire H (tasselli di legno) nel pannello n. 10 in alto e sul lato destro, collegarlo al pannello n. 1 e 3. Utilizzare una vite per bloccare il pannello n.9 sul pannello n.8.

/Włóż drewniane kołki H w górną i prawą krawędź elementu nr 10, a następnie połącz go z elementami nr 1 i nr 3. Przy użyciu śrub A przykręć element nr 9 do elementu nr 8.

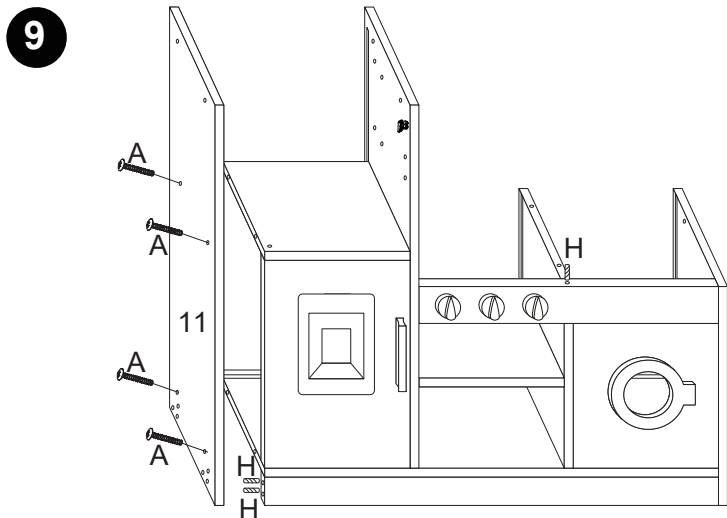

Insert H(wooden dowels) in No.10 panel left side, connect it to No.11 panel. Use A screw to lock No.11 panel on No.3 and 9 panel. Insert H(wooden dowels) in No.6 panel upside.

/Setzen Sie H (Holzdübel) in die linke Seite der Platte Nr. 10 ein und verbinden Sie sie mit der Platte Nr. 11. Verwenden Sie die Schraube A, um die Platte Nr. 11 mit den Platten Nr. 3 und 9 zu verbinden. H(Holzdübel) in die Platte Nr. 6 oben einführen.

/Insérez des chevilles en bois H sur le côté gauche du panneau N°10, et reliez-le au panneau N°11. Utiliser les vis A pour verrouiller le panneau N°11 sur les panneaux N°3 et N°9. Insérez les chevilles en bois H dans le panneau N°6.

/Inserte la pieza H (espiga de madera) en el lado izquierdo del panel (10), conecte al panel (11). Utilice el tornillo A para fijar el panel (11) en los paneles (3 y 9). Inserte la pieza H (espiga de madera) en el lado superior del panel (6).

/Inserire H (tasselli di legno) nel lato sinistro del pannello n. 10, collegarlo al pannello n. 11. Utilizzare una vite per bloccare il pannello n. 11 sul pannello n. 3 e 9. Inserire H (tasselli in legno) nel pannello n. 6 al rialzo.

/Włóż drewniane kołki H w lewą krawędź elementu nr 10 i połącz go z elementem nr 11. Przy użyciu śrub A przykręć element nr 11 do elementów nr 3 i nr 9. Włóż drewniane kołki H w górną krawędź elementu nr 6.

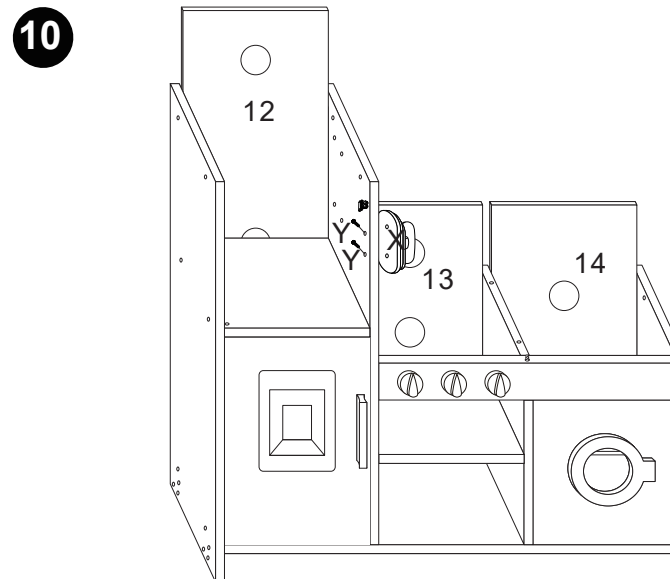

Use Y screw to lock X(phone board) on No.8 panel. Insert No.12,13,14 panel on kitchen backside groove.

/Verwenden Sie die Y-Schraube, um X (Telefonplatte) an der Platte Nr. 8 zu befestigen. Setzen Sie die Platten Nr. 12, 13 und 14 in die Nuten auf der Küchenrückseite ein.

/Utilisez la vis Y pour verrouiller X (tableau téléphonique) sur le panneau N°8. Insérez le panneau N°12, 13, 14 dans la rainure arrière de la cuisine.

/Use el tornillo Y para fijar la pieza X (placa de teléfono) en el panel (8). Inserte los paneles (12, 13 y 14) en la ranura trasera de la cocina.

/Utilizzare la vite Y per bloccare X (scheda telefonica) sul pannello n.8. Inserire il pannello n. 12, 13, 14 nella scanalatura posteriore della cucina.

/Przy użyciu wkrętów Y przykręć element X (telefon) do elementu nr 8. Włóż elementy nr 12, nr 13 i nr 14 w rowki.

11

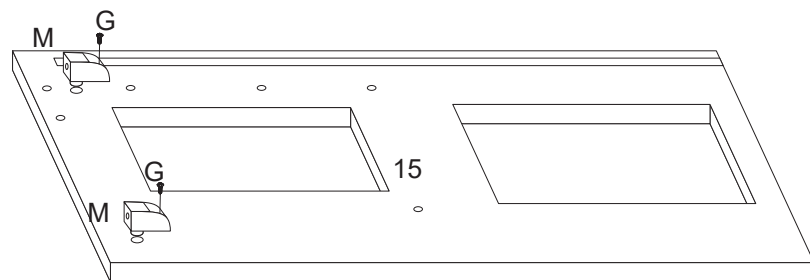

Turn the No.15 panel over, then put M(plastic supports) in No.15 panel, then use G screw to lock it on No.15 panel.

/Drehen Sie die Platte Nr. 15 um, setzen Sie dann M (Kunststoffstützen) in die Platte Nr. 15 ein und befestigen Sie sie mit der Schraube G an der Platte Nr. 15.

/Retournez le panneau N°15, puis placez M (supports en plastique) dans le panneau N°15, puis utilisez la vis G pour le verrouiller sur le panneau N°15.

/Gire el panel (15), luego coloque la pieza M (soporte de plástico) en el panel (15), luego use el tornillo G para fijar en el panel (15).

/Capovolgere il pannello No.15, quindi inserire M (supporti in plastica) nel pannello No.15, quindi utilizzare la vite G per bloccarlo sul pannello No.15.

/Odwróć element nr 15 spodem do góry, załóż elementy M (plastikowe wsporniki), a następnie przykręć je przy użyciu wkrętów G.

12

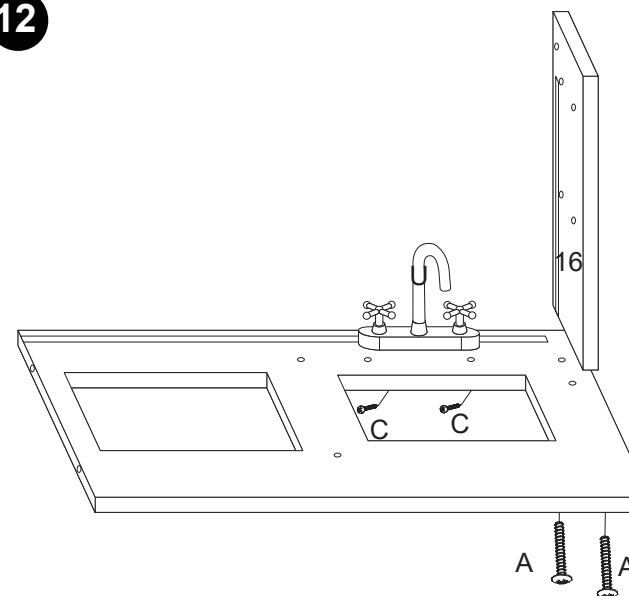

Use C screw to lock U(tap) on No.15 panel.

Use A screw to lock No.16 panel in No.15 panel.

/Verwenden Sie die Schraube C, um die Platte Nr. 15 mit dem U(Hahn) zu verriegeln.

Verriegeln Sie die Platte 16 an der Platte 15 mit der Schraube A.

/Utilisez la vis C pour verrouiller U (robinet) sur le panneau N°15.

Utiliser les vis A pour verrouiller le panneau N°16 dans le panneau N°15.

/Use el tornillo C para fijar la pieza U (grifo) en el panel (15). Use el tornillo A para fijar el panel (16) en el panel (15).

/Utilizzare la vite C per bloccare U (tap) sul pannello n. 15.

Utilizzare la vite A per bloccare il pannello n. 16 nel pannello n. 15.

/Przy użyciu wkrętów C przykręć element U (kran) do elementu nr 15. Przy użyciu śrub A przykręć element nr 16 do elementu nr 15.

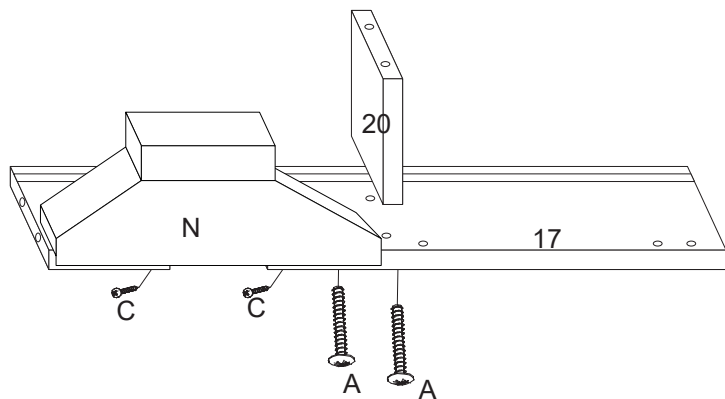
13

Use C screw to lock N (oil dryer) on No.17 panel. Use A screw to lock No.20 panel on No.17 panel.

/Verwenden Sie die Schraube C, um die Platte N (Öltrockner) an der Platte Nr. 17 zu befestigen. Mit der Schraube A die Platte Nr. 20 an der Platte Nr. 17 befestigen.

/Utilisez la vis C pour verrouiller N (sécheur d'huile) sur le panneau N°17. Utilisez les vis A pour verrouiller le panneau N°20 sur le panneau N°17.

/Use el tornillo C para fijar la pieza N (secador de aceite) en el panel (17). Use el tornillo A para fijar el panel (20) en el panel (17).

/Utilizzare la vite C per bloccare N (essiccatore d'olio) sul pannello n. 17.

Utilizzare la vite A per bloccare il pannello n. 20 sul pannello n. 17.

/Przy użyciu wkrętów C przykręć element N (wyciąg) do elementu nr 17. Przy użyciu śrub A przykręć element nr 20 do elementu nr 17.

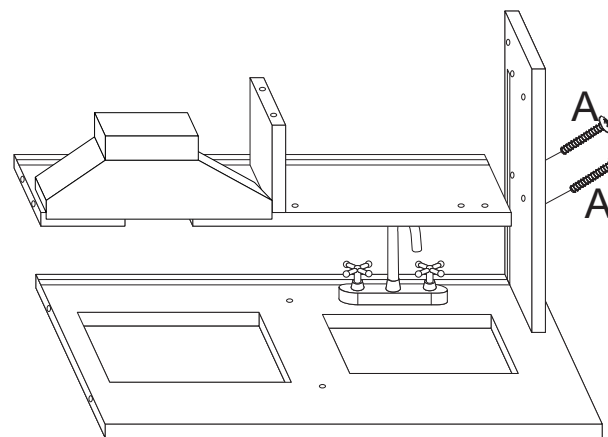
14

Use A screw to lock No.17 panel on No.16 panel.

/Verwenden Sie die Schraube A, um die Platte Nr. 17 an der Platte Nr. 16 zu befestigen.

/Utilisez les vis A pour verrouiller le panneau N°17 au panneau N°16.

/Use el tornillo A para fijar el panel (17) en el panel (16).

/Utilizzare la vite A per bloccare il pannello n. 17 sul pannello n. 16.

/Przy użyciu śrub A przykręć element nr 17 do elementu nr 16.

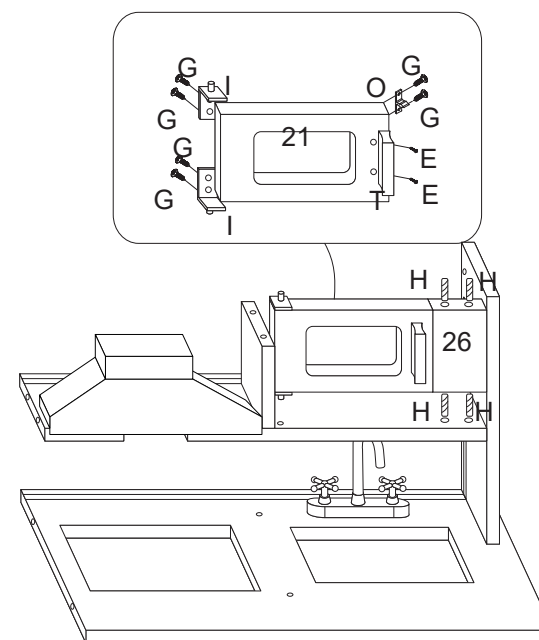
15

Use G screw to lock I (door pin) on No.21 panel up and down. Use G screw to lock O (male hinge) on No.21 panel. Use E screw to lock T (handle) on No.21 panel. Insert H (wooden dowels) in No.26 panel up and down, then connect it to No.17 panel.

Insert No.21 panel in No.17 panel with door pin.

/Mit der Schraube G wird I (Türstift) am Paneel Nr. 21 nach oben und unten verriegelt. Mit der Schraube G das Scharnier O (männliches Scharnier) am Paneel Nr. 21 verriegeln. Mit Schraube E T (Griff) an Paneel Nr. 21 befestigen. H (Holzdübel) in das Paneel Nr. 26 nach oben und unten einsetzen, dann mit dem Paneel Nr. 17 verbinden.

Paneel Nr. 21 mit Türstift in Paneel Nr. 17 einsetzen.

/Utilisez la vis G pour verrouiller I (goupille de porte) sur le panneau N°21 vers le haut et vers le bas. Utilisez la vis G pour verrouiller O (charnière mâle) sur le panneau N°21. Utilisez la vis E pour verrouiller T (poignée) sur le panneau N°21. Insérez H (chevilles en bois) dans le panneau N°26 de haut en bas, puis reliez-le au panneau N°17.

Insérez le panneau N° 21 dans le panneau N°17 avec la goupille de porte.

/Use el tornillo G para fijar la pieza I (pasador de puerta) en el lado superior e inferior del panel (21). Utilice el tornillo G para fijar la pieza O (bisagra macho) en el panel (21). Use el tornillo E para fijar la pieza T (manija) en el panel (21). Inserte la pieza H (espiga de madera) en el lado superior e inferior del panel (26), luego conecte al panel (17).

Inserte el panel (21) en el panel (17) con el pasador de puerta.

/Utilizzare la vite G per bloccare I (perno della porta) sul pannello n. 21 su e giù. Utilizzare la vite G per bloccare O (cerniera maschio) sul pannello n. 21. Utilizzare la vite E per bloccare la T (maniglia) sul pannello n. 21. Inserire H (tasselli di legno) nel pannello n. 26 su e giù, quindi collegarlo al pannello n. 17.

Inserire il pannello n.21 nel pannello n.17 con perno porta.

/Przy użyciu wkrętów G przykręć elementy I (zawias) u góry i u dołu elementu nr 21. Przy użyciu wkrętów G przykręć element O (męska część zatrzasku) do elementu nr 21. Przy użyciu wkrętów E przykręć element T (uchwył) do elementu nr 21. Włóż drewniane kołki H w w górną i dolną krawędź elementu nr 26 i połącz go z elementem nr 17. Połącz element nr 21 z elementem nr 17.

16

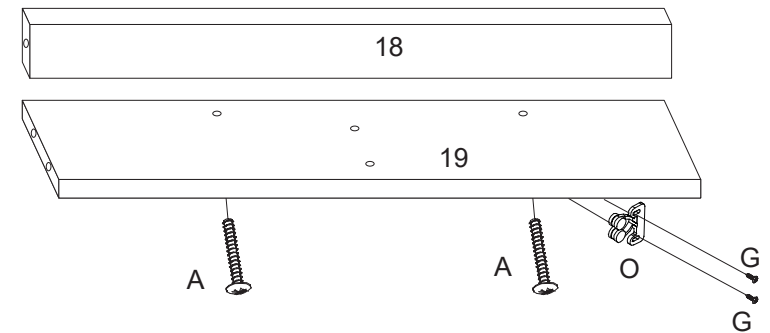

Use G screw to lock O (female hinge) on No.19 panel, use A screw to lock No.18 panel on No.19 panel.

/Verwenden Sie die Schraube G, um das Scharnier O (weiblich) an der Platte Nr. 19 zu befestigen, und die Schraube A, um die Platte Nr. 18 an der Platte Nr. 19 zu befestigen.

/Utilisez la vis G pour verrouiller O (charnière femelle) sur le panneau N°19, utilisez les vis A pour verrouiller le panneau N°18 sur le panneau N°19.

/Use el tornillo G para fijar la pieza O (bisagra hembra) en el panel (19), use el tornillo A para bloquear el panel (18) en el panel (19).

/Utilizzare la vite G per bloccare O (cerniera femmina) sul pannello n. 19, utilizzare la vite A per bloccare il pannello n. 18 sul pannello n. 19.

/Przy użyciu wkrętów G przykręć element O (żeńską część zatrzasku) do elementu nr 19. Przy użyciu śrub A przykręć element nr 18 do elementu nr 19.

17

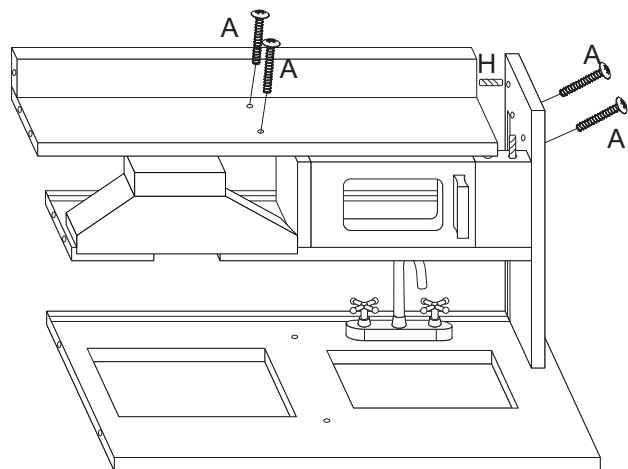

Insert H(wooden dowel) in No.18 panel right side, connect it to No.16 panel. Use A screw to lock it on No.16 and 20 panel.
 /Setzen Sie H (Holzdübel) in die rechte Seite der Platte Nr. 18 ein und verbinden Sie sie mit der Platte Nr. 16. Verwenden Sie die Schraube A, um sie an den Platten Nr. 16 und 20 zu befestigen.
 /Insérez H (cheville en bois) sur le côté droit du panneau N°18, et reliez-le au panneau N°16. Utilisez les vis A pour le verrouiller sur les panneaux N°16 et N°20.
 /Inserte la pieza H (espiga de madera) en el lado derecho del panel (18), conecte al panel (16). Use el tornillo A para fijar en los paneles (16 y 20).
 /Inserire H (tassello di legno) nel pannello No.18 lato destro, collegarlo al pannello No.16. Utilizzare una vite per bloccarlo sul pannello n. 16 e 20.
 /Włóż drewniany kolek H w w prawą krawędź elementu nr 18 i połącz go z elementem nr 16. Przy użyciu śrub A przykręć element nr 18 do elementów nr 16 i nr 20.

18

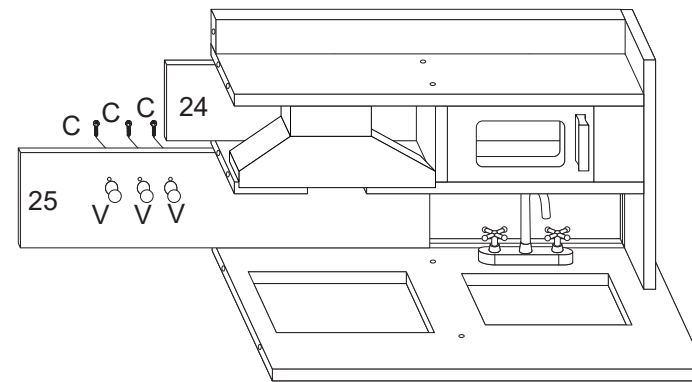

Use C screw to lock V(handle) on No.25 panel, then insert it in groove. Insert No.24 panel in groove too. Finished the upper part of kitchen.
 /Mit der C-Schraube das V(Griff) an der Platte Nr. 25 verriegeln, dann in die Nut einsetzen. Setzen Sie die Platte Nr. 24 ebenfalls in die Nut ein. Der obere Teil der Küche ist fertig.
 /Utilisez la vis C pour verrouiller V (poignée) sur le panneau N° 25, puis insérez-le dans la rainure. Insérez également le panneau N°24 dans la rainure. Terminez la partie supérieure de la cuisine.
 /Use el tornillo C para fijar la pieza V (mango) en el panel (25), luego inserte en la ranura. Inserte también el panel (24) en la ranura. Se termina el montaje la parte superior de cocina.
 /Utilizzare la vite C per bloccare V (maniglia) sul pannello n. 25, quindi inserirlo nella scanalatura. Inserire anche il pannello n. 24 nella scanalatura. Terminata la parte superiore della cucina.
 /Przy użyciu wkrętów C przykręć elementy V (wieszaki) do elementu nr 25, a następnie wsuń element nr 25 w rowek. Wsuń element nr 24 w rowek. Montaż górnej części kuchni jest zakończony.

19

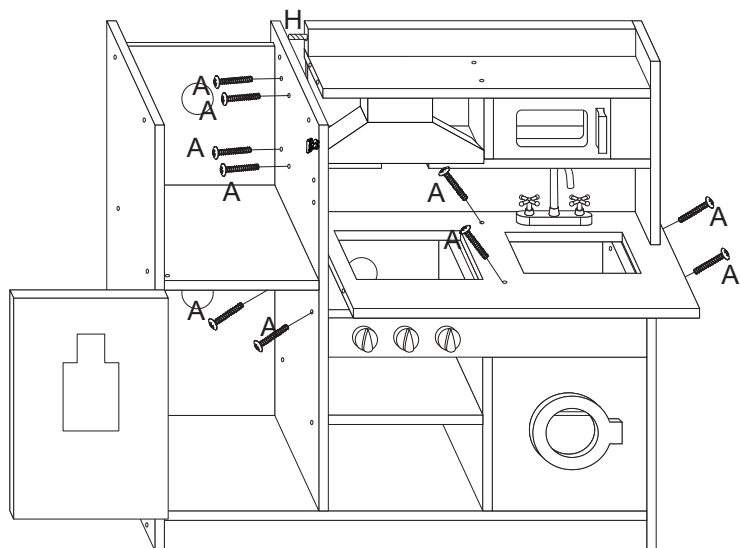

Insert H(wooden dowel) in No.18 panel left side, connect it to No.8 panel. Use A screw to lock the upper part of kitchen.

/Setzen Sie H (Holzdübel) in die linke Seite der Platte Nr. 18 ein und verbinden Sie sie mit der Platte Nr. 8. Verriegeln Sie den oberen Teil der Küche mit der Schraube A.

/Insérez H (cheville en bois) sur le côté gauche du panneau N°18, connectez-le au panneau N°8. Utilisez les vis A pour verrouiller la partie supérieure de la cuisine.

/Inserte la pieza H (espiga de madera) en el lado izquierdo del panel (18), conecte al panel (8). Use el tornillo A para fijar la parte superior de la cocina.

/Inserire H (tassello di legno) nel pannello n. 18 lato sinistro, collegarlo al pannello n. 8. Utilizzare una vite per bloccare la parte superiore della cucina.

/Włóż drewniany kołek H w lewą krawędź elementu nr 18 i połącz go z elementem nr 8. Przy użyciu śrub A skręć górną i dolną część kuchni.

20

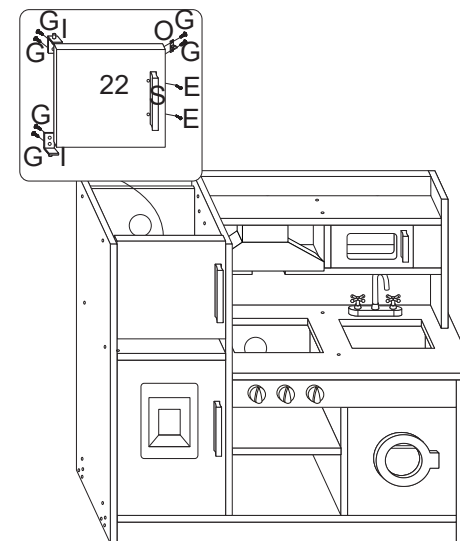

Use G screw to lock I (door pin) on No.22 panel up and down. Use G screw to lock O (male hinge) on No.22 panel. Use E screw to lock S (handle) on No.22 panel. Insert No.22 panel in No.9 panel.
/Verwenden Sie die Schraube G, um I (Türstift) am Paneel Nr. 22 nach oben und unten zu verriegeln. Mit der Schraube G das Scharnier O (Zapfen) am Paneel Nr. 22 verriegeln. S (Griff) am Paneel Nr. 22 mit der Schraube E verriegeln. Paneel Nr. 22 in Paneel Nr. 9 einsetzen.

/Utilisez la vis G pour verrouiller I (goupille de porte) sur le panneau N°22 vers le haut et vers le bas. Utilisez la vis G pour bloquer O (charnière mâle) sur le panneau N°22. Utilisez la vis E pour verrouiller S (poignée) sur le panneau N°22. Insérez le panneau N°22 dans le panneau N°9.

/Use el tornillo G para fijar la pieza I (pasador de puerta) en el lado superior e inferior del panel (22). Utilice el tornillo G para fijar la pieza O (bisagra macho) en el panel (22). Utilice el tornillo E para fijar la pieza S (manija) en el panel (22). Inserte el panel (22) en el panel (9).

/Utilizzare la vite G per bloccare I (perno della porta) sul pannello n. 22 su e giù. Utilizzare la vite G per bloccare O (cerniera maschio) sul pannello n. 22. Utilizzare la vite E per bloccare S (maniglia) sul pannello n. 22. Inserire il pannello n. 22 nel pannello n. 9.

/Przy użyciu wkrętów G przykręć elementy I (zawias) u góry i u dołu elementu nr 22. Przy użyciu wkrętów G przykręć element O (męska część zatrzasku) do elementu nr 22. Przy użyciu wkrętów E przykręć element S (uchwyt) do elementu nr 22. Połącz element nr 22 z elementem nr 9.

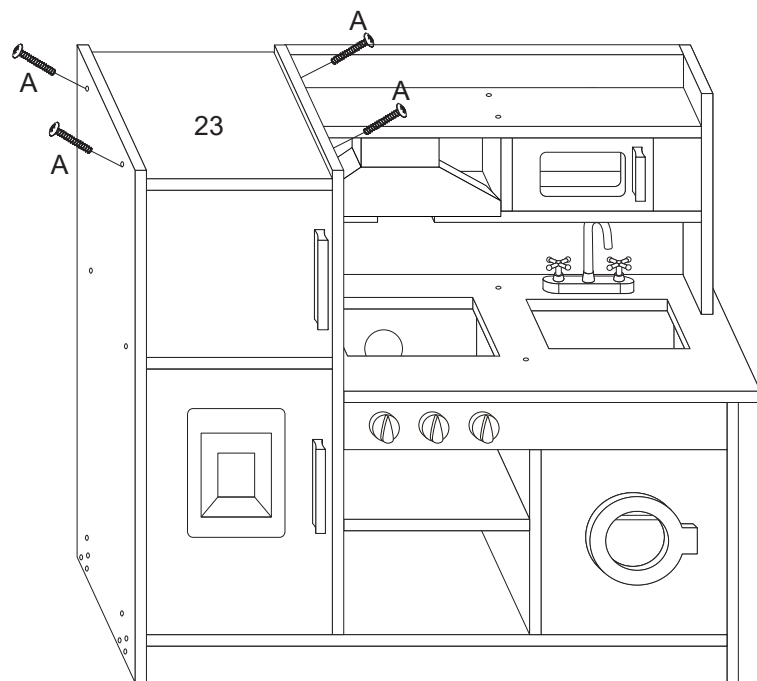
21

- Use A screw to lock No.23 panel on topside.
 /Verwenden Sie die Schraube A, um die Platte Nr. 23 auf der Oberseite zu befestigen.
 /Utilisez les vis A pour verrouiller le panneau N°23 sur le dessus.
 /Use el tornillo A para fijar el panel (23) en la parte superior.
 /Utilizzare la vite A per bloccare il pannello n. 23 sulla parte superiore.
 /Przy użyciu śrub A przykręć element nr 23 u góry lodówki.

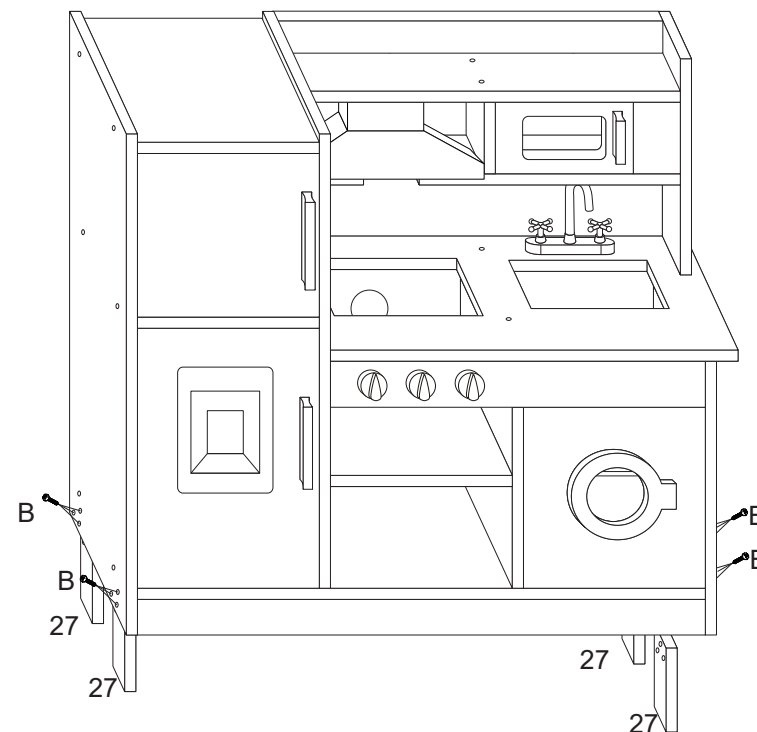
22

- Use B screw to lock No.27(feet) on No.3 and 11 panel.
 /Verwenden Sie die Schraube B, um Nr. 27 (Füße) an den Platten Nr. 3 und 11 zu befestigen.
 /Utilisez les vis B pour verrouiller le panneau N°27 (pieds) sur les panneaux N°3 et N°11.
 /Use el tornillo B para fijar la pieza (27) (pie) en los paneles (3 y 11).
 /Utilizzare la vite B per bloccare il n. 27 (piedi) sul pannello n. 3 e 11.
 /Przy użyciu wkrętów B przykręć elementy nr 27 (nóżki) do elementów nr 3 i nr 11.

23

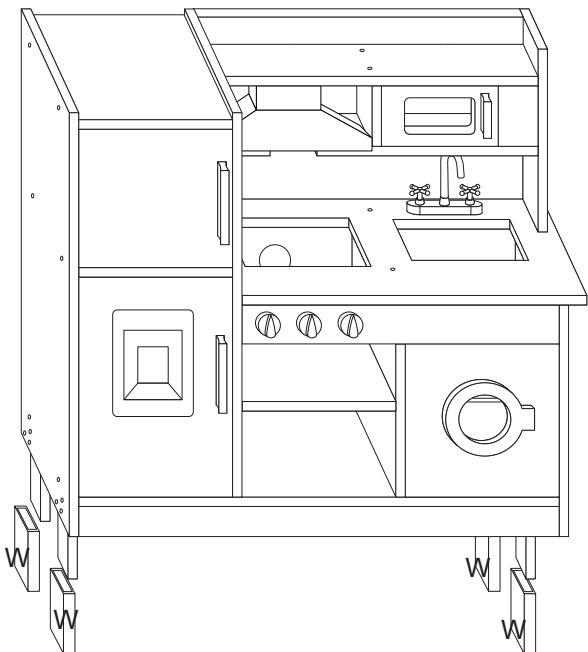

Attention: If buyer want to add the kitchen height, they can use W(plastic feet cover).

Insert the W in each feet.

/Achtung: Wenn Käufer die Küche Höhe hinzufügen möchten, können sie W (Kunststoff-Füße Abdeckung) verwenden.

Setzen Sie das W in jeden Fuß ein.

/Attention : Si l'acheteur souhaite ajouter de la hauteur à la cuisine, il peut utiliser le W (cache-pieds en plastique).

Insérez le W dans chaque pied.

/Atención: Si desea agregar la altura de la cocina, puede usar la pieza W (cubierta de pies de plástico).

Inserte la pieza W en cada pie.

/Attenzione: Se l'acquirente desidera aggiungere l'altezza della cucina, può utilizzare W (copertura dei piedini in plastica).

Inserire la W in ogni piedino.

/Uwaga: Jeśli chcesz podwyższyć kuchnię, użyj elementów W (plastikowych nakładek na nóżki).

Założ element W na każdą z nóżek.

24

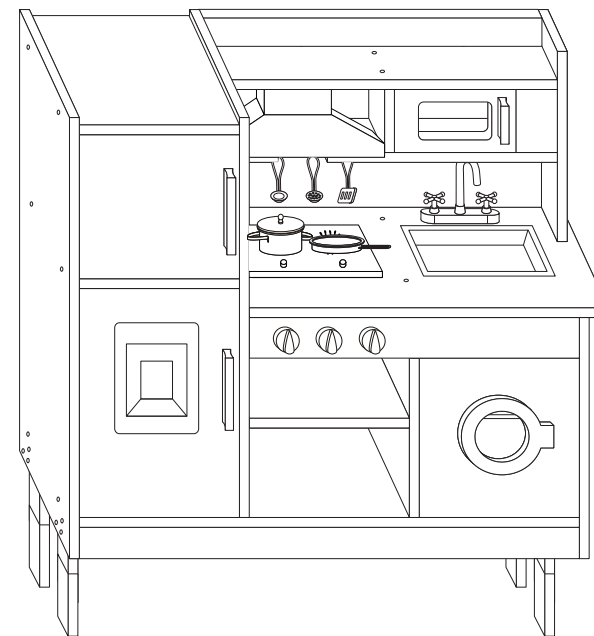

Put burner and sink in kitchen.

Put accessories on kitchen.

Finished the kitchen assembly.

/Brenner und Spüle in die Küche stellen.

Zubehör in der Küche anbringen.

Fertigstellung der Küchenmontage.

/Mettre le brûleur et l'évier dans la cuisine.

Mettre les accessoires dans la cuisine.

Terminer l'assemblage de la cuisine.

/Ponga el quemador y el fregadero en la cocina. Ponga los accesorios en la cocina. Se termina el montaje de la cocina.

/Mettere il bruciatore e il lavello in cucina.

Mettere gli accessori sulla cucina.

Terminare l'assemblaggio della cucina.

/Włóż płytę kuchenną i zlew w otwory blatu.

Umieść w kuchni akcesoria do zabawy.

Montaż kuchni został zakończony.

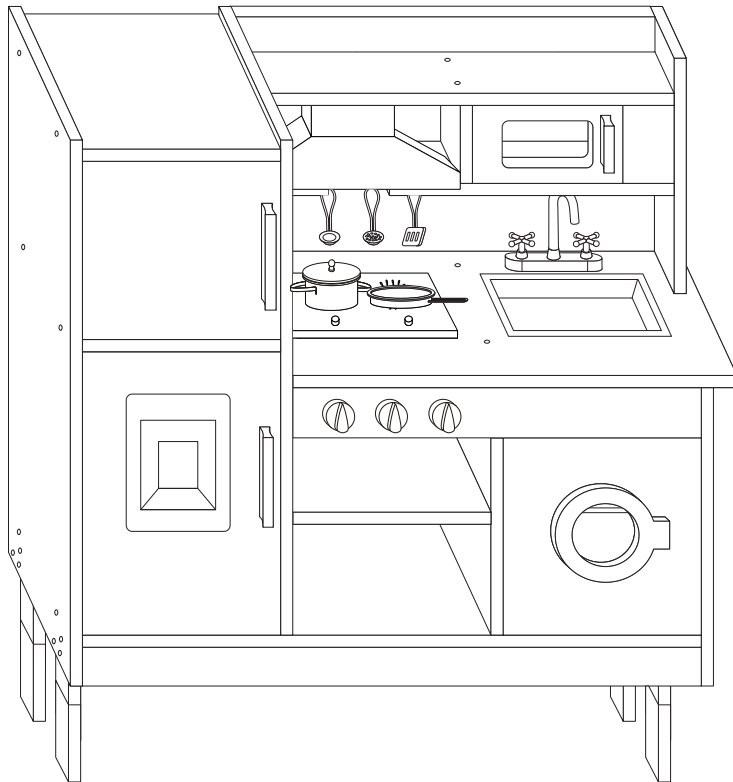

EN



Return / Damage Claim Instructions

- ⚠ **DO NOT discard the box / original packaging.**
In case a return is required, the item must be returned in original box. Without this your return will not be accepted.
- ⚠ **Take a photo of the box markings.**
A photo of the markings (text) on the side of the box is required in case a part is needed for replacement. This helps our staff identify your product number to ensure you receive the correct parts.
- ⚠ **Take a photo of the damaged part (if applicable).**
A photo of the damage is always required to file a claim and get your replacement or refund processed quickly. Please make sure you have the box even if it is damaged.
- ⚠ **Send us an email with the images requested.**
Email us directly from marketplace where your item was purchased with the attached images and a description of your claim.

DE



Rücksendung / Beschädigung Anweisungen

- ⚠ **Werfen Sie den Karton / die Originalverpackung NICHT weg.**
Falls eine Rücksendung erforderlich ist, muss der Artikel in der Originalverpackung zurückgeschickt werden. Andernfalls wird Ihre Rücksendung nicht angenommen.
- ⚠ **Machen Sie ein Foto von der Beschriftung des Kartons.**
Für den Fall, dass ein Ersatzteil benötigt wird, benötigen wir ein Foto der Beschriftung (Text) auf der Seite des Kartons. So können unsere Mitarbeiter Ihre Artikelnummer identifizieren und sicherstellen, dass Sie die richtigen Teile erhalten.
- ⚠ **Machen Sie ein Foto des beschädigten Teils (falls zutreffend).**
Ein Foto des beschädigten Teils ist immer erforderlich, um eine Reklamation einzureichen und eine schnelle Bearbeitung Ihres Ersatzteils oder Ihrer Rückerstattung zu gewährleisten. Bitte stellen Sie sicher, dass Sie den Karton haben, auch wenn er beschädigt ist.
- ⚠ **Schicken Sie uns eine E-Mail mit dem gewünschten Foto.**
Schicken Sie uns eine E-Mail direkt vom Marktplatz, auf dem Sie den Artikel gekauft haben, mit den angehängten Fotos und einer Beschreibung Ihrer Reklamation.

FR



Instructions De Retour / Réclamation De Dommages

- ⚠ **NE PAS jeter la boîte/l'emballage d'origine.**
Dans le cas où un retour est requis, l'article doit être retourné dans sa boîte d'origine. Sans cela, votre retour ne sera pas accepté.
- ⚠ **Prenez une photo des marquages de la boîte.**
Une photo des marquages (texte) sur le côté de la boîte est requise au cas où une pièce serait nécessaire pour le remplacement. Cela aide notre personnel à identifier votre numéro de produit pour s'assurer que vous recevez les bonnes pièces.
- ⚠ **Prenez une photo des dommages (le cas échéant).**
Une photo des dommages est toujours requise pour déposer une réclamation et obtenir rapidement votre remplacement ou votre remboursement. Assurez-vous d'avoir la boîte même si elle est endommagée.
- ⚠ **Envoyez-nous un e-mail avec les images demandées.**
Envoyez-nous un e-mail directement depuis le marché où votre article a été acheté avec les images ci-jointes et une description de votre réclamation.

ES



Instrucciones de Devolución / Reclamación de Daños

- ⚠ **NO deseche la caja/embalaje original.**
En caso de que se requiera una devolución, el artículo debe ser devuelto en la caja original. Sin esto su devolución no será aceptada.
- ⚠ **Tome una foto de las marcas de la caja.**
Se requiere una foto de las marcas (texto) en el lado de la caja en caso de que se necesite una pieza para reemplazarla. Esto ayuda a nuestro personal a identificar su número de producto para asegurarse de que recibe las piezas correctas.
- ⚠ **Tome una foto de los daños (si procede).**
Una foto de los daños es siempre necesaria para presentar una reclamación y conseguir que su reemplazo o reembolso sea procesado rápidamente. Por favor, asegúrese de tener la caja aunque esté dañada.
- ⚠ **Envíenos un correo electrónico con las imágenes solicitadas.**
Envíenos un correo electrónico directamente desde el mercado donde se compró su artículo con las imágenes adjuntas y una descripción de su reclamación.

IT



Istruzioni Per La Restituzione / Reclamo Per Danni

- ⚠ **NON scartare la scatola / confezione originale.**
Nel caso in cui sia richiesto un reso, l'articolo deve essere restituito nella scatola originale. Senza la scatola originale il tuo reso non sarà accettato.
- ⚠ **Fare una foto dei contrassegni sulla scatola.**
È necessaria una foto dei contrassegni (testo) sul lato della scatola nel caso in cui la parte debba essere sostituita. Questo aiuta il nostro staff a identificare il numero del tuo prodotto per assicurarti di ricevere le parti corrette.
- ⚠ **Fare una foto di Danno (se è applicabile).**
Una foto del danno è sempre necessaria per presentare un reclamo e ottenere rapidamente la sostituzione o il rimborso. Assicurati di avere la scatola anche se è danneggiata.
- ⚠ **Inviarci una mail con le immagini richieste.**
Inviarci un'e-mail direttamente dal mercato in cui è stato acquistato il tuo articolo con le immagini allegate e una descrizione del tuo reclamo.

PL



Zwroty i reklamacje

- ⚠ **Nie wyrzucaj oryginalnego opakowania.**
Jeśli chcesz zwrócić produkt, musi znajdować się on w oryginalnym opakowaniu. Towar zwrócony w nieoryginalnym opakowaniu nie zostanie przyjęty.
- ⚠ **Zrób zdjęcie oznaczeń na opakowaniu.**
Jeśli jakkolwiek część wymaga wymiany, zrób zdjęcie oznaczeń kodu produktu, który znajduje się na opakowaniu. Pozwoli nam to zidentyfikować produkt i dostarczyć ci właściwą część.
- ⚠ **Zrób zdjęcie uszkodzonej części (jeśli dotyczy).**
Jeśli chcesz złożyć reklamację, zrób zdjęcie uszkodzonej części. Pozwoli nam to zatwierdzić reklamację i zlecić zwrot środków na twoje konto. Do złożenia reklamacji potrzebne będzie oryginalne opakowanie.
- ⚠ **Skontaktuj się z nami.**
Skontaktuj się z nami telefonicznie, mailowo lub poprzez formularz kontaktowy. Załącz zdjęcia produktu i opis roszczenia.