



Soccer Goal / Fußballtor
But de Football / Portería de Fútbol
Porta da Calcio / Bramka do piłki nożnej

SP38097

THIS INSTRUCTION BOOKLET CONTAINS **IMPORTANT** SAFETY INFORMATION.
PLEASE READ AND KEEP FOR FUTURE REFERENCE.

USA office: Fontana **AUS** office: Truganina **ITA** office: Milano **POL** office: Gdańsk
DEU office: FDS GmbH, Neuer Höltigbaum 36, 22143 Hamburg, Deutschland **FRA** office: Saint Vigor d'Ymonville
GBR office: FDS Corporation Limited, Unit 4, Blackacre Road, Great Blakenham, Ipswich, Ip6 0FL, United Kingdom

If you're having difficulty, our friendly customer team is always here to help.



USA:cs.us@costway.com POL:sklep@costway.com
AUS:cs.au@costway.com DEU:cs.de@costway.com
GBR:cs.uk@costway.com FRA:cs.fr@costway.com
ITA:cs.it@costway.com ESP:cs.es@costway.com



Before You Start

Please read all instructions carefully and keep it for future reference.

Warnings

Attention: For home use only.

Attention: Children should use this product under the parental supervision.

Danger: Keep all small parts and packaging materials for this product away from babies and children, otherwise they may pose a choking hazard.

Danger: Lack of attachment may cause a risk of tipping or falling hazard.

General Warnings

- ⚠ The product must be installed and used under the supervision of an adult.
- ⚠ Read through each step carefully and follow the proper order.
- ⚠ Remove all packaging, separate and count all parts and hardware.
- ⚠ Please ensure that all parts are correctly installed, incorrect installation can lead to a danger.
- ⚠ We recommend that, where possible, all items are assembled near the area in which they will be placed in use, to avoid moving the product unnecessarily once assembled.
- ⚠ Ensure a secure surface during installation, and always place the product on a flat, steady and stable surface.
- ⚠ Please check and maintain it regularly, and the most important part needs to be suspended, fixed, or anchored to the ground.



Bevor Sie beginnen

Bitte sorgfältig lesen und zum späteren Nachschlagen aufbewahren.

Achtung

Vorsicht: Nur für den Hausgebrauch.

Vorsicht: Kinder sollten diesen Artikel unter elterlicher Aufsicht benutzen.

Gefahr: Halten Sie alle Kleinteile und Verpackungsmaterialien, die verschluckt werden können, von Babys und Kindern fern.

Gefahr: Unsachgemäße Montage kann zu Kippgefahr führen.

Allgemeine Achtung

- ⚠ Der Artikel muss unter der Aufsicht eines Erwachsenen montiert und benutzt werden.
- ⚠ Lesen Sie jeden Schritt sorgfältig durch und befolgen Sie die richtige Reihenfolge.
- ⚠ Entfernen Sie alle Verpackungen, Überprüfen Sie, ob alle Teile und Zubehörteile vorhanden sind.
- ⚠ Bitte stellen Sie sicher, dass alle Teile richtig montiert sind, eine falsche Montage kann zu einer Gefahr führen.
- ⚠ Wir empfehlen, alle Teile möglichst in der Nähe des Aufstellungsortes zu montieren, um unnötige Bewegungen nach der Montage zu vermeiden.
- ⚠ Achten Sie bei der Montage auf einen sicheren Untergrund und stellen Sie den Artikel immer auf eine ebene, feste und stabile Fläche.
- ⚠ Bitte überprüfen und warten Sie regelmäßig die wichtigsten Teile zur Aufhängung, Befestigung, Verankerung am Boden.



Avant de Commencer

Veuillez lire attentivement toutes les instructions et les conserver pour la référence ultérieure.

Avertissements

Attention : Pour l'usage domestique seulement.

Attention : Les enfants doivent utiliser ce produit sous la surveillance de leurs parents.

Danger : Gardez toutes les petites pièces et les matériaux d'emballage de ce produit hors de portée des bébés et des enfants pour éviter un risque d'étouffement.

Danger : La manque de la fixation pourrait entraîner un risque de basculement ou de chute.

Avertissements Généraux

- ⚠ Le produit doit être installé et utilisé sous la surveillance d'un adulte.
- ⚠ Lisez attentivement chaque étape et suivez l'ordre correct.
- ⚠ Retirez tous les emballages, séparez et comptez toutes les pièces et le matériel.
- ⚠ Veuillez vous assurer que toutes les pièces soient correctement installées, une installation incorrecte peut entraîner un danger.
- ⚠ Nous recommandons que, dans la mesure du possible, tous les articles soient assemblés à proximité de la zone dans laquelle ils seront utilisés, afin d'éviter de déplacer inutilement le produit une fois assemblé.
- ⚠ Assurez-vous que la surface soit solide pendant l'assemblage et placez toujours le produit sur une surface plane et stable.
- ⚠ Veuillez vérifier et entretenir régulièrement les pièces les plus importantes pour la suspension, la fixation, l'ancrage au sol.



Antes de Empezar

Lea atentamente todas las instrucciones y consérvelas para futuras consultas.

Advertencias

Atención: Solo para uso doméstico.

Atención: Los niños deben utilizar este producto bajo la supervisión de sus padres.

Peligro: Mantenga todas las piezas pequeñas y los materiales de embalaje de este producto fuera del alcance de los bebés y los niños, ya que de lo contrario pueden suponer un peligro de asfixia.

Peligro: La falta de fijación puede provocar un riesgo de vuelco o de caída.

Advertencias Generales

- ⚠ El producto debe instalarse y usarse bajo la supervisión de un adulto.
- ⚠ Lea detenidamente cada paso y siga el orden correcto.
- ⚠ Quite todo el embalaje, separe y cuente todas las piezas y los accesorios.
- ⚠ Asegúrese de que todas las piezas estén instaladas correctamente, una instalación incorrecta puede provocar un peligro.
- ⚠ Recomendamos que, siempre que sea posible, todos los elementos se monten cerca de la zona en la que se van a utilizar, para evitar mover el producto innecesariamente una vez montado.
- ⚠ Asegure una superficie segura durante el montaje, y coloque el producto siempre sobre una superficie plana, firme y estable.
- ⚠ Por favor, revise y mantenga el producto regularmente, y las piezas más importantes deben estar suspendidas, fijadas o ancladas bien al suelo.



Prima di Iniziare

Si prega di leggere attentamente tutte le istruzioni e conservarle per riferimento futuro.

Avvertenza

Attenzione: solo per uso domestico.

Attenzione: I bambini devono usare questo prodotto sotto la supervisione dei genitori.

Pericolo: Tenere tutte le piccole parti e i materiali di imballaggio di questo prodotto lontano da neonati e bambini, altrimenti potrebbero rappresentare un rischio di soffocamento.

Pericolo: La mancanza di accessorio può causare un rischio di ribaltamento.

Avvertenze Generali

- ⚠ Il prodotto deve essere installato e utilizzato sotto la supervisione di un adulto.
- ⚠ Leggere attentamente ogni passo e seguire l'ordine corretto.
- ⚠ Rimuovere tutti gli imballaggi, separare e contare tutte le parti e tutti gli accessori.
- ⚠ Si prega di assicurarsi che tutte le parti siano installate correttamente, un'installazione errata può portare a un pericolo.
- ⚠ Si consiglia, ove possibile, di montare tutti gli articoli vicino alla zona in cui verranno posti in uso, per evitare di spostare inutilmente il prodotto una volta assemblato.
- ⚠ Garantire una superficie sicura durante il montaggio e posizionare il prodotto sempre su una superficie piana, stabile.
- ⚠ Si prega di controllare e mantenere regolarmente, le parti più importanti per la sospensione, il fissaggio, l'ancoraggio a terra.



Zanim Zaczniesz

Przeczytaj uważnie wszystkie instrukcje i zachowaj je na przyszłość.

Uwaga

Uwaga: Produkt wyłącznie do użytku domowego

Uwaga: Dzieci mogą używać tego produktu jedynie pod nadzorem dorosłych.

Niebezpieczeństwo: Trzymaj wszystkie małe części i opakowania tego produktu z dala od niemowląt i dzieci - w przeciwnym razie mogą stwarzać ryzyko zadławienia.

Niebezpieczeństwo: Brak mocowania może spowodować ryzyko przewrócenia lub upadku.

Ogólne ostrzeżenia

- ⚠ Produkt musi być złożony i używany pod nadzorem osoby dorosłej.
- ⚠ Przeczytaj uważnie każdy krok i postępuj we właściwej kolejności.
- ⚠ Usuń opakowanie i upewnij się, że zestaw zawiera wszystkie części i elementy montażowe.
- ⚠ Upewnij się, że wszystkie części są poprawnie połączone, nieprawidłowa instalacja może prowadzić do wypadku.
- ⚠ Zalecamy, aby w miarę możliwości wszystkie elementy były montowane w pobliżu miejsca, w którym będą używane, aby uniknąć niepotrzebnego przenoszenia produktu po złożeniu.
- ⚠ Zapewnij bezpieczną przestrzeń roboczą podczas montażu i upewnij się, że produkt znajduje się na płaskiej i stabilnej powierzchni.
- ⚠ Należy regularnie sprawdzać i konserwować najważniejsze części produktu takie jak mocowania czy zakotwiczenie do podłoża.

PART LIST / TEILELISTE / LISTE DES PIÈCES /
LISTA DE PIEZAS / ELENCO DELLE PARTI /
LISTA CZĘŚCI

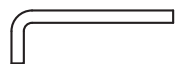

① x2

1110mm(L)

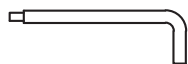

② x2

1110mm(L)

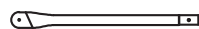

③ x2

1070mm(L)

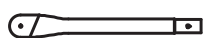

④ x2

450mm(L)

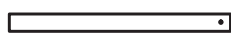

⑤ x1

920mm(L)

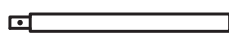

⑥ x1

920mm(L)

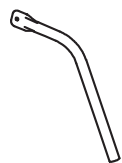

⑦ x2

700mm(L)



⑧ x2

550mm(L)

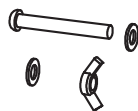

⑨ x4

M6X45

SCREW / SCHRAUBE /
VIS / TORNILLO /
VITE / ŠRUBA



⑩ x2

M6X35

SCREW /
SCHRAUBE /
VIS /
TORNILLO /
VITE /
ŠRUBA



⑪ x4

GROUND STAKES /
BODENSTÄNDE /
PIQUETS AU SOL /
ESTACA /
POCCHETTI A TERRA /
KOŁEK GRUNTOWY



⑫ x34

ELASTIC CLASP /
ELASTISCHE KLAMMER /
FERMOIR ÉLASTIQUE /
CLIP ELÁSTICO /
CHIUSURA ELASTICA /
ELASTYCZNA KLAMRA



⑬ x20

BUCKLE /
SCHNALLE /
BOUCLE /
HEBILLA /
FIBBIA /
KLAMRA

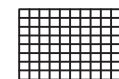

⑭ x2

NET /
NETZ /
FILET /
RED /
RETE /
SIATKA



⑮ x1

SCREWDRIVER /
SCHRAUBENSCHLÜSSEL /
CLÉ /
DESTORNILLADOR /
CACCIAVITE /
ŠRUBOKRĘT

EN Remark: The soccer goal is suitable for children 6+ years old.
Warning: The soccer goal must be assembled and used under the guardianship of adults.

DE Bemerkung: Das Fußballtor ist für Kinder ab 6 Jahren geeignet.
ACHTUNG: Das Fußballtor muss unter der Aufsicht von Erwachsenen aufgebaut und benutzt werden.

FR Remarque : Le but de football convient aux enfants à partir de 6 ans.
AVERTISSEMENT : Le but de football doit être assemblé et utilisé sous la surveillance d'un adulte.

ES Nota: La portería de fútbol es adecuada para niños mayores de 6 años.
Advertencia: La portería de fútbol debe montarse y utilizarse bajo la vigilancia de adultos.

IT Nota: La porta da calcio è adatta ai bambini 6+ anni.
Attenzione: La porta da calcio deve essere montata e utilizzata sotto la tutela di adulti.

PL Uwaga: Bramka do piłki nożnej jest odpowiednia dla dzieci w wieku od 6 lat.
Ostrzeżenie: Bramka do piłki nożnej musi być montowana i używana pod nadzorem dorosłych.

EN **Warning!** Assembly by an adult.

DE **ACHTUNG!** Das Produkt muss von einem Erwachsenen zusammengebaut werden.

FR **Avertissement !** Le produit doit être assemblé par un adulte.

ES **Advertencia!** El producto debe ser montado por un adulto.

IT **Attenzione!** Il prodotto deve essere assemblato da un adulto.

PL **Ostrzeżenie!** Montażu dokonuje jedynie osoba dorosła.

ASSEMBLY / MONTAGE / MONTAGE / MONTAJE / ASSEMBLAGGIO / MONTAŽ

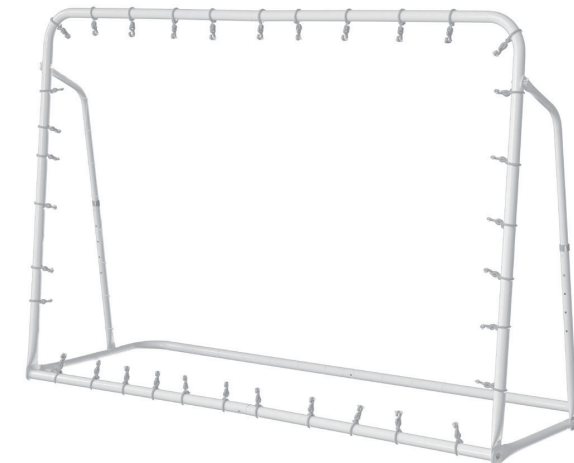
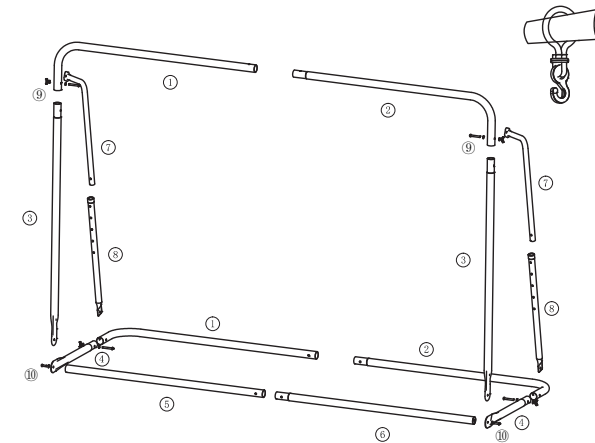

- EN** A. Please put the elastic clasp ⑫ into tubes ①, ②, ③, ⑤ and ⑥ respectively before assemble the goal frame.
- DE** A. Bitte setzen Sie die Elastikklammer ⑫ in die Rohre ①, ②, ③, ⑤ bzw. ⑥ ein, bevor Sie den Torrahmen zusammenbauen.
- FR** A. Veuillez insérer le fermoir élastique ⑫ dans les tubes ①, ②, ③, ⑤ et ⑥ avant d'assembler le cadre de porte.
- ES** A. Por favor, coloque el clip elástico ⑫ en los tubos ①, ②, ③, ⑤ y ⑥ respectivamente antes de montar el marco de la portería.
- IT** A. Inserire la chiusura elastica ⑫ nei tubi ①, ②, ③, ⑤ e ⑥ rispettivamente prima di assemblare il telaio della porta.
- PL** A. Umieść elastyczne klamry ⑫ w rurki ①, ②, ③, ⑤ i ⑥ przed rozpoczęciem montażu ramy bramki.

-
- EN** B. Assemble the goal frame according to the tube numbers ①, ②, ③, ④, ⑤ and ⑥. Please tighten the screw ⑩ with the screwdriver ⑮.
- DE** B. Montieren Sie den Torrahmen entsprechend der Rohrnummern ①, ②, ③, ④, ⑤ und ⑥. Ziehen Sie die Schraube ⑩ mit dem Schraubenschlüssel ⑮ an.
- FR** B. Assemblez le cadre de porte conformément aux numéros de tube ①, ②, ③, ④, ⑤ et ⑥. Serrer la vis ⑩ à l'aide de la clé ⑮.
- ES** B. Monte el marco de la portería de acuerdo con los números de tubo ①, ②, ③, ④, ⑤ y ⑥. Por favor, apriete el tornillo ⑩ con la llave ⑮.
- IT** B. Assemblare il telaio della porta in base ai numeri dei tubi ①, ②, ③, ④, ⑤ e ⑥. Serrare la vite ⑩ con il cacciavite ⑮.
- PL** B. Zmontuj ramę bramki zgodnie z numerami części ①, ②, ③, ④, ⑤ i ⑥. Dokręć śrubę ⑩ za pomocą klucza ⑮.

- EN** C. Assemble the tube ⑦ and ⑧, and the angle of the rebound goal according to training needs.
- DE** C. Montieren Sie das Rohr ⑦ und ⑧ und den Winkel des Rückpralltors entsprechend den Trainingsanforderungen.
- FR** C. Montez le tube ⑦ et ⑧ et l'angle de la porte de rebond en fonction des besoins de l'entraînement.
- ES** C. Ensamble el tubo ⑦ y ⑧, y el ángulo de la portería de rebote según las necesidades de entrenamiento.
- IT** C. Assemblare il tubo ⑦ e ⑧ e l'angolo della porta di rimbalzo in base alle esigenze di allenamento.
- PL** C. Zmontuj rurki ⑦ i ⑧ i ustaw pod wymaganym kątem.

-
- EN** When two people simultaneously press the locking pin on the left and right sides of tube ⑧ into the tube, the angle can be adjusted.
- DE** Wenn zwei Personen gleichzeitig den Sicherungsstift auf der linken und rechten Seite des Rohrs ⑧ in das Rohr drücken, kann der Winkel eingestellt werden.
- FR** Si deux personnes enfoncent simultanément la goupille de sécurité des côtés gauche et droit du tube ⑧ dans le tube, l'angle peut être réglé.
- ES** Cuando dos personas presionan simultáneamente el pasador de bloqueo en los lados izquierdo y derecho del tubo ⑧ en el tubo, se puede ajustar el ángulo.
- IT** Quando due persone premono contemporaneamente il perno di bloccaggio sul lato destro e sinistro del tubo ⑧ nel tubo, l'angolo può essere regolato.
- PL** Aby ustawić kąt potrzebne są dwie osoby, które jednocześnie nacisną sworzeń blokujący z lewej i prawej strony na rurce ⑧.

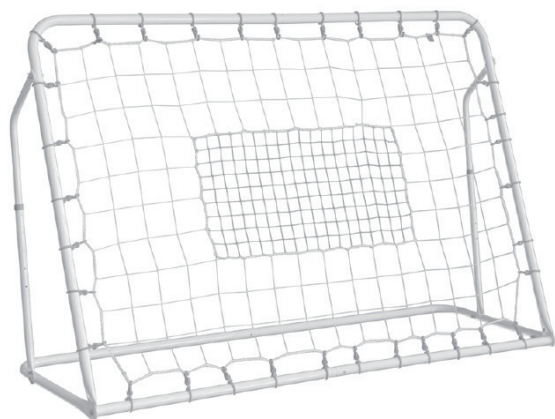

- EN** D. When using the soccer goal net, you can remove the rebound net and fix the soccer goal net to the goal frame with buckles.
- DE** D. Wenn Sie das Fußballtornetz verwenden, können Sie das Abprallnetz entfernen und das Fußballtornetz mit Schnallen am Torrahmen befestigen.
- FR** D. Si vous utilisez le filet de but de football, vous pouvez retirer le filet de rebond et fixer le filet de but de football au cadre du but à l'aide de boucles.
- ES** D. Cuando utilice la red de la portería de fútbol, puede quitar la red de rebote y fijar la red de la portería de fútbol al marco de la portería con hebillas.
- IT** D. Quando si utilizza la rete da calcio, è possibile rimuovere la rete di rimbalzo e fissare la rete da calcio al telaio della porta con le fibbie.
- PL** D. Możesz zmienić siatkę z siatki odbijającej do piłki nożnej na siatkę do gry w piłkę nożną za pomocą klamr (13).

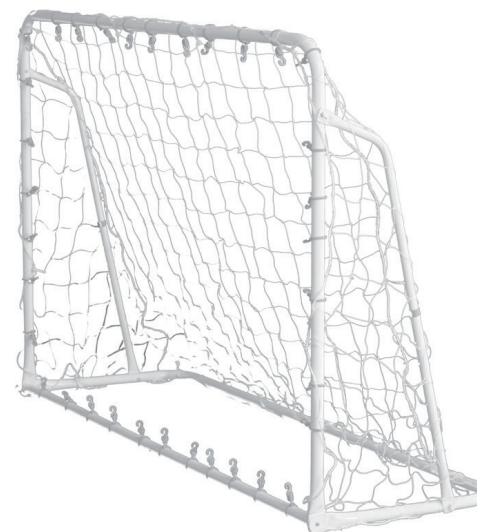

- EN** E. Please use the ground stakes ⑪ to fix the goal frame.
- DE** E. Bitte verwenden Sie die Erdnägel ⑪ zur Befestigung des Torrahmens.
- FR** E. Veuillez utiliser les piquets de terre ⑪ pour fixer le cadre du but.
- ES** E. Por favor, utilice las estacas de tierra ⑪ para fijar el marco de la portería.
- IT** E. Utilizzare i picchetti per il terreno ⑪ per fissare il telaio della porta.
- PL** E. Za pomocą kołków gruntowych ⑪ przymocuj bramkę do ziemi.

EN



Return / Damage Claim Instructions

- ⚠ DO NOT discard the box / original packaging.**
In case a return is required, the item must be returned in original box. Without this your return will not be accepted.
- ⚠ Take a photo of the box markings.**
A photo of the markings (text) on the side of the box is required in case a part is needed for replacement. This helps our staff identify your product number to ensure you receive the correct parts.
- ⚠ Take a photo of the damaged part (if applicable).**
A photo of the damage is always required to file a claim and get your replacement or refund processed quickly. Please make sure you have the box even if it is damaged.
- ⚠ Send us an email with the images requested.**
Email us directly from marketplace where your item was purchased with the attached images and a description of your claim.

DE



Rücksendung / Beschädigung Anweisungen

- ⚠ Werfen Sie den Karton / die Originalverpackung NICHT weg.**
Falls eine Rücksendung erforderlich ist, muss der Artikel in der Originalverpackung zurückgeschickt werden. Andernfalls wird Ihre Rücksendung nicht angenommen.
- ⚠ Machen Sie ein Foto von der Beschriftung des Kartons.**
Für den Fall, dass ein Ersatzteil benötigt wird, benötigen wir ein Foto der Beschriftung (Text) auf der Seite des Kartons. So können unsere Mitarbeiter Ihre Artikelnummer identifizieren und sicherstellen, dass Sie die richtigen Teile erhalten.
- ⚠ Machen Sie ein Foto des beschädigten Teils (falls zutreffend).**
Ein Foto des beschädigten Teils ist immer erforderlich, um eine Reklamation einzureichen und eine schnelle Bearbeitung Ihres Ersatzteils oder Ihrer Rückerstattung zu gewährleisten. Bitte stellen Sie sicher, dass Sie den Karton haben, auch wenn er beschädigt ist.
- ⚠ Schicken Sie uns eine E-Mail mit dem gewünschten Foto.**
Schicken Sie uns eine E-Mail direkt vom Marktplatz, auf dem Sie den Artikel gekauft haben, mit den angehängten Fotos und einer Beschreibung Ihrer Reklamation.

FR



Instructions De Retour / Réclamation De Dommages

- ⚠ **NE PAS jeter la boîte/l'emballage d'origine.**
Dans le cas où un retour est requis, l'article doit être retourné dans sa boîte d'origine. Sans cela, votre retour ne sera pas accepté.
- ⚠ **Prenez une photo des marquages de la boîte.**
Une photo des marquages (texte) sur le côté de la boîte est requise au cas où une pièce serait nécessaire pour le remplacement. Cela aide notre personnel à identifier votre numéro de produit pour s'assurer que vous recevez les bonnes pièces.
- ⚠ **Prenez une photo des dommages (le cas échéant).**
Une photo des dommages est toujours requise pour déposer une réclamation et obtenir rapidement votre remplacement ou votre remboursement. Assurez-vous d'avoir la boîte même si elle est endommagée.
- ⚠ **Envoyez-nous un e-mail avec les images demandées.**
Envoyez-nous un e-mail directement depuis le marché où votre article a été acheté avec les images ci-jointes et une description de votre réclamation.

ES



Instrucciones de Devolución / Reclamación de Daños

- ⚠ **NO deseche la caja/embalaje original.**
En caso de que se requiera una devolución, el artículo debe ser devuelto en la caja original. Sin esto su devolución no será aceptada.
- ⚠ **Tome una foto de las marcas de la caja.**
Se requiere una foto de las marcas (texto) en el lado de la caja en caso de que se necesite una pieza para reemplazarla. Esto ayuda a nuestro personal a identificar su número de producto para asegurarse de que recibe las piezas correctas.
- ⚠ **Tome una foto de las piezas dañadas (si procede).**
Una foto de los daños es siempre necesaria para presentar una reclamación y conseguir que su reemplazo o reembolso sea procesado rápidamente. Por favor, asegúrese de tener la caja aunque esté dañada.
- ⚠ **Envíenos un correo electrónico con las imágenes solicitadas.**
Envíenos un correo electrónico directamente desde el mercado donde se compró su artículo con las imágenes adjuntas y una descripción de su reclamación.

IT



Istruzioni Per La Restituzione / Reclamo Per Danni

- ⚠ **NON scartare la scatola / confezione originale.**
Nel caso in cui sia richiesto un reso, l'articolo deve essere restituito nella scatola originale. Senza la scatola originale il tuo reso non sarà accettato.
- ⚠ **Fare una foto dei contrassegni sulla scatola.**
È necessaria una foto dei contrassegni (testo) sul lato della scatola nel caso in cui la parte debba essere sostituita. Questo aiuta il nostro staff a identificare il numero del tuo prodotto per assicurarti di ricevere le parti corrette.
- ⚠ **Fare una foto di Danno (se è applicabile).**
Una foto del danno è sempre necessaria per presentare un reclamo e ottenere rapidamente la sostituzione o il rimborso. Assicurati di avere la scatola anche se è danneggiata.
- ⚠ **Inviarci una mail con le immagini richieste.**
Inviarci un'e-mail direttamente dal mercato in cui è stato acquistato il tuo articolo con le immagini allegate e una descrizione del tuo reclamo.

PL



Zwroty i reklamacje

- ⚠ **Nie wyrzucaj oryginalnego opakowania.**
Jeśli chcesz zwrócić produkt, musi znajdować się on w oryginalnym opakowaniu. Towar zwrócony w nieoryginalnym opakowaniu nie zostanie przyjęty.
- ⚠ **Zrób zdjęcie oznaczeń na opakowaniu.**
Jeśli jakkolwiek część wymaga wymiany, zrób zdjęcie oznaczeń kodu produktu, który znajduje się na opakowaniu. Pozwoli nam to zidentyfikować produkt i dostarczyć ci właściwą część.
- ⚠ **Zrób zdjęcie uszkodzonej części (jeśli dotyczy).**
Jeśli chcesz złożyć reklamację, zrób zdjęcie uszkodzonej części. Pozwoli nam to zatwierdzić reklamację i zlecić zwrot środków na twoje konto. Do złożenia reklamacji potrzebne będzie oryginalne opakowanie.
- ⚠ **Skontaktuj się z nami.**
Skontaktuj się z nami telefonicznie, mailowo lub poprzez formularz kontaktowy. Załącz zdjęcia produktu i opis roszczenia.