



Kid Kitchen Playset  
Kinderküche Spielset  
Jeu de Cuisine pour Enfants  
Juego de Cocina para Niños  
Set di Giochi da Cucina per Bambini  
Kuchnia dla dzieci

**TP10185**

**USA** office: Fontana      **AUS** office: Truganina      **ITA** office: Milano      **POL** office: Gdańsk  
**DEU** office: FDS GmbH, Neuer Höltigbaum 36, 22143 Hamburg, Deutschland      **FRA** office: Saint Vigor d'Ymonville  
**GBR** office: FDS Corporation Limited, Unit 4, Blackacre Road, Great Blakenham, Ipswich, Ip6 0FL, United Kingdom

If you're having difficulty, our friendly customer team is always here to help.



USA:cs.us@costway.com      POL:sklep@costway.com  
AUS:cs.au@costway.com      DEU:cs.de@costway.com  
GBR:cs.uk@costway.com      FRA:cs.fr@costway.com  
ITA:cs.it@costway.com      ESP:cs.es@costway.com

THIS INSTRUCTION BOOKLET CONTAINS **IMPORTANT** SAFETY INFORMATION.  
PLEASE READ AND KEEP FOR FUTURE REFERENCE.



## Before You Start

Please read all instructions carefully and keep it for future reference.

### General Security Warning

**Caution:** Children should use this product under the parental supervision.

**Danger:** Keep all small parts and packaging materials for this product away from babies and children, otherwise they may pose a choking hazard.

**Danger:** Lack of attachment may cause a risk of tipping.



### WARNING: CHOKING HAZARD

-Small parts.  
Not for children under 3 years.

### Warning for Assembly

- ⚠ Assembled only by adults
- ⚠ Remove all packaging, separate and count all parts and hardware.
- ⚠ Read through each step carefully and follow the proper order.
- ⚠ We recommend that, where possible, all items are assembled near the area in which they will be placed in use, to avoid moving the product unnecessarily once assembled.
- ⚠ Ensure a secure surface during installation, and always place the product on a flat, steady and stable surface.



## Bevor Sie beginnen

Bitte sorgfältig lesen und zum späteren Nachschlagen aufbewahren.

### Allgemeine Sicherheitswarnung

**Vorsicht:** Kinder sollten diesen Artikel unter elterlicher Aufsicht benutzen.

**Gefahr:** Halten Sie alle Kleinteile und Verpackungsmaterialien, die verschluckt werden können, von Babys und Kindern fern.

**Gefahr:** Unsachgemäße Montage kann zu Kippgefahr führen.



### Achtung: ERSTICKUNGSGEFAHR

-Kleine Teile.  
Nicht für Kinder unter 3 Jahren.

### Achtung bei Montage

- ⚠ Montage nur durch Erwachsene
- ⚠ Entfernen Sie alle Verpackungen, Überprüfen Sie, ob alle Teile und Zubehörteile vorhanden sind.
- ⚠ Lesen Sie jeden Montageschritt sorgfältig durch und folgen Sie den Anleitungen.
- ⚠ Wir empfehlen, alle Teile möglichst in der Nähe des Aufstellungsortes zu montieren, um unnötige Bewegungen nach der Montage zu vermeiden.
- ⚠ Achten Sie bei der Montage auf einen sicheren Untergrund und stellen Sie den Artikel immer auf eine ebene, feste und stabile Fläche.



## Avant de Commencer

Veuillez lire attentivement toutes les instructions et les conserver pour la référence ultérieure.

### Avertissement de Sécurité Générale

**Attention** : Les enfants doivent utiliser ce produit sous la surveillance de leurs parents.

**Danger** : Gardez toutes les petites pièces et les matériaux d'emballage de ce produit hors de la portée des bébés et des enfants pour éviter un risque d'étouffement.

**Danger** : Le manque de la fixation pourrait entraîner un risque de basculement.



### AVERTISSEMENT : RISQUE D'ÉTOUFFEMENT

– Les petites pièces.  
Ne convient pas aux enfants de moins de 3 ans.

### Avertissement pour l'Assemblage

- ⚠ Construction seulement par des adultes
- ⚠ Retirez tous les emballages, séparez et comptez toutes les pièces et le matériel.
- ⚠ Lisez attentivement chaque étape et suivez l'ordre correct.
- ⚠ Nous recommandons que, dans la mesure du possible, tous les articles soient assemblés à proximité de la zone dans laquelle ils seront utilisés, afin d'éviter de déplacer inutilement le produit une fois assemblé.
- ⚠ Assurez-vous que la surface soit solide pendant la construction et placez toujours le produit sur une surface plane et stable.



## Antes de Empezar

Lea atentamente todas las instrucciones y consérvelas para futuras consultas.

### Advertencia de Seguridad General

**Atención**: Los niños deben utilizar este producto bajo la supervisión de sus padres.

**Peligro**: Mantenga todas las piezas pequeñas y los materiales de empaque de este producto fuera del alcance de los bebés y los niños, ya que de lo contrario pueden suponer un peligro de asfixia.

**Peligro**: La falta de fijación puede provocar un riesgo de vuelco.



### ADVERTENCIA: PELIGRO DE ASFIXIA

– Piezas pequeñas.  
No es adecuado para niños menores de 3 años.

### Advertencia para el Montaje

- ⚠ El producto solo puede ser ensamblado por adultos.
- ⚠ Retire todo el embalaje, separe y cuente todas las piezas y los accesorios.
- ⚠ Lea detenidamente cada paso y siga el orden correcto.
- ⚠ Recomendamos que, siempre que sea posible, todos los elementos se monten cerca de la zona en la que se van a utilizar, para evitar mover el producto innecesariamente una vez montado.
- ⚠ Asegure una superficie segura durante el montaje, y coloque el producto siempre sobre una superficie plana, firme y estable.



## Prima di Iniziare

Si prega di leggere attentamente tutte le istruzioni e conservarle per riferimento futuro.

### Avvertenza di sicurezza generale

**Attenzione:** I bambini devono usare questo prodotto sotto la supervisione dei genitori.

**Pericolo:** Tenere tutte le piccole parti e i materiali di imballaggio di questo prodotto lontano da neonati e bambini, altrimenti potrebbero rappresentare un rischio di soffocamento.

**Pericolo:** La mancanza di accessorio può causare un rischio di ribaltamento.



### AVVERTENZA: RISCHIO DI SOFFOCAMENTO

- Piccole parti.  
Non per i bambini sotto i 3 anni.

### Avvertenza per il Montaggio

- ⚠ Questo prodotto è montato dagli adulti.
- ⚠ Rimuovere tutti gli imballaggi, separare e contare tutte le parti e tutti gli accessori.
- ⚠ Leggere attentamente ogni passo e seguire l'ordine corretto.
- ⚠ Si consiglia, ove possibile, di montare tutti gli articoli vicino alla zona in cui verranno posti in uso, per evitare di spostare inutilmente il prodotto una volta assemblato.
- ⚠ Garantire una superficie sicura durante il montaggio e posizionare il prodotto sempre su una superficie piana, stabile.



## Zanim Zaczniesz

Przeczytaj uważnie wszystkie instrukcje i zachowaj je na przyszłość.

### Ogólne ostrzeżenia dotyczące bezpieczeństwa

**Uwaga:** Dzieci mogą używać tego produktu jedynie pod nadzorem dorosłych.

**Niebezpieczeństwo:** Trzymaj wszystkie małe części i materiały opakowaniowe dla tego produktu z dala od niemowląt i dzieci, w przeciwnym razie mogą stwarzać ryzyko zadławienia.

**Niebezpieczeństwo:** Brak mocowania może spowodować ryzyko przewrócenia.



### UWAGA: RYZIKO ZADŁAWIENIA

- Produkt zawiera małe elementy.  
Nieodpowiednie dla dzieci poniżej 3 roku życia.

### Ostrzeżenie

- ⚠ Montażem powinny zająć się wyłącznie osoby dorosłe
- ⚠ Usuń opakowanie i upewnij się, że zestaw zawiera wszystkie części i elementy montażowe.
- ⚠ Przeczytaj uważnie każdy krok i postępuj we właściwej kolejności.
- ⚠ Zalecamy, aby w miarę możliwości wszystkie elementy były montowane w pobliżu miejsca, w którym będą używane, aby uniknąć niepotrzebnego przenoszenia produktu po złożeniu.
- ⚠ Zapewnij bezpieczną powierzchnię podczas montażu i zawsze umieszczaj produkt na płaskiej i stabilnej powierzchni.

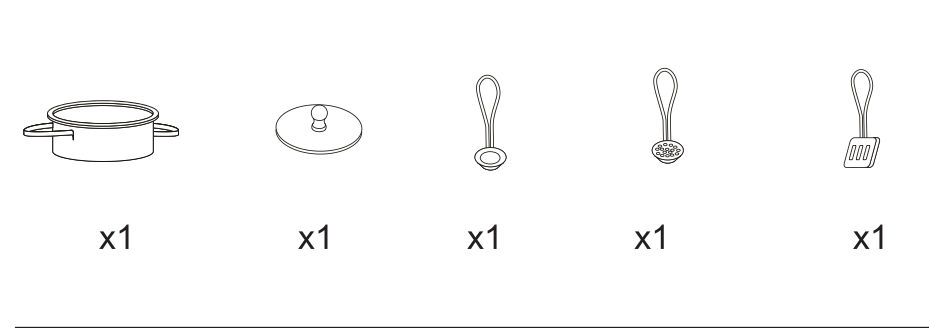
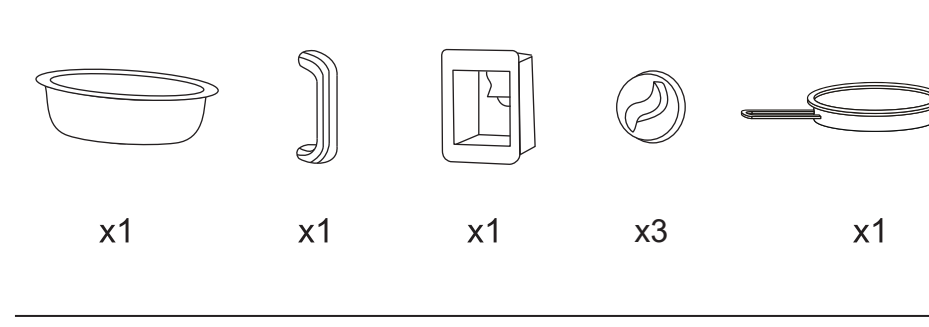
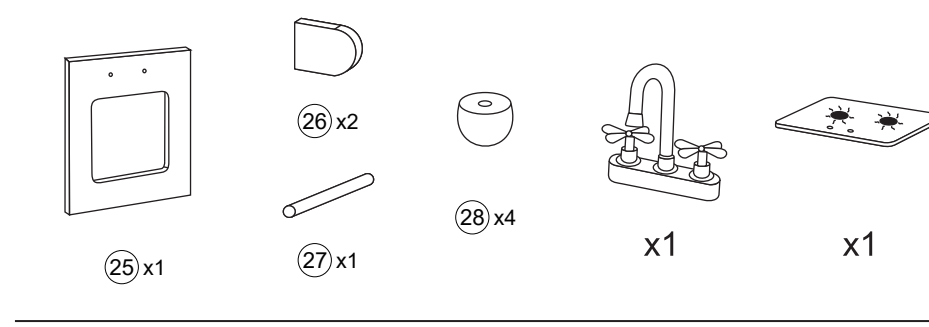
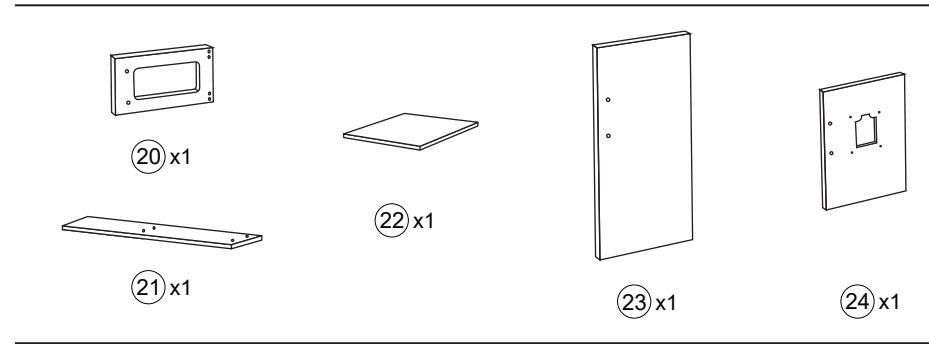
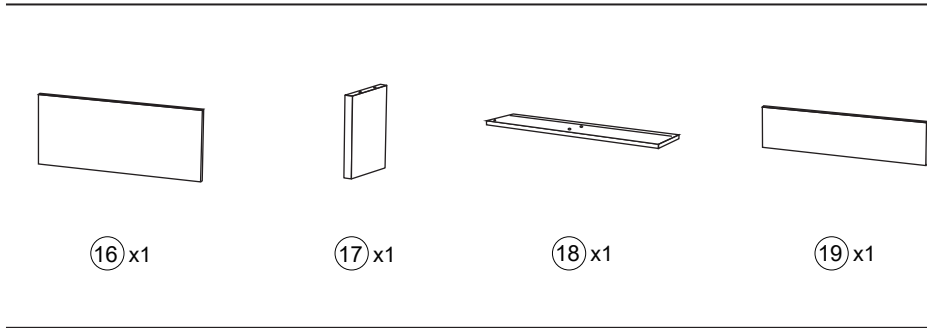
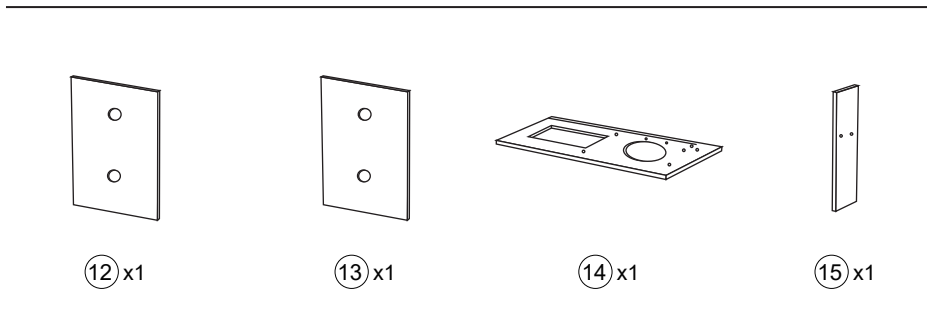
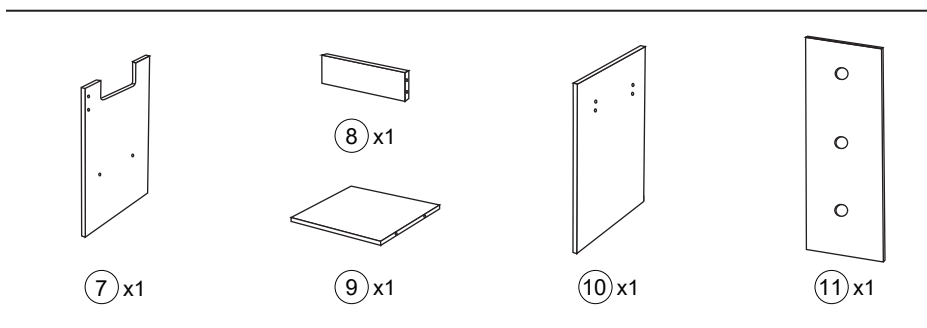
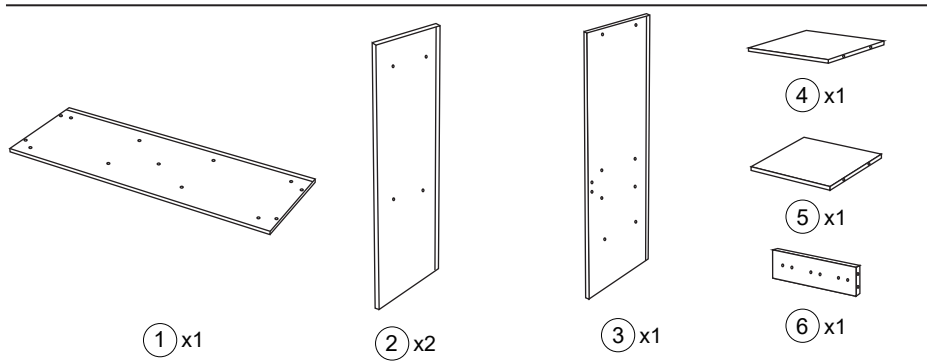



x1



Ø4x35mm

(A) x40



Ø4x18mm

(B) x14



Ø3x8mm

(C) x44



Ø4x8mm

(D) x4



Ø3x16mm

(E) x2



(F) x16



(G) x6



(H) x1



(I) x1



(J) x4



(K) x4



Ø5x25mm

(L) x4



(M) x3



Ø3x20mm

(N) x4

## Preparation/Vorbereitung/Préparation/Preparación /Preparazione/Przygotowanie

1

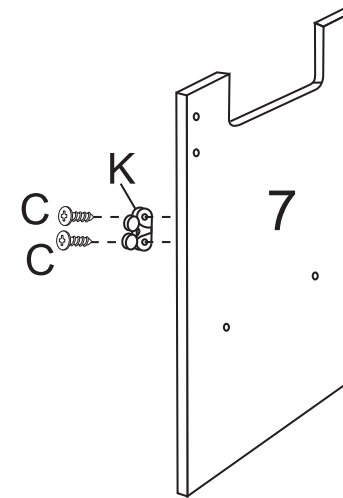

- EN** Use screw C to lock K (female door stopper) on No.7 panel.
- DE** Verwenden Sie die Schraube C, um K (weiblicher Türstopper) an der Platte Nr. 7 zu verriegeln.
- FR** Utilisez la vis C pour verrouiller K (butée de porte femelle) sur le panneau N°7.
- ES** Utilice el tornillo C para bloquear K (tope de puerta hembra) en el panel n° 7.
- IT** Utilizzare la vite C per bloccare K (fermaporta femmina) sul pannello N.7.
- PL** Użyj wkrętów C, aby zamocować K (żeński ogranicznik drzwi) na panelu nr 7.

2

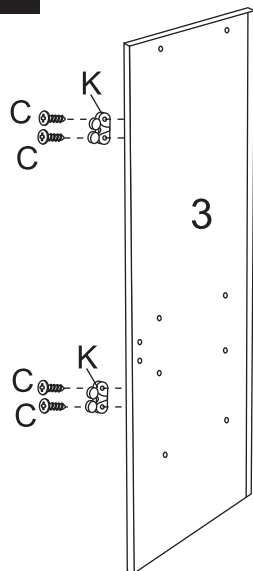

**EN** Use screw C to lock K(female door stopper) on No.3 board.

**DE** Verwenden Sie die Schraube C, um K (weiblicher Türstopper) auf der Platine Nr. 3 zu verriegeln.

**FR** Utilisez la vis C pour verrouiller K (butée de porte femelle) sur le panneau N°3.

**ES** Utilice el tornillo C para bloquear K (tope de puerta hembra) en el tablero nº 3.

**IT** Utilizzare la vite C per bloccare K (fermaporta femmina) sul pannello N.3.

**PL** Użyj wkrętów C, aby zamocować K (żeński ogranicznik drzwi) na panelu nr 3.

3

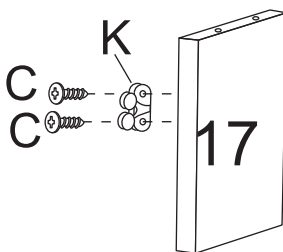

**EN** Use screw C to lock K(female door stopper) on No.17 panel.

**DE** Verwenden Sie Schraube C, um K(weiblicher Türstopper) an der Platte Nr. 17 zu verriegeln.

**FR** Utilisez la vis C pour verrouiller K (butée de porte femelle) sur le panneau N°17.

**ES** Utilice el tornillo C para bloquear K (tope de puerta hembra) en el panel nº 17.

**IT** Utilizzare la vite C per bloccare K (fermaporta femmina) sul pannello N.17.

**PL** Użyj wkrętów C, aby zamocować K (żeński ogranicznik drzwi) na panelu nr 17.

4

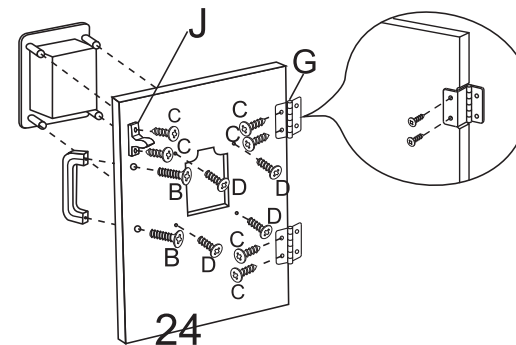

**EN** Use screw C to lock J(male door stopper) and G(metal hinge) on No.24 panel. Put water purifier inside No.24 panel, then use screw D to lock it on No.24 panel.

**DE** Verwenden Sie die Schraube C, um J (männlicher Türstopper) und G (Metallscharnier) an der Platte Nr. 24 zu verriegeln. Setzen Sie den Wasseraufbereiter in das Paneel Nr. 24 ein und verriegeln Sie ihn mit der Schraube D am Paneel Nr. 24.

**FR** Utilisez la vis C pour verrouiller J (butée de porte mâle) et G (charnière métallique) sur le panneau N°24. Placez le purificateur d'eau à l'intérieur du panneau N°24, puis utilisez la vis D pour le verrouiller sur le panneau N°24.

**ES** Utilice el tornillo C para bloquear J (tope de puerta macho) y G (bisagra metálica) en el panel nº 24. Coloque el purificador de agua dentro del panel nº 24 y, a continuación, utilice el tornillo D para bloquearlo en el panel nº 24.

**IT** Utilizzare la vite C per bloccare J (fermaporta maschio) e G (cerniera metallica) sul pannello No.24. Inserire il depuratore d'acqua all'interno del pannello N.24, quindi utilizzare la vite D per bloccarlo sul pannello N.24.

**PL** Użyj wkrętów C, aby zamocować J (męski ogranicznik drzwi) i G (metalowy zawias) na panelu nr 24. Umieść oczyszczacz wody w panelu nr 24, a następnie użyj śrub D, aby zamocować go na panelu nr 24.

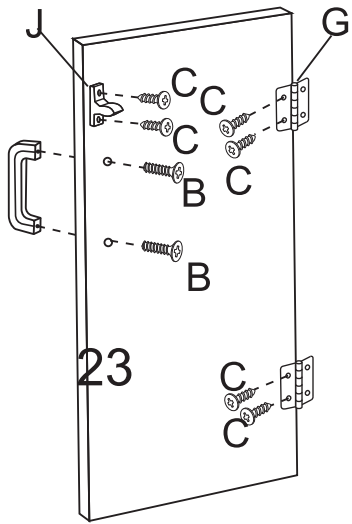
**5**

**EN** Use screw C to lock J(male door stopper) and G(metal hinge) on No.23 panel. Use screw B to lock door handle on No.23 panel.

**DE** Verwenden Sie Schraube C, um J (männlicher Türstopper) und G (Metallscharnier) an Platte Nr. 23 zu verriegeln. Verwenden Sie Schraube B, um den Türgriff am Paneel Nr. 23 zu verriegeln.

**FR** Utilisez la vis C pour verrouiller J (butée de porte mâle) et G (charnière métallique) sur le panneau N°23. Utilisez la vis B pour verrouiller la poignée de porte sur le panneau N°23.

**ES** Utilice el tornillo C para bloquear J (tope macho de la puerta) y G (bisagra metálica) en el panel nº 23. Utilice el tornillo B para bloquear la manija de la puerta en el panel nº 23.

**IT** Utilizzare la vite C per bloccare J (tappo maschio della porta) e G (cerniera metallica) sul pannello N.23. Utilizzare la vite B per bloccare la maniglia della porta sul pannello N.23.

**PL** Użyj wkrętów C, aby zamocować J (męski ogranicznik drzwi) i G (metalowy zawias) na panelu nr 23. Użyj śrub B, aby zamocować uchwyt na panelu nr 23.

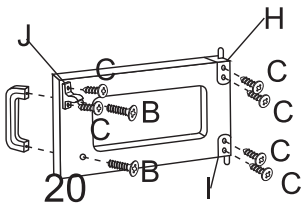
**6**

**EN** Use screw C to lock J(male door stopper) and H(metal hinge) on No.20 panel. Use screw B to lock door handle on No.20 panel.

**DE** Verwenden Sie Schraube C, um J (männlicher Türstopper) und H (Metallscharnier) an Platte Nr. 20 zu verriegeln. Verwenden Sie Schraube B, um den Türgriff an Platte Nr. 20 zu verriegeln.

**FR**

Utilisez la vis C pour verrouiller J (butée de porte mâle) et H (charnière métallique) sur le panneau N°20. Utilisez la vis B pour verrouiller la poignée de porte sur le panneau N°20.

**ES**

Utilice el tornillo C para bloquear J (tope macho de la puerta) y H (bisagra metálica) en el panel nº 20. Utilice el tornillo B para bloquear la manija de la puerta en el panel nº 20.

**IT**

Utilizzare la vite C per bloccare J (fermaporta maschio) e H (cerniera metallica) sul pannello N.20. Utilizzare la vite B per bloccare la maniglia della porta sul pannello N.20.

**PL**

Użyj wkrętów C, aby zamocować J (męski ogranicznik drzwi) i H (metalowy zawias) na panelu nr 20. Użyj śrub B, aby zamocować uchwyt na panelu nr 20.

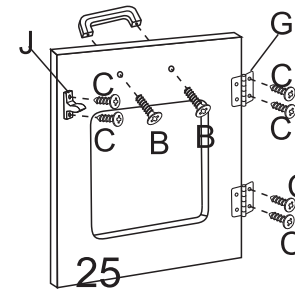
**7****EN**

Use screw C to lock J(male door stopper) and G(metal hinge) on No.25 panel. Use screw B to lock door handle on No.25 panel.

**DE**

Verwenden Sie Schraube C, um J (männlicher Türstopper) und G (Metallscharnier) an Platte Nr. 25 zu verriegeln. Verwenden Sie Schraube B, um den Türgriff an Platte Nr. 25 zu verriegeln.

**FR**

Utilisez la vis C pour verrouiller J (butée de porte mâle) et G (charnière métallique) sur le panneau N°25. Utilisez la vis B pour verrouiller la poignée de porte sur le panneau N°25.

**ES**

Utilice el tornillo C para bloquear J (tope de puerta macho) y G (bisagra metálica) en el panel nº 25. Utilice el tornillo B para bloquear la manija de la puerta en el panel nº 25.

**IT**

Utilizzare la vite C per bloccare J (fermo porta maschio) e G (cerniera metallica) sul pannello N.25. Utilizzare la vite B per bloccare la maniglia della porta sul pannello N.25.

**PL**

Użyj wkrętów C, aby zamocować J (męski ogranicznik drzwi) i G (metalowy zawias) na panelu nr 25. Użyj śrub B, aby zamocować uchwyt na panelu nr 25.

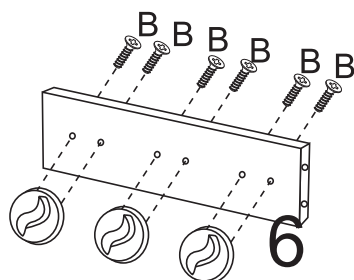
**8**

- EN** Use screw B to lock button on No.6 panel.
- DE** Verwenden Sie die Schraube B, um den Knopf auf der Platte Nr. 6 zu verriegeln.
- FR** Utilisez la vis B pour verrouiller le bouton sur le panneau N°6.
- ES** Utilice el tornillo B para bloquear el botón del panel nº 6.
- IT** Utilizzare la vite B per bloccare il pulsante sul pannello N.6.
- PL** Użyj śrub B, aby zamocować pokrętła na panelu nr 6.

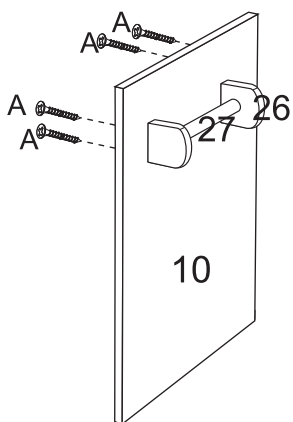
**9**

- EN** Use screw A to lock 1pc No.26 on No.10 panel, then insert No.27 into the hole of No.26 panel, finally lock another No.26 panel on No.10 panel.
- DE** Verwenden Sie Schraube A, um 1 Stück Nr. 26 auf Platte Nr. 10 zu verriegeln, dann setzen Sie Nr. 27 in das Loch der Platte Nr. 26 ein und verriegeln Sie schließlich eine weitere Platte Nr. 26 an der Platte Nr. 10.
- FR** Utilisez la vis A pour verrouiller 1 pièce N°26 sur le panneau N°10, puis insérez N°27 dans le trou du panneau N°26, et enfin verrouillez un autre panneau N°26 sur le panneau N°10.

- ES** Utilice el tornillo A para bloquear 1 pieza nº 26 en el panel nº 10, luego inserte la pieza nº 27 en el agujero del panel nº 26, finalmente bloquee otro panel nº 26 en el panel nº 10.
- IT** Utilizzare la vite A per bloccare 1 pz. N.26 sul pannello N.10, quindi inserire il N.27 nel foro del pannello N.26 e infine bloccare un altro pannello N.26 sul pannello N.10.
- PL** Użyj wkrętów A, aby zamocować jeden element nr 26 na panelu nr 10. Następnie włóż element nr 27 do otworu w panelu nr 26. Na koniec zablokuj kolejny element nr 26 na panelu nr 10.

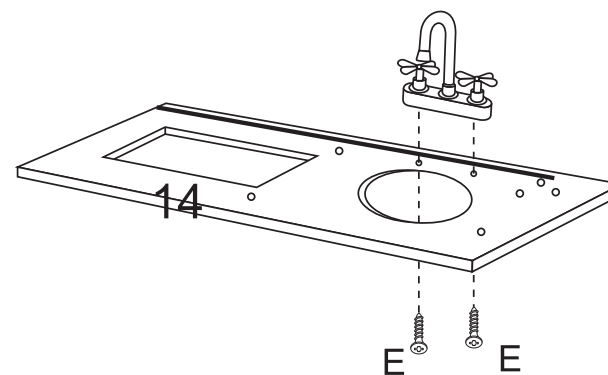
**10**

- EN** Use screw E to lock water tap on No.14 panel.
- DE** Verwenden Sie die Schraube E, um den Wasserhahn an der Platte Nr. 14 zu verriegeln.
- FR** Utilisez la vis E pour verrouiller le robinet d'eau sur le panneau N°14.
- ES** Utilice el tornillo E para bloquear el grifo de agua en el panel nº 14.
- IT** Utilizzare la vite E per bloccare il rubinetto dell'acqua sul pannello N.14.
- PL** Użyj wkrętów E, aby zamocować kran na panelu nr 14.

**Assembly Step / Montage Schritt / Étape de Montage  
/ Paso de Montaje / Passo di Montaggio / Etapy montażu**

**1**

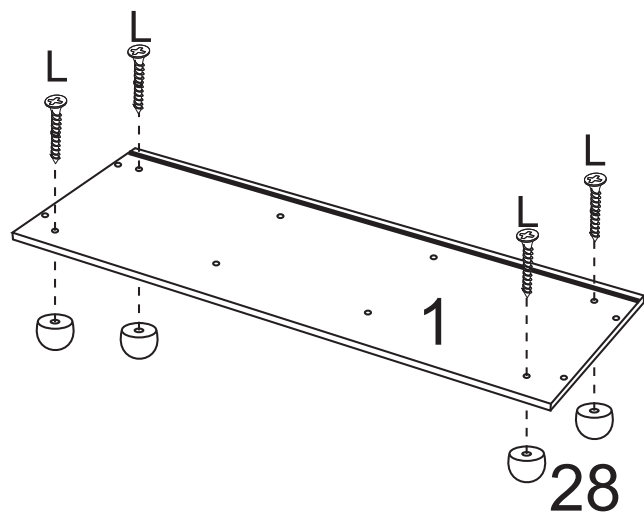

- EN** Use screw L to lock No.28 panel on No.1 panel.
- DE** Verwenden Sie die Schraube L, um die Platte Nr. 28 an der Platte Nr. 1 zu verriegeln.
- FR** Utilisez la vis L pour verrouiller le panneau N°28 sur le panneau N°1.
- ES** Utilice el tornillo L para bloquear el panel nº 28 en el panel nº 1.
- IT** Utilizzare la vite L per bloccare il pannello N.28 sul pannello N.1.
- PL** Użyj wkrętów L, aby zamocować części nr 28 na panelu nr 1.

**2**

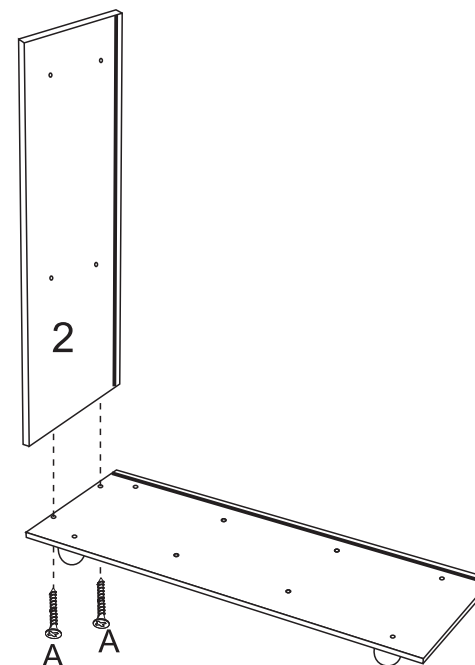

- EN** Use screw A to lock No.2 panel on No.1 panel.
- DE** Verwenden Sie die Schraube A, um die Platte Nr. 2 an der Platte Nr. 1 zu verriegeln.
- FR** Utilisez la vis A pour verrouiller le panneau N°2 sur le panneau N°1.
- ES** Utilice el tornillo A para bloquear el panel nº 2 en el panel nº 1.
- IT** Utilizzare la vite A per bloccare il pannello N.2 sul pannello N.1.
- PL** Użyj wkrętów A, aby zamocować panel nr 2 na panelu nr 1.

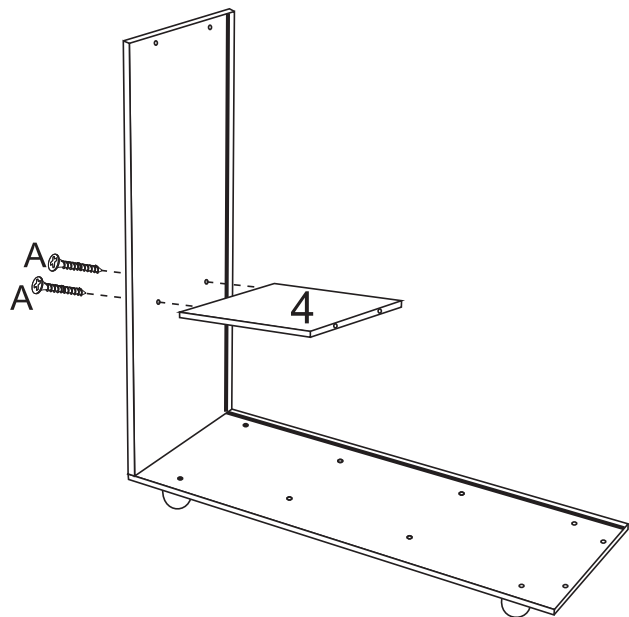
**3**

- EN** Use screw A to lock No.4 panel on No.2 panel.
- DE** Verwenden Sie die Schraube A, um die Platte Nr. 4 an der Platte Nr. 2 zu verriegeln.
- FR** Utilisez la vis A pour verrouiller le panneau N°4 sur le panneau N°2.
- ES** Utilice el tornillo A para bloquear el panel nº 4 en el panel nº 2.
- IT** Utilizzare la vite A per bloccare il pannello N.4 sul pannello N.2.
- PL** Użyj wkrętów A, aby zamocować panel nr 4 na panelu nr 2.

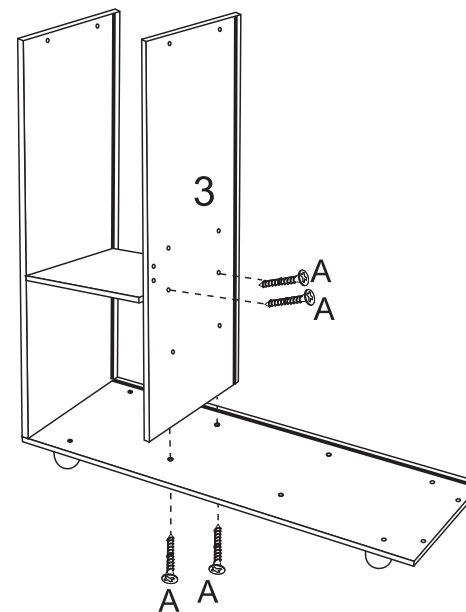
**4**

- EN** Use screw A to lock No.3 panel on No.1 panel, then use screw A to connect No.4 panel to No.3 panel.
- DE** Verwenden Sie die Schraube A, um die Platte Nr. 3 an der Platte Nr. 1 zu verriegeln, dann verwenden Sie die Schraube A, um die Platte Nr. 4 mit der Platte Nr. 3 zu verbinden.
- FR** Utilisez la vis A pour verrouiller le panneau N°3 sur le panneau N°1, puis utilisez la vis A pour relier le panneau N°4 au panneau N°3.
- ES** Utilice el tornillo A para bloquear el panel nº 3 en el panel nº 1 y, a continuación, utilice el tornillo A para conectar el panel nº 4 al panel nº 3.
- IT** Utilizzare la vite A per bloccare il pannello N.3 sul pannello N.1, quindi utilizzare la vite A per collegare il pannello N.4 al pannello N.3.
- PL** Użyj wkrętów A, aby zamocować panel nr 3 na panelu nr 1. Następnie użyj wkrętów A, aby połączyć panel nr 4 z panelem nr 3.

5

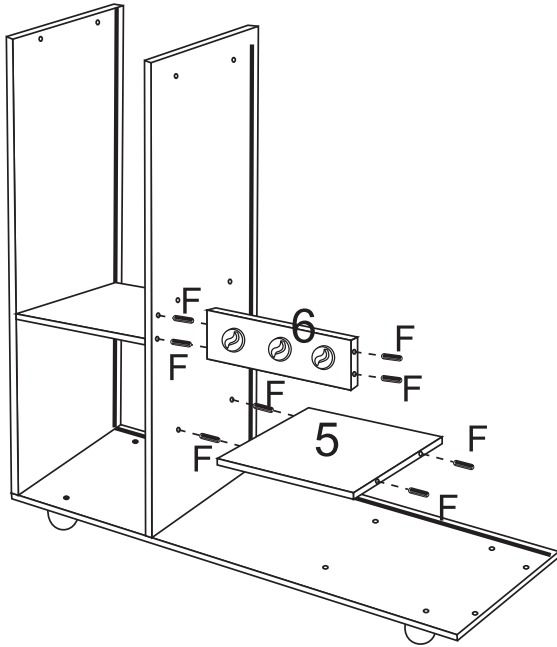

- EN** Insert F(wooden dowel) into No.5 and 6 both sides, then connect them to No.3 panel.
- DE** Führen Sie F (Holzdübel) auf beiden Seiten in Nr. 5 und 6 ein und verbinden Sie sie dann mit der Platte Nr. 3.
- FR** Insérez F (cheville en bois) dans les panneaux N°5 et N°6 des deux côtés, puis reliez-les au panneau N°3.
- ES** Inserte F (espiga de madera) en nº 5 y nº 6 en ambos lados, luego conéctelos al panel nº 3.
- IT** Inserire F (tassello di legno) nei pannelli N.5 e 6 su entrambi i lati, quindi collegarli al pannello N.3.
- PL** Umieść F (drewniane kołki) w otworach po obu stronach paneli nr 5 i 6, a następnie połącz je z panelem nr 3.

6

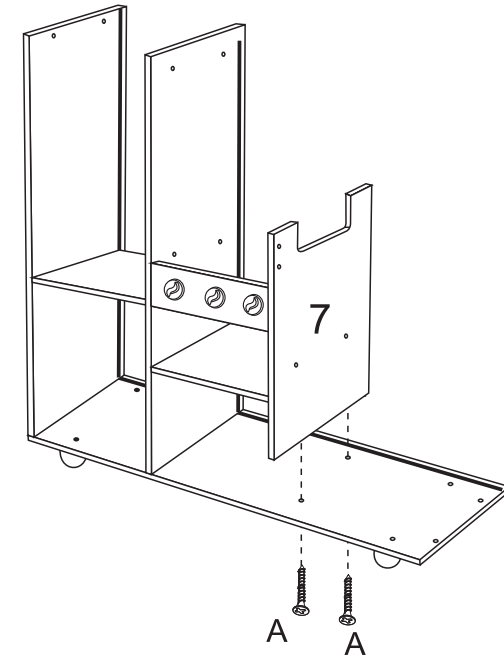

- EN** Connect No.5 and 6 panel to No.7 panel, then use screw A to lock No.7 panel on No.1 panel.
- DE** Verbinden Sie die Platten Nr. 5 und 6 mit der Platte Nr. 7 und befestigen Sie dann die Platte Nr. 7 mit der Schraube A an der Platte Nr. 1.
- FR** Reliez les panneaux N°5 et N°6 au panneau N°7, puis utilisez la vis A pour verrouiller le panneau N°7 sur le panneau N°1.
- ES** Conecte los paneles nº 5 y nº 6 al panel nº 7 y, a continuación, utilice el tornillo A para bloquear el panel nº 7 en el panel nº 1.
- IT** Collegare i pannelli N.5 e 6 al pannello N.7, quindi utilizzare la vite A per bloccare il pannello N.7 sul pannello N.1.
- PL** Przymocuj panele nr 5 i 6 do panelu nr 7. Następnie użyj wkrętów A, aby zamocować panel nr 7 na panelu nr 1.

7

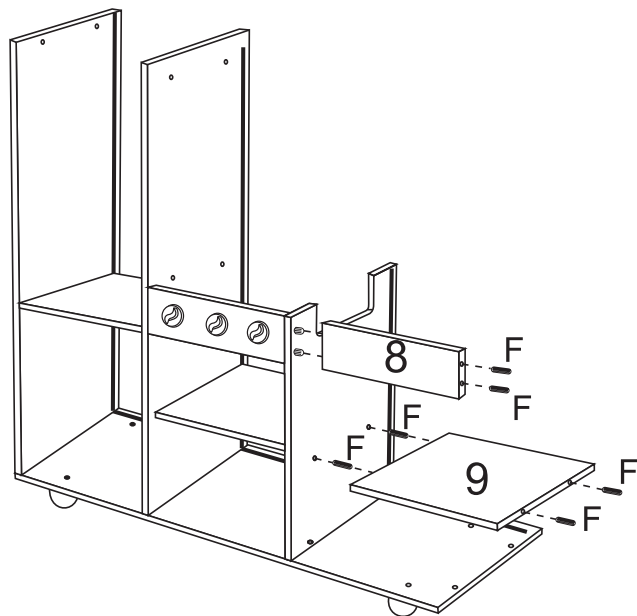

- EN** Insert F(wooden dowel) into No.8 and 9 both sides, then connect them to No.7 panel.
- DE** Führen Sie F (Holzdübel) in Nr. 8 und 9 auf beiden Seiten ein und verbinden Sie sie dann mit der Platte Nr. 7.
- FR** Insérez F (cheville en bois) dans les panneaux N°8 et N°9 des deux côtés, puis reliez-les au panneau N°7.
- ES** Inserte F (espiga de madera) en ambos lados de nº 8 y nº 9, luego conéctelos al panel nº 7.
- IT** Inserire F (tassello di legno) in entrambi i lati dei pannelli 8 e 9, quindi collegarli al pannello 7.
- PL** Umieść F (drewniane kołki) w otworach po obu stronach paneli nr 8 i 9, a następnie połącz je z panelem nr 7.

8

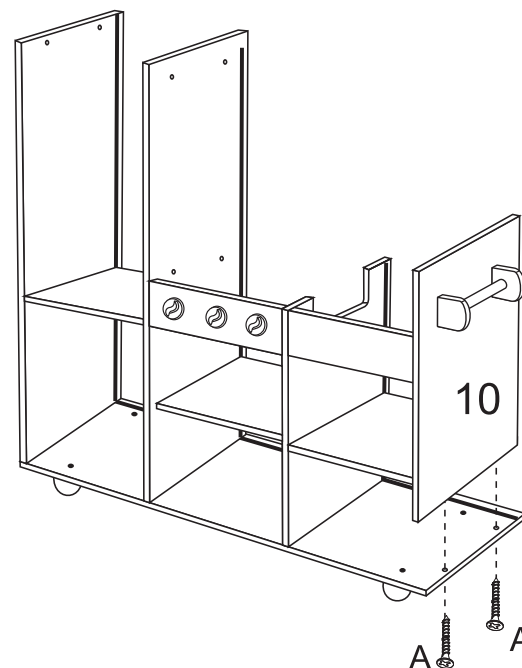

- EN** Connect No.8 and 9 panel to No.10panel, then use screw A to lock No.10 panel on No.1 panel.
- DE** Verbinden Sie die Platten Nr. 8 und 9 mit der Platte Nr. 10 und verriegeln Sie dann die Platte Nr. 10 mit der Schraube A auf der Platte Nr. 1.
- FR** Reliez les panneaux N°8 et N°9 au panneau N°10, puis utilisez la vis A pour verrouiller le panneau N°10 sur le panneau N°1.
- ES** Conecte los paneles nº 8 y nº 9 al panel nº 10, luego utilice el tornillo A para bloquear el panel nº 10 en el panel nº 1.
- IT** Collegare i pannelli 8 e 9 al pannello 10, quindi utilizzare la vite A per bloccare il pannello 10 sul pannello 1.
- PL** Połącz panele nr 8 i 9 z panelem nr 10, a następnie użyj wkrętów A, aby zamocować panel nr 10 na panelu nr 1.

9

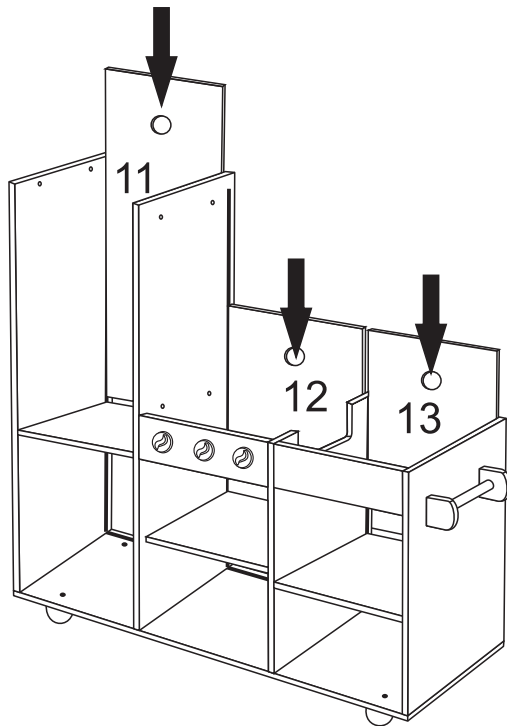

- EN** Insert No.11, 12 and 13 panel into the groove.
- DE** Setzen Sie die Platten Nr. 11, 12 und 13 in die Rille ein.
- FR** Insérez les panneaux N°11, N°12 et N°13 dans la rainure.
- ES** Inserte los paneles nº 11, nº 12 y nº 13 en la ranura.
- IT** Inserire i pannelli N.11, 12 e 13 nella scanalatura.
- PL** Wsuń panele nr 11, 12 i 13 w szczeliny.

10

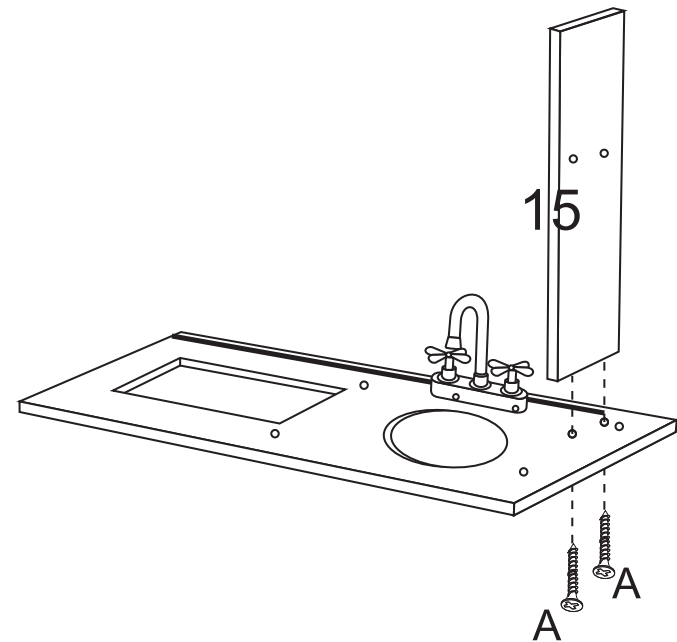

- EN** Lock No.15 panel on No.14 panel.
- DE** Verriegeln Sie die Platte Nr. 15 an der Platte Nr. 14.
- FR** Verrouillez le panneau N°15 sur le panneau N°14.
- ES** Bloquee el panel nº 15 en el panel nº 14.
- IT** Bloccare il pannello N.15 sul pannello N.14.
- PL** Zamocuj panel nr 15 na panelu nr 14.

11

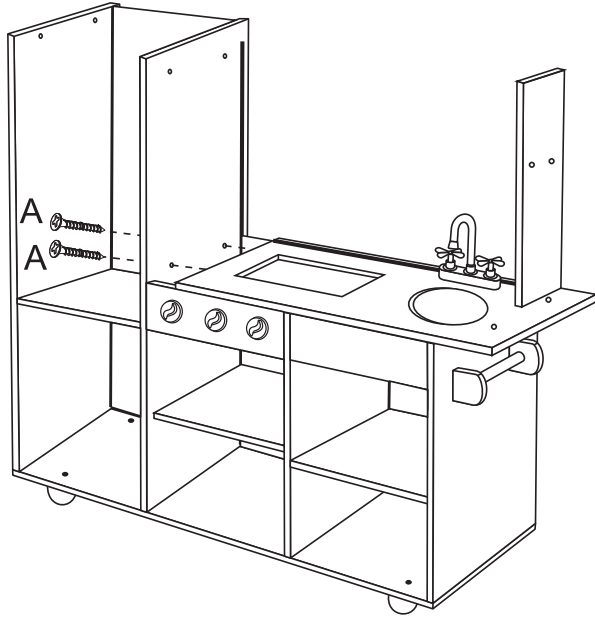

- EN** Use screw A to lock No.14 panel on No.3 panel.
- DE** Verwenden Sie die Schraube A, um die Platte Nr. 14 an der Platte Nr. 3 zu verriegeln.
- FR** Utilisez la vis A pour verrouiller le panneau N°14 sur le panneau N°3.
- ES** Utilice el tornillo A para bloquear el panel nº 14 en el panel nº 3.
- IT** Utilizzare la vite A per bloccare il pannello N.14 sul pannello N.3.
- PL** Użyj wkrętów A, aby zamocować panel nr 14 na panelu nr 3.

12

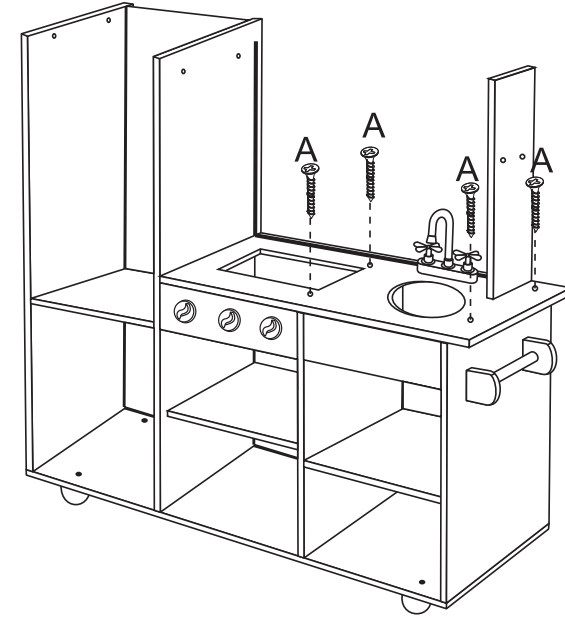

- EN** Use screw A to connect No.14 panel to No.7 and 10 panel.
- DE** Verwenden Sie die Schraube A, um die Platte Nr. 14 mit den Platten Nr. 7 und 10 zu verbinden.
- FR** Utilisez la vis A pour relier le panneau N°14 aux panneaux N°7 et N°10.
- ES** Utilice el tornillo A para conectar el panel nº 14 al panel nº 7 y nº 10.
- IT** Utilizzare la vite A per collegare il pannello N.14 ai pannelli N.7 e 10.
- PL** Użyj wkrętów A, aby połączyć panel nr 14 z panelem nr 7 i 10.

13

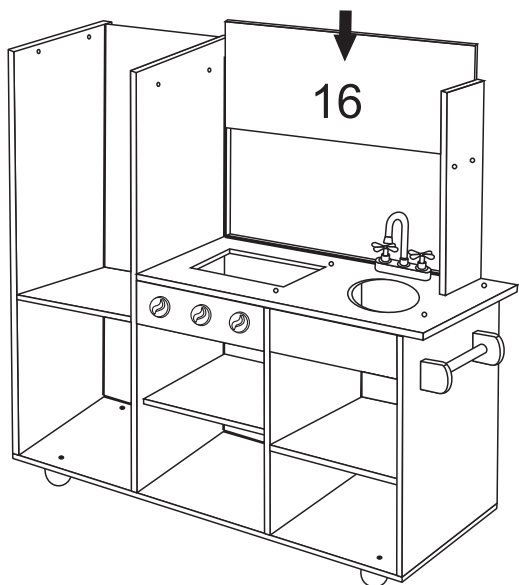

**EN** Insert No.16 panel into the groove.

**DE** Setzen Sie die Platte Nr. 16 in die Rille ein.

**FR** Insérez le panneau N°16 dans la rainure.

**ES** Inserte el panel nº 16 en la ranura.

**IT** Inserire il pannello N.16 nella scanalatura.

**PL** Wsuń panel nr 16 w szczelinę.

14

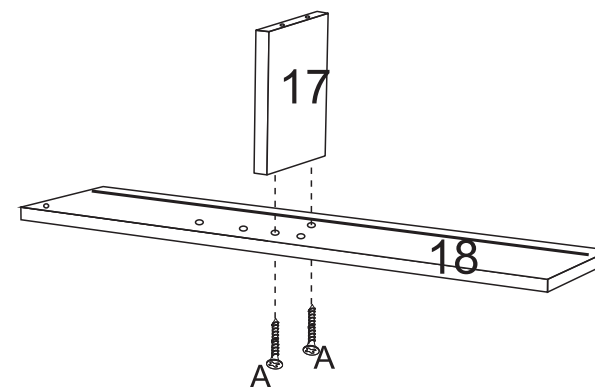

**EN** Use screw A to lock No.17 panel to No.18 panel.

**DE** Verwenden Sie die Schraube A, um die Platte Nr. 17 mit der Platte Nr. 18 zu verriegeln.

**FR** Utilisez la vis A pour verrouiller le panneau N°17 sur le panneau N°18.

**ES** Utilice el tornillo A para fijar el panel nº 17 al panel nº 18.

**IT** Utilizzare la vite A per bloccare il pannello N.17 al pannello N.18.

**PL** Użyj wkrętów A, aby przymocować panel nr 17 do panelu nr 18.

15

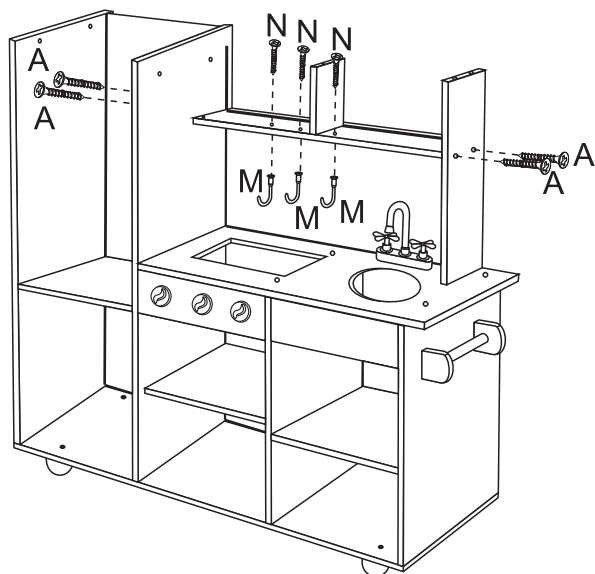

- EN** Use screw A to connect No.18 panel to No.3 and 15 panel.
- DE** Verwenden Sie die Schraube A, um die Platte Nr. 18 mit den Platten Nr. 3 und 15 zu verbinden.
- FR** Utilisez la vis A pour relier le panneau N°18 aux panneaux N°3 et N°15.
- ES** Utilice el tornillo A para conectar el panel nº 18 a los paneles nº 3 y nº 15.
- IT** Utilizzare la vite A per collegare il pannello N.18 ai pannelli N.3 e 15.
- PL** Użyj wkrętów A, aby połączyć panel nr 18 z panelem nr 3 i 15.

16

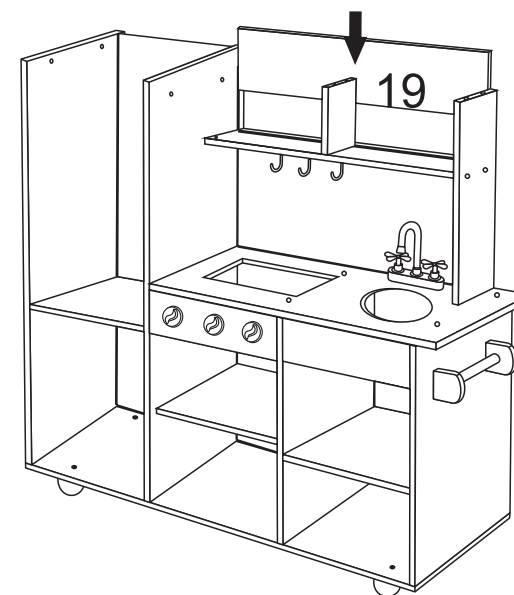

- EN** Insert No.19 panel into the groove.
- DE** Setzen Sie die Platte Nr. 19 in die Rille ein.
- FR** Insérez le panneau N°19 dans la rainure.
- ES** Inserte el panel nº 19 en la ranura.
- IT** Inserire il pannello N.19 nella scanalatura.
- PL** Wsuń panel nr 19 w szczelinę.

17

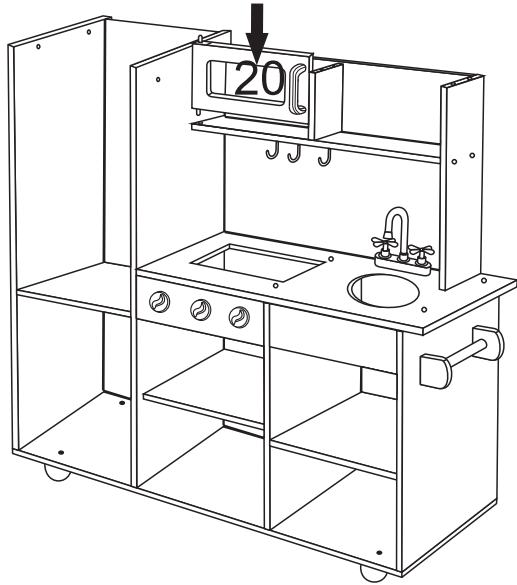

- EN** Insert No.20 panel into the hole of No.18 panel.
- DE** Setzen Sie die Platte Nr. 20 in das Loch der Platte Nr. 18 ein.
- FR** Insérez le panneau N°20 dans le trou du panneau N°18.
- ES** Inserte el panel nº 20 en el orificio del panel nº 18.
- IT** Inserire il pannello N.20 nel foro del pannello N.18.
- PL** Włóż panel nr 20 do otworu w panelu nr 18.

18

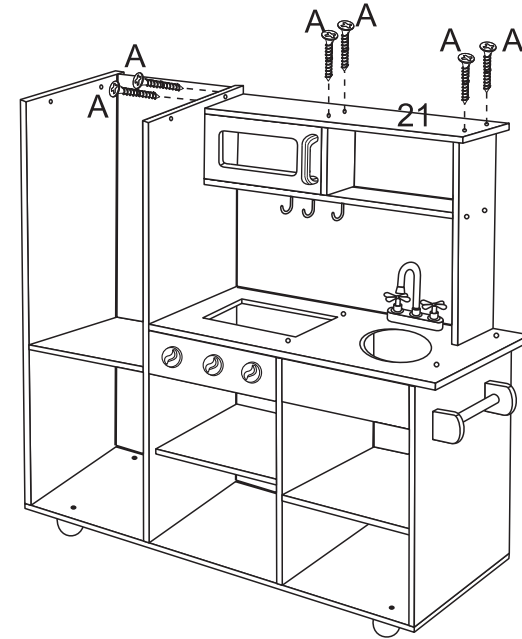

- EN** Use screw A to connect No.21 panel to No.3, 15 and 17 panel.
- DE** Verwenden Sie die Schraube A, um die Platte Nr. 21 mit den Platten Nr. 3, 15 und 17 zu verbinden.
- FR** Utilisez la vis A pour relier le panneau N°21 aux panneaux N°3, N°15 et N°17.
- ES** Utilice el tornillo A para conectar el panel nº 21 a los paneles nº 3, nº 15 y nº 17.
- IT** Utilizzare la vite A per collegare il pannello N.21 ai pannelli N.3, 15 e 17.
- PL** Użyj wkrętów A, aby połączyć panel nr 21 z panelami nr 3, 15 i 17.

19

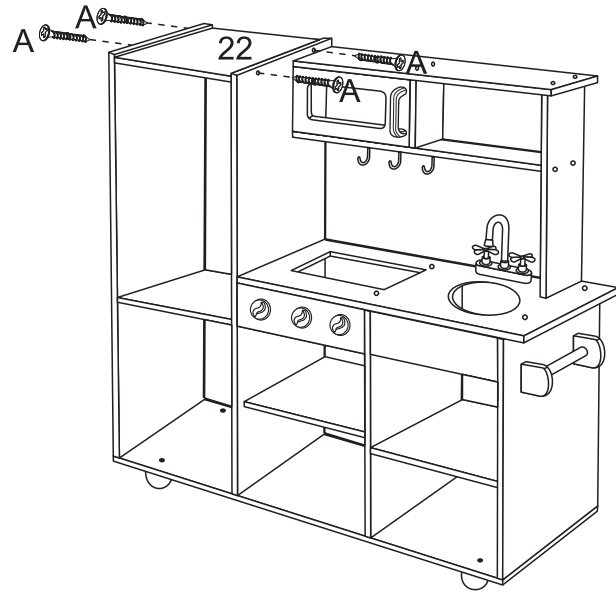

- EN** Use screw A to lock No.22 panel to No.2 and 3 panel.
- DE** Verwenden Sie die Schraube A, um die Platte Nr. 22 mit den Platten Nr. 2 und 3 zu verriegeln.
- FR** Utilisez la vis A pour verrouiller le panneau N°22 aux panneaux N°2 et N°3.
- ES** Utilice el tornillo A para fijar el panel nº 22 al panel nº 2 y nº 3.
- IT** Utilizzare la vite A per bloccare il pannello N.22 ai pannelli N.2 e 3.
- PL** Użyj wkrętów A, aby przymocować panel nr 22 do paneli nr 2 i 3.

20

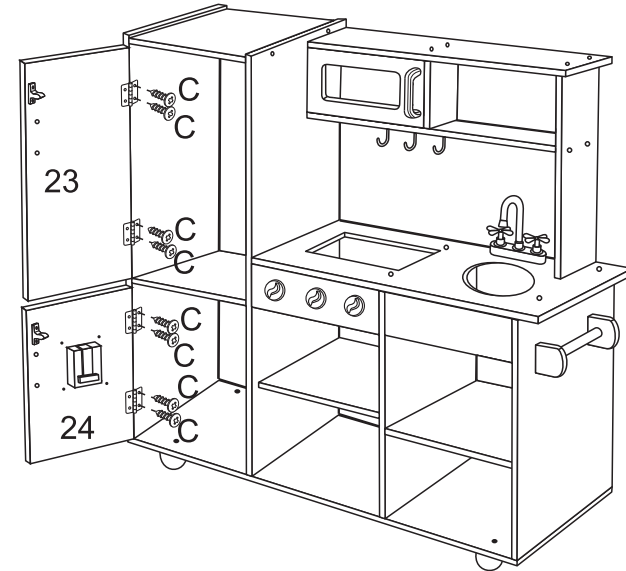

- EN** Use screw C to connect No.23 and 24 panel to No.2 panel.
- DE** Verwenden Sie die Schraube C, um die Platten Nr. 23 und 24 mit der Platte Nr. 2 zu verbinden.
- FR** Utilisez la vis C pour relier les panneaux N°23 et N°24 au panneau N°2.
- ES** Utilice el tornillo C para conectar los paneles nº 23 y nº 24 al panel nº 2.
- IT** Utilizzare la vite C per collegare i pannelli N.23 e 24 al pannello N.2.
- PL** Użyj wkrętów C, aby połączyć panele nr 23 i 24 z panelem nr 2.

21

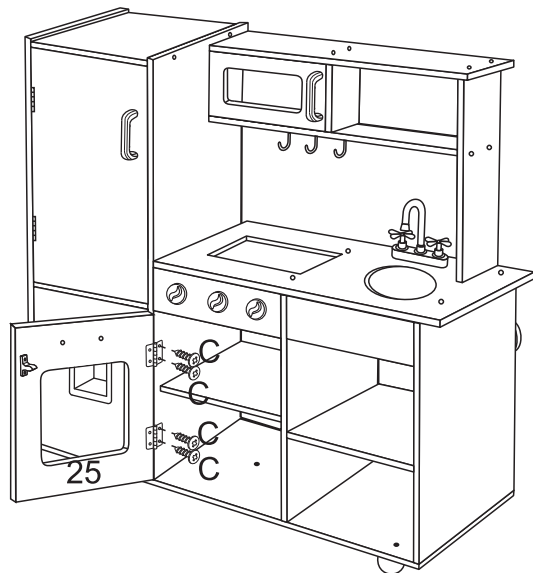

- EN** Use screw C to connect No.25 panel to No.3 panel.
- DE** Verwenden Sie die Schraube C, um die Platte Nr. 25 mit der Platte Nr. 3 zu verbinden.
- FR** Utilisez la vis C pour relier le panneau N°25 au panneau N°3.
- ES** Utilice el tornillo C para conectar el panel nº 25 al panel nº 3.
- IT** Utilizzare la vite C per collegare il pannello N.25 al pannello N.3.
- PL** Użyj wkrętów C, aby połączyć panel nr 25 z panelem nr 3.

22

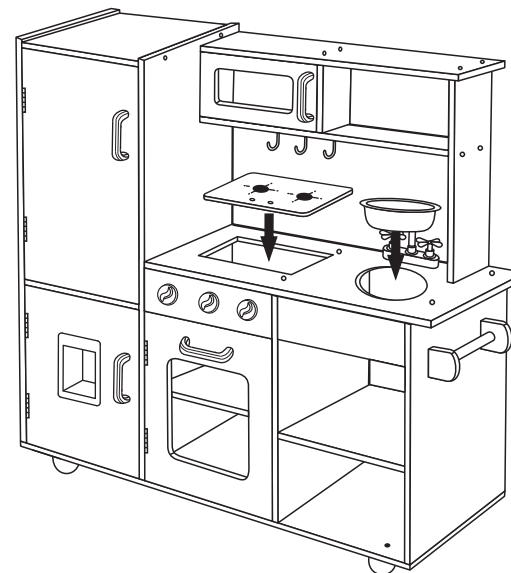

- EN** Put electric induction and sink into the groove of No.14 panel.
- DE** Setzen Sie die elektrische Induktion und die Spüle in die Rille der Platte Nr. 14 ein.
- FR** Placez l'induction électrique et l'évier dans la rainure du panneau N°14.
- ES** Ponga la inducción eléctrica y el fregadero en la ranura del panel nº 14.
- IT** Inserire l'induzione elettrica e il lavandino nella scanalatura del pannello N.14.
- PL** Umieść płytę indukcyjną w otworze w panelu nr 14.

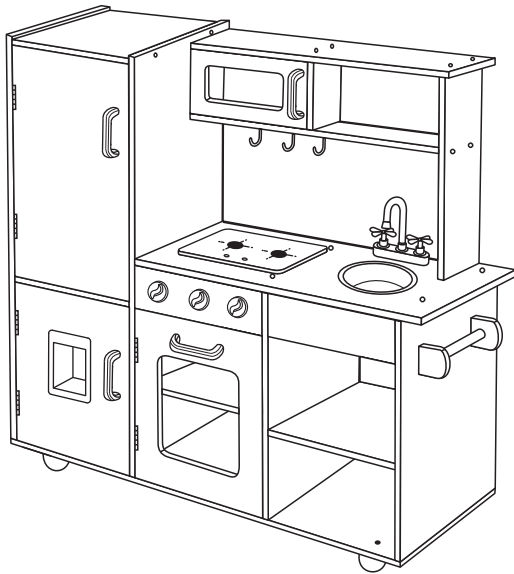

- EN** Completed.
- DE** Fertig.
- FR** Terminé.
- ES** Terminado.
- IT** Completato.
- PL** Montaż został zakończony.

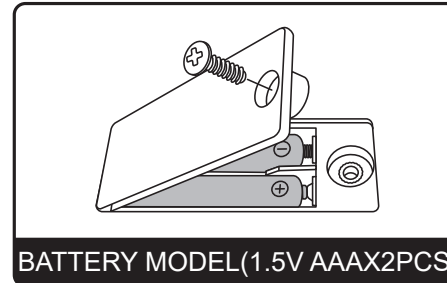

BATTERY MODEL(1.5V AAAX2PCS)

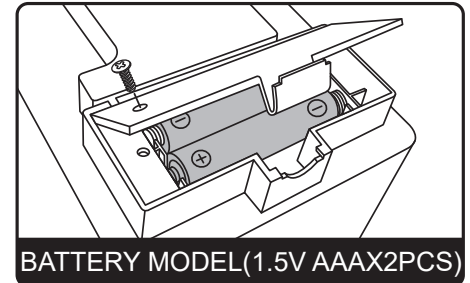

BATTERY MODEL(1.5V AAAX2PCS)

### Warning!

1. Non-rechargeable batteries are not to be recharged;
2. Rechargeable batteries should be charged under adult supervision;
3. Do not mix old and new batteries;
4. Do not mix alkaline standard (carbon-zinc), or rechargeable (nickel-cadmium) batteries;
5. Batteries are to be inserted with the correct polarity (+and-);
6. Exhausted batteries are to be removed from the toy;
7. The supply terminals are not to be short-circuited;
8. This toy produces flashes that may trigger epilepsy in sensitized individuals;
9. If a fastener is used to secure the battery compartment, it shall remain attached to the toy or battery compartment cover;
10. Conforms to ASTM D4236;
11. Age: 3+;

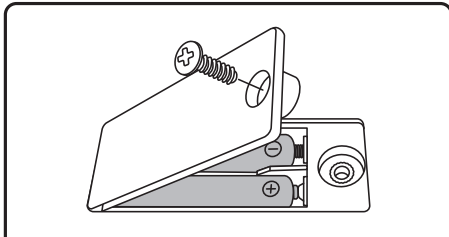
**DE**

BATTERIE-MODELL (1,5V AAA X 2PCS)

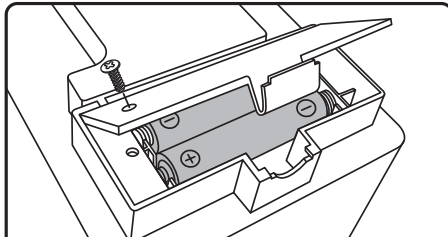

BATTERIE-MODELL (1,5V AAA X 2PCS)

**ACHTUNG!**

1. Nicht wiederaufladbare Batterien dürfen nicht aufgeladen werden;
2. Wiederaufladbare Batterien sollten unter Aufsicht von Erwachsenen geladen werden;
3. Mischen Sie keine alten und neuen Batterien;
4. Mischen Sie keine alkalischen Standard (Kohle-Zink) oder wiederaufladbaren (Nickel-Cadmium) Batterien;
5. Batterien sind mit der richtigen Polarität (+ und -) einzusetzen;
6. Erschöpfte Batterien sind aus dem Spielzeug zu entfernen;
7. Die Stromversorgungsanschlüsse dürfen nicht kurzgeschlossen werden;
8. Dieses Spielzeug erzeugt Blitze, die bei sensibilisierten Personen Epilepsie auslösen können;
9. Wenn ein Verschluss verwendet wird, um das Batteriefach zu sichern, muss dieser am Spielzeug oder am Deckel des Batteriefachs angebracht bleiben;
10. Entspricht ASTM D4236;
11. Alter: 3+;

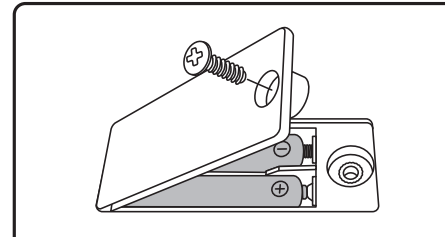
**FR**

MODÈLE DE BATTERIE (1,5V AAA X2PCS)

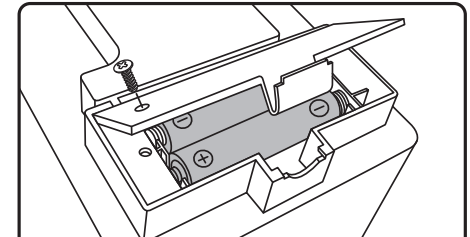

MODÈLE DE BATTERIE (1,5V AAA X2PCS)

**Avertissement !**

1. Les piles non rechargeables ne doivent pas être rechargées ;
2. Les piles rechargeables doivent être chargées sous la surveillance d'un adulte ;
3. Ne pas mélanger des piles usagées et des piles neuves ;
4. Ne pas mélanger les piles alcalines standard (carbone-zinc) et les piles rechargeables (nickel-cadmium) ;
5. Les piles doivent être insérées en respectant la polarité (+ et -) ;
6. Les piles épuisées doivent être retirées du jouet ;
7. Les bornes d'alimentation ne doivent pas être court-circuitées ;
8. Ce jouet produit des flashes qui peuvent déclencher l'épilepsie chez les personnes sensibilisées ;
9. Si une attache est utilisée pour fixer le compartiment à piles, elle doit rester attachée au jouet ou au couvercle du compartiment à piles ;
10. Conforme à la norme ASTM D4236 ;
11. Âge : 3+ ;

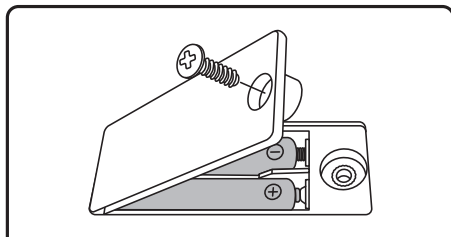
**ES**

MODELO DE PILA (1,5 V AAA X 2)

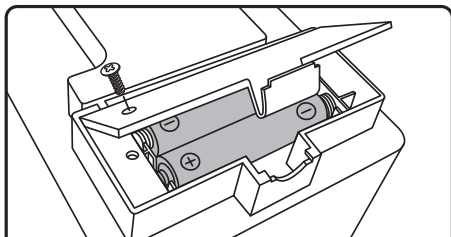

MODELO DE PILA (1,5 V AAA X 2)

**¡Advertencia!**

1. Las pilas no recargables no deben recargarse;
2. Las pilas recargables deben cargarse bajo la supervisión de un adulto;
3. No mezcle pilas viejas y nuevas;
4. No mezcle pilas alcalinas estándar (carbono-zinc), ni recargables (níquel-cadmio);
5. Las pilas deben insertarse con la polaridad correcta (+y-);
6. Las pilas agotadas deben retirarse del juguete;
7. Los terminales de alimentación no deben cortocircuitarse;
8. Este juguete produce destellos que pueden desencadenar epilepsia en personas sensibilizadas;
9. Si se utiliza un cierre para fijar el compartimento de las pilas, éste deberá permanecer sujeto al juguete o a la tapa del compartimento de las pilas;
10. Conforme a la norma ASTM D4236;
11. Edad: 3+;

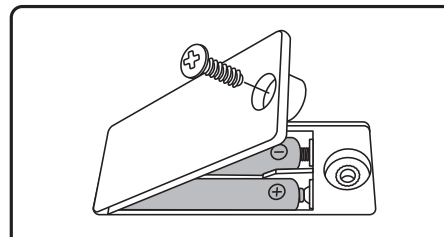
**IT**

MODELLO DI BATTERIA (1,5V AAA X 2PZ)

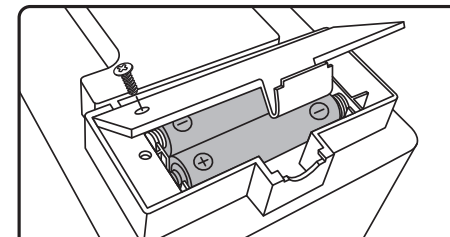

MODELLO DI BATTERIA (1,5V AAA X 2PZ)

**Avvertenza!**

1. Le batterie non ricaricabili non devono essere ricaricate;
2. Le batterie ricaricabili devono essere caricate sotto la supervisione di un adulto;
3. Non mischiare batterie vecchie e nuove;
4. Non mischiare batterie alcaline standard (carbonio-zinco) o ricaricabili (nichel-cadmio);
5. Le batterie devono essere inserite con la polarità corretta (+ e -);
6. Le batterie esaurite devono essere rimosse dal giocattolo;
7. I terminali di alimentazione non devono essere messi in cortocircuito;
8. Questo giocattolo produce lampi che possono scatenare l'epilessia in soggetti sensibili;
9. Se viene utilizzato un elemento di fissaggio per assicurare il vano batteria, questo deve rimanere attaccato al giocattolo o al coperchio del vano batteria;
10. Conforme alla norma ASTM D4236;
11. Età: 3+;

PL

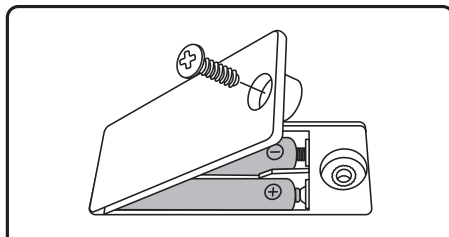

INSTALACJA BATERII (2 X BATERIA AAA 1,5V)

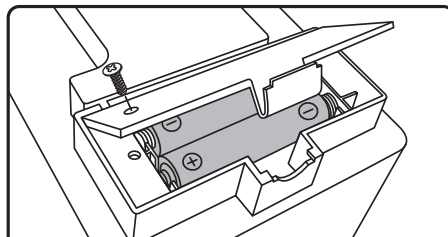

INSTALACJA BATERII (2 X BATERIA AAA 1,5V)

## Ostrzeżenia!

1. Nie należy ładować baterii jednorazowych.
2. Akumulatorki mogą być ładowane wyłącznie pod nadzorem osoby dorosłej.
3. Nie należy używać jednocześnie starych i nowych baterii.
4. Nie należy używać jednocześnie baterii alkalicznych (węglowo-cynkowych) oraz akumulatorków (nikłowo-kadmowych).
5. Baterie należy wkładać z zachowaniem prawidłowej polaryzacji (+ i -).
6. Zużyte baterie należy bezzwłocznie usunąć z zabawki.
7. Nie należy zwierać styków komory baterii.
8. Produkt wytwarza efekty świetlne, które mogą spowodować napad epilepsji u niektórych osób.
9. Jeśli do zabezpieczenia komory baterii używany jest element mocujący, powinien on pozostać przymocowany do zabawki lub pokrywy komory baterii.
10. Produkt zgodny z normą ASTM D4236.
11. Dla dzieci powyżej 3 roku życia.

EN



## Return / Damage Claim Instructions

- ⚠ **DO NOT discard the box / original packaging.**  
In case a return is required, the item must be returned in original box. Without this your return will not be accepted.
- ⚠ **Take a photo of the box markings.**  
A photo of the markings (text) on the side of the box is required in case a part is needed for replacement. This helps our staff identify your product number to ensure you receive the correct parts.
- ⚠ **Take a photo of the damaged part (if applicable).**  
A photo of the damage is always required to file a claim and get your replacement or refund processed quickly. Please make sure you have the box even if it is damaged.
- ⚠ **Send us an email with the images requested.**  
Email us directly from marketplace where your item was purchased with the attached images and a description of your claim.

DE



## Rücksendung / Beschädigung Anweisungen

- ⚠ **Werfen Sie den Karton / die Originalverpackung NICHT weg.**  
Falls eine Rücksendung erforderlich ist, muss der Artikel in der Originalverpackung zurückgeschickt werden. Andernfalls wird Ihre Rücksendung nicht angenommen.
- ⚠ **Machen Sie ein Foto von der Beschriftung des Kartons.**  
Für den Fall, dass ein Ersatzteil benötigt wird, benötigen wir ein Foto der Beschriftung (Text) auf der Seite des Kartons. So können unsere Mitarbeiter Ihre Artikelnummer identifizieren und sicherstellen, dass Sie die richtigen Teile erhalten.
- ⚠ **Machen Sie ein Foto des beschädigten Teils (falls zutreffend).**  
Ein Foto des beschädigten Teils ist immer erforderlich, um eine Reklamation einzureichen und eine schnelle Bearbeitung Ihres Ersatzteils oder Ihrer Rückerstattung zu gewährleisten. Bitte stellen Sie sicher, dass Sie den Karton haben, auch wenn er beschädigt ist.
- ⚠ **Schicken Sie uns eine E-Mail mit dem gewünschten Foto.**  
Schicken Sie uns eine E-Mail direkt vom Marktplatz, auf dem Sie den Artikel gekauft haben, mit den angehängten Fotos und einer Beschreibung Ihrer Reklamation.

FR



### Instructions De Retour / Réclamation De Dommages

- ⚠ **NE PAS jeter la boîte/l'emballage d'origine.**  
Dans le cas où un retour est requis, l'article doit être retourné dans sa boîte d'origine. Sans cela, votre retour ne sera pas accepté.
- ⚠ **Prenez une photo des marquages de la boîte.**  
Une photo des marquages (texte) sur le côté de la boîte est requise au cas où une pièce serait nécessaire pour le remplacement. Cela aide notre personnel à identifier votre numéro de produit pour s'assurer que vous recevez les bonnes pièces.
- ⚠ **Prenez une photo des dommages (le cas échéant).**  
Une photo des dommages est toujours requise pour déposer une réclamation et obtenir rapidement votre remplacement ou votre remboursement. Assurez-vous d'avoir la boîte même si elle est endommagée.
- ⚠ **Envoyez-nous un e-mail avec les images demandées.**  
Envoyez-nous un e-mail directement depuis le marché où votre article a été acheté avec les images ci-jointes et une description de votre réclamation.

ES



### Instrucciones de Devolución / Reclamación de Daños

- ⚠ **NO deseche la caja/embalaje original.**  
En caso de que se requiera una devolución, el artículo debe ser devuelto en la caja original. Sin esto su devolución no será aceptada.
- ⚠ **Tome una foto de las marcas de la caja.**  
Se requiere una foto de las marcas (texto) en el lado de la caja en caso de que se necesite una pieza para reemplazarla. Esto ayuda a nuestro personal a identificar su número de producto para asegurarse de que recibe las piezas correctas.
- ⚠ **Tome una foto de las piezas dañadas (si procede).**  
Una foto de los daños es siempre necesaria para presentar una reclamación y conseguir que su reemplazo o reembolso sea procesado rápidamente. Por favor, asegúrese de tener la caja aunque esté dañada.
- ⚠ **Envíenos un correo electrónico con las imágenes solicitadas.**  
Envíenos un correo electrónico directamente desde el mercado donde se compró su artículo con las imágenes adjuntas y una descripción de su reclamación.

IT



### Istruzioni Per La Restituzione / Reclamo Per Danni

- ⚠ **NON scartare la scatola / confezione originale.**  
Nel caso in cui sia richiesto un reso, l'articolo deve essere restituito nella scatola originale. Senza la scatola originale il tuo reso non sarà accettato.
- ⚠ **Fare una foto dei contrassegni sulla scatola.**  
È necessaria una foto dei contrassegni (testo) sul lato della scatola nel caso in cui la parte debba essere sostituita. Questo aiuta il nostro staff a identificare il numero del tuo prodotto per assicurarti di ricevere le parti corrette.
- ⚠ **Fare una foto di Danno (se è applicabile).**  
Una foto del danno è sempre necessaria per presentare un reclamo e ottenere rapidamente la sostituzione o il rimborso. Assicurati di avere la scatola anche se è danneggiata.
- ⚠ **Inviarci una mail con le immagini richieste.**  
Inviarci un'e-mail direttamente dal mercato in cui è stato acquistato il tuo articolo con le immagini allegate e una descrizione del tuo reclamo.

PL



### Zwroty i reklamacje

- ⚠ **Nie wyrzucaj oryginalnego opakowania.**  
Jeśli chcesz zwrócić produkt, musi znajdować się on w oryginalnym opakowaniu. Towar zwrócony w nieoryginalnym opakowaniu nie zostanie przyjęty.
- ⚠ **Zrób zdjęcie oznaczeń na opakowaniu.**  
Jeśli jakkolwiek część wymaga wymiany, zrób zdjęcie oznaczeń kodu produktu, który znajduje się na opakowaniu. Pozwoli nam to zidentyfikować produkt i dostarczyć ci właściwą część.
- ⚠ **Zrób zdjęcie uszkodzonej części (jeśli dotyczy).**  
Jeśli chcesz złożyć reklamację, zrób zdjęcie uszkodzonej części. Pozwoli nam to zatwierdzić reklamację i zlecić zwrot środków na twoje konto. Do złożenia reklamacji potrzebne będzie oryginalne opakowanie.
- ⚠ **Skontaktuj się z nami.**  
Skontaktuj się z nami telefonicznie, mailowo lub poprzez formularz kontaktowy. Załącz zdjęcia produktu i opis roszczenia.