

Kids Play Kitchen  
Kinder Spielküche  
Jeu de Cuisine pour Enfants  
Juego de Cocina Infantil  
Cucina Giocattolo per Bambini  
Kuchenka dla dzieci

**TP10166**

**USA** office: Fontana    **AUS** office: Truganina    **GBR** office: Ipswich    **ITA** office: Milano    **POL** office: Gdańsk  
**DEU** office: FDS GmbH, Neuer Höltigbaum 36, 22143 Hamburg, Deutschland    **FRA** office: Saint Vigor d'Ymonville

THIS INSTRUCTION BOOKLET CONTAINS IMPORTANT SAFETY INFORMATION. PLEASE READ AND KEEP FOR FUTURE REFERENCE.





## Before You Start

Please read all instructions carefully and keep it for future reference.

### General Security Warning

**Caution:** Children should use this product under the parental supervision.

**Danger:** Keep all small parts and packaging materials for this product away from babies and children, otherwise they may pose a choking hazard.

**Danger:** Lack of attachment may cause a risk of tipping.



### WARNING: CHOKING HAZARD

-Small parts.  
Not for children under 3 years.

### Warning for Assembly

- ⚠ Assembled only by adults
- ⚠ Remove all packaging, separate and count all parts and hardware.
- ⚠ Read through each step carefully and follow the proper order.
- ⚠ We recommend that, where possible, all items are assembled near the area in which they will be placed in use, to avoid moving the product unnecessarily once assembled.
- ⚠ Ensure a secure surface during installation, and always place the product on a flat, steady and stable surface.



## Bevor Sie beginnen

Bitte sorgfältig lesen und zum späteren Nachschlagen aufbewahren.

### Allgemeine Sicherheitswarnung

**Vorsicht:** Kinder sollten diesen Artikel unter elterlicher Aufsicht benutzen.

**Gefahr:** Halten Sie alle Kleinteile und Verpackungsmaterialien, die verschluckt werden können, von Babys und Kindern fern.

**Gefahr:** Unsachgemäße Montage kann zu Kippgefahr führen.



### Achtung: ERSTICKUNGSGEFAHR

-Kleine Teile.  
Nicht für Kinder unter 3 Jahren.

### Achtung bei Montage

- ⚠ Montage nur durch Erwachsene
- ⚠ Entfernen Sie alle Verpackungen, Überprüfen Sie, ob alle Teile und Zubehörteile vorhanden sind.
- ⚠ Lesen Sie jeden Montageschritt sorgfältig durch und folgen Sie den Anleitungen.
- ⚠ Wir empfehlen, alle Teile möglichst in der Nähe des Aufstellungsortes zu montieren, um unnötige Bewegungen nach der Montage zu vermeiden.
- ⚠ Achten Sie bei der Montage auf einen sicheren Untergrund und stellen Sie den Artikel immer auf eine ebene, feste und stabile Fläche.



## Avant de Commencer

Veuillez lire attentivement toutes les instructions et les conserver pour la référence ultérieure.

### Avertissement de Sécurité Générale

**Attention** : Les enfants doivent utiliser ce produit sous la surveillance de leurs parents.

**Danger** : Gardez toutes les petites pièces et les matériaux d'emballage de ce produit hors de la portée des bébés et des enfants pour éviter un risque d'étouffement.

**Danger** : Le manque de la fixation pourrait entraîner un risque de basculement.



### AVERTISSEMENT : RISQUE D'ÉTOUFFEMENT

– Les petites pièces.  
Ne convient pas aux enfants de moins de 3 ans.

### Avertissement pour l'Assemblage

- ⚠ Construction seulement par des adultes
- ⚠ Retirez tous les emballages, séparez et comptez toutes les pièces et le matériel.
- ⚠ Lisez attentivement chaque étape et suivez l'ordre correct.
- ⚠ Nous recommandons que, dans la mesure du possible, tous les articles soient assemblés à proximité de la zone dans laquelle ils seront utilisés, afin d'éviter de déplacer inutilement le produit une fois assemblé.
- ⚠ Assurez-vous que la surface soit solide pendant la construction et placez toujours le produit sur une surface plane et stable.



## Antes de Empezar

Lea atentamente todas las instrucciones y consérvelas para futuras consultas.

### Advertencia de Seguridad General

**Atención:** Los niños deben utilizar este producto bajo la supervisión de sus padres.

**Peligro:** Mantenga todas las piezas pequeñas y los materiales de empaque de este producto fuera del alcance de los bebés y los niños, ya que de lo contrario pueden suponer un peligro de asfixia.

**Peligro:** La falta de fijación puede provocar un riesgo de vuelco.



### ADVERTENCIA: PELIGRO DE ASFIXIA

– Piezas pequeñas.  
No es adecuado para niños menores de 3 años.

### Advertencia para el Montaje

- ⚠ El producto solo puede ser ensamblado por adultos.
- ⚠ Retire todo el embalaje, separe y cuente todas las piezas y los accesorios.
- ⚠ Lea detenidamente cada paso y siga el orden correcto.
- ⚠ Recomendamos que, siempre que sea posible, todos los elementos se monten cerca de la zona en la que se van a utilizar, para evitar mover el producto innecesariamente una vez montado.
- ⚠ Asegure una superficie segura durante el montaje, y coloque el producto siempre sobre una superficie plana, firme y estable.



## Prima di Iniziare

Si prega di leggere attentamente tutte le istruzioni e conservarle per riferimento futuro.

### Avvertenza di sicurezza generale

**Attenzione:** I bambini devono usare questo prodotto sotto la supervisione dei genitori.

**Pericolo:** Tenere tutte le piccole parti e i materiali di imballaggio di questo prodotto lontano da neonati e bambini, altrimenti potrebbero rappresentare un rischio di soffocamento.

**Pericolo:** La mancanza di accessorio può causare un rischio di ribaltamento.



### AVVERTENZA: RISCHIO DI SOFFOCAMENTO

- Piccole parti.  
Non per i bambini sotto i 3 anni.

### Avvertenza per il Montaggio

- ⚠ Questo prodotto è montato dagli adulti.
- ⚠ Rimuovere tutti gli imballaggi, separare e contare tutte le parti e tutti gli accessori.
- ⚠ Leggere attentamente ogni passo e seguire l'ordine corretto.
- ⚠ Si consiglia, ove possibile, di montare tutti gli articoli vicino alla zona in cui verranno posti in uso, per evitare di spostare inutilmente il prodotto una volta assemblato.
- ⚠ Garantire una superficie sicura durante il montaggio e posizionare il prodotto sempre su una superficie piana, stabile.



## Zanim Zaczniesz

Przeczytaj uważnie wszystkie instrukcje i zachowaj je na przyszłość.

### Ogólne ostrzeżenia dotyczące bezpieczeństwa

**Uwaga:** Dzieci mogą używać tego produktu jedynie pod nadzorem dorosłych.

**Niebezpieczeństwo:** Trzymaj wszystkie małe części i materiały opakowaniowe dla tego produktu z dala od niemowląt i dzieci, w przeciwnym razie mogą stwarzać ryzyko zadławienia.

**Niebezpieczeństwo:** Brak mocowania może spowodować ryzyko przewrócenia.



### UWAGA: RYZIKO ZADŁAWIENIA

- Produkt zawiera małe elementy.  
Nieodpowiednie dla dzieci poniżej 3 roku życia.

### Ostrzeżenie

- ⚠ Montażem powinny zająć się wyłącznie osoby dorosłe
- ⚠ Usuń opakowanie i upewnij się, że zestaw zawiera wszystkie części i elementy montażowe.
- ⚠ Przeczytaj uważnie każdy krok i postępuj we właściwej kolejności.
- ⚠ Zalecamy, aby w miarę możliwości wszystkie elementy były montowane w pobliżu miejsca, w którym będą używane, aby uniknąć niepotrzebnego przenoszenia produktu po złożeniu.
- ⚠ Zapewnij bezpieczną powierzchnię podczas montażu i zawsze umieszczaj produkt na płaskiej i stabilnej powierzchni.

① X1



② X1



③ X1

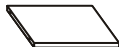

④ X1

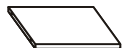

⑤ X1



⑥ X1



⑦ X1



⑧ X1



⑨ X4



⑩ X1



⑪ X1

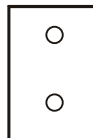

⑫ X1

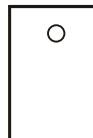

⑬ X1



⑭ X1

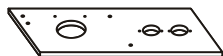

⑮ X1



⑯ X1

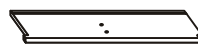

⑰ X1



⑱ X1



⑲ X1

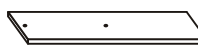

⑳ X1



㉑ X1

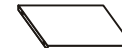

㉒ X1

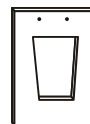

㉓ X1

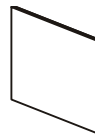

㉔ X1

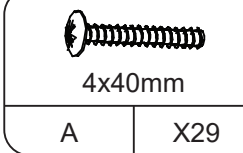
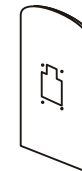

4x40mm

A X29

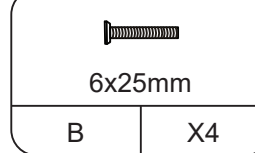

6x25mm

B X4

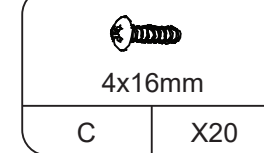

4x16mm

C X20

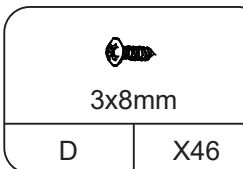

3x8mm

D X46

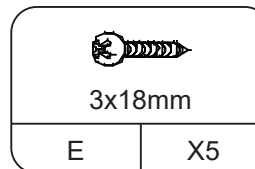

3x18mm

E X5

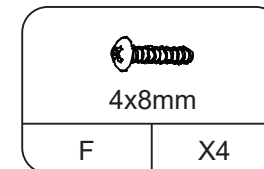

4x8mm

F X4

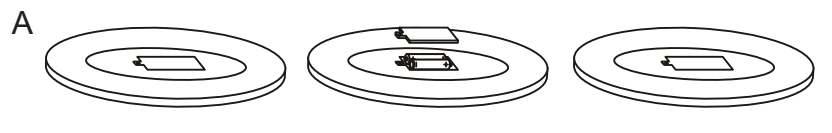
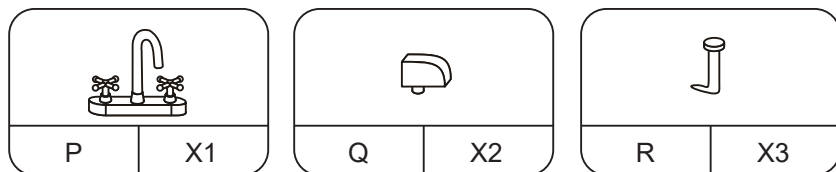
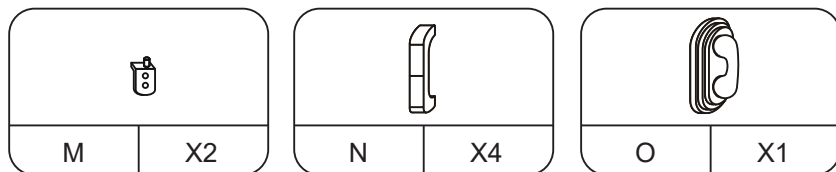
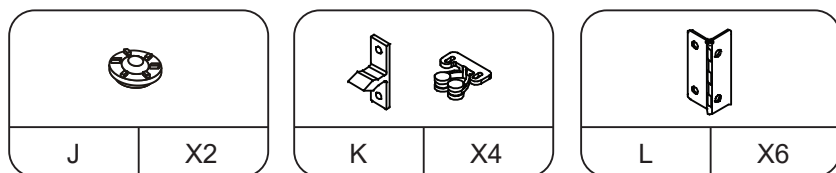
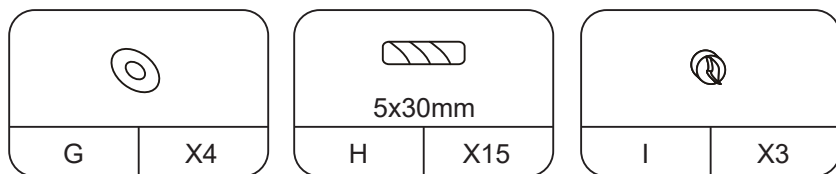

**EN:**  
**ATTENTION:**

A. Use Phillips screwdriver to open the lid of cooking bench, put a pair of AAA batteries in the groove, positive to positive, negative to negative, then close the lid of cooking bench, lock it with screwdriver.

- Non-rechargeable batteries are not to be recharged;
- Different types of batteries or new and used batteries are not to be mixed;
- Batteries are to be inserted with the correct polarity (+ and - );
- Exhausted batteries are to be removed from the toy;
- The supply terminals are not to be short-circuited.
- Do not mix alkaline, standard(carbon-zinc) or rechargeable(nickel-cadmium) batteries.
- Do not mix old and new batteries.

**DE:**  
**VORSICHT:**

A. Verwenden Sie einen Kreuzschlitzschraubendreher, um den Deckel der Kochbank zu öffnen, legen Sie ein Paar AAA-Batterien in die Rille ein, Plus an Plus, Minus an Minus, dann schließen Sie den Deckel der Kochbank und verriegeln ihn mit dem Schraubendreher.

- Nicht wiederaufladbare Batterien dürfen nicht wieder aufgeladen werden;
- Verschiedene Batterietypen oder neue und gebrauchte Batterien dürfen nicht gemischt werden;
- Batterien müssen mit der richtigen Polarität (+ und - ) eingelegt werden;
- Erschöpfte Batterien sind aus dem Spielzeug zu entfernen;
- Die Versorgungsklemmen dürfen nicht kurzgeschlossen werden.
- Mischen Sie keine Alkali-, Standard- (Kohle-Zink) oder wiederaufladbare (Nickel-Cadmium) Batterien.
- Mischen Sie keine alten und neuen Batterien.

---

**FR:****ATTENTION :**

A. Utiliser un tournevis Phillips pour ouvrir le couvercle de la table de cuisson, placer une paire de piles AAA dans la rainure, le positif au positif, le négatif au négatif, puis fermer le couvercle de la table de cuisson, le verrouiller à l'aide du tournevis.

- Les piles non rechargeables ne doivent pas être rechargées ;
- Les piles de types différents ou les piles neuves et usagées ne doivent pas être mélangées ;
- Les piles doivent être insérées en respectant la polarité (+ et -) ;
- Les piles épuisées doivent être retirées du jouet ;
- Les bornes d'alimentation ne doivent pas être court-circuitées.
- Ne pas mélanger les piles alcalines, standard (carbone-zinc) ou rechargeables (nickel-cadmium).
- Ne pas mélanger des piles anciennes et neuves.

---

**ES:****ATENCIÓN:**

A. Utilice un destornillador Phillips para abrir la tapa del banco de cocción, coloque un par de pilas AAA en la ranura, positivo con positivo, negativo con negativo, luego cierre la tapa del banco de cocción, bloquéela con el destornillador.

- Las pilas no recargables no deben recargarse;
- No se deben mezclar diferentes tipos de pilas o pilas nuevas y usadas;
- Las pilas deben colocarse con la polaridad correcta (+ y -);
- Las pilas gastadas deben retirarse del juguete;
- Los terminales de alimentación no deben cortocircuitarse.
- No mezcle pilas alcalinas, estándar (carbono-zinc) o recargables (níquel-cadmio).
- No mezcle pilas usadas y nuevas.

---

**IT:****ATTENZIONE:**

A. Utilizzare un cacciavite a croce per aprire il coperchio del banco di cottura, inserire una coppia di batterie AAA nella scanalatura, positivo su positivo, negativo su negativo, quindi chiudere il coperchio del banco di cottura e bloccarlo con il cacciavite.

- Le batterie non ricaricabili non devono essere ricaricate;
- Non è consentito mescolare tipi diversi di batterie o batterie nuove e usate;
- Le batterie devono essere inserite con la polarità corretta (+ e -);
- Le batterie scariche devono essere rimosse dal giocattolo;
- I terminali di alimentazione non devono essere messi in cortocircuito.
- Non mischiare batterie alcaline, standard (carbonio-zinco) o ricaricabili (nichel-cadmio).
- Non mischiare batterie vecchie e nuove.

---

**PL:****OSTRZEŻENIE:**

Odkręć śrubokrętem krzyżakowym pokrywkę płyty kuchennej, umieść w komorze dwie baterie typu AAA, zwracając uwagę na polaryzację (+ do +, - do -), a następnie przykręć pokrywkę.

- Jeśli używasz baterii jednorazowych, nie ładuj ich w ładowarce do akumulatorów wielokrotnego użytku.
- Nie łącz baterii różnego typu i starych z nowymi.
- Instaluj baterie z właściwą polaryzacją (+ do +, - do -).
- Wyjmuj z zabawki zużyte baterie.
- Nie zwieraj styków baterii.
- Nie łącz baterii alkalicznych, standardowych (cynkowo-węglowych) i akumulatorów wielokrotnego użytku (niklowo-kadmowych).
- Nie łącz starych i nowych baterii.

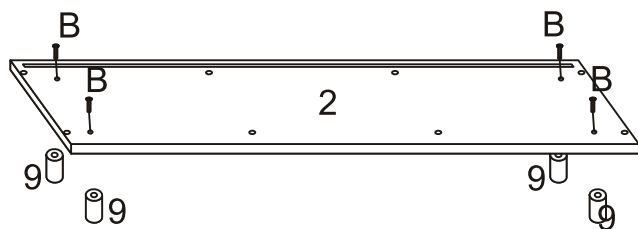
**1**

**EN:** Use B screw to lock No.9(foot) on No.2 panel.

**DE:** Verwenden Sie die Schraube B, um Nr. 9 (Fuß) an der Platte Nr. 2 zu befestigen.

**FR:** Utilisez la vis B pour verrouiller le N°9 (pied) sur le panneau N°2.

**ES:** Utilice el tornillo B para bloquear el nº 9 (pie) en el panel nº 2.

**IT:** Utilizzare la vite B per bloccare il Nu. 9 (piede) sul pannello Nu. 2.

**PL:** Przy użyciu wkrętów B przykręć elementy nr 9 (nóżki) do elementu nr 2.

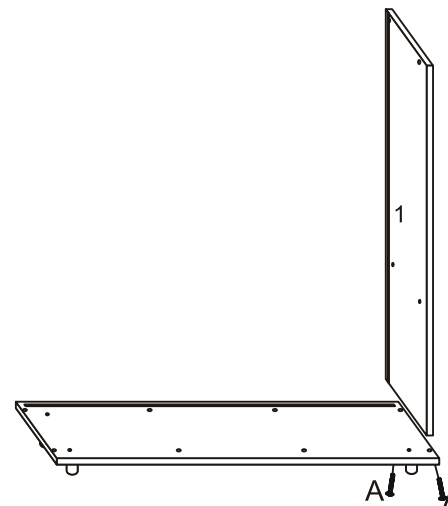
**2**

**EN:** Use A screw to lock No.1 panel on No.2 panel.

**DE:** Verwenden Sie die Schraube A, um die Platte Nr. 1 an der Platte Nr. 2 zu befestigen.

**FR:** Utilisez la vis A pour verrouiller le panneau N°1 sur le panneau N°2.

**ES:** Utilice el tornillo A para bloquear el panel nº 1 en el panel nº 2.

**IT:** Utilizzare la vite A per bloccare il pannello Nu. 1 sul pannello Nu. 2.

**PL:** Przy użyciu wkrętów A przykręć element nr 1 do elementu nr 2.

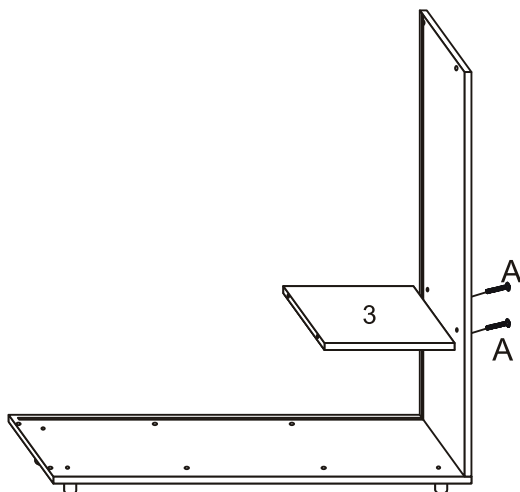
**3**

**EN:** Use A screw to lock No.3 panel on No.1 panel.

**DE:** Mit der Schraube A die Platte Nr. 3 an der Platte Nr. 1 befestigen.

**FR:** Utilisez la vis A pour verrouiller le panneau N°3 sur le panneau N°1.

**ES:** Utilice el tornillo A para bloquear el panel nº 3 en el panel nº 1.

**IT:** Utilizzare la vite A per bloccare il pannello Nu. 3 sul pannello Nu. 1.

**PL:** Przy użyciu wkrętów A przykręć element nr 3 do elementu nr 1.

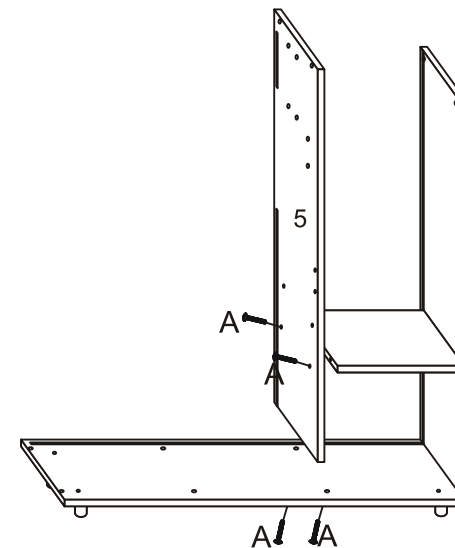
**4**

**EN:** Use A screw to lock No.5 panel on No.2 panel.

**DE:** Verriegeln Sie das Paneel Nr. 5 mit der Schraube A auf dem Paneel Nr. 2.

**FR:** Utilisez la vis A pour verrouiller le panneau N°5 sur le panneau N°2.

**ES:** Utilice un tornillo A para bloquear el panel nº 5 en el panel nº 2.

**IT:** Utilizzare la vite A per bloccare il pannello Nu. 5 sul pannello Nu. 2.

**PL:** Przy użyciu wkrętów A przykręć element nr 5 do elementu nr 2.

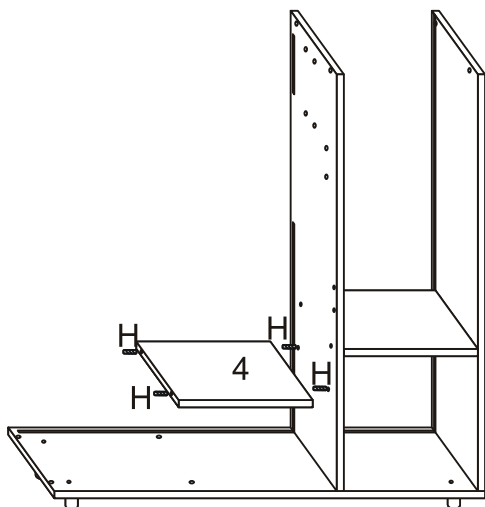
**5**

**EN:** Insert H(wooden dowels) in No.4 panel both side, connect it to No.5 panel.

**DE:** Setzen Sie H (Holzdübel) in die Platte Nr. 4 auf beiden Seiten ein und verbinden Sie sie mit der Platte Nr. 5.

**FR:** Insérez H (chevilles en bois) dans les deux côtés du panneau N°4, reliez-le au panneau N°5.

**ES:** Inserte H (clavija de madera) en ambos lados del panel nº 4, conéctelo al panel nº 5.

**IT:** Inserire H (tasselli di legno) nel pannello Nu. 4 su entrambi i lati e collegarlo al pannello Nu. 5.

**PL:** Włóż drewniane kołki H w prawą i lewą krawędź elementu nr 4 i połącz go z elementem nr 5.

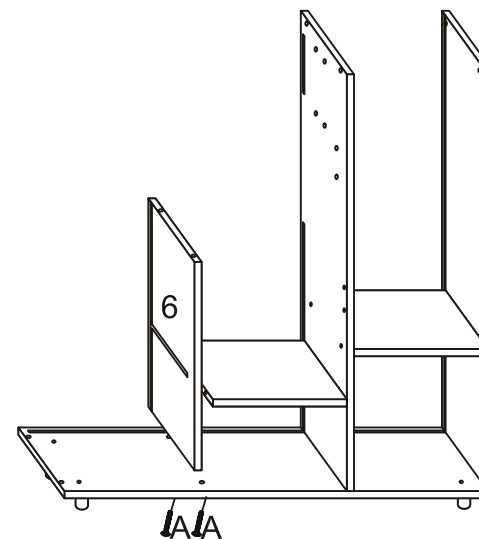
**6**

**EN:** Connect it to No.6 panel, use A screw to lock No.6 panel on No.2 panel.

**DE:** Verbinden Sie es mit dem Paneel Nr. 6, verwenden Sie eine Schraube, um das Paneel Nr. 6 auf dem Paneel Nr. 2 zu befestigen.

**FR:** Reliez-le au panneau N°6, utilisez la vis A pour verrouiller le panneau N°6 sur le panneau N°2.

**ES:** Conéctelo al panel nº 6, utilice un tornillo A para bloquear el panel nº 6 en el panel nº 2.

**IT:** Collegarlo al pannello Nu. 6, utilizzare la vite A per bloccare il pannello Nu. 6 sul pannello Nu. 2.

**PL:** Połącz element nr 6 z elementem nr 4 i przy użyciu wkrętów A przykręć go do elementu nr 2.

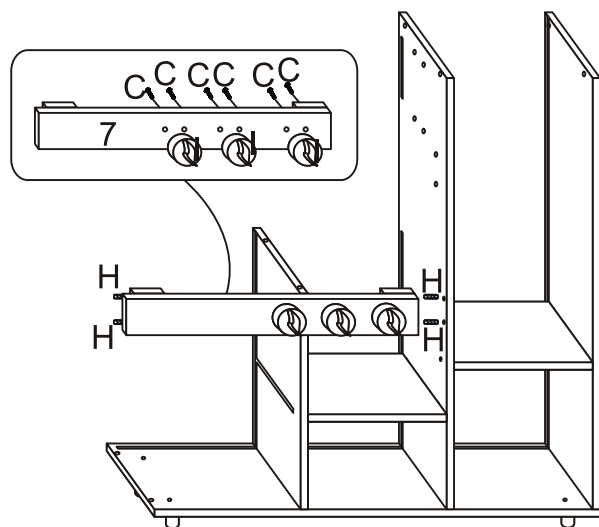
**7**

**EN:** Use C screw to lock I(buttons) on No.7 panel. Insert H(wooden dowels) in No.7 panel both side, connect it to No.5 panel.

**DE:** Verwenden Sie die Schraube C, um I(Knöpfe) an der Platte Nr. 7 zu befestigen. Setzen Sie H (Holzdübel) in die Platte Nr. 7 auf beiden Seiten ein und verbinden Sie sie mit der Platte Nr. 5.

**FR:** Utilisez la vis C pour verrouiller I (boutons) sur le panneau N°7. Insérez H (chevilles en bois) dans les deux côtés du panneau N°7, reliez-le au panneau N°5.

**ES:** Utilice el tornillo C para bloquear el botón I en el panel nº 7. Inserte H (clavija de madera) en ambos lados del panel nº 7, conéctelo al panel nº 5.

**IT:** Utilizzare la vite C per bloccare I (pulsanti) sul pannello Nu. 7. Inserire H (tasselli di legno) in entrambi i lati del pannello Nu. 7 e collegarlo al pannello Nu. 5.

**PL:** Przy użyciu wkrętów C przykręć elementy I (pokręta) do elementu nr 7. Włóż drewniane kołki H w prawą i lewą krawędź elementu nr 7 i połącz go z elementem nr 5.

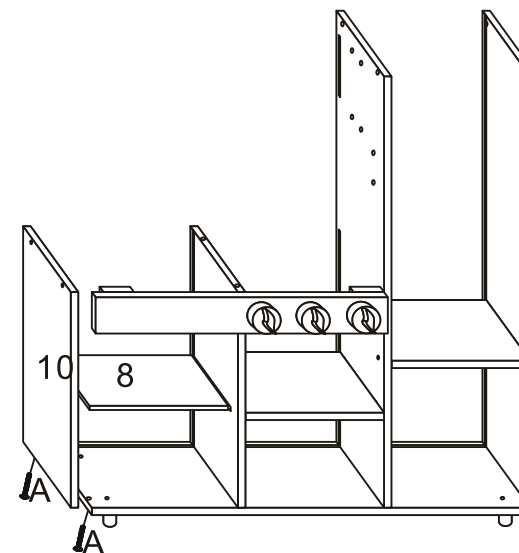
**8**

**EN:** Connect it to No.10 panel, use A screw to lock No.10 panel on No.2 panel. Put No.8 panel between in the groove.

**DE:** Verbinden Sie es mit dem Paneel Nr. 10 und verwenden Sie die Schraube A, um das Paneel Nr. 10 mit dem Paneel Nr. 2 zu verbinden. Setzen Sie die Platte Nr. 8 dazwischen in die Nut.

**FR:** Reliez-le au panneau N°10, utilisez la vis A pour verrouiller le panneau N°10 sur le panneau N°2. Placez le panneau N°8 entre les deux dans la rainure.

**ES:** Conéctelo al panel nº 10, utilice el tornillo A para bloquear el panel nº 10 en el panel nº 2. Coloque el panel nº 8 entre las ranuras.

**IT:** Collegarlo al pannello Nu. 10, utilizzando la vite A per bloccare il pannello Nu. 10 sul pannello Nu. 2. Inserire il pannello Nu. 8 nella scanalatura.

**PL:** Połącz element nr 10 z elementem nr 7 i przy użyciu wkrętów A przykręć go do elementu nr 2. Wsuń element nr 8 w rowki.

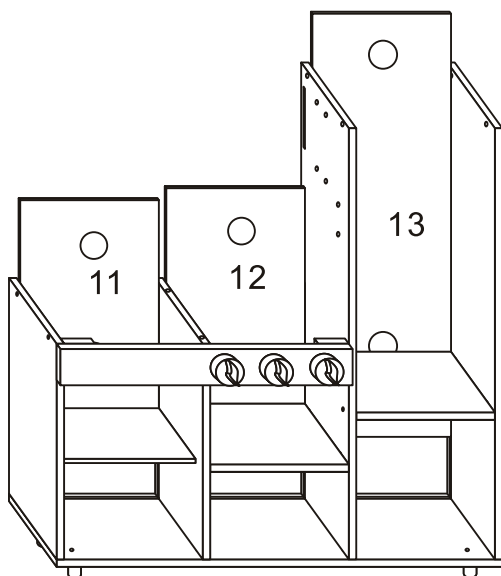
**9**

**EN:** Insert No.11,12 and 13 panel in backside groove.

**DE:** Setzen Sie die Platten Nr. 11, 12 und 13 in die rückseitige Nut ein.

**FR:** Insérez les panneaux N°11, N°12 et N°13 dans la rainure arrière.

**ES:** Inserte los paneles nº 11, nº 12 y nº 13 en la ranura trasera.

**IT:** Inserire i pannelli Nu. 11, 12 e 13 nella scanalatura posteriore.

**PL:** Wsuń elementy nr 11, nr 12, nr 13 w rowki.

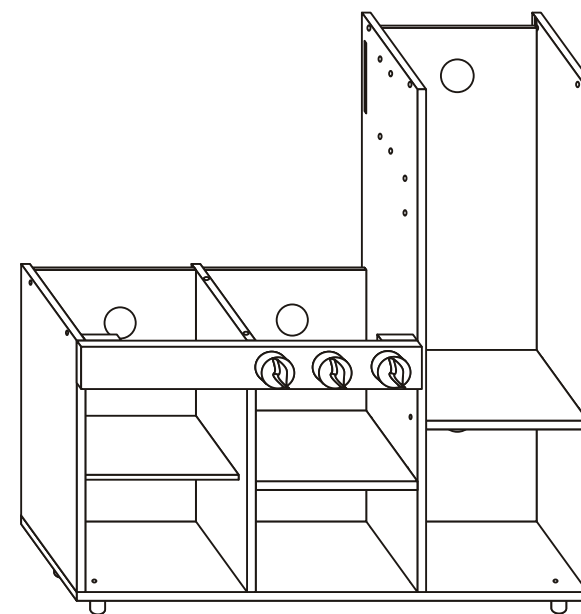
**10**

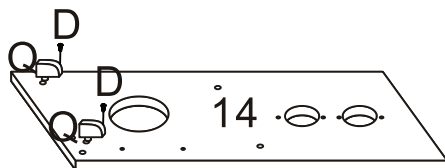
**11**

**EN:** Turn over No.14 panel, put Q (plastic buckles) on No.14 panel, use D screw to lock it on No.14 panel.

**DE:** Platte Nr. 14 umdrehen, Q (Kunststoffschnallen) auf die Platte Nr. 14 setzen, mit Schraube D an der Platte Nr. 14 befestigen.

**FR:** Retournez le panneau N°14, placez Q (boucles en plastique) sur le panneau N°14, utilisez la vis D pour le verrouiller sur le panneau N°14.

**ES:** Voltee el panel nº 14, coloque Q (hebilla de plástico) en el panel nº 14, utilice el tornillo D para bloquearlo en el panel nº 14.

**IT:** Capovolgere il pannello Nu. 14, mettere Q (fibbie di plastica) sul pannello Nu. 14, utilizzare la vite D per bloccarlo sul pannello Nu. 14.

**PL:** Odwróć element nr 14 spodem do góry, umieść w otworkach elementy Q (wsporniki) i przykręć je przy użyciu wkrętów D.

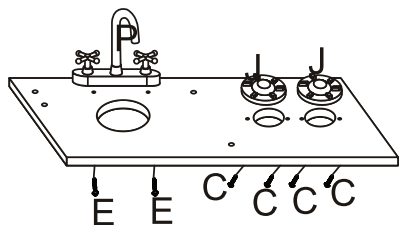

**EN:** Use C screw to lock J (burner) on No.14 panel. Use E screw to lock P (tap) on No.14 panel.

**DE:** J (Brenner) mit Schraube C an Platte Nr. 14 befestigen. P (Hahn) mit Schraube E an Platte Nr. 14 befestigen.

**FR:** Utilisez la vis C pour verrouiller J (brûleur) sur le panneau N°14. Utilisez la vis E pour verrouiller P (robinet) sur le panneau N°14.

**ES:** Utilice el tornillo C para bloquear J (quemador) en el panel nº 14. Utilice el tornillo E para fijar P (grifo) en el panel nº 14.

**IT:** Utilizzare la vite C per bloccare J (bruciatore) sul pannello Nu. 14. Utilizzare la vite E per bloccare P (rubinetto) sul pannello Nu. 14.

**PL:** Przy użyciu wkrętów C przykręć elementy J (palniki) do elementu nr 14. Przy użyciu wkrętów E przykręć element P (kran) do elementu nr 14.

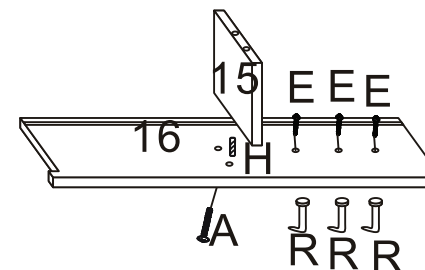

**EN:** Insert H (wooden dowel) in No.15 panel downside, connect it to No.16 panel, use A screw to lock it on No.16 panel. Use E screw to lock R (hooks) on No.16 panel.

**DE:** H (Holzdübel) unten in die Platte Nr. 15 einsetzen, mit der Platte Nr. 16 verbinden und mit der Schraube A an der Platte Nr. 16 befestigen. R (Haken) mit Schraube E an Platte Nr. 16 befestigen.

**FR:** Insérez H (cheville en bois) dans le côté inférieur du panneau N°15, reliez-le au panneau N°16, utilisez la vis A pour le verrouiller sur le panneau N°16. Utilisez la vis E pour verrouiller R (crochets) sur le panneau N°16.

**ES:** Inserte H (clavija de madera) en la parte inferior del panel nº 15, conéctelo al panel nº 16, utilice el tornillo A para bloquearlo en el panel nº 16. Utilice el tornillo E para bloquear R (gancho) en el panel nº 16.

**IT:** Inserire H (tassello di legno) nel lato inferiore del pannello Nu. 15, collegarlo al pannello Nu. 16 e bloccare il pannello Nu. 16 con la vite A. Utilizzare la vite E per bloccare R (ganci) sul pannello Nu. 16.

**PL:** Włóż drewniany kołek H w dolną krawędź elementu nr 15, połącz go z elementem nr 16 i przykręć przy użyciu wkrętów A. Przy użyciu wkrętów E przykręć elementy R (haczyki) do elementu nr 16.

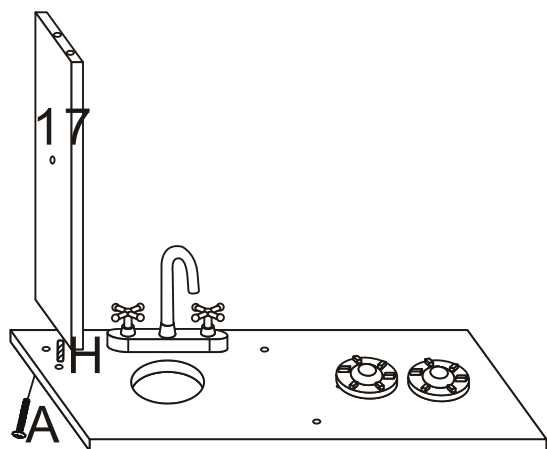
**12**

**EN:** Insert H(wooden dowels) in No.17 panel downside, connect it to No.14 panel, use A screw to lock No.17 panel on No.14 panel.

**DE:** H (Holzdübel) in die Unterseite der Platte Nr. 17 einführen, mit der Platte Nr. 14 verbinden und die Platte Nr. 17 mit der Schraube A an der Platte Nr. 14 befestigen.

**FR:** Insérez H (chevilles en bois) dans le côté inférieur du panneau N°17, reliez-le au panneau N°14, utilisez la vis A pour verrouiller le panneau N°17 sur le panneau N°14.

**ES:** Inserte H (clavija de madera) en la parte inferior del panel nº 17, conéctelo al panel nº 14, use el tornillo A para bloquear el panel nº 17 en el panel nº 14.

**IT:** Inserire H (tasselli di legno) nel lato inferiore del pannello Nu. 17, collegarlo al pannello Nu. 14, utilizzare una vite per bloccare il pannello Nu. 17 sul pannello Nu. 14.

**PL:** Włóż drewniany kołek H w dolną krawędź elementu nr 17 i połącz go z elementem nr 14. Przy użyciu wkrętu A przykręć element nr 17 do elementu nr 14.

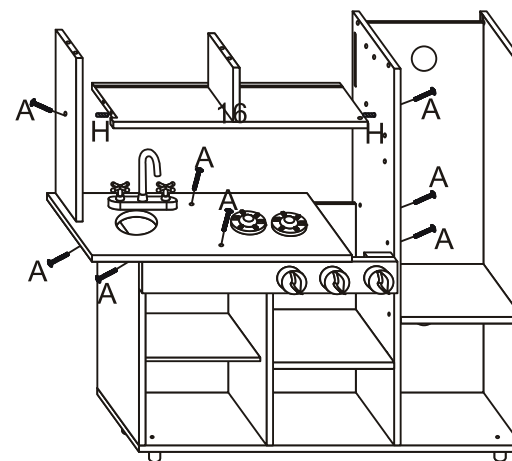
**13**

**EN:** Insert H (wooden dowels) in No.16 panel both side, connect it to No.17 and 5 panel, use A screw to lock it on No.17 and 5 panel. Use A screw to lock the counter-table on kitchen from the plastic buckle.

**DE:** H (Holzdübel) beidseitig in Platte Nr. 16 einführen, mit Platte Nr. 17 und 5 verbinden und mit Schraube A an Platte Nr. 17 und 5 befestigen. Mit der Schraube A wird der Küchentisch mit der Kunststoffschnalle befestigt.

**FR:** Insérez H (chevilles en bois) dans les deux côtés du panneau N°16, reliez-le aux panneaux N°17 et N°5, utilisez la vis A pour le verrouiller sur les panneaux N°17 et N°5. Utilisez la vis A pour verrouiller le comptoir sur la cuisine à partir de la boucle en plastique.

**ES:** Inserte H (clavija de madera) en ambos lados del panel nº 16, conéctelo al panel nº 17 y nº 5, use un tornillo A para bloquearlo en el panel nº 17 y nº 5. Utilice un tornillo A para soltar la mesa de la cocina de la hebilla de plástico.

**IT:** Inserire H (tasselli di legno) nel pannello Nu. 16 su entrambi i lati, collegarlo al pannello Nu. 17 e al pannello Nu. 5, utilizzare la vite A per bloccarlo sul pannello Nu. 17 e sul pannello Nu. 5. Utilizzare la vite A per bloccare il controtavolo sulla cucina dalla fibbia di plastica.

**PL:** Włóż drewniane kołki H w prawą i lewą krawędź elementu nr 16, połącz go z elementami nr 17 i nr 5, a następnie przykręć przy użyciu wkrętów A. Skorzystaj z zaczepów, aby przy użyciu wkrętów A przykręcić blat na kuchni.

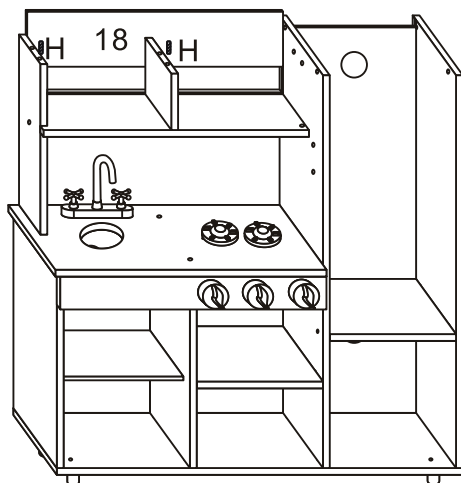
**14**

**EN:** Insert H(wooden dowels) in No.17 and 15 upside, put No.18 panel in backside groove.

**DE:** Setzen Sie H (Holzdübel) in Nr. 17 und 15 oben ein, setzen Sie die Platte Nr. 18 in die rückseitige Nut.

**FR:** Insérez H (chevilles en bois) dans les côtés supérieurs des panneaux N°17 et N°15, placez le panneau N°18 dans la rainure arrière.

**ES:** Inserte H (clavija de madera) en nº 17 y nº 15 al revés, coloque el panel nº 18 en la ranura trasera.

**IT:** Inserire i tasselli H (legno) nei Nu. 17 e 15 in alto, inserire il pannello Nu. 18 nella scanalatura posteriore.

**PL:** Włóż drewniane kołki H w górne krawędzie elementów nr 17 i nr 15. Wsuń element nr 18 w rowki.

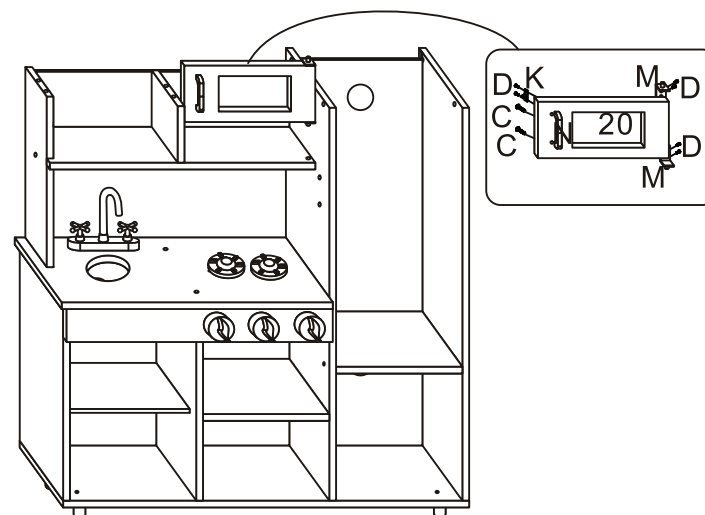
**15**

**EN:** Use C screw to lock N(handle) on No.20 panel.  
Use D screw to lock M(door pin) on No.20 panel.  
Use D screw to lock K(male hinge)on No.20 panel.  
Insert No.20 panel in No.16 panel via door pin.

**DE:** Verwenden Sie die Schraube C, um N (Griff) an der Platte Nr. 20 zu befestigen.  
Mit Schraube D M (Türstift) an Paneel Nr. 20 befestigen.  
Mit der Schraube D das Scharnier K auf dem Paneel Nr. 20 befestigen.  
Paneel Nr. 20 über den Türstift in Paneel Nr. 16 einsetzen.

**FR:** Utilisez la vis C pour verrouiller N (poignée) sur le panneau N°20. Utilisez la vis D pour verrouiller M (goupille de porte) sur le panneau N°20. Utilisez la vis D pour verrouiller K (charnière mâle) sur le panneau N°20. Insérez le panneau N°20 dans le panneau N°16 par la goupille de porte.

**ES:** Utilice el tornillo C para bloquear N (asa) en el panel nº 20. Utilice el tornillo D para bloquear M (pasador de puerta) en el panel nº 20.

Utilice el tornillo D para bloquear K (bisagra macho) en el panel nº 20.

Inserte el panel nº 20 en el panel nº 16 a través del pasador de la puerta.

**IT:** Utilizzare la vite C per bloccare N (maniglia) sul pannello Nu. 20. Utilizzare la vite D per bloccare M (perno della porta) sul pannello Nu. 20. Utilizzare la vite D per bloccare K (cerniera maschio) sul pannello Nu. 20. Inserire il pannello Nu. 20 nel pannello Nu. 16 tramite il perno della porta.

**PL:** Przy użyciu wkrętów C przykręć element N (uchwyt) do elementu nr 20.

Przy użyciu wkrętów D przykręć elementy M (bolce drzwiczek) do elementu nr 20.

Przy użyciu wkrętów D przykręć element K (męską część zatrzasku) do elementu nr 20. Zamontuj element nr 20 na elemencie nr 16, celując bolcem w otworek.

**16**

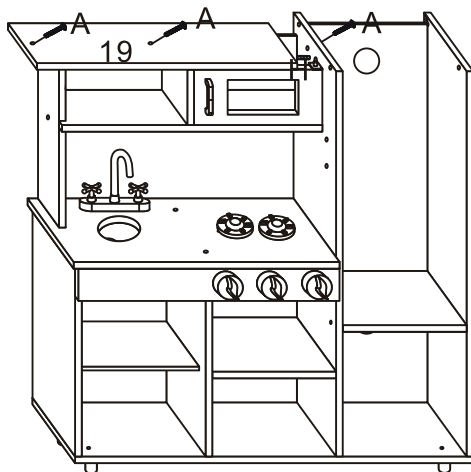

**EN:** Insert H (wooden dowel) in No.19 panel right side, put No.19 in No.15,17,20, connect it to No.5 panel. Use A screw to lock No.19 panel on No.15,17 and 5 panel.

**DE:** H (Holzdübel) in Platte Nr. 19 rechts einführen, Nr. 19 in Nr. 15, 17, 20 einsetzen und mit Platte Nr. 5 verbinden. Verwenden Sie eine Schraube, um die Platte Nr. 19 mit den Platten Nr. 15, 17 und 5 zu verbinden.

**FR:** Insérez H (cheville en bois) dans le côté droit du panneau N°19, placez le panneau N°19 dans les panneaux N°15, N°17, N°20, et reliez-le au panneau N°5. Utilisez la vis A pour verrouiller le panneau N°19 sur les panneaux N°15, N°17 et N°5.

**ES:** Inserte H (clavija de madera) en el panel nº 19 del lado derecho, coloque el nº 19 en los paneles nº 15, nº 17, nº 20, conéctelo con el panel nº 5. Utilice el tornillo A para bloquear el panel nº 19. Utilice el tornillo A para bloquear el panel nº 19 en los paneles nº 15, nº 17 y nº 5.

**IT:** Inserire H (tassello di legno) nel pannello Nu. 19 sul lato destro, inserire il Nu. 19 nei Nu. 15, 17, 20 e collegarlo al Nu. 5. Utilizzare la vite A per bloccare il pannello Nu. 19 sui pannelli Nu. 15,17 e 5.

**PL:** Włóż drewniane kołki H w prawą krawędź elementu nr 19. Załóż element nr 19 na elementy nr 15, nr 17 i nr 20 i połącz go z elementem nr 5. Przy użyciu wkrętów A przykręć element nr 19 do elementów nr 15, nr 17 i nr 5.

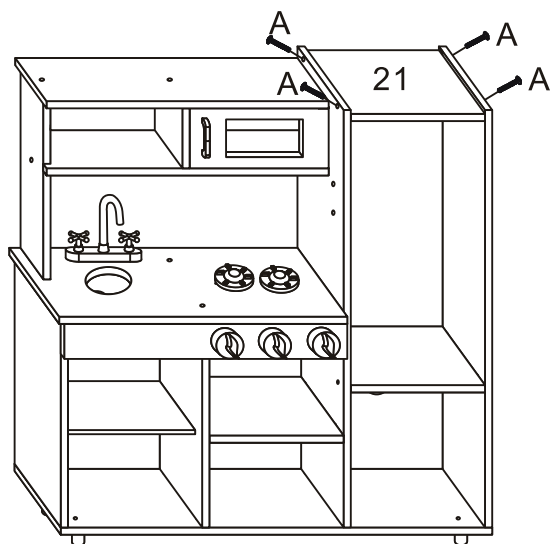
**17**

**EN:** Use A screw to lock No.21 panel on topside.

**DE:** Mit Schraube A Platte Nr. 21 auf der Oberseite befestigen.

**FR:** Utilisez la vis A pour verrouiller le panneau N°21 sur le dessus.

**ES:** Utilice un tornillo A para bloquear el panel nº 21 en la parte superior.

**IT:** Utilizzare la vite A per bloccare il pannello Nu. 21 sul lato superiore.

**PL:** Przy użyciu wkrętów A przykręć element nr 21 na górze lodówki.

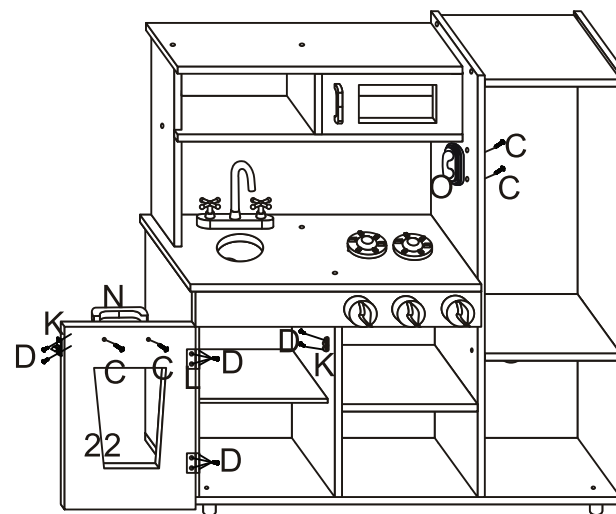
**18**

**EN:** Use C screw to lock O(telephone) on No.5 panel. Use D screw to lock K(male hinge) on No.6 panel. Use D screw to lock K(female hinge) on No.22 panel. Use C screw to lock N(handle) on No.22 panel. Use D screw to lock L(hinge) on No.22 and 10 panel.

**DE:** Verwenden Sie die Schraube C, um die Platte O (Telefon) an der Platte Nr. 5 zu befestigen. Schraube D zur Verriegelung von K (männliches Scharnier) an Tafel Nr. 6 verwenden. Schraube D zur Verriegelung von K (weibliches Scharnier) an Platte Nr. 22 verwenden. Verwenden Sie die Schraube C zur Verriegelung von N (Griff) auf dem Flügel Nr. 22. Schraube D zur Verriegelung von L (Scharnier) an den Feldern Nr. 22 und 10 verwenden.

**FR:** Utilisez la vis C pour verrouiller O (téléphone) sur le panneau N°5. Utilisez la vis D pour verrouiller K (charnière mâle) sur le panneau N°6. Utilisez la vis D pour verrouiller K (charnière femelle) sur le panneau N°22. Utilisez la vis C pour verrouiller N (poignée) sur le panneau N°22. Utilisez la vis D pour verrouiller L (charnière) sur les panneaux N°22 et N°10.

**ES:** Utilice el tornillo C para bloquear O (teléfono) en el panel nº 5. Utilice el tornillo D para bloquear K (bisagra macho) en el panel nº 6. Utilice el tornillo D para bloquear K (bisagra hembra) en el panel nº 22. Utilice el tornillo C para bloquear N (asa) en el panel nº 22. Utilice el tornillo D para bloquear L (bisagra) en los paneles nº 22 y nº 10.

**IT:** Utilizzare la vite C per bloccare O (telefono) sul pannello Nu. 5. Utilizzare la vite D per bloccare K (cerniera maschio) sul pannello Nu. 6. Utilizzare la vite D per bloccare K (cerniera femmina) sul pannello Nu. 22. Utilizzare la vite C per bloccare N (maniglia) sul pannello Nu. 22. Utilizzare la vite D per bloccare L (cerniera) sul pannello Nu. 22 e Nu. 10.

**PL:** Przy użyciu wkrętów C przykręć element O (telefon) do elementu nr 5. Przy użyciu wkrętów D przykręć element K (żeńską część zatrzasku) do elementu nr 6. Przy użyciu wkrętów D przykręć element K (męską część zatrzasku) do elementu nr 22. Przy użyciu C przykręć element N (uchwyt) do elementu nr 22. Przy użyciu wkrętów D przykręć elementy L (zawiasy) do elementów nr 22 i nr 10.

19

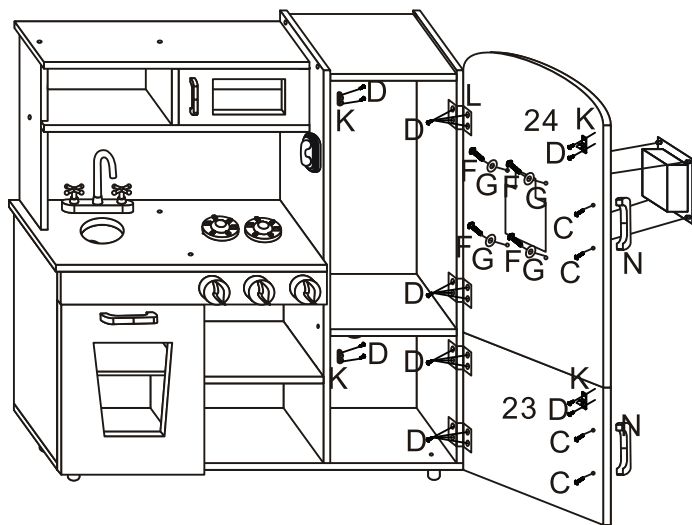

**EN:** Use D screw to lock K(male hinge) on No.5 panel. Use C screw to lock N(handle) on No.23 and 24 panel. Use D screw to lock K(male hinge) on No.23 and 24 panel. Use D screw to lock L(hinge) on No.23,24 and 1 panel. Put ice-maker box in the hole of No.24 panel, use F screw across G(metal cushion) on No.24 panel.

**DE:** Schraube D zur Verriegelung von K (männliches Scharnier) an Platte Nr. 5 verwenden. Verwenden Sie die Schraube C zur Verriegelung von N (Griff) am Panel Nr. 23 und 24. Mit der Schraube D das Scharnier K (männliches Scharnier) an den Türflügeln Nr. 23 und 24 verriegeln. L(Scharnier) an den Platten Nr. 23, 24 und 1 mit Schraube D verriegeln. Setzen Sie den Eiswürfelbereiter in die Öffnung der Platte Nr. 24 ein und schrauben Sie die Schraube F über G (Metallpolster) an der Platte Nr. 24.

**FR:** Utilisez la vis D pour verrouiller K (charnière mâle) sur le panneau N°5. Utilisez la vis C pour verrouiller N (poignée) sur les panneaux N°23 et N°24. Utilisez la vis D pour verrouiller K (charnière mâle) sur les panneaux N°23 et N°24. Utilisez la vis D pour verrouiller L (charnière) sur les panneaux N°23, N°24 et N°1. Placez la boîte de la machine à glaçons dans le trou du panneau N°24, utilisez la vis F à travers G (coussin métallique) sur le panneau N°24.

**ES:** Utilice el tornillo D para bloquear K (bisagra macho) en el panel nº 5. Utilice el tornillo C para bloquear N (manija) en el panel nº 23 y nº 24. Utilice el tornillo D para bloquear K (bisagra macho) en los paneles nº 23 y nº 24. Utilice el tornillo D para bloquear L (bisagra) en los paneles nº 23, nº 24 y nº 1. Coloque la caja de la máquina de hielo en el agujero del panel nº 24, utilice el tornillo F para cruzar G (cojín metálico) en el panel nº 24.

**IT:** Utilizzare la vite D per bloccare K (cerniera maschio) sul pannello Nu. 5. Utilizzare la vite C per bloccare N (maniglia) sul pannello Nu. 23 e 24. Utilizzare la vite D per bloccare K (cerniera maschio) sul pannello Nu. 23 e 24. Utilizzare la vite D per bloccare L (cerniera) sul pannello Nu. 23, 24 e 1. Inserire la cassetta del ghiaccio nel foro del pannello Nu. 24, utilizzare la vite F attraverso G (cuscino metallico) sul pannello Nu. 24.

**PL:** Przy użyciu wkrętów D przykręć elementy K (żeńskie części zatrzasków) do elementu nr 5. Przy użyciu wkrętów C przykręć elementy N (uchwyty) do elementów nr 23 i nr 24. Przy użyciu wkrętów D przykręć elementy K (męskie części zatrzasków) do elementów nr 23 i nr 24. Przy użyciu wkrętów D przykręć elementy L (zawiasy) do elementów nr 23, nr 24 i nr 1. Przy użyciu wkrętów F i podkładek G przykręć kostkarkę do lodu do elementu nr 24.

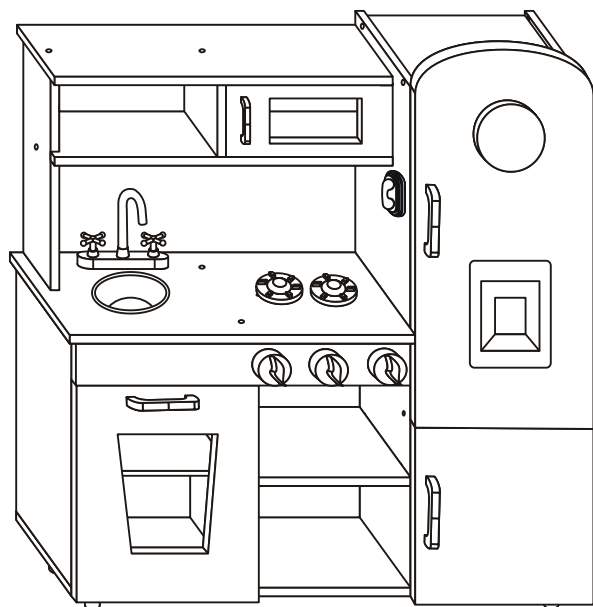

**EN:** Put the sink and accessories in kitchen. Finished the kitchen assembly.

**DE:** Die Spüle und das Zubehör in die Küche stellen. Die Montage der Küche ist abgeschlossen.

**FR:** Placez l'évier et les accessoires dans la cuisine. L'assemblage de la cuisine est terminé.

**ES:** Coloque el fregadero y los accesorios en la cocina. Termine el montaje de la cocina.

**IT:** Mettere il lavello e gli accessori in cucina. Finito il montaggio della cucina.

**PL:** Umieść na miejscach zlew i akcesoria. Montaż kuchni zakończony.

EN



### Return / Damage Claim Instructions

- ⚠ **DO NOT discard the box / original packaging.**  
In case a return is required, the item must be returned in original box. Without this your return will not be accepted.
- ⚠ **Take a photo of the box markings.**  
A photo of the markings (text) on the side of the box is required in case a part is needed for replacement. This helps our staff identify your product number to ensure you receive the correct parts.
- ⚠ **Take a photo of the damaged part (if applicable).**  
A photo of the damage is always required to file a claim and get your replacement or refund processed quickly. Please make sure you have the box even if it is damaged.
- ⚠ **Send us an email with the images requested.**  
Email us directly from marketplace where your item was purchased with the attached images and a description of your claim.

DE



### Rücksendung / Beschädigung Anweisungen

- ⚠ **Werfen Sie den Karton / die Originalverpackung NICHT weg.**  
Falls eine Rücksendung erforderlich ist, muss der Artikel in der Originalverpackung zurückgeschickt werden. Andernfalls wird Ihre Rücksendung nicht angenommen.
- ⚠ **Machen Sie ein Foto von der Beschriftung des Kartons.**  
Für den Fall, dass ein Ersatzteil benötigt wird, benötigen wir ein Foto der Beschriftung (Text) auf der Seite des Kartons. So können unsere Mitarbeiter Ihre Artikelnummer identifizieren und sicherstellen, dass Sie die richtigen Teile erhalten.
- ⚠ **Machen Sie ein Foto des beschädigten Teils (falls zutreffend).**  
Ein Foto des beschädigten Teils ist immer erforderlich, um eine Reklamation einzureichen und eine schnelle Bearbeitung Ihres Ersatzteils oder Ihrer Rückerstattung zu gewährleisten. Bitte stellen Sie sicher, dass Sie den Karton haben, auch wenn er beschädigt ist.
- ⚠ **Schicken Sie uns eine E-Mail mit dem gewünschten Foto.**  
Schicken Sie uns eine E-Mail direkt vom Marktplatz, auf dem Sie den Artikel gekauft haben, mit den angehängten Fotos und einer Beschreibung Ihrer Reklamation.

FR



### Instructions De Retour / Réclamation De Dommages

- ⚠ **NE PAS jeter la boîte/l'emballage d'origine.**  
Dans le cas où un retour est requis, l'article doit être retourné dans sa boîte d'origine. Sans cela, votre retour ne sera pas accepté.
- ⚠ **Prenez une photo des marquages de la boîte.**  
Une photo des marquages (texte) sur le côté de la boîte est requise au cas où une pièce serait nécessaire pour le remplacement. Cela aide notre personnel à identifier votre numéro de produit pour s'assurer que vous recevez les bonnes pièces.
- ⚠ **Prenez une photo des dommages (le cas échéant).**  
Une photo des dommages est toujours requise pour déposer une réclamation et obtenir rapidement votre remplacement ou votre remboursement. Assurez-vous d'avoir la boîte même si elle est endommagée.
- ⚠ **Envoyez-nous un e-mail avec les images demandées.**  
Envoyez-nous un e-mail directement depuis le marché où votre article a été acheté avec les images ci-jointes et une description de votre réclamation.

ES



### Instrucciones de Devolución / Reclamación de Daños

- ⚠ **NO deseche la caja/embalaje original.**  
En caso de que se requiera una devolución, el artículo debe ser devuelto en la caja original. Sin esto su devolución no será aceptada.
- ⚠ **Tome una foto de las marcas de la caja.**  
Se requiere una foto de las marcas (texto) en el lado de la caja en caso de que se necesite una pieza para reemplazarla. Esto ayuda a nuestro personal a identificar su número de producto para asegurarse de que recibe las piezas correctas.
- ⚠ **Tome una foto de las piezas dañadas (si procede).**  
Una foto de los daños es siempre necesaria para presentar una reclamación y conseguir que su reemplazo o reembolso sea procesado rápidamente. Por favor, asegúrese de tener la caja aunque esté dañada.
- ⚠ **Envíenos un correo electrónico con las imágenes solicitadas.**  
Envíenos un correo electrónico directamente desde el mercado donde se compró su artículo con las imágenes adjuntas y una descripción de su reclamación.

IT



### Istruzioni Per La Restituzione / Reclamo Per Danni

- ⚠ **NON scartare la scatola / confezione originale.**  
Nel caso in cui sia richiesto un reso, l'articolo deve essere restituito nella scatola originale. Senza la scatola originale il tuo reso non sarà accettato.
- ⚠ **Fare una foto dei contrassegni sulla scatola.**  
È necessaria una foto dei contrassegni (testo) sul lato della scatola nel caso in cui la parte debba essere sostituita. Questo aiuta il nostro staff a identificare il numero del tuo prodotto per assicurarti di ricevere le parti corrette.
- ⚠ **Fare una foto di Danno (se è applicabile).**  
Una foto del danno è sempre necessaria per presentare un reclamo e ottenere rapidamente la sostituzione o il rimborso. Assicurati di avere la scatola anche se è danneggiata.
- ⚠ **Inviarci una mail con le immagini richieste.**  
Inviarci un'e-mail direttamente dal mercato in cui è stato acquistato il tuo articolo con le immagini allegate e una descrizione del tuo reclamo.

PL



### Zwroty i reklamacje

- ⚠ **Nie wyrzucaj oryginalnego opakowania.**  
Jeśli chcesz zwrócić produkt, musi znajdować się on w oryginalnym opakowaniu. Towar zwrócony w nieoryginalnym opakowaniu nie zostanie przyjęty.
- ⚠ **Zrób zdjęcie oznaczeń na opakowaniu.**  
Jeśli jakkolwiek część wymaga wymiany, zrób zdjęcie oznaczeń kodu produktu, który znajduje się na opakowaniu. Pozwoli nam to zidentyfikować produkt i dostarczyć ci właściwą część.
- ⚠ **Zrób zdjęcie uszkodzonej części (jeśli dotyczy).**  
Jeśli chcesz złożyć reklamację, zrób zdjęcie uszkodzonej części. Pozwoli nam to zatwierdzić reklamację i zlecić zwrot środków na twoje konto. Do złożenia reklamacji potrzebne będzie oryginalne opakowanie.
- ⚠ **Skontaktuj się z nami.**  
Skontaktuj się z nami telefonicznie, mailowo lub poprzez formularz kontaktowy. Załącz zdjęcia produktu i opis roszczenia.