

Climbing Arch Rocker
Kletterbogen-Schaukelstuhl
Arche d'Escalade à Bascule
Mecedora de Arco de Escalada
Arco a Dondolo per Arrampicata
Bujaczek-łuk wspinaczkowy dla dzieci
Het beklimmen van de rocker

TS10141

USA office: Fontana **AUS** office: Truganina **ITA** office: Milano **POL** office: Gdańsk
DEU office: FDS GmbH, Neuer Hölftigbaum 36, 22143 Hamburg, Deutschland **FRA** office: Saint Vigor d'Ymonville
GBR office: FDS Corporation Limited, Unit 4, Blackacre Road, Great Blakenham, Ipswich, Ip6 0FL, United Kingdom

THIS INSTRUCTION BOOKLET CONTAINS **IMPORTANT** SAFETY INFORMATION.
PLEASE READ AND KEEP FOR FUTURE REFERENCE.



Before You Start

Please read all instructions carefully and keep it for future reference.

Warnings

Attention: For home use only.

Attention: Children should use this product under the parental supervision.

Danger: Keep all small parts and packaging materials for this product away from babies and children, otherwise they may pose a choking hazard.

Danger: Lack of attachment may cause a risk of tipping or falling hazard.

General Warnings

- ⚠ The product must be installed and used under the supervision of an adult.
- ⚠ Read through each step carefully and follow the proper order.
- ⚠ Remove all packaging, separate and count all parts and hardware.
- ⚠ Please ensure that all parts are correctly installed, incorrect installation can lead to a danger.
- ⚠ We recommend that, where possible, all items are assembled near the area in which they will be placed in use, to avoid moving the product unnecessarily once assembled.
- ⚠ Ensure a secure surface during installation, and always place the product on a flat, steady and stable surface.
- ⚠ Please check and maintain it regularly, and the most important part needs to be suspended, fixed, or anchored to the ground.



Bevor Sie beginnen

Bitte sorgfältig lesen und zum späteren Nachschlagen aufbewahren.

Achtung

Vorsicht: Nur für den Hausgebrauch.

Vorsicht: Kinder sollten diesen Artikel unter elterlicher Aufsicht benutzen.

Gefahr: Halten Sie alle Kleinteile und Verpackungsmaterialien, die verschluckt werden können, von Babys und Kindern fern.

Gefahr: Unsachgemäße Montage kann zu Kippgefahr führen.

Allgemeine Achtung

- ⚠ Der Artikel muss unter der Aufsicht eines Erwachsenen montiert und benutzt werden.
- ⚠ Lesen Sie jeden Schritt sorgfältig durch und befolgen Sie die richtige Reihenfolge.
- ⚠ Entfernen Sie alle Verpackungen, Überprüfen Sie, ob alle Teile und Zubehörteile vorhanden sind.
- ⚠ Bitte stellen Sie sicher, dass alle Teile richtig montiert sind, eine falsche Montage kann zu einer Gefahr führen.
- ⚠ Wir empfehlen, alle Teile möglichst in der Nähe des Aufstellungsortes zu montieren, um unnötige Bewegungen nach der Montage zu vermeiden.
- ⚠ Achten Sie bei der Montage auf einen sicheren Untergrund und stellen Sie den Artikel immer auf eine ebene, feste und stabile Fläche.
- ⚠ Bitte überprüfen und warten Sie regelmäßig die wichtigsten Teile zur Aufhängung, Befestigung, Verankerung am Boden.



Avant de Commencer

Veuillez lire attentivement toutes les instructions et les conserver pour la référence ultérieure.

Avertissements

Attention : Pour l'usage domestique seulement.

Attention : Les enfants doivent utiliser ce produit sous la surveillance de leurs parents.

Danger : Gardez toutes les petites pièces et les matériaux d'emballage de ce produit hors de portée des bébés et des enfants pour éviter un risque d'étouffement.

Danger : La manque de la fixation pourrait entraîner un risque de basculement ou de chute.

Avertissements Généraux

- ⚠ Le produit doit être installé et utilisé sous la surveillance d'un adulte.
- ⚠ Lisez attentivement chaque étape et suivez l'ordre correct.
- ⚠ Retirez tous les emballages, séparez et comptez toutes les pièces et le matériel.
- ⚠ Veuillez vous assurer que toutes les pièces soient correctement installées, une installation incorrecte peut entraîner un danger.
- ⚠ Nous recommandons que, dans la mesure du possible, tous les articles soient assemblés à proximité de la zone dans laquelle ils seront utilisés, afin d'éviter de déplacer inutilement le produit une fois assemblé.
- ⚠ Assurez-vous que la surface soit solide pendant l'assemblage et placez toujours le produit sur une surface plane et stable.
- ⚠ Veuillez vérifier et entretenir régulièrement les pièces les plus importantes pour la suspension, la fixation, l'ancrage au sol.



Antes de Empezar

Lea atentamente todas las instrucciones y consérvelas para futuras consultas.

Advertencias

Atención: Solo para uso doméstico.

Atención: Los niños deben utilizar este producto bajo la supervisión de sus padres.

Peligro: Mantenga todas las piezas pequeñas y los materiales de embalaje de este producto fuera del alcance de los bebés y los niños, ya que de lo contrario pueden suponer un peligro de asfixia.

Peligro: La falta de fijación puede provocar un riesgo de vuelco o de caída.

Advertencias Generales

- ⚠ El producto debe instalarse y usarse bajo la supervisión de un adulto.
- ⚠ Lea detenidamente cada paso y siga el orden correcto.
- ⚠ Quite todo el embalaje, separe y cuente todas las piezas y los accesorios.
- ⚠ Asegúrese de que todas las piezas estén instaladas correctamente, una instalación incorrecta puede provocar un peligro.
- ⚠ Recomendamos que, siempre que sea posible, todos los elementos se monten cerca de la zona en la que se van a utilizar, para evitar mover el producto innecesariamente una vez montado.
- ⚠ Asegure una superficie segura durante el montaje, y coloque el producto siempre sobre una superficie plana, firme y estable.
- ⚠ Por favor, revise y mantenga el producto regularmente, y las piezas más importantes deben estar suspendidas, fijadas o ancladas bien al suelo.



Prima di Iniziare

Si prega di leggere attentamente tutte le istruzioni e conservarle per riferimento futuro.

Avvertenza

Attenzione: solo per uso domestico.

Attenzione: I bambini devono usare questo prodotto sotto la supervisione dei genitori.

Pericolo: Tenere tutte le piccole parti e i materiali di imballaggio di questo prodotto lontano da neonati e bambini, altrimenti potrebbero rappresentare un rischio di soffocamento.

Pericolo: La mancanza di accessorio può causare un rischio di ribaltamento.

Avvertenze Generali

- ⚠ Il prodotto deve essere installato e utilizzato sotto la supervisione di un adulto.
- ⚠ Leggere attentamente ogni passo e seguire l'ordine corretto.
- ⚠ Rimuovere tutti gli imballaggi, separare e contare tutte le parti e tutti gli accessori.
- ⚠ Si prega di assicurarsi che tutte le parti siano installate correttamente, un'installazione errata può portare a un pericolo.
- ⚠ Si consiglia, ove possibile, di montare tutti gli articoli vicino alla zona in cui verranno posti in uso, per evitare di spostare inutilmente il prodotto una volta assemblato.
- ⚠ Garantire una superficie sicura durante il montaggio e posizionare il prodotto sempre su una superficie piana, stabile.
- ⚠ Si prega di controllare e mantenere regolarmente, le parti più importanti per la sospensione, il fissaggio, l'ancoraggio a terra.



Zanim Zaczniesz

Przeczytaj uważnie wszystkie instrukcje i zachowaj je na przyszłość.

Uwaga

Uwaga: Produkt wyłącznie do użytku domowego

Uwaga: Dzieci mogą używać tego produktu jedynie pod nadzorem dorosłych.

Niebezpieczeństwo: Trzymaj wszystkie małe części i opakowania tego produktu z dala od niemowląt i dzieci - w przeciwnym razie mogą stwarzać ryzyko zadławienia.

Niebezpieczeństwo: Brak mocowania może spowodować ryzyko przewrócenia lub upadku.

Ogólne ostrzeżenia

- ⚠ Produkt musi być złożony i używany pod nadzorem osoby dorosłej.
- ⚠ Przeczytaj uważnie każdy krok i postępuj we właściwej kolejności.
- ⚠ Usuń opakowanie i upewnij się, że zestaw zawiera wszystkie części i elementy montażowe.
- ⚠ Upewnij się, że wszystkie części są poprawnie połączone, nieprawidłowa instalacja może prowadzić do wypadku.
- ⚠ Zalecamy, aby w miarę możliwości wszystkie elementy były montowane w pobliżu miejsca, w którym będą używane, aby uniknąć niepotrzebnego przenoszenia produktu po złożeniu.
- ⚠ Zapewnij bezpieczną przestrzeń roboczą podczas montażu i upewnij się, że produkt znajduje się na płaskiej i stabilnej powierzchni.
- ⚠ Należy regularnie sprawdzać i konserwować najważniejsze części produktu takie jak mocowania czy zakotwiczenie do podłoża.



Voordat U Begint

Lees alstublieft alle instructies zorgvuldig door en bewaar deze voor toekomstig gebruik.

Waarschuwing

Let op: Uitsluitend voor thuisgebruik.

Let op: Kinderen dienen dit product te gebruiken onder ouderlijk toezicht.

Gevaar: Houd alle kleine onderdelen en verpakkingsmaterialen van dit product buiten bereik van baby's en kinderen, ze kunnen anders een verstikkingsgevaar vormen.

Gevaar: Het niet bevestigen kan een risico op kantelen of vallen veroorzaken.

Algemene Waarschuwingen

- ⚠ Het product moet geïnstalleerd en gebruikt worden onder toezicht van een volwassene.
- ⚠ Lees elke stap zorgvuldig door en volg de juiste volgorde.
- ⚠ Verwijder alle verpakking, scheid en tel alle onderdelen en bevestigingsmaterialen.
- ⚠ Zorg ervoor dat alle onderdelen correct geïnstalleerd zijn, verkeerde installatie kan tot gevaar leiden.
- ⚠ We raden aan, waar mogelijk, alle items te monteren in de buurt van waar ze in gebruik genomen zullen worden, om onnodige verplaatsing van het product na montage te voorkomen.
- ⚠ Zorg voor een veilig oppervlak tijdens de installatie, en plaats het product altijd op een vlak, stabiel en stevig oppervlak.
- ⚠ Controleer en onderhoud het regelmatig, en het belangrijkste onderdeel moet opegehangen, vastgezet of verankerd worden aan de grond.



WARNING:

1. Please place the activity toy on a level surface at least 2 m from any structure or obstruction such as a fence, garage, house, overhanging branches, laundry lines or electrical wires.
2. Please don't installed over concrete, asphalt or any other hard surface.
3. Please don't expose to the sun.
4. Please keep the assembly and installation instructions for further reference.
5. Modifications made by the consumer to the original activity toy (for example the adding of an accessory) shall be carried out according to the instructions of the manufacturer.
6. Please do checks and maintenance of the main parts at regular intervals. If these checks are not carried out, the activity toy could overturn or otherwise become a hazard.

7. It is particularly important that consumers should be followed at the beginning of each season as well as at regular intervals during the usage season.

8. Please check all nuts and bolts for tightness and tighten when required.

9. Please replace defective parts in accordance with the manufacturer's instructions.

10. The anchors shall be placed level with the ground in order to reduce tipping hazards.

11. The anchors shall be installed in hard dry soil in order to prevent over turning. Please don't install in wet or unconsolidated soil.



WARNING:

The toy is to be assembled by an adult.

Warning. Only for domestic use.

Recommend for children 1+ and less than 50 kg.

Intended for indoor and outdoor use.

DE



ACHTUNG:

1. Bitte stellen Sie das Aktivitätsspielzeug auf eine ebene Fläche, die mindestens 2 m von jeder Struktur oder jedem Hindernis wie einem Zaun, einer Garage, einem Haus, überhängenden Ästen, Wäscheleinen oder elektrischen Leitungen entfernt ist.

2. Bitte nicht auf Beton, Asphalt oder einer anderen harten Oberfläche aufstellen.

3. Bitte setzen Sie das Gerät nicht der Sonne aus.

4. Bitte bewahren Sie die Montage- und Installationsanleitung zum Nachschlagen auf.

5. Änderungen, die der Verbraucher an dem ursprünglichen Aktivitätsspielzeug vornimmt (z. B. Hinzufügen von Zubehör), sind gemäß den Anweisungen des Herstellers vorzunehmen.

6. Führen Sie in regelmäßigen Abständen Kontrollen und Wartungsarbeiten an den wichtigsten Teilen durch. Wenn diese Kontrollen nicht durchgeführt werden, kann das Aktivitätsspielzeug umkippen oder anderweitig zu einer Gefahr werden.

7. Es ist besonders wichtig, dass die Verbraucher zu Beginn einer jeden Saison sowie in regelmäßigen Abständen während der Nutzungssaison beachtet werden.

8. Bitte überprüfen Sie alle Schrauben und Muttern auf festen Sitz und ziehen Sie sie bei Bedarf nach.

9. Ersetzen Sie defekte Teile nach den Anweisungen des Herstellers.

10. Die Verankerungen müssen auf gleicher Höhe mit dem Boden angebracht werden, um Kippgefahren zu vermeiden.

11. Die Anker müssen in hartem, trockenem Boden installiert werden, um ein Umkippen zu verhindern. Bitte nicht in nassem oder unverfestigtem Boden einbauen.



ACHTUNG:

Das Spielzeug muss von einem Erwachsenen zusammengebaut werden.

ACHTUNG! Nur für den Hausgebrauch.

Empfohlen für Kinder ab 1 Jahr und weniger als 50 kg.

Für den Gebrauch im Innen- und Außenbereich bestimmt.

FR



AVERTISSEMENT:

1. Veuillez placer le jouet d'activité sur une surface plane à au moins 2 m de toute structure ou obstacle tel qu'une clôture, un garage, une maison, des branches en surplomb, des cordes à linge ou des fils électriques.

2. Veuillez ne pas installer sur du béton, de l'asphalte ou toute autre surface dure.

3. Veuillez ne pas exposer au soleil.

4. Veuillez conserver les instructions de montage et d'installation pour référence ultérieure.

5. Les modifications apportées par le consommateur au jouet d'activité original (par exemple, l'ajout d'un accessoire) doivent être effectuées conformément aux instructions du fabricant.

6. Veuillez effectuer des contrôles et un entretien des pièces principales à intervalles réguliers. Si ces contrôles ne sont pas effectués, le jouet d'activité pourrait se renverser ou constituer un danger.

7. Il est particulièrement important que les consommateurs soient suivis au début de chaque saison, ainsi qu'à intervalles réguliers pendant la saison d'utilisation.

8. Veuillez vérifier le serrage de tous les écrous et boulons et les serrer si nécessaire.

9. Veuillez remplacer les pièces défectueuses conformément aux instructions du fabricant.

10. Les ancrages doivent être placés au niveau du sol afin de réduire les risques de basculement.

11. Les ancrages doivent être installés dans un sol dur et sec afin d'éviter tout renversement. Veuillez ne pas installer dans un sol humide ou non consolidé.



AVERTISSEMENT:

Le jouet doit être assemblé par un adulte.

Avertissement. Uniquement pour un usage domestique.

Recommandé pour les enfants de 1+ et moins de 50 kg.

Destiné à un usage intérieur et extérieur.

ES



ADVERTENCIA:

1. Por favor, coloque el juguete de actividades en una superficie nivelada al menos a 2 m de cualquier estructura u obstrucción como una valla, garaje, casa, ramas colgantes, tendederos o cables eléctricos.

2. Por favor, no lo instale sobre hormigón, asfalto o cualquier otra superficie dura.

3. Por favor, no exponga al sol.

4. Por favor, conserve las instrucciones de montaje e instalación para futuras consultas.

5. Las modificaciones realizadas por el consumidor en el juguete de actividades original (por ejemplo, la adición de un accesorio) deben llevarse a cabo de acuerdo con las instrucciones del fabricante.

6. Realice las comprobaciones y el mantenimiento de las piezas principales a intervalos regulares. Si no se realizan estas comprobaciones, el juguete de actividades podría volcar o convertirse en un peligro.

7. Es especialmente importante que los consumidores las realicen al principio de cada temporada, así como a intervalos regulares durante la temporada de uso.

8. Compruebe el apriete de todas las tuercas y pernos y apriételes cuando sea necesario.

9. Por favor, sustituya las piezas defectuosas de acuerdo con las instrucciones del fabricante.

10. Los anclajes deben ser colocados a nivel del suelo para reducir los riesgos de vuelco.

11. Los anclajes deben ser instalados en suelo duro y seco para evitar vuelcos. No instale en suelo húmedo o no consolidado.



ADVERTENCIA:

El juguete debe ser montado por un adulto.

Advertencia. Solo para uso doméstico.

Recomendado para niños mayores de 1 año y de menos de 50 kg.

Destinado a uso interior y exterior.

IT



AVVERTENZA:

1. Si prega di posizionare il giocattolo di attività su una superficie piana ad almeno 2 m da qualsiasi struttura o ostacolo come recinti, garage, case, rami sporgenti, fili del bucato o cavi elettrici.

2. Si prega di non installarlo su cemento, asfalto o qualsiasi altra superficie dura.

3. Si prega di non esporlo al sole.

4. Si prega di conservare le istruzioni di montaggio e installazione per ulteriori riferimenti.

5. Le modifiche apportate dal consumatore al giocattolo di attività originale (ad esempio l'aggiunta di un accessorio) devono essere eseguite secondo le istruzioni del produttore.

6. Si prega di effettuare controlli e manutenzione delle parti principali a intervalli regolari. Se questi controlli non vengono eseguiti, il giocattolo potrebbe ribaltarsi o diventare pericoloso.

7. È particolarmente importante che i consumatori siano seguiti all'inizio di ogni stagione e a intervalli regolari durante la stagione di utilizzo.

8. Si prega di controllare la tenuta di tutti i dadi e i bulloni e di serrarli quando necessario.

9. Si prega di sostituire le parti difettose secondo le istruzioni del produttore.

10. Gli ancoraggi devono essere posizionati a livello del terreno per ridurre i rischi di ribaltamento.

11. Gli ancoraggi devono essere installati in un terreno duro e asciutto per evitare il ribaltamento. Non installare in terreni umidi o non consolidati.



AVVERTENZA:

Il giocattolo deve essere assemblato da un adulto.

Attenzione: Solo per uso domestico.

Consigliato per bambini di età superiore a 1 anno e di peso inferiore a 50 kg.

Destinato all'uso interno ed esterno.

PL



OSTRZEŻENIA:

1. Umieść interaktywną zabawkę na równej powierzchni w odległości co najmniej 2 m od jakichkolwiek konstrukcji lub przeszkód, takich jak ogrodzenie, garaż, dom, zwisające gałęzie, sznurki do prania lub przewody elektryczne.
2. Nie umieszczaj zabawki na betonie, asfalcie lub innej twardej powierzchni.
3. Nie wystawiaj na działanie promieni słonecznych.
4. Zachowaj instrukcję montażu i instalacji do wykorzystania w przyszłości.
5. Modyfikacje oryginalnej zabawki ruchowej dokonywane przez konsumenta (na przykład dodawanie akcesoriów) powinny być przeprowadzane zgodnie z instrukcjami producenta.
6. Należy przeprowadzać kontrole i konserwację głównych części w regularnych odstępach czasu. Jeśli kontrole te nie będą przeprowadzane, zabawka może się przewrócić lub w inny sposób stanowić zagrożenie.

7. Szczególnie ważne jest, aby konsumenci przestrzegali instrukcji na początku każdego roku użytkowania, a także w regularnych odstępach czasu w trakcie okresu użytkowania.

8. Należy sprawdzić dokręcenie wszystkich nakrętek i śrub i dokręcić je w razie potrzeby.

9. Uszkodzone części należy wymieniać zgodnie z instrukcjami producenta.

10. Kotwy powinny być umieszczone równo z podłożem, aby ograniczyć ryzyko przewrócenia.

11. Kotwy powinny być instalowane w twardym, suchym podłożu, aby zapobiec przewróceniu. Nie należy ich instalować w mokrym lub nieskonsolidowanym gruncie.



OSTRZEŻENIA:

Zabawka powinna być zmontowana przez osobę dorosłą.

Ostrzeżenie. Tylko do użytku domowego.

Zalecane dla dzieci powyżej 1 roku życia i o wadze poniżej 50 kg.

Przeznaczona do użytku w pomieszczeniach i na zewnątrz.

NL



Waarschuwing:

1. Plaats het beweegbare speelgoed op een horizontaal vlak van ten minste 2 m van gebouwen of obstakels zoals hekken, garages, huizen, overhangende takken, waslijnen of elektrische bedrading.

2. Niet installeren op beton, asfalt of andere harde oppervlakken.

3. Niet aan de zon blootstellen.

4. Houd de montage en installatie instructies voor verdere referentie.

5. De door de consument aan het oorspronkelijke speelgoed aangebrachte wijzigingen (b. V. Toevoeging van accessoires) dienen te worden uitgevoerd overeenkomstig de instructies van de fabrikant.

6. Controleer en onderhoud de belangrijkste onderdelen regelmatig. Zonder deze controles kan het bewegende speelgoed omvallen of gevaarlijk worden.

7. Het is met name belangrijk dat de consument aan het begin van elk seizoen en met regelmatige tussenpozen in het seizoen van gebruik wordt gevolgd.

8. Controleren of alle moeren, bouten los zijn en indien nodig aandraaien.

9. Vervang het defecte onderdeel volgens de instructies van de fabrikant.

10. De ankers moeten op het niveau van de grond worden geplaatst om het risico van storten te verminderen.

11. De ankers moeten in harde, droge grond worden geplaatst om kantelen te voorkomen. Gelieve niet te installeren in vochtige of losse grond.



Waarschuwing:

Het speeltje wordt geassembleerd door een volwassene.

Waarschuwing. Alleen voor huishoudelijk gebruik.

Aanbevolen voor kinderen vanaf 1 jaar en tot 50 kg.

Geschikt voor binnen en buiten gebruik.

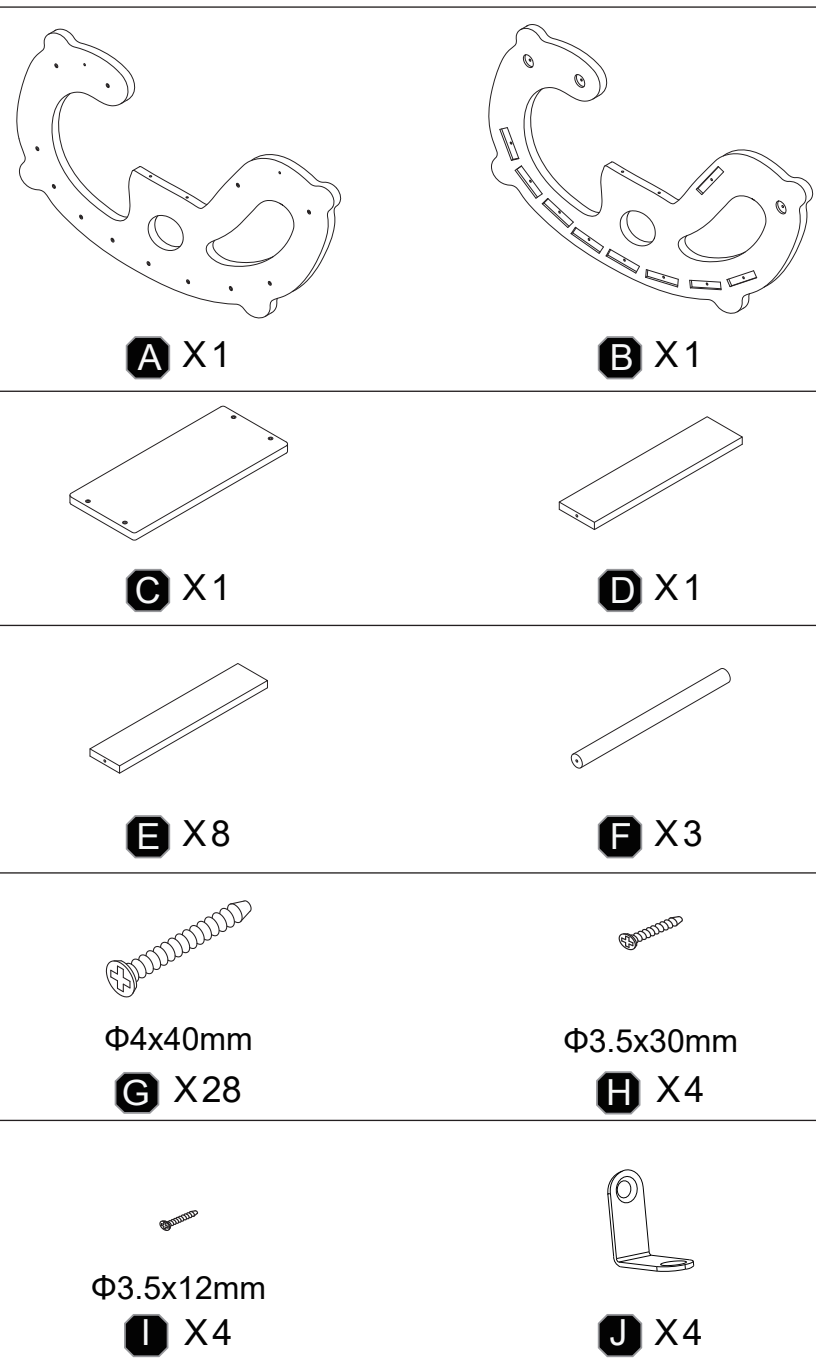

1

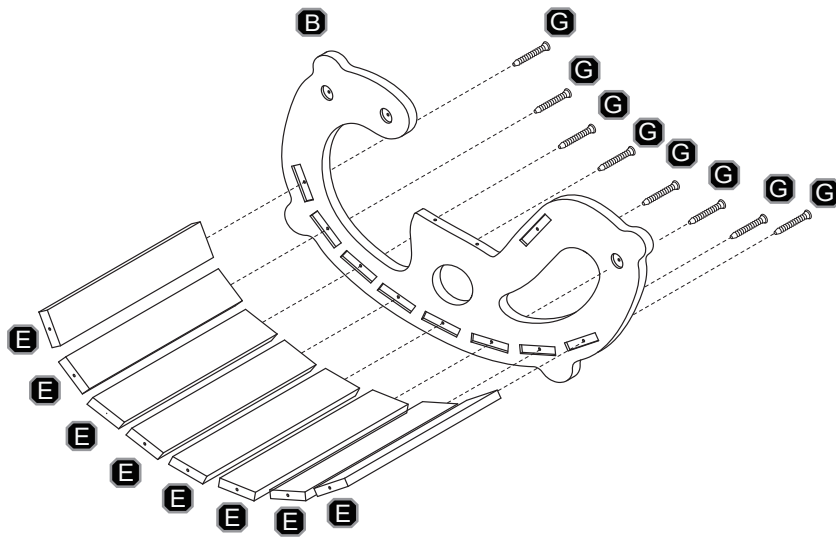

EN: 1. Parts B and E are connected by G.

DE: 1. Die Teile B und E sind durch G verbunden.

FR: 1. Les parties B et E sont reliées par G.

ES: 1. Las piezas B y E están conectadas por las piezas G.

IT: 1. Le parti B ed E sono collegate da G.

PL: 1. Połącz części B i E za pomocą wkrętów G.

NL: 1. De delen B en E zijn verbonden door G.

2

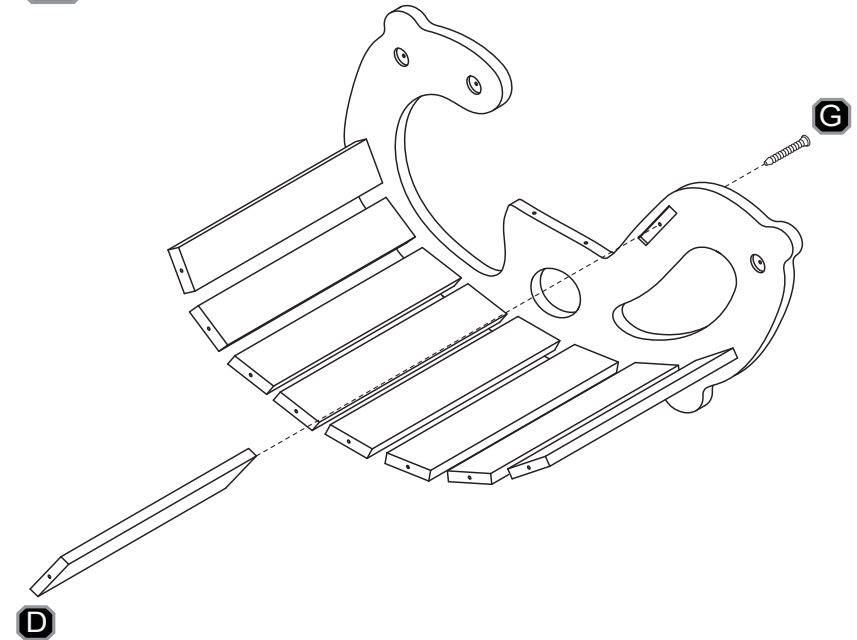

EN: 2. Parts D and B are connected by G.

DE: 2. Die Teile D und B sind durch G verbunden.

FR: 2. Les parties D et B sont reliées par G.

ES: 2. Las piezas D y B están conectadas por la pieza G.

IT: 2. Le parti D e B sono collegate da G.

PL: 2. Połącz części D i B za pomocą wkrętów G.

NL: 2. De delen D en B zijn verbonden door deel G.

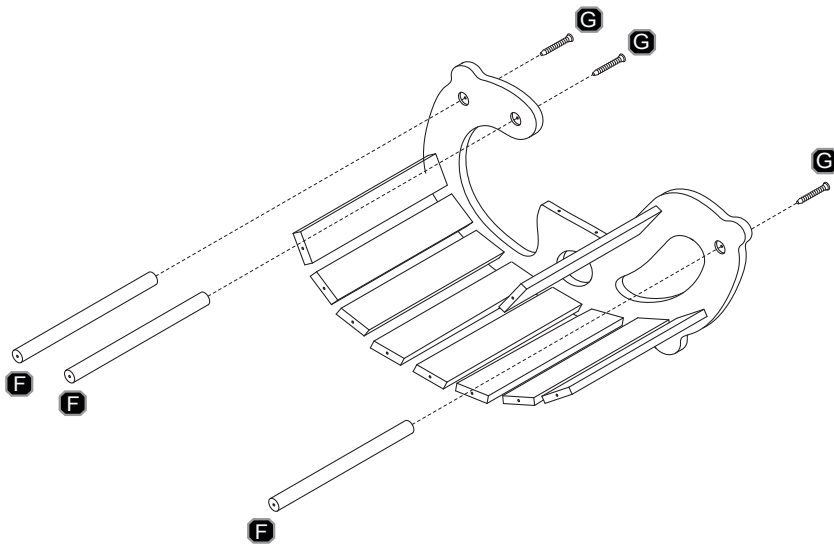
3

EN: 3. Parts F and B are connected by G.

DE: 3. Die Teile F und B sind durch G verbunden.

FR: 3. Les pièces F et B sont reliées par G.

ES: 3. Las piezas F y B están conectadas por las piezas G.

IT: 3. Le parti F e B sono collegate da G.

PL: 3. Połącz części F i B za pomocą wkrętów G.

NL: 3. Delen F en B zijn verbonden door G.

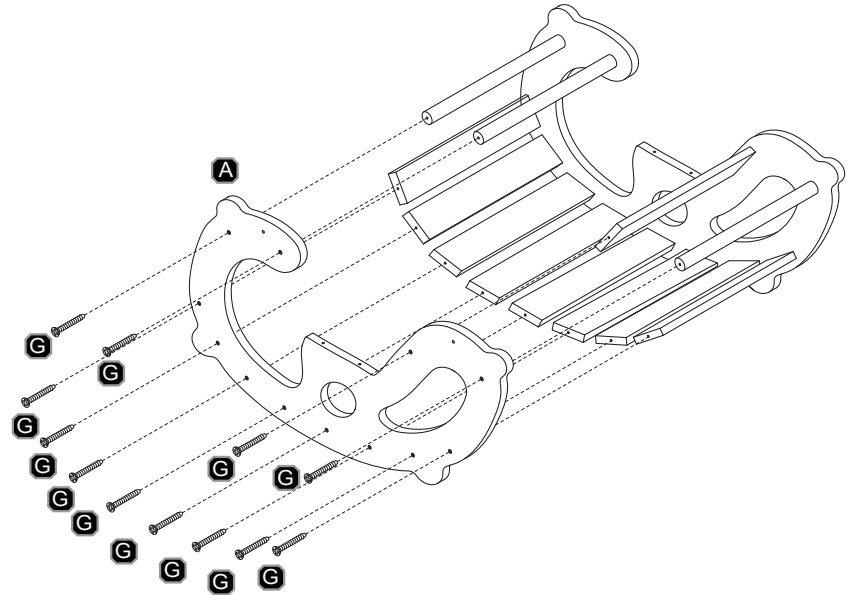
4

EN: 4. Parts A and E, D, F are connected by G.

DE: 4. Die Teile A und E, D, F sind durch G verbunden.

FR: 4. Les parties A et E, D, F sont reliées par G.

ES: 4. Las piezas A y E, D, F están conectadas por las piezas G.

IT: 4. Le parti A ed E, D, F sono collegate da G.

PL: Połącz części A, E, D i F za pomocą wkrętów G.

NL: 4. De delen A en E, D en F zijn verbonden door G.

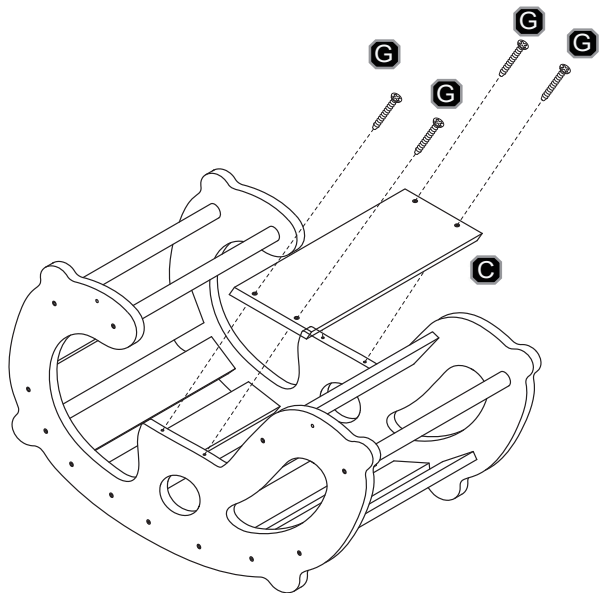
5

EN: 5. Parts C and A, B are connected by G.

DE: 5. Die Teile C und A, B sind durch G verbunden.

FR: 5. Les parties C et A, B sont reliées par G.

ES: 5. Las piezas C y A, B están conectadas por las piezas G.

IT: 5. Le parti C e A, B sono collegate da G.

PL: 5. Połącz części C, A i B za pomocą wkrętów G.

NL: 5. De delen C en A en B zijn verbonden door G.

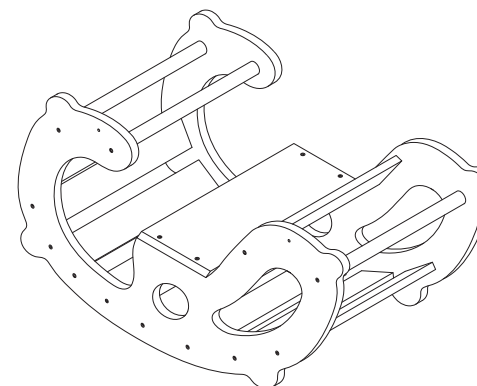
6

EN: 6. Assembly complete.

DE: 6. Montage ist abgeschlossen.

FR: 6. Assemblage terminé.

ES: 6. El montaje está terminado.

IT: 6. Assemblaggio completo.

PL: 6. Montaż zakończony.

NL: 6. Montage voltooid.

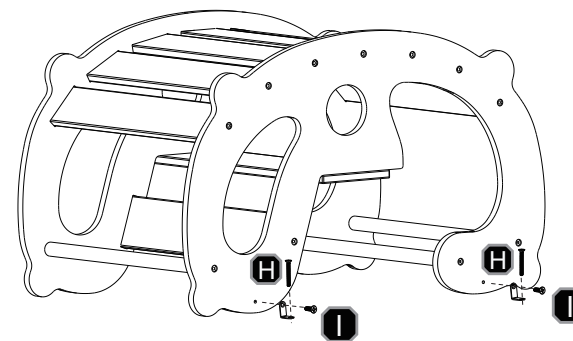
7

EN: 7. Anchor it with parts J, H, I.

DE: 7. Verankere sie mit den Teilen J, H, I.

FR: 7. Ancrez-le avec les pièces J, H, I.

ES: 7. Fije con las piezas J, H e I.

IT: 7. Ancorarlo con le parti J, H, I.

PL: 7. Zabezpiecz za pomocą części J, H i I.

NL: 7. Bevestig het met J, H, I.

EN



Return / Damage Claim Instructions

- ⚠ **DO NOT discard the box / original packaging.**
In case a return is required, the item must be returned in original box. Without this your return will not be accepted.
- ⚠ **Take a photo of the box markings.**
A photo of the markings (text) on the side of the box is required in case a part is needed for replacement. This helps our staff identify your product number to ensure you receive the correct parts.
- ⚠ **Take a photo of the damaged part (if applicable).**
A photo of the damage is always required to file a claim and get your replacement or refund processed quickly. Please make sure you have the box even if it is damaged.
- ⚠ **Send us an email with the images requested.**
Email us directly from marketplace where your item was purchased with the attached images and a description of your claim.

DE



Rücksendung / Beschädigung Anweisungen

- ⚠ **Werfen Sie den Karton / die Originalverpackung NICHT weg.**
Falls eine Rücksendung erforderlich ist, muss der Artikel in der Originalverpackung zurückgeschickt werden. Andernfalls wird Ihre Rücksendung nicht angenommen.
- ⚠ **Machen Sie ein Foto von der Beschriftung des Kartons.**
Für den Fall, dass ein Ersatzteil benötigt wird, benötigen wir ein Foto der Beschriftung (Text) auf der Seite des Kartons. So können unsere Mitarbeiter Ihre Artikelnummer identifizieren und sicherstellen, dass Sie die richtigen Teile erhalten.
- ⚠ **Machen Sie ein Foto des beschädigten Teils (falls zutreffend).**
Ein Foto des beschädigten Teils ist immer erforderlich, um eine Reklamation einzureichen und eine schnelle Bearbeitung Ihres Ersatzteils oder Ihrer Rückerstattung zu gewährleisten. Bitte stellen Sie sicher, dass Sie den Karton haben, auch wenn er beschädigt ist.
- ⚠ **Schicken Sie uns eine E-Mail mit dem gewünschten Foto.**
Schicken Sie uns eine E-Mail direkt vom Marktplatz, auf dem Sie den Artikel gekauft haben, mit den angehängten Fotos und einer Beschreibung Ihrer Reklamation.

FR



Instructions De Retour / Réclamation De Dommages

- ⚠ **NE PAS jeter la boîte/l'emballage d'origine.**
Dans le cas où un retour est requis, l'article doit être retourné dans sa boîte d'origine. Sans cela, votre retour ne sera pas accepté.
- ⚠ **Prenez une photo des marquages de la boîte.**
Une photo des marquages (texte) sur le côté de la boîte est requise au cas où une pièce serait nécessaire pour le remplacement. Cela aide notre personnel à identifier votre numéro de produit pour s'assurer que vous recevez les bonnes pièces.
- ⚠ **Prenez une photo des dommages (le cas échéant).**
Une photo des dommages est toujours requise pour déposer une réclamation et obtenir rapidement votre remplacement ou votre remboursement. Assurez-vous d'avoir la boîte même si elle est endommagée.
- ⚠ **Envoyez-nous un e-mail avec les images demandées.**
Envoyez-nous un e-mail directement depuis le marché où votre article a été acheté avec les images ci-jointes et une description de votre réclamation.

ES



Instrucciones de Devolución / Reclamación de Daños

- ⚠ **NO deseche la caja/embalaje original.**
En caso de que se requiera una devolución, el artículo debe ser devuelto en la caja original. Sin esto su devolución no será aceptada.
- ⚠ **Tome una foto de las marcas de la caja.**
Se requiere una foto de las marcas (texto) en el lado de la caja en caso de que se necesite una pieza para reemplazarla. Esto ayuda a nuestro personal a identificar su número de producto para asegurarse de que recibe las piezas correctas.
- ⚠ **Tome una foto de las piezas dañadas (si procede).**
Una foto de los daños es siempre necesaria para presentar una reclamación y conseguir que su reemplazo o reembolso sea procesado rápidamente. Por favor, asegúrese de tener la caja aunque esté dañada.
- ⚠ **Envíenos un correo electrónico con las imágenes solicitadas.**
Envíenos un correo electrónico directamente desde el mercado donde se compró su artículo con las imágenes adjuntas y una descripción de su reclamación.

IT



Istruzioni Per La Restituzione / Reclamo Per Danni

- ⚠ **NON scartare la scatola / confezione originale.**
Nel caso in cui sia richiesto un reso, l'articolo deve essere restituito nella scatola originale. Senza la scatola originale il tuo reso non sarà accettato.
- ⚠ **Fare una foto dei contrassegni sulla scatola.**
È necessaria una foto dei contrassegni (testo) sul lato della scatola nel caso in cui la parte debba essere sostituita. Questo aiuta il nostro staff a identificare il numero del tuo prodotto per assicurarti di ricevere le parti corrette.
- ⚠ **Fare una foto di Danno (se è applicabile).**
Una foto del danno è sempre necessaria per presentare un reclamo e ottenere rapidamente la sostituzione o il rimborso. Assicurati di avere la scatola anche se è danneggiata.
- ⚠ **Inviarci una mail con le immagini richieste.**
Inviarci un'e-mail direttamente dal mercato in cui è stato acquistato il tuo articolo con le immagini allegate e una descrizione del tuo reclamo.

PL



Zwroty i reklamacje

- ⚠ **Nie wyrzucaj oryginalnego opakowania.**
Jeśli chcesz zwrócić produkt, musi znajdować się on w oryginalnym opakowaniu. Towar zwrócony w nieoryginalnym opakowaniu nie zostanie przyjęty.
- ⚠ **Zrób zdjęcie oznaczeń na opakowaniu.**
Jeśli jakkolwiek część wymaga wymiany, zrób zdjęcie oznaczeń kodu produktu, który znajduje się na opakowaniu. Pozwoli nam to zidentyfikować produkt i dostarczyć ci właściwą część.
- ⚠ **Zrób zdjęcie uszkodzonej części (jeśli dotyczy).**
Jeśli chcesz złożyć reklamację, zrób zdjęcie uszkodzonej części. Pozwoli nam to zatwierdzić reklamację i zlecić zwrot środków na twoje konto. Do złożenia reklamacji potrzebne będzie oryginalne opakowanie.
- ⚠ **Skontaktuj się z nami.**
Skontaktuj się z nami telefonicznie, mailowo lub poprzez formularz kontaktowy. Załącz zdjęcia produktu i opis roszczenia.

NL



Instructies voor Retournering/Schadeclaim

- ⚠ **GOOI DE doos/het originele verpakkingsmateriaal NIET weg.**
In het geval van een retournering moet het artikel in de originele doos teruggestuurd worden. Zonder dit wordt uw retourzending niet geaccepteerd.
- ⚠ **Maak een foto van de markeringen op de doos.**
Een foto van de markeringen (tekst) op de zijkant van de doos is vereist in het geval dat een onderdeel vervangen moet worden. Dit helpt onze medewerkers uw productnummer te identificeren om te zorgen dat u de correcte onderdelen ontvangt.
- ⚠ **Maak een foto van het beschadigde onderdeel (indien van toepassing).**
Een foto van de schade is altijd vereist om een claim in te dienen en uw vervanging of terugbetaling snel te verwerken. Zorg ervoor dat u de doos heeft, ook al is deze beschadigd.
- ⚠ **Stuur ons een e-mail met de gevraagde afbeeldingen.**
E-mail ons direct via de marktplaats waar uw artikel is gekocht, met de bijgevoegde afbeeldingen en een beschrijving van uw claim.