

**USA** office: Fontana    **AUS** office: Truganina    **GBR** office: Ipswich    **ITA** office: Milano    **POL** office: Gdańsk  
**DEU** office: FDS GmbH, Neuer Höltigbaum 36, 22143 Hamburg, Deutschland    **FRA** office: Saint Vigor d'Ymonville

If you're having difficulty, our friendly customer team is always here to help.



USA:cs.us@costway.com  
AUS:cs.au@costway.com  
GBR:cs.uk@costway.com  
ITA:cs.it@costway.com

POL:sklep@costway.com  
DEU:cs.de@costway.com  
FRA:cs.fr@costway.com  
ESP:cs.es@costway.com

Kids Table & Chair Set  
Kinder Tisch & Stuhl Set  
Ensemble de Table et de Chaise pour Enfants  
Juego de Mesa y Silla para Niños  
Set di Tavolo e Sedia per Bambini  
Bierko z krzeselkiem dla dzieci

**UY10062**

THIS INSTRUCTION BOOKLET CONTAINS **IMPORTANT** SAFETY INFORMATION. PLEASE READ AND KEEP FOR FUTURE REFERENCE.



## Before You Start

Please read all instructions carefully and keep it for future reference.

### General Security Warning

**Caution:** Children should use this product under the parental supervision.

**Danger:** Keep all small parts and packaging materials for this product away from babies and children, otherwise they may pose a choking hazard.

**Danger:** Lack of attachment may cause a risk of tipping.



### WARNING: CHOKING HAZARD

-Small parts.  
Not for children under 3 years.

### Warning for Assembly

- ⚠ Assembled only by adults
- ⚠ Remove all packaging, separate and count all parts and hardware.
- ⚠ Read through each step carefully and follow the proper order.
- ⚠ We recommend that, where possible, all items are assembled near the area in which they will be placed in use, to avoid moving the product unnecessarily once assembled.
- ⚠ Ensure a secure surface during installation, and always place the product on a flat, steady and stable surface.



## Bevor Sie beginnen

Bitte sorgfältig lesen und zum späteren Nachschlagen aufbewahren.

### Allgemeine Sicherheitswarnung

**Vorsicht:** Kinder sollten diesen Artikel unter elterlicher Aufsicht benutzen.

**Gefahr:** Halten Sie alle Kleinteile und Verpackungsmaterialien, die verschluckt werden können, von Babys und Kindern fern.

**Gefahr:** Unsachgemäße Montage kann zu Kippgefahr führen.



### Achtung: ERSTICKUNGSGEFAHR

-Kleine Teile.  
Nicht für Kinder unter 3 Jahren.

### Achtung bei Montage

- ⚠ Montage nur durch Erwachsene
- ⚠ Entfernen Sie alle Verpackungen, Überprüfen Sie, ob alle Teile und Zubehörteile vorhanden sind.
- ⚠ Lesen Sie jeden Montageschritt sorgfältig durch und folgen Sie den Anleitungen.
- ⚠ Wir empfehlen, alle Teile möglichst in der Nähe des Aufstellungsortes zu montieren, um unnötige Bewegungen nach der Montage zu vermeiden.
- ⚠ Achten Sie bei der Montage auf einen sicheren Untergrund und stellen Sie den Artikel immer auf eine ebene, feste und stabile Fläche.



## Avant de Commencer

Veuillez lire attentivement toutes les instructions et les conserver pour la référence ultérieure.

### Avertissement de Sécurité Générale

**Attention** : Les enfants doivent utiliser ce produit sous la surveillance de leurs parents.

**Danger** : Gardez toutes les petites pièces et les matériaux d'emballage de ce produit hors de la portée des bébés et des enfants pour éviter un risque d'étouffement.

**Danger** : Le manque de la fixation pourrait entraîner un risque de basculement.



### AVERTISSEMENT : RISQUE D'ÉTOUFFEMENT

– Les petites pièces.  
Ne convient pas aux enfants de moins de 3 ans.

### Avertissement pour l'Assemblage

- ⚠ Construction seulement par des adultes
- ⚠ Retirez tous les emballages, séparez et comptez toutes les pièces et le matériel.
- ⚠ Lisez attentivement chaque étape et suivez l'ordre correct.
- ⚠ Nous recommandons que, dans la mesure du possible, tous les articles soient assemblés à proximité de la zone dans laquelle ils seront utilisés, afin d'éviter de déplacer inutilement le produit une fois assemblé.
- ⚠ Assurez-vous que la surface soit solide pendant la construction et placez toujours le produit sur une surface plane et stable.



## Antes de Empezar

Lea atentamente todas las instrucciones y consérvelas para futuras consultas.

### Advertencia de Seguridad General

**Atención:** Los niños deben utilizar este producto bajo la supervisión de sus padres.

**Peligro:** Mantenga todas las piezas pequeñas y los materiales de empaque de este producto fuera del alcance de los bebés y los niños, ya que de lo contrario pueden suponer un peligro de asfixia.

**Peligro:** La falta de fijación puede provocar un riesgo de vuelco.



### ADVERTENCIA: PELIGRO DE ASFIXIA

- Piezas pequeñas.  
No es adecuado para niños menores de 3 años.

### Advertencia para el Montaje

- ⚠ El producto solo puede ser ensamblado por adultos.
- ⚠ Retire todo el embalaje, separe y cuente todas las piezas y los accesorios.
- ⚠ Lea detenidamente cada paso y siga el orden correcto.
- ⚠ Recomendamos que, siempre que sea posible, todos los elementos se monten cerca de la zona en la que se van a utilizar, para evitar mover el producto innecesariamente una vez montado.
- ⚠ Asegure una superficie segura durante el montaje, y coloque el producto siempre sobre una superficie plana, firme y estable.



## Prima di Iniziare

Si prega di leggere attentamente tutte le istruzioni e conservarle per riferimento futuro.

### Avvertenza di sicurezza generale

**Attenzione:** I bambini devono usare questo prodotto sotto la supervisione dei genitori.

**Pericolo:** Tenere tutte le piccole parti e i materiali di imballaggio di questo prodotto lontano da neonati e bambini, altrimenti potrebbero rappresentare un rischio di soffocamento.

**Pericolo:** La mancanza di accessorio può causare un rischio di ribaltamento.



### AVVERTENZA: RISCHIO DI SOFFOCAMENTO

- Piccole parti.  
Non per i bambini sotto i 3 anni.

### Avvertenza per il Montaggio

- ⚠ Questo prodotto è montato dagli adulti.
- ⚠ Rimuovere tutti gli imballaggi, separare e contare tutte le parti e tutti gli accessori.
- ⚠ Leggere attentamente ogni passo e seguire l'ordine corretto.
- ⚠ Si consiglia, ove possibile, di montare tutti gli articoli vicino alla zona in cui verranno posti in uso, per evitare di spostare inutilmente il prodotto una volta assemblato.
- ⚠ Garantire una superficie sicura durante il montaggio e posizionare il prodotto sempre su una superficie piana, stabile.



## Zanim Zaczniesz

Przeczytaj uważnie wszystkie instrukcje i zachowaj je na przyszłość.

### Ogólne ostrzeżenia dotyczące bezpieczeństwa

**Uwaga:** Dzieci mogą używać tego produktu jedynie pod nadzorem dorosłych.

**Niebezpieczeństwo:** Trzymaj wszystkie małe części i materiały opakowaniowe dla tego produktu z dala od niemowląt i dzieci, w przeciwnym razie mogą stwarzać ryzyko zadławienia.

**Niebezpieczeństwo:** Brak mocowania może spowodować ryzyko przewrócenia.



### UWAGA: RYZIKO ZADŁAWIENIA

- Produkt zawiera małe elementy.  
Nieodpowiednie dla dzieci poniżej 3 roku życia.

### Ostrzeżenie

- ⚠ Montażem powinny zająć się wyłącznie osoby dorosłe
- ⚠ Usuń opakowanie i upewnij się, że zestaw zawiera wszystkie części i elementy montażowe.
- ⚠ Przeczytaj uważnie każdy krok i postępuj we właściwej kolejności.
- ⚠ Zalecamy, aby w miarę możliwości wszystkie elementy były montowane w pobliżu miejsca, w którym będą używane, aby uniknąć niepotrzebnego przenoszenia produktu po złożeniu.
- ⚠ Zapewnij bezpieczną powierzchnię podczas montażu i zawsze umieszczaj produkt na płaskiej i stabilnej powierzchni.



Ax1

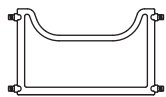

Bx1

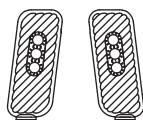

Cx4

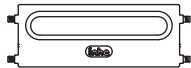

Dx1



Ex2



Fx2

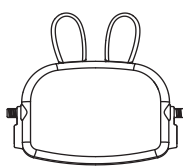

Gx1

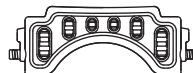

Hx1

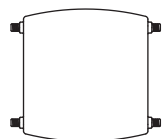

Ix1



Jx1

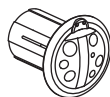

Kx17



Lx4



Mx4



Nx12



Ox1

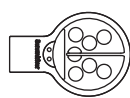

Px1

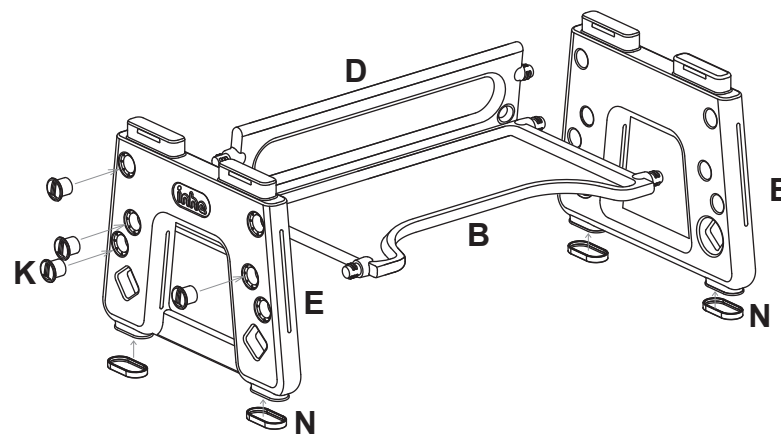

- EN**
- ① Install the non-slip silicone pad at the bottom of the side panel.
  - ② As shown, the storage shelf is stuck on the baffle. The storage shelf and the baffle are stuck into the side panel successively. Fix them with ladybug middle nuts and tighten the nuts with the ladybug screwdriver.

- DE**
- ① Bringen Sie die rutschfeste Silikonunterlage an der Unterseite der Seitenwand an.
  - ② Wie abgebildet, wird das Ablagefach auf das Ablenklech geklebt. Das Ablagefach und die Ablenkplatte werden nacheinander in die Seitenwand eingeklebt. Befestigen Sie sie mit den mittleren Marienkäfer-Muttern und ziehen Sie die Muttern mit dem Marienkäfer-Schraubendreher fest.

- FR**
- ① Installez le tampon de silicone antidérapant au bas du panneau latéral.
  - ② Comme indiqué, l'étagère de rangement est collée sur le déflecteur. L'étagère de rangement et le déflecteur sont collés successivement dans le panneau latéral. Fixez-les avec les écrous centraux et serrez les écrous à l'aide du tournevis.

- ES**
- ① Instale la almohadilla de silicona antideslizante en la parte inferior del panel lateral.
  - ② Como se muestra, el estante de almacenamiento está pegado al deflector. El estante de almacenamiento y el deflector se pegan en el panel lateral sucesivamente. Fíjelos con tuercas centrales de mariquita y apriete las tuercas con el destornillador de mariquita.

- IT** ① Installare il cuscinetto in silicone antiscivolo sul fondo del pannello laterale.  
 ② Come mostrato, il ripiano portaoggetti è incastrato sul deflettore. Il ripiano e il deflettore sono incastrati successivamente nel pannello laterale. Fissarli con i dadi centrali a coccinella e serrare i dadi con il cacciavite a coccinella.

- PL** ① Załóż podkładki silikonowe na boczne panele biurka.  
 ② Jak pokazano na rysunku, zamontuj najpierw ogranicznik na półce, a następnie przykręć półkę z ogranicznikiem do bocznego panelu biurka za pomocą nakrętek z biedronką. Użyj śrubokrętu z biedronką.

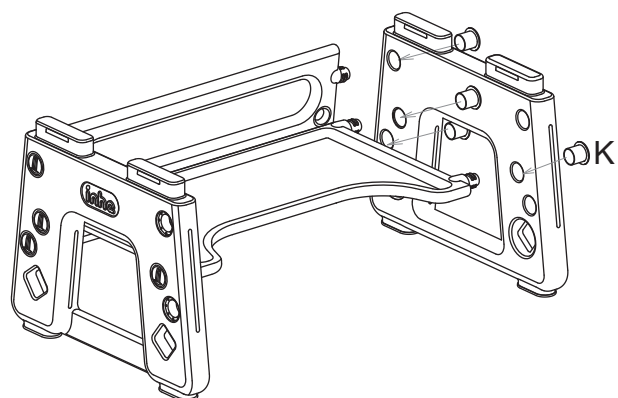

- EN** ③ Repeat step 2 and install the side panel on the other side.

- DE** ③ Wiederholen Sie Schritt 2 und montieren Sie die Seitenwand auf der anderen Seite.

- FR** ③ Répétez l'étape 2 et installez le panneau latéral de l'autre côté.

- ES** ③ Repita el paso 2 e instale el panel lateral en el otro lado.

- IT** ③ Ripetere il passo 2 e installare il pannello laterale sull'altro lato.

- PL** ③ W ten sam sposób zamontuj drugi boczny panel biurka.

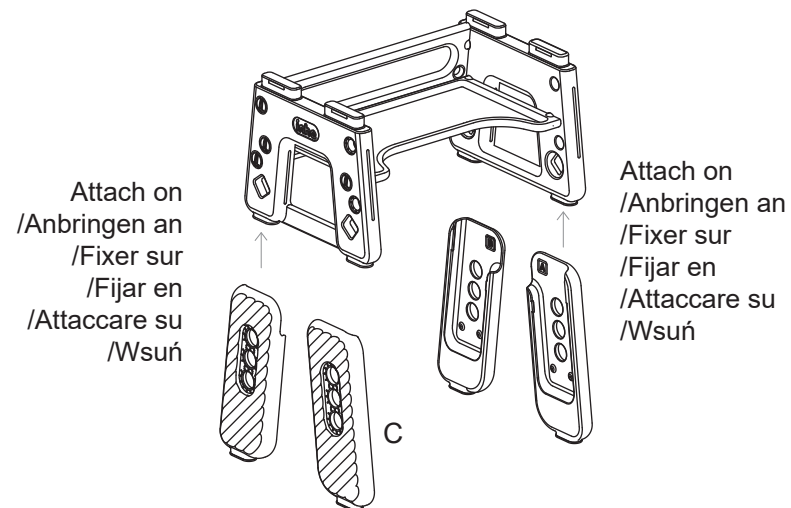

- EN** ④ Install the non-slip silicone pad at the bottom of the lift table leg, and attach the lift table leg on the side panel according to the appropriate height.

- DE** ④ Bringen Sie die rutschfeste Silikonunterlage an der Unterseite des Hubtischbeins an und befestigen Sie das Hubtischbein in der entsprechenden Höhe an der Seitenwand.

- FR** ④ Installez le tampon de silicone antidérapant au bas du pied de table élévatrice, et fixez le pied de table élévatrice sur le panneau latéral en fonction de la hauteur appropriée.

- ES** ④ Instale la almohadilla de silicona antideslizante en la parte inferior de la pata de la mesa elevadora, y fije la pata de la mesa elevadora en el panel lateral de acuerdo con la altura adecuada.

- IT** ④ Installare il cuscinetto in silicone antiscivolo nella parte inferiore della gamba del tavolo elevabile e fissare la gamba del tavolo elevabile sul pannello laterale in base all'altezza appropriata.

- PL** ④ Załóż podkładki silikonowe na regulowane nogi. Wsuń nogi na boczne panele tak, aby uzyskać pożądaną wysokość biurka.

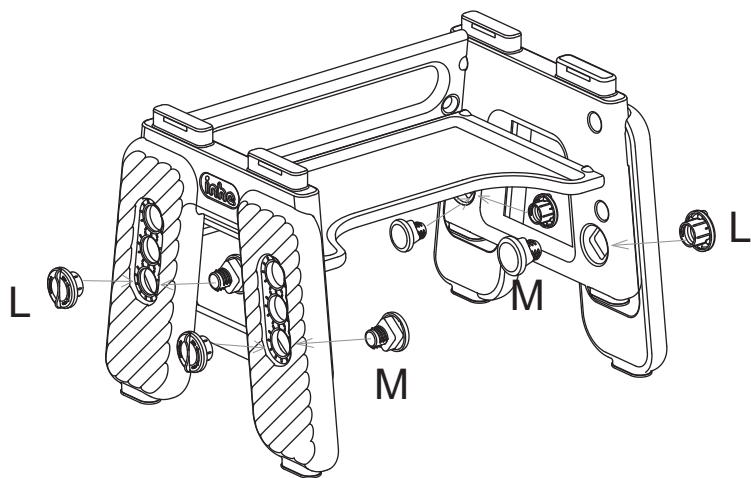

- EN** ⑤ Align the small round hole of the lift table leg to the diamond-shaped hole of the side panel. Fix the lift table legs with the square-head screws from the inside of the side panel first, then tighten the cat nuts.
- ⑥ Repeat step 5 and install the lift table legs on the other side.

- DE** ⑤ Richten Sie das kleine runde Loch des Hubtischbeins auf das rautenförmige Loch der Seitenwand aus. Befestigen Sie die Hubtischbeine zuerst mit den Vierkantschrauben von der Innenseite der Seitenwand und ziehen Sie dann die Muttern an.
- ⑥ Wiederholen Sie Schritt 5 und montieren Sie die Hubtischbeine auf der anderen Seite.

- FR** ⑤ Alignez le petit trou rond du pied de table élévatrice sur le trou en forme de diamant du panneau latéral. Fixez les pieds de table élévatrice à l'aide des vis à tête carrée depuis l'intérieur du panneau latéral, puis serrez les écrous borgnes.
- ⑥ Répétez l'étape 5 et installez les pieds de la table élévatrice de l'autre côté.

- ES** ⑤ Alinee el pequeño orificio redondo de la pata de la mesa elevadora con el orificio en forma de diamante del panel lateral. Fije primero las patas de la mesa elevadora con los tornillos de cabeza cuadrada desde el interior del panel lateral y, a continuación, apriete las tuercas de gato.
- ⑥ Repita el paso 5 e instale las patas de la mesa elevadora en el otro lado.

- IT** ⑤ Allineare il piccolo foro rotondo della gamba del tavolo elevabile al foro a forma di diamante del pannello laterale. Fissare le gambe del tavolo elevabile con le viti a testa quadrata dall'interno del pannello laterale, quindi serrare i dadi di sicurezza.
- ⑥ Ripetere il passo 5 e installare le gambe del tavolo elevabile sull'altro lato.

- PL** ⑤ Wyrównaj wybrany otworek na nodze z kwadratowym otworem w bocznym panelu. Wsuń od spodu śrubę z kwadratowym łebkiem, a następnie przykręć nogę nakrętką z kotkiem.
- ⑥ W ten sam sposób zamontuj wszystkie nogi.

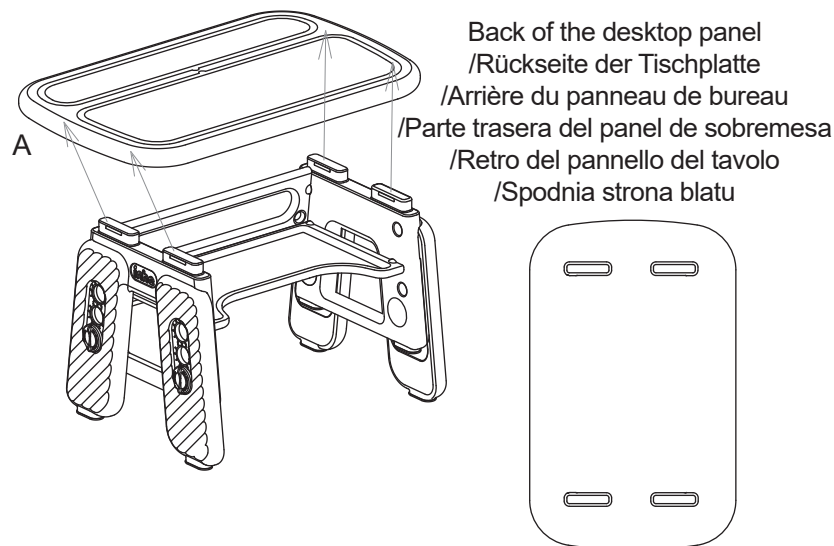

Back of the desktop panel  
/Rückseite der Tischplatte  
/Arrière du panneau de bureau  
/Parte trasera del panel de sobremesa  
/Retro del pannello del tavolo  
/Spodnia strona blatu

**EN** ⑦ Desktop panel is clamped on top of the side panel, and the cylindrical bulge on top of the side panel aligns with the groove on the back of the desktop panel.

**DE** ⑦ Die Tischplatte wird oben auf die Seitenwand geklemmt, und die zylindrische Ausbuchtung oben auf der Seitenwand wird mit der Nut auf der Rückseite der Tischplatte ausgerichtet.

**FR** ⑦ Le panneau de bureau est fixé sur le panneau latéral, et le renflement cylindrique au sommet du panneau latéral s'aligne sur la rainure à l'arrière du panneau de bureau.

**ES** ⑦ El panel de sobremesa se sujeta en la parte superior del panel lateral, y la protuberancia cilíndrica de la parte superior del panel lateral se alinea con la ranura de la parte trasera del panel de sobremesa.

**IT** ⑦ Il pannello del desktop viene fissato sopra il pannello laterale e il rigonfiamento cilindrico sulla parte superiore del pannello laterale si allinea con la scanalatura sul retro del pannello del tavolo.

**PL** ⑦ Wepnij blat na boczne panele, wciskając wypustki paneli w podłużne otwory od spodu blatu.

**When used for painting or reading**  
**/Bei Verwendung zum Malen oder Lesen**  
**/Lorsqu'il est utilisé pour peindre ou lire**  
**/Cuando se utiliza para pintar o leer**  
**/Quando si usa per dipingere o leggere**  
**/Ustawienie do malowania i czytania**

Small cover panel  
/Kleine Abdeckplatte  
/Petit panneau de recouvrement  
/Panel de cubierta pequeño  
/Pannello di copertura grande  
/Węższa część blatu

Large cover panel  
/Große Abdeckplatte  
/Grand panneau de recouvrement  
/Panel de cubierta grande  
/Pannello di copertura piccolo  
/Szersza część blatu

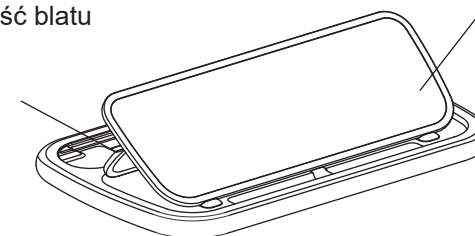

**EN** ⑧ When using it, clip the small cover panel on the desktop behind the large cover panel.

**DE** ⑧ Befestigen Sie die kleine Abdeckung auf dem Schreibtisch hinter der großen Abdeckung, wenn Sie sie verwenden.

**FR** ⑧ Lorsque vous l'utilisez, fixez le petit panneau de recouvrement sur le bureau derrière le grand panneau de recouvrement.

**ES** ⑧ Al utilizarlo, enganche el panel de cubierta pequeño en el escritorio detrás del panel de cubierta grande.

**IT** ⑧ Quando lo si utilizza, agganciare il pannello di copertura piccolo sulla scrivania dietro il pannello di copertura grande.

**PL** ⑧ Aby uzyskać takie ustawienie, wepnij węższą część blatu od tyłu szerszej części.

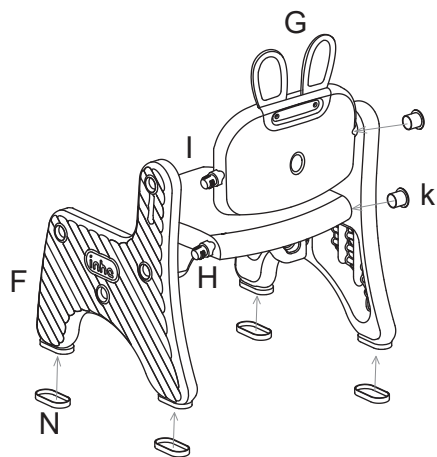

- EN** ① Install the non-slip silicone pad at the bottom of the side panel, and jam the reinforcing beam at the bottom of the seat panel.  
 ② The reinforcing beam, the seat panel and the backrest are stuck in the corresponding position of the side panel. Fix them with ladybug middle nuts, and then tighten the nuts with ladybug screwdriver.

- DE** ① Bringen Sie das rutschfeste Silikonpolster an der Unterseite des Seitenteils an und klemmen Sie den Verstärkungsbalken an der Unterseite des Sitzteils ein.  
 ② Der Verstärkungsbalken, die Sitzplatte und die Rückenlehne werden in der entsprechenden Position der Seitenverkleidung eingeklebt. Befestigen Sie sie mit den mittleren Muttern und ziehen Sie die Muttern mit dem Schraubendreher fest.

- FR** ① Installez le tampon de silicone antidérapant au bas du panneau latéral, et bloquez la poutre de renfort au bas du panneau du siège.  
 ② La poutre de renfort, le panneau d'assise et le dossier sont coincés dans la position correspondante du panneau latéral. Fixez-les à l'aide des écrous centraux, puis serrez les écrous à l'aide du tournevis.

- ES** ① Instale la almohadilla de silicona antideslizante en la parte inferior del panel lateral, y atasque la viga de refuerzo en la parte inferior del panel del asiento.  
 ② La viga de refuerzo, el panel del asiento y el respaldo se atascan en la posición correspondiente del panel lateral. Fíjelos con tuercas centrales de mariquita, y luego apriete las tuercas con destornillador de mariquita.

- IT** ① Installare il cuscinetto in silicone antiscivolo sul fondo del pannello laterale e incastrare la trave di rinforzo sul fondo del pannello del sedile.  
 ② La trave di rinforzo, il pannello del sedile e lo schienale sono incastrati nella posizione corrispondente del pannello laterale. Fissarli con i dadi centrali a coccinella, quindi serrare i dadi con il cacciavite a coccinella.

- PL** ① Załóż podkładki silikonowe na boczne panele krzesła. Wciśnij rozpórkę usztywniającą pod siedziskiem.  
 ② Zamontuj siedzisko i oparcie w bocznym panelu, a następnie przykręć elementy za pomocą nakrętek z biedronką. Użyj śrubokrętu z biedronką.

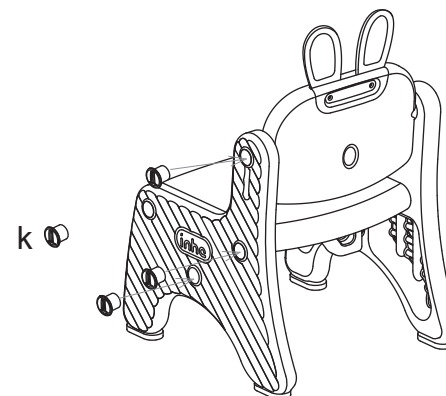

- EN** ③ Repeat step 2 and install the side panel on the other side.

- DE** ③ Wiederholen Sie Schritt 2 und montieren Sie die Seitenverkleidung auf der anderen Seite.

- FR** ③ Répétez l'étape 2 et installez le panneau latéral de l'autre côté.

- ES** ③ Repita el paso 2 e instale el panel lateral en el otro lado.

- IT** ③ Ripetere il passo 2 e installare il pannello laterale sull'altro lato.

- PL** ③ W ten sam sposób zamontuj drugi boczny panel.

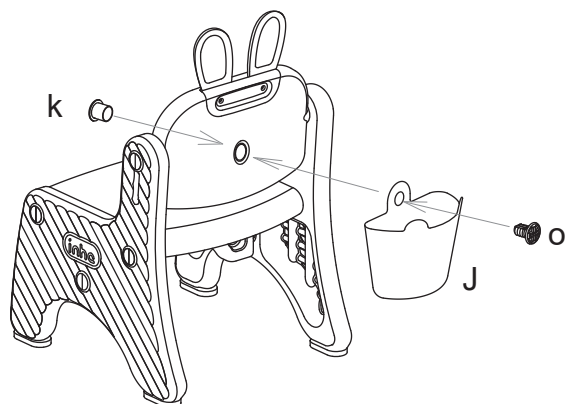

**EN** ④ Align the small round hole of the pen container with the small round hole behind the back of the chair, and fix the pen container with the ladybug middle screw and nut.

**DE** ④ Richten Sie das kleine runde Loch des Stiftbehälters mit dem kleinen runden Loch hinter der Stuhllehne aus und befestigen Sie den Stiftbehälter mit der mittleren Marienkäferschraube und der Mutter.

**FR** ④ Aligned le petit trou rond du récipient à stylo avec le petit trou rond situé derrière le dossier de la chaise, et fixez le récipient à stylo à l'aide de la vis et de l'écrou centraux.

**ES** ④ Alinee el pequeño orificio redondo del contenedor de bolígrafos con pequeño orificio redondo detrás del respaldo de la silla, y fije el contenedor de bolígrafos con tornillo y tuerca centrales de mariquita.

**IT** ④ Allineare il piccolo foro rotondo del contenitore per penne con il piccolo foro rotondo dietro lo schienale della sedia e fissare il contenitore per penne con la vite centrale e il dado della borsa da donna.

**PL** ④ Wyrównaj otworek przybornika z otworkiem w oparciu krzeselka i przykręć przybornik za pomocą śruby i nakrętki z biedronką.

EN



### Return / Damage Claim Instructions

- ⚠ **DO NOT discard the box / original packaging.**  
In case a return is required, the item must be returned in original box. Without this your return will not be accepted.
- ⚠ **Take a photo of the box markings.**  
A photo of the markings (text) on the side of the box is required in case a part is needed for replacement. This helps our staff identify your product number to ensure you receive the correct parts.
- ⚠ **Take a photo of the damaged part (if applicable).**  
A photo of the damage is always required to file a claim and get your replacement or refund processed quickly. Please make sure you have the box even if it is damaged.
- ⚠ **Send us an email with the images requested.**  
Email us directly from marketplace where your item was purchased with the attached images and a description of your claim.

DE



### Rücksendung / Beschädigung Anweisungen

- ⚠ **Werfen Sie den Karton / die Originalverpackung NICHT weg.**  
Falls eine Rücksendung erforderlich ist, muss der Artikel in der Originalverpackung zurückgeschickt werden. Andernfalls wird Ihre Rücksendung nicht angenommen.
- ⚠ **Machen Sie ein Foto von der Beschriftung des Kartons.**  
Für den Fall, dass ein Ersatzteil benötigt wird, benötigen wir ein Foto der Beschriftung (Text) auf der Seite des Kartons. So können unsere Mitarbeiter Ihre Artikelnummer identifizieren und sicherstellen, dass Sie die richtigen Teile erhalten.
- ⚠ **Machen Sie ein Foto des beschädigten Teils (falls zutreffend).**  
Ein Foto des beschädigten Teils ist immer erforderlich, um eine Reklamation einzureichen und eine schnelle Bearbeitung Ihres Ersatzteils oder Ihrer Rückerstattung zu gewährleisten. Bitte stellen Sie sicher, dass Sie den Karton haben, auch wenn er beschädigt ist.
- ⚠ **Schicken Sie uns eine E-Mail mit dem gewünschten Foto.**  
Schicken Sie uns eine E-Mail direkt vom Marktplatz, auf dem Sie den Artikel gekauft haben, mit den angehängten Fotos und einer Beschreibung Ihrer Reklamation.

FR



### Instructions De Retour / Réclamation De Dommages

- ⚠ **NE PAS jeter la boîte/l'emballage d'origine.**  
Dans le cas où un retour est requis, l'article doit être retourné dans sa boîte d'origine. Sans cela, votre retour ne sera pas accepté.
- ⚠ **Prenez une photo des marquages de la boîte.**  
Une photo des marquages (texte) sur le côté de la boîte est requise au cas où une pièce serait nécessaire pour le remplacement. Cela aide notre personnel à identifier votre numéro de produit pour s'assurer que vous recevez les bonnes pièces.
- ⚠ **Prenez une photo des dommages (le cas échéant).**  
Une photo des dommages est toujours requise pour déposer une réclamation et obtenir rapidement votre remplacement ou votre remboursement. Assurez-vous d'avoir la boîte même si elle est endommagée.
- ⚠ **Envoyez-nous un e-mail avec les images demandées.**  
Envoyez-nous un e-mail directement depuis le marché où votre article a été acheté avec les images ci-jointes et une description de votre réclamation.

ES



### Instrucciones de Devolución / Reclamación de Daños

- ⚠ **NO deseche la caja/embalaje original.**  
En caso de que se requiera una devolución, el artículo debe ser devuelto en la caja original. Sin esto su devolución no será aceptada.
- ⚠ **Tome una foto de las marcas de la caja.**  
Se requiere una foto de las marcas (texto) en el lado de la caja en caso de que se necesite una pieza para reemplazarla. Esto ayuda a nuestro personal a identificar su número de producto para asegurarse de que recibe las piezas correctas.
- ⚠ **Tome una foto de las piezas dañadas (si procede).**  
Una foto de los daños es siempre necesaria para presentar una reclamación y conseguir que su reemplazo o reembolso sea procesado rápidamente. Por favor, asegúrese de tener la caja aunque esté dañada.
- ⚠ **Envíenos un correo electrónico con las imágenes solicitadas.**  
Envíenos un correo electrónico directamente desde el mercado donde se compró su artículo con las imágenes adjuntas y una descripción de su reclamación.

IT



### Istruzioni Per La Restituzione / Reclamo Per Danni

- ⚠ **NON scartare la scatola / confezione originale.**  
Nel caso in cui sia richiesto un reso, l'articolo deve essere restituito nella scatola originale. Senza la scatola originale il tuo reso non sarà accettato.
- ⚠ **Fare una foto dei contrassegni sulla scatola.**  
È necessaria una foto dei contrassegni (testo) sul lato della scatola nel caso in cui la parte debba essere sostituita. Questo aiuta il nostro staff a identificare il numero del tuo prodotto per assicurarti di ricevere le parti corrette.
- ⚠ **Fare una foto di Danno (se è applicabile).**  
Una foto del danno è sempre necessaria per presentare un reclamo e ottenere rapidamente la sostituzione o il rimborso. Assicurati di avere la scatola anche se è danneggiata.
- ⚠ **Inviarci una mail con le immagini richieste.**  
Inviarci un'e-mail direttamente dal mercato in cui è stato acquistato il tuo articolo con le immagini allegate e una descrizione del tuo reclamo.

PL



### Zwroty i reklamacje

- ⚠ **Nie wyrzucaj oryginalnego opakowania.**  
Jeśli chcesz zwrócić produkt, musi znajdować się on w oryginalnym opakowaniu. Towar zwrócony w nieoryginalnym opakowaniu nie zostanie przyjęty.
- ⚠ **Zrób zdjęcie oznaczeń na opakowaniu.**  
Jeśli jakkolwiek część wymaga wymiany, zrób zdjęcie oznaczeń kodu produktu, który znajduje się na opakowaniu. Pozwoli nam to zidentyfikować produkt i dostarczyć ci właściwą część.
- ⚠ **Zrób zdjęcie uszkodzonej części (jeśli dotyczy).**  
Jeśli chcesz złożyć reklamację, zrób zdjęcie uszkodzonej części. Pozwoli nam to zatwierdzić reklamację i zlecić zwrot środków na twoje konto. Do złożenia reklamacji potrzebne będzie oryginalne opakowanie.
- ⚠ **Skontaktuj się z nami.**  
Skontaktuj się z nami telefonicznie, mailowo lub poprzez formularz kontaktowy. Załącz zdjęcia produktu i opis roszczenia.