



Over-the-toilet Storage Cabinet
Toilettenregal
Meuble de Rangement Au-Dessus des Toilettes
Armario sobre Inodoro
Mobile Sopra la Toilette
Szafka nad toaletę

BA8150

USA office: Fontana AUS office: Truganina ITA office: Milano POL office: Gdańsk
DEU office: FDS GmbH, Neuer Höltigbaum 36, 22143 Hamburg, Deutschland FRA office: Saint Vigor d'Ymonville
GBR office: FDS Corporation Limited, Unit 4, Blackacre Road, Great Blakenham, Ipswich, Ip6 0FL, United Kingdom

THIS INSTRUCTION BOOKLET CONTAINS **IMPORTANT** SAFETY INFORMATION.
PLEASE READ AND KEEP FOR FUTURE REFERENCE.

EN



Before You Start

- ⚠ Please read all instructions carefully.
- ⚠ Retain instructions for future reference.
- ⚠ Separate and count all parts and hardware.
- ⚠ Read through each step carefully and follow the proper order.
- ⚠ We recommend that, where possible, all items are assembled near to the area in which they will be placed in use, to avoid moving the product unnecessarily once assembled.
- ⚠ Always place the product on a flat, steady and stable surface.
- ⚠ Keep all small parts and packaging materials for this product away from babies and children as they potentially pose a serious choking hazard.

DE



Vor dem Beginnen

- ⚠ Bitte lesen Sie alle Anweisungen sorgfältig durch.
- ⚠ Bewahren Sie die Anweisungen zum zukünftigen Verwendung auf.
- ⚠ Überprüfen Sie, ob alle Teile und Zubehörteile vorhanden sind.
- ⚠ Lesen Sie jeden Schritt sorgfältig durch und befolgen Sie die richtige Reihenfolge.
- ⚠ Wir empfehlen, alle Teile möglichst in der Nähe des Aufstellungsortes zu montieren, um unnötige Bewegungen nach der Montage zu vermeiden.
- ⚠ Stellen Sie den Artikel immer auf eine ebene, feste und stabile Fläche.
- ⚠ Halten Sie alle kleinen Teile und Verpackungsmaterialien fern von Babys und Kindern, ansonsten besteht Erstickungsgefahr.

FR



Avant de Commencer

- ⚠ Veuillez lire attentivement toutes les instructions.
- ⚠ Conservez les instructions pour vous y référer ultérieurement.
- ⚠ Vérifiez toutes les pièces et les accessoires.
- ⚠ Lisez attentivement chaque étape et suivez l'ordre correct.
- ⚠ Nous recommandons que, dans la mesure du possible, tous les produits soient assemblés à proximité de la zone où ils seront utilisés, afin d'éviter tout déplacement inutile du produit une fois assemblé.
- ⚠ Placez toujours le produit sur une surface plane et stable.
- ⚠ Conservez toutes les petites pièces de ce produit et les matériaux d'emballage hors de portée des bébés et des enfants, car ils pourraient présenter un risque d'étouffement.

ES



Antes de Empezar

- ⚠ Lea atentamente todas las instrucciones.
- ⚠ Conserve las instrucciones para futuras consultas.
- ⚠ Separe y cuente todas las piezas y los accesorios.
- ⚠ Lea detenidamente cada paso y siga el orden correcto.
- ⚠ Recomendamos que, siempre que sea posible, todos los elementos se monten cerca de la zona en la que se van a utilizar, para evitar mover el producto innecesariamente una vez montado.
- ⚠ Coloque siempre el producto sobre una superficie plana, estable y firme.
- ⚠ Mantenga todas las piezas pequeñas y los materiales de embalaje de este producto lejos de los bebés y los niños, ya que pueden representar un grave riesgo de asfixia.

IT



Prima di Iniziare

- ⚠ Si prega di leggere attentamente tutte le istruzioni.
- ⚠ Conservare le istruzioni per riferimento futuro.
- ⚠ Separare e contare tutte le parti e gli accessori.
- ⚠ Leggere attentamente ogni passo e seguire l'ordine corretto.
- ⚠ Si consiglia, ove possibile, di assemblare tutti gli articoli vicino alla zona in cui verranno posti in uso, per evitare di spostare inutilmente il prodotto una volta assemblato.
- ⚠ Posizionare sempre il prodotto su una superficie piana, stabile.
- ⚠ Tenere tutte le piccole parti e i materiali di imballaggio di questo prodotto lontano dalla portata di neonati e bambini, in quanto possono costituire un serio pericolo di soffocamento.

PL







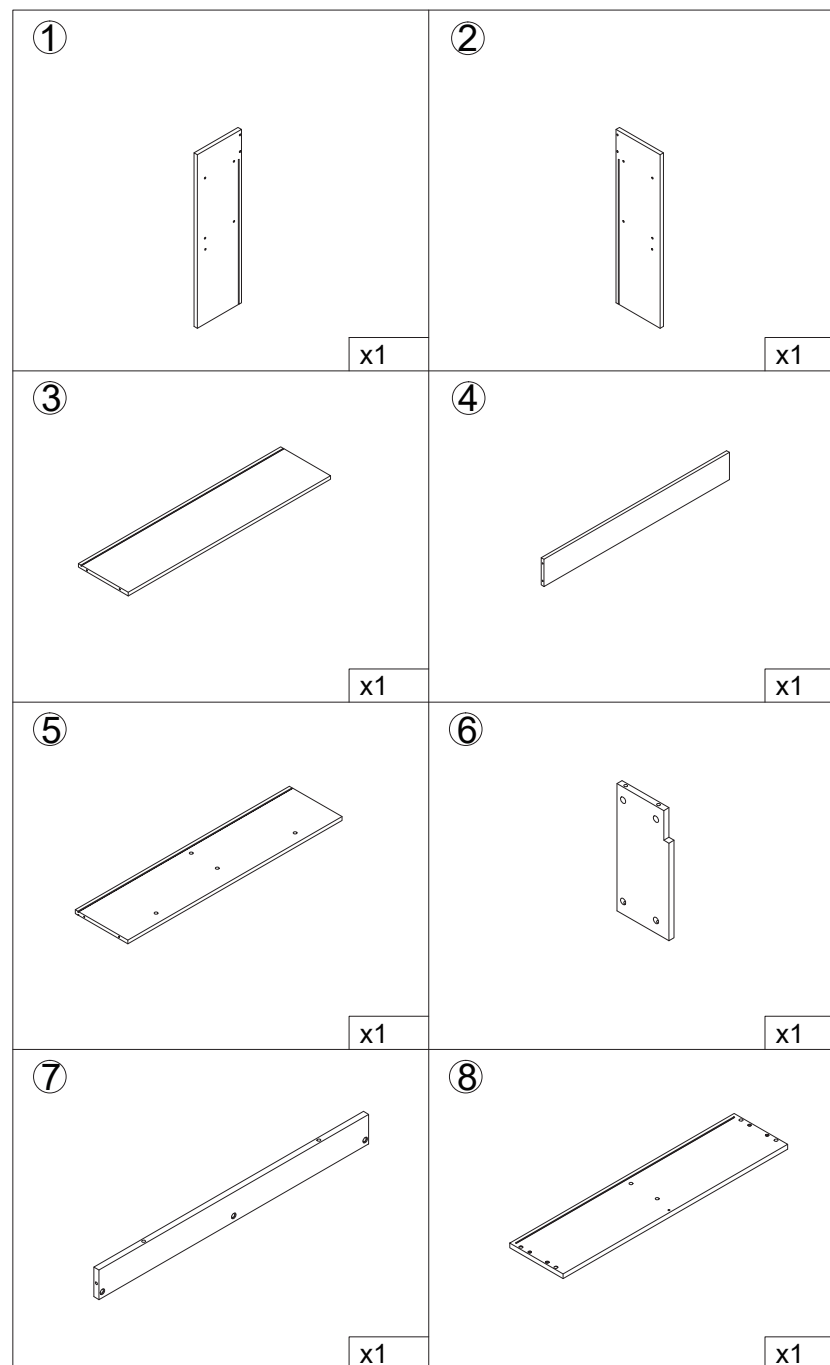

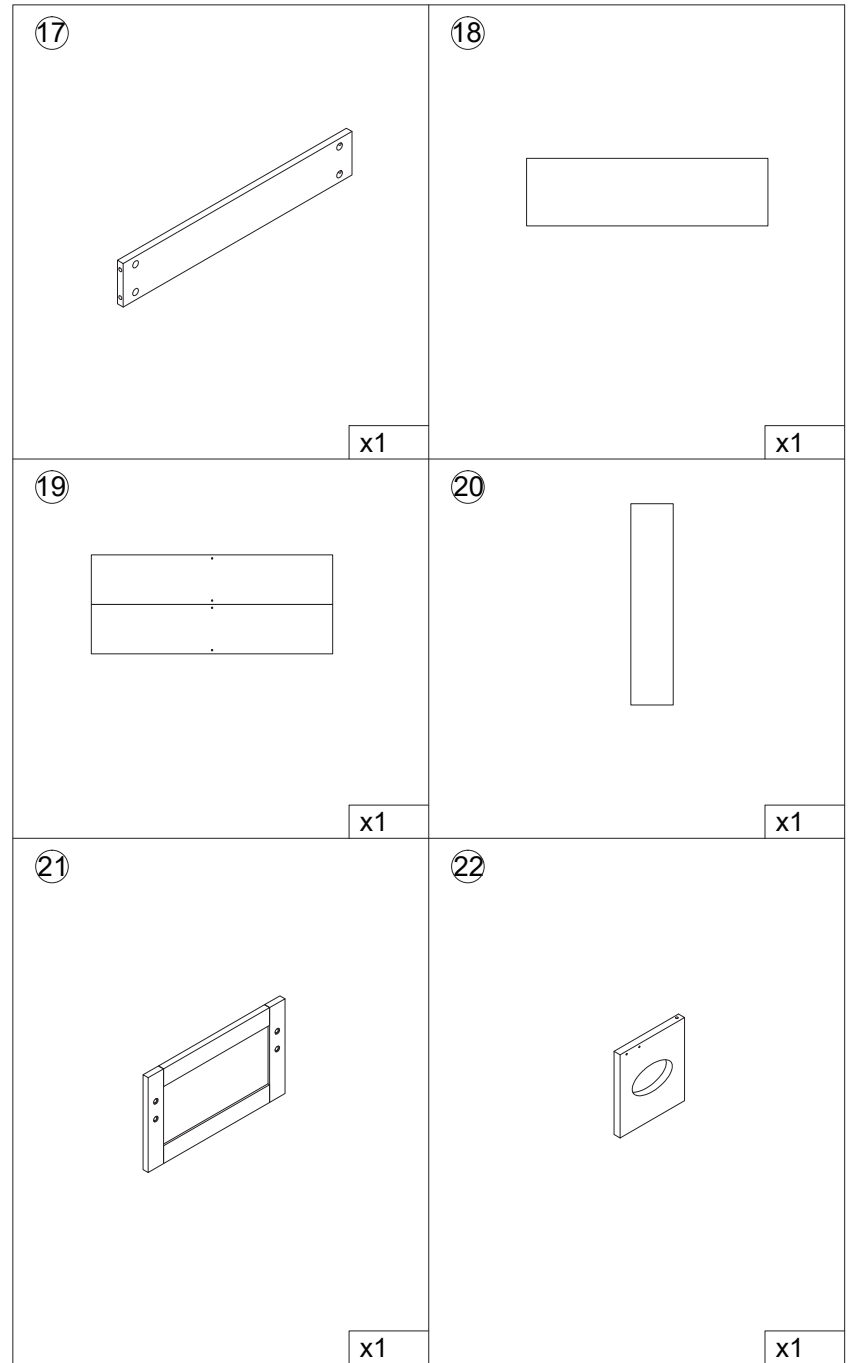
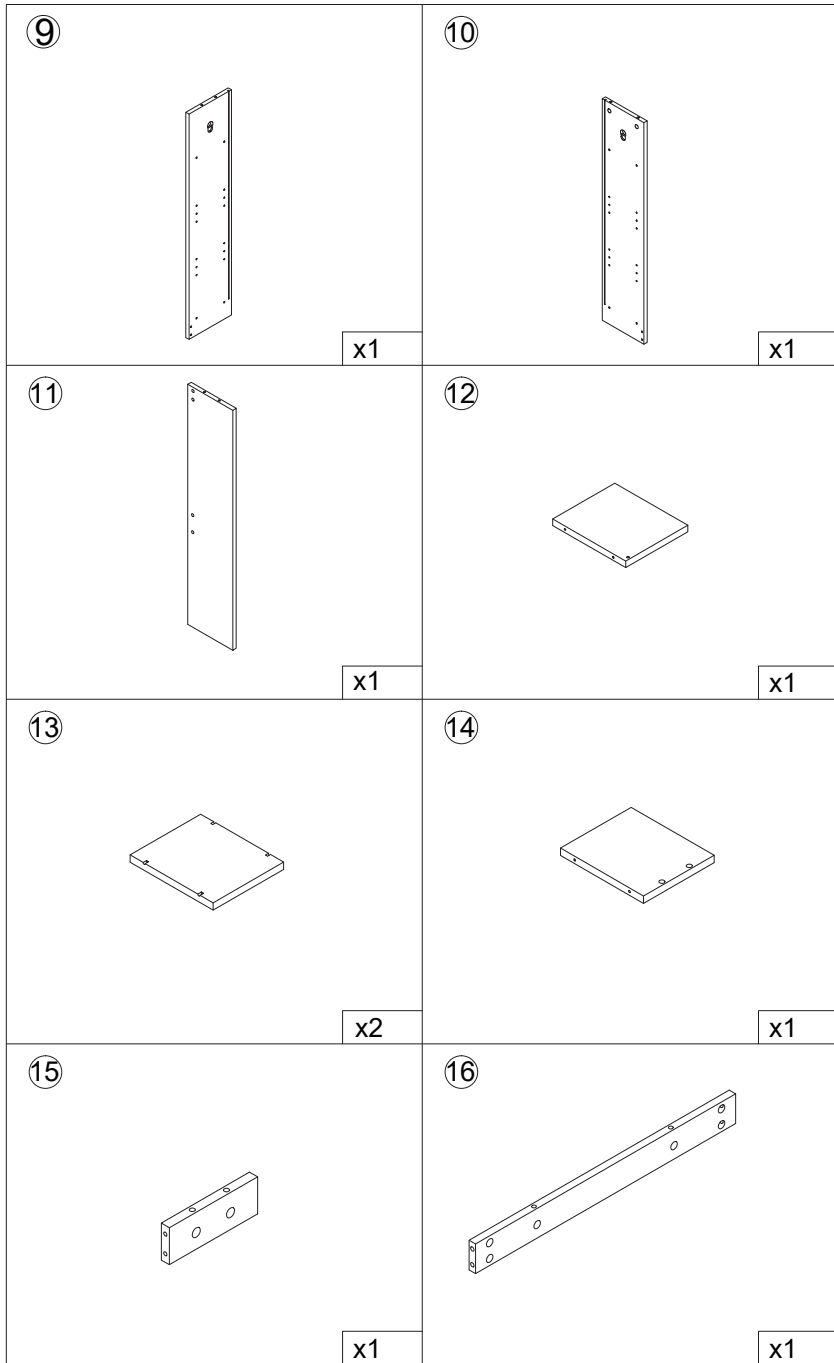

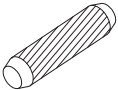



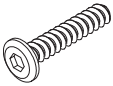



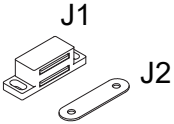

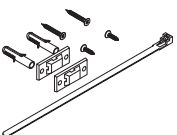

Zanim Zacziesz

- ⚠ Zapoznaj się z instrukcją.
- ⚠ Zachowaj instrukcję do wglądu.
- ⚠ Posortuj części i upewnij się, że zestaw jest kompletny.
- ⚠ Zapoznaj się ze sposobem montażu i postępuj zgodnie z instrukcją.
- ⚠ Zalecamy, aby montaż odbywał się możliwie najbliżej miejsca docelowego położenia produktu, aby uniknąć niepotrzebnego przesuwania.
- ⚠ Upewnij się, że produkt znajdzie się na płaskiej i stabilnej powierzchni.
- ⚠ Upewnij się, że materiały wykorzystane podczas pakowania produktu oraz jego elementy znajdują się poza zasięgiem dzieci, gdyż stwarzają potencjalne ryzyko zadławienia.

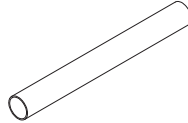
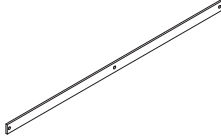

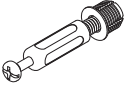

<p>A</p>  <p>$\phi 8*30\text{mm}$ x6</p>	<p>B</p>  <p>$\phi 15*12\text{mm}$ x24</p>	<p>C</p>  <p>$\phi 6*43\text{mm}$ x20</p>
<p>D</p>  <p>M6*12mm x4</p>	<p>E</p>  <p>M6*25mm x3</p>	<p>F</p>  <p>x9</p>
<p>G</p>  <p>$\phi 6*28\text{mm}$ x4</p>	<p>H</p>  <p>M5*40mm x24</p>	<p>I</p>  <p>x46</p>
<p>J</p>  <p>J1 J2</p> <p>x1</p>	<p>K</p>  <p>K3*14mm x12</p>	<p>L</p>  <p>x2</p>

<p>M</p>  <p>x3</p>	<p>N</p>  <p>x2</p>	<p>O</p>  <p>x2</p>	
<p>P</p>  <p>x1</p>	<p>Q</p>  <p>x1</p>	<p>R</p>  <p>x1</p>	
<p>S</p>  <p>x2</p>	<p>Spare Hardware /Ersatz-Hardware /Matériel de Rechange /Accesorios de Repuesto /Hardware di Ricambio /Części zapasowe</p>		
 <p>$\phi 15*12\text{mm}$ x2</p>		 <p>$\phi 6*43\text{mm}$ x1</p>	 <p>$\phi 6*28\text{mm}$ x1</p>
 <p>x1</p>		 <p>M5*40mm x2</p>	 <p>K3*14mm x2</p>

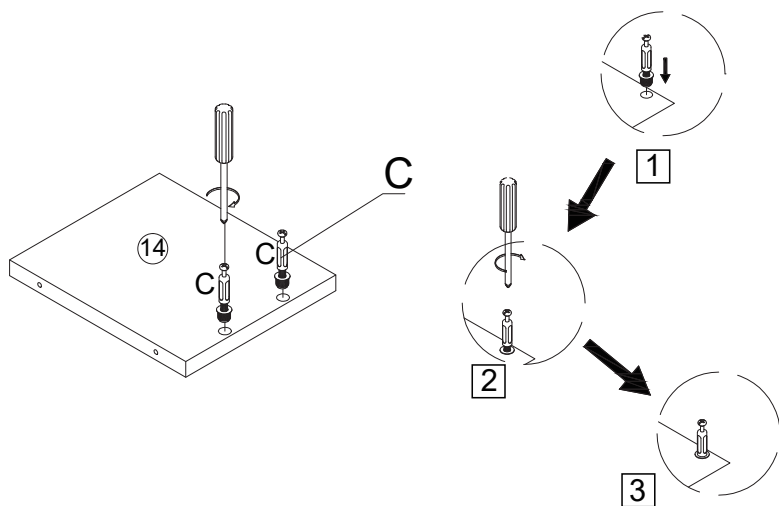
1

EN: Note: If the white plastic part can not be pressed in, use the tool to knock down gently.

DE: Hinweis: Wenn sich das weiße Kunststoffteil nicht eindrücken lässt, klopfen Sie es mit dem Werkzeug vorsichtig ein.

FR: Remarque: Si la partie en plastique blanc ne peut pas être enfoncée, utilisez l'outil pour l'enfoncer doucement.

ES: Nota: Si la pieza de plástico blanca no puede introducirse a presión, utilice la herramienta para golpearla suavemente.

IT: Nota: Se non è possibile premere la parte in plastica bianca, utilizzare l'attrezzo per abbatterla delicatamente.

PL: Uwaga: Jeżeli nie da się wcisnąć białej plastikowej części, użyj odpowiedniego narzędzia.

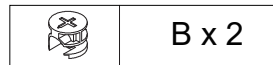
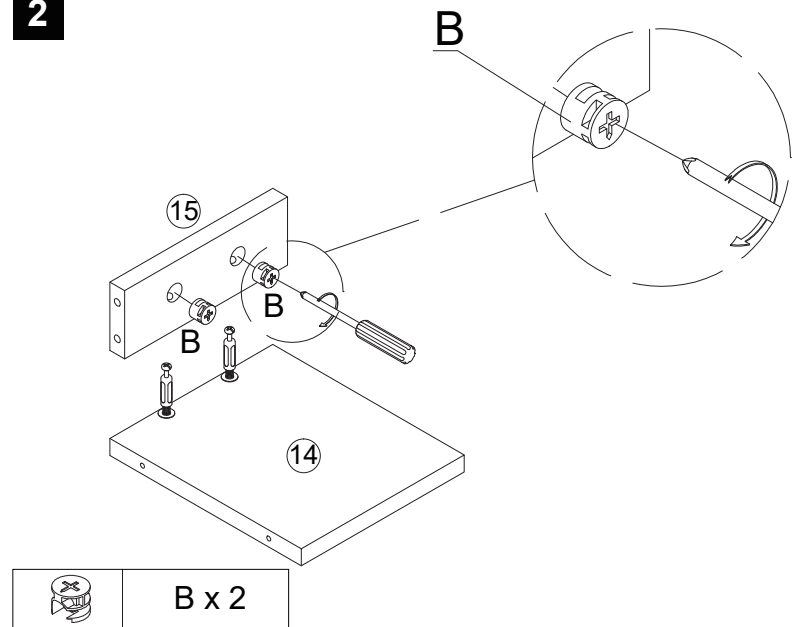
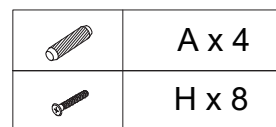
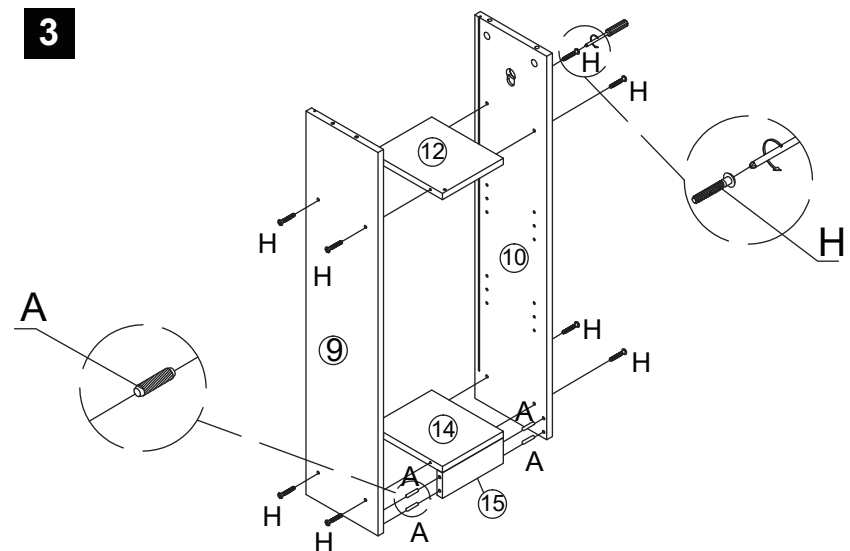
**2****3**

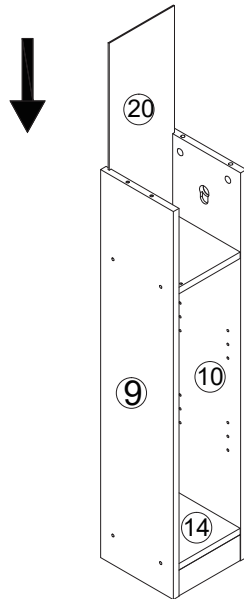
4

EN: Push the panel (20) to the bottom along the slots in panels (9) and (10), noting that it also needs to snap into the slot in the panel (14) as the panel (20) bottoms out.

DE: Schieben Sie die Platte (20) entlang der Schlitz in den Platten (9) und (10) nach unten und beachten Sie, dass sie auch in den Schlitz in der Platte (14) einrasten muss, wenn die Platte (20) nach unten kommt.

FR: Poussez le panneau (20) vers le bas le long des fentes des panneaux (9) et (10), en notant qu'il doit également s'enclencher dans la fente du panneau (14) lorsque le panneau (20) s'abaisse.

ES: Empuje el panel (20) hasta el fondo a lo largo de las ranuras de los paneles (9) y (10), teniendo en cuenta que también tiene que encajar en la ranura del panel (14) a medida que el panel (20) toca fondo.

IT: Spingere il pannello (20) verso il fondo lungo le fessure dei pannelli (9) e (10), tenendo presente che deve anche incastrarsi nella fessura del pannello (14) mentre il pannello (20) si abbassa.

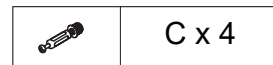
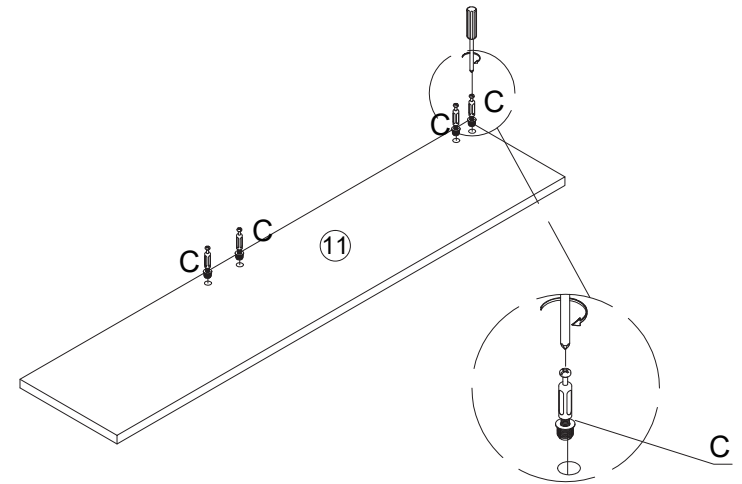
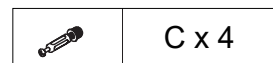
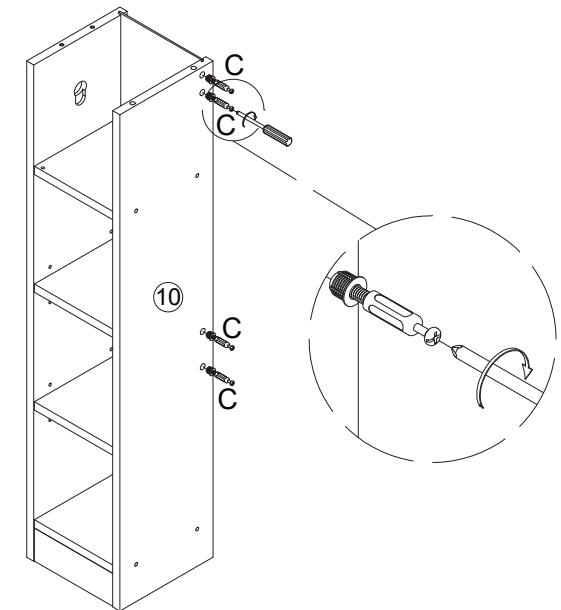

PL: Wsuń panel (20) w szczeliny w panelach (9) i (10), pamiętając, że musi on również zatrzasnąć się w szczelinie w panelu (14).

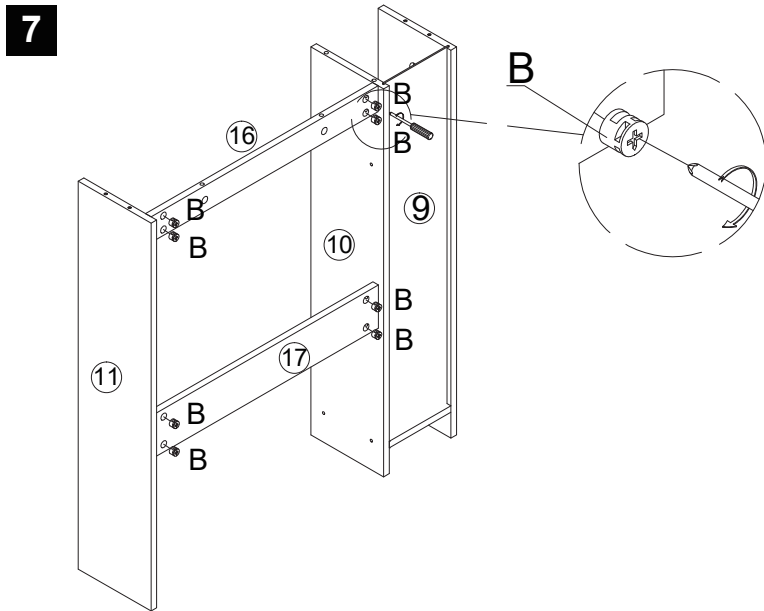
5**6**

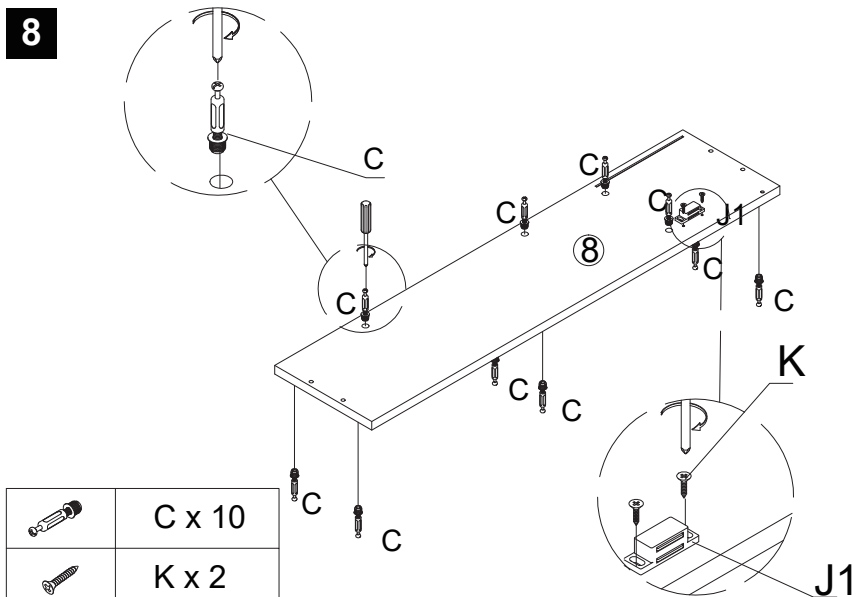

	B x 8
---	-------



	C x 10
	K x 2
	J1 x 1

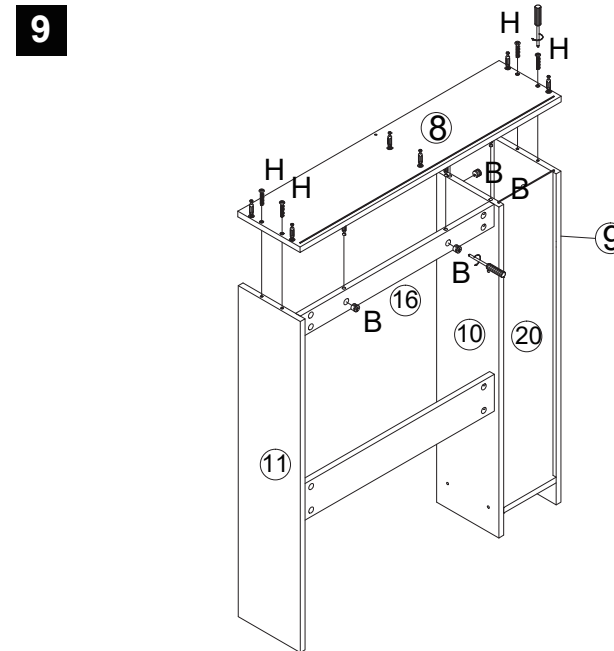

EN: Note the panel (20) needs to be snapped into the slot in the panel (8).



DE: Beachten Sie, dass die Platte (20) in den Schlitz der Platte (8) eingerastet werden muss.

FR: Notez que le panneau (20) doit être encliqueté dans la fente du panneau (8).

ES: Tenga en cuenta que el panel (20) debe encajarse en la ranura del panel (8).

IT: Il pannello (20) deve essere incastrato nella fessura del pannello (8).

PL: Należy pamiętać, że panel (20) musi zatrzasknąć się w szczelinie w panelu (8).

	B x 4
	H x 4

10

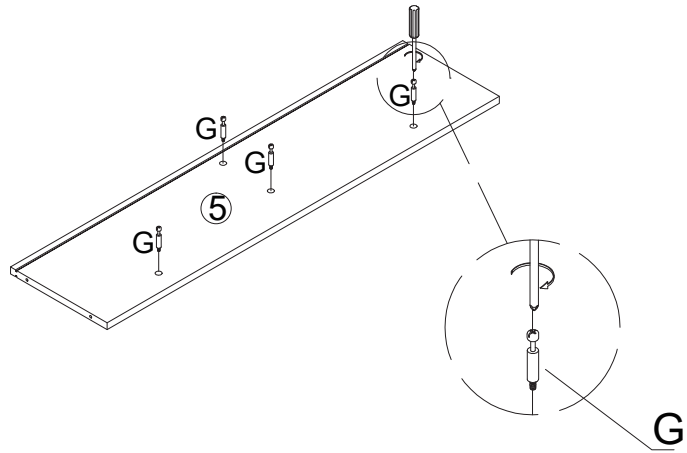

	G x 4
---	-------

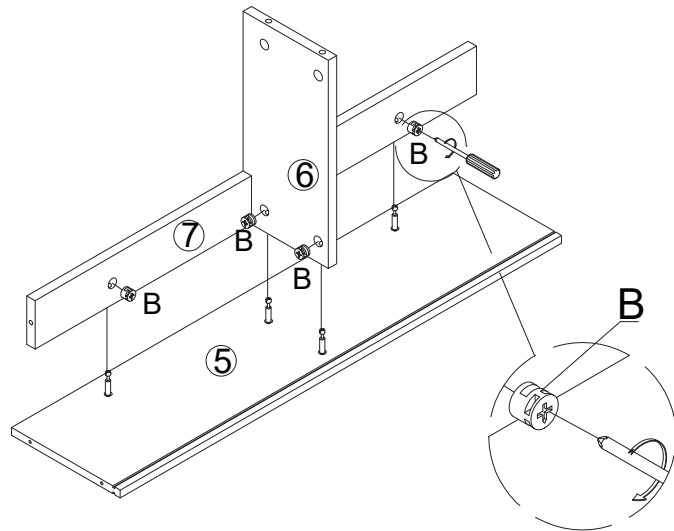

11

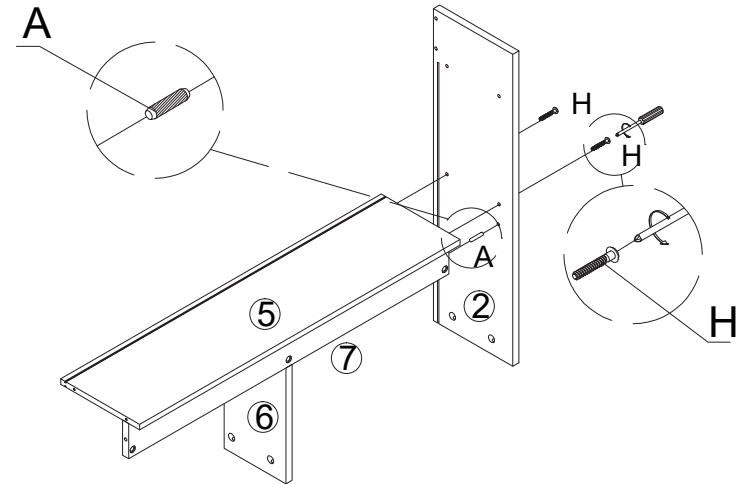

	B x 4
---	-------

12



	A x 1
	H x 2

13

EN: Push the panels (18) and (19) to the bottom along the slots in the panel (5), and make sure they snap into the slot of the panel (2).

DE: Schieben Sie die Platten (18) und (19) entlang der Schlitz in der Platte (5) nach unten und achten Sie darauf, dass sie in den Schlitz der Platte (2) einrasten.

FR: Poussez les panneaux (18) et (19) vers le bas, le long des fentes du panneau (5), et assurez-vous qu'ils s'enclenchent dans la fente du panneau (2).

ES: Empuje los paneles (18) y (19) hasta el fondo a lo largo de las ranuras del panel (5), y asegúrese de que encajan en la ranura del panel (2).

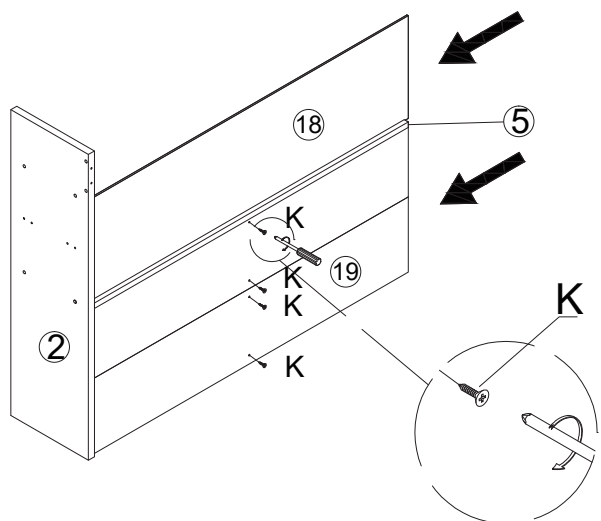

IT: Spingere i pannelli (18) e (19) verso il basso lungo le fessure del pannello (5) e assicurarsi che si incastrino nella fessura del pannello (2).

PL: Wsuń panele (18) i (19) w dół wzdłuż szczelin w panelu (5). Upewnij się, że zatrzasnęły się w szczelinie w panelu (2).

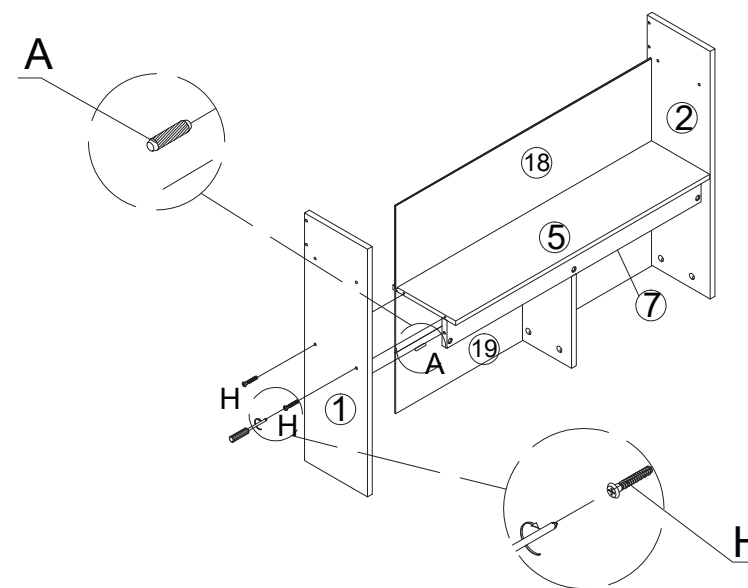

	K x 4
---	-------

14

	A x 1
	H x 2

15

EN: Note that the panel (18) needs to snap into the slot of panel (3).

DE: Beachten Sie, dass die Platte (18) in den Schlitz der Platte (3) einrasten muss.

FR: Notez que le panneau (18) doit s'enclencher dans la fente du panneau (3).

ES: Tenga en cuenta que el panel (18) tiene que encajar en la ranura del panel (3).

IT: Notare che il pannello (18) deve incastrarsi nella fessura del pannello (3).

PL: Należy pamiętać, że panel (18) musi zatrzasknąć się w szczelinie w panelu (3).

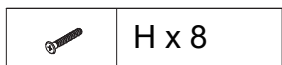
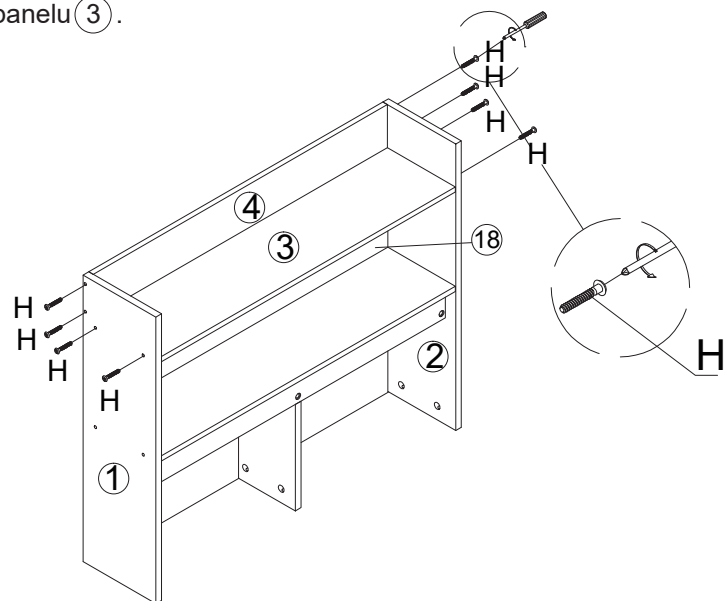
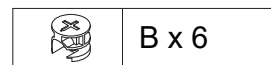
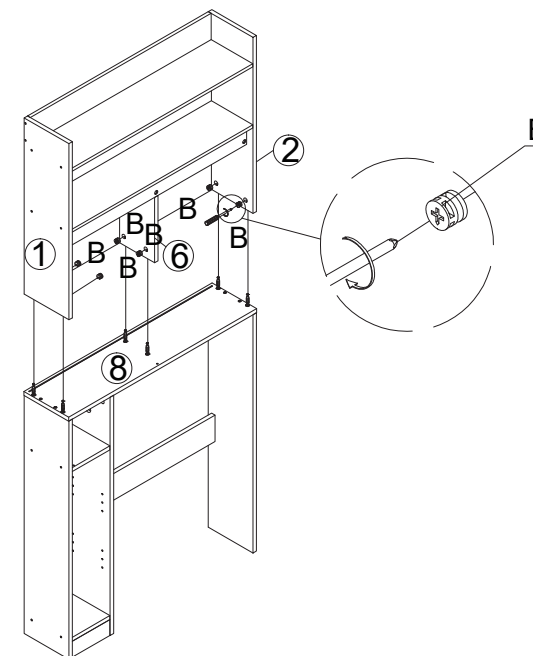
**16**

17

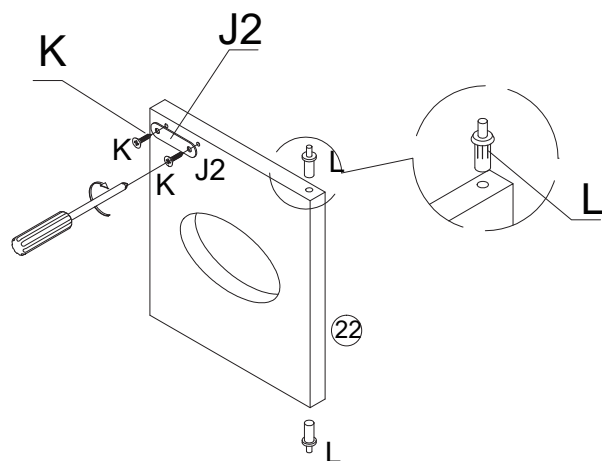

EN: Lock the part J2 to the panel (22) with screws K and press the 2 parts L into the upper and lower holes of the panel (22).



DE: Befestigen Sie das Teil J2 mit den Schrauben K an der Platte (22) und drücken Sie die 2 Teile L in die oberen und unteren Löcher der Platte (22).

FR: Verrouillez la pièce J2 au panneau (22) à l'aide des vis K et enfoncez les 2 pièces L dans les trous supérieurs et inférieurs du panneau (22).

ES: Bloquee la pieza J2 al panel (22) con tornillos K y presione las 2 piezas L en los orificios superior e inferior del panel (22).

IT: Bloccare la parte J2 al pannello (22) con le viti K e premere le 2 parti L nei fori superiore e inferiore del pannello (22).

PL: Przymocuj część J2 do panelu (22) za pomocą śrub K. Umieść 2 części L w górnym i dolnym otworze w panelu (22).

 J2	J2 x 1
 K	K x 2
 L	L x 2

18

Press down
/Nach unten drücken
/Appuyez
/Presionar hacia abajo
/Premere verso il basso
/Dociśnij w dół

Retractable
/Einziehbar
/Rétractable
/Retráctil
/Ritraibile
/Element chowa się

Release to spring back up
/Loslassen, um wieder aufzuspringen
/Relâchez pour remonter
/Soltar para volver a subir
/Rilasciare per far risalire la molla
/Naciśnij, aby element wysunął się

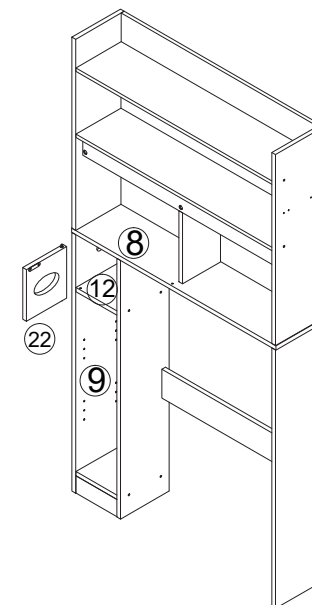
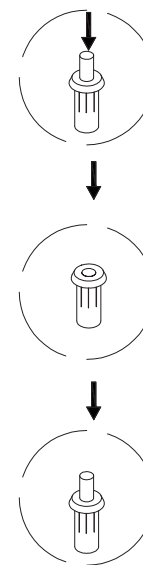

EN: Align the fitting L at the lower end of panel (22) with the hole in the panel (12), and then snap the fitting L at the upper end of panel (22) into the corresponding hole in the panel (8).

DE: Richten Sie den Beschlag L am unteren Ende der Platte (22) auf das Loch in der Platte (12) aus, und lassen Sie dann den Beschlag L am oberen Ende der Platte (22) in das entsprechende Loch in der Platte (8) einrasten.

FR: Alignez le raccord L à l'extrémité inférieure du panneau (22) avec le trou du panneau (12), puis enclenchez le raccord L à l'extrémité supérieure du panneau (22) dans le trou correspondant du panneau (8).



ES: Alinee el accesorio L del extremo inferior del panel (22) con el orificio del panel (12) y, a continuación, encaje el accesorio L del extremo superior del panel (22) en el orificio correspondiente del panel (8).

IT: Allineare il raccordo L all'estremità inferiore del pannello (22) con il foro nel pannello (12), quindi far scattare il raccordo L all'estremità superiore del pannello 22 nel foro corrispondente del pannello (8).

PL: Dopasuj łącznik L na dole panelu (22) do otworu w panelu (12). Następnie umieść łącznik L na górze panelu (22) w odpowiednim otworze w panelu (8).

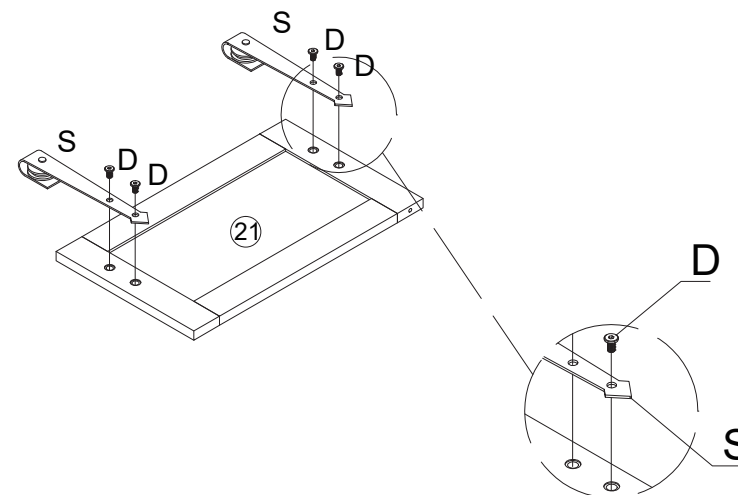
19





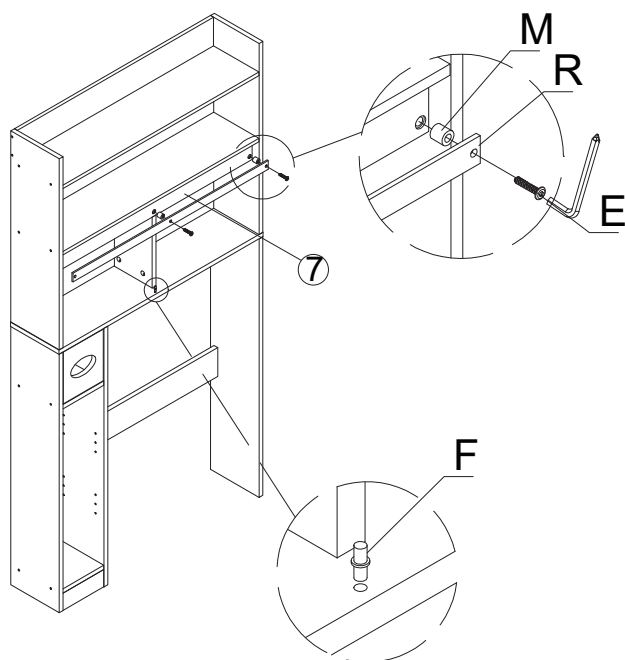

	D x 4
	S x 2

20



EN: Pass screws E through the holes of part R and then through the holes of the fitting M to attach the part R to the panel ⑦. Note that the two holes of the panel ⑦ are fixed with screws first, leaving the leftmost hole unfixed.

	E x 2
	F x 1
	M x 2
	R x 1

DE: Führen Sie die Schrauben E durch die Löcher des Teils R und dann durch die Löcher des Beschlags M, um das Teil R an der Platte ⑦ zu befestigen. Beachten Sie, dass die beiden Löcher der Platte ⑦ zuerst mit Schrauben befestigt werden, während das ganz linke Loch unbefestigt bleibt.

FR: Faites passer les vis E dans les trous de la pièce R, puis dans les trous de la ferrure M pour fixer la pièce R au panneau ⑦. Notez que les deux trous du panneau ⑦ sont d'abord fixés avec des vis, laissant le trou le plus à gauche non fixé.

ES: Pase los tornillos E por los orificios de la pieza R y luego por los orificios del accesorio M para fijar la pieza R al panel ⑦. Tenga en cuenta que los dos orificios del panel ⑦ se fijan primero con tornillos, dejando sin fijar el orificio situado más a la izquierda.

IT: Passare le viti E attraverso i fori del componente R e poi attraverso i fori del raccordo M per fissare il componente R al pannello ⑦. Si noti che i due fori del pannello ⑦ vengono fissati prima con le viti, lasciando il foro più a sinistra non fissato.

PL: Przelóż śruby E w otwory w części R, a następnie przez otwory łącznika M, aby przymocować część R do panelu ⑦. Należy pamiętać, że dwa otwory w panelu ⑦ są najpierw mocowane za pomocą śrub, natomiast lewy otwór pozostaje niezamocowany.

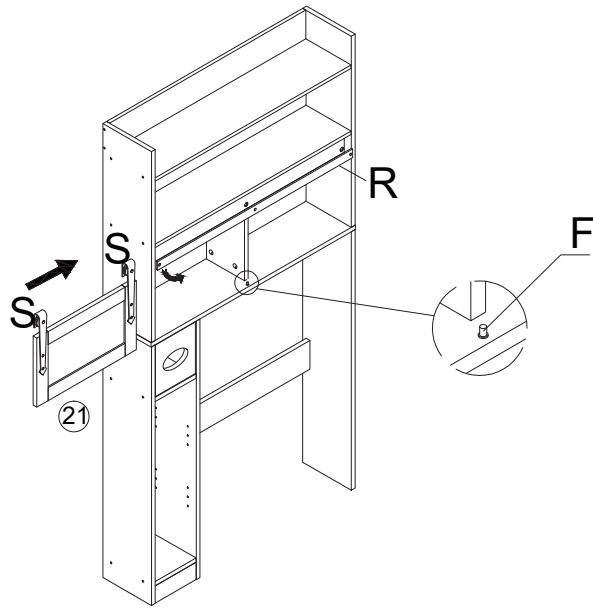
21

EN: Pull out the end of part R slightly, then hook the panel (21) onto the part R and push it to the right until both hooks S are hooked into the part R and the fitting F snaps into the bottom slot of the panel (21).

DE: Ziehen Sie das Ende von Teil R etwas heraus, haken Sie dann die Platte (21) in das Teil R ein und schieben Sie sie nach rechts, bis beide Haken S in das Teil R eingehakt sind und der Beschlag F in den unteren Schlitz der Platte (21) einrastet.

FR: Tirez légèrement sur l'extrémité de la pièce R, puis accrochez le panneau (21) à la pièce R et poussez-le vers la droite jusqu'à ce que les deux crochets S soient accrochés à la pièce R et que le raccord F s'enclenche dans la fente inférieure du panneau (21).

ES: Tire ligeramente hacia fuera del extremo de la pieza R y, a continuación, enganche el panel (21) en la pieza R y empújelo hacia la derecha hasta que ambos ganchos S se enganchen en la pieza R y el accesorio F encaje en la ranura inferior del panel (21).

IT: Estrarre leggermente l'estremità della parte R, quindi agganciare il pannello (21) alla parte R e spingerlo verso destra fino a quando entrambi i ganci S sono agganciati alla parte R e il raccordo F scatta nella fessura inferiore del pannello (21).

PL: Lekko wyciągnij koniec części R, następnie zaczep panel (21) o część R i popchnij ją w prawo, aż oba haczyki S zostaną zaczepione o część R, a łącznik F zaskoczy w dolnym gnieździe panelu (21).

22

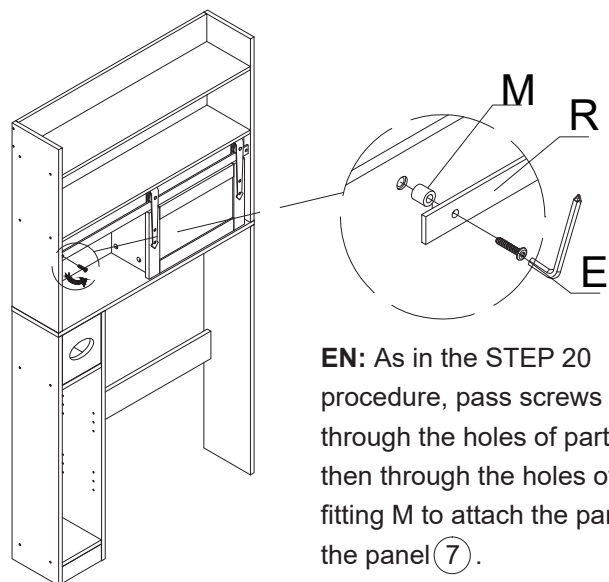

EN: As in the STEP 20 procedure, pass screws E through the holes of part R and then through the holes of the fitting M to attach the part R to the panel (7).



DE: Führen Sie wie in SCHRITT 20 die Schrauben E durch die Löcher des Teils R und dann durch die Löcher des Beschlags M, um das Teil R an der Platte zu befestigen (7).

FR: Comme dans la procédure de l'ÉTAPE 20, faites passer les vis E dans les trous de la pièce R, puis dans les trous de la ferrure M pour fixer la pièce R au panneau (7).

ES: Como en el procedimiento PASO 20, pase los tornillos E por los orificios de la pieza R y luego por los orificios del accesorio M para fijar la pieza R al panel (7).

IT: Estrarre leggermente l'estremità della parte R, quindi agganciare il pannello 20 alla parte R e spingerlo verso destra fino a quando entrambi i ganci S sono agganciati alla parte R e il raccordo F scatta nella fessura inferiore del pannello (7).

PL: Podobnie jak w KROKU 20, przełóż śruby E przez otwory części R, a następnie przez otwory łącznika M, aby przymocować część R do panelu (7).

	E x 1
	M x 1

23

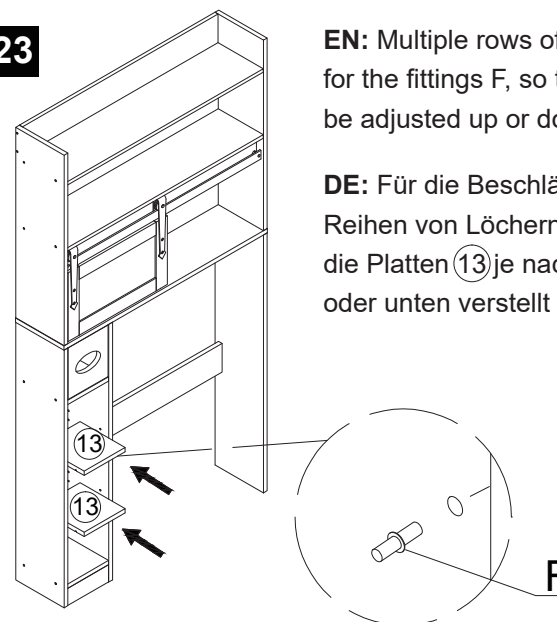

EN: Multiple rows of holes are designed for the fittings F, so that the panels (13) can be adjusted up or down as required.

DE: Für die Beschläge F sind mehrere Reihen von Löchern vorgesehen, so dass die Platten (13) je nach Bedarf nach oben oder unten verstellt werden können.

FR: Plusieurs rangées de trous sont prévues pour les raccords F, afin que les panneaux (13) puissent être ajustés vers le haut ou vers le bas selon les besoins.



ES: Se han diseñado varias filas de orificios para los accesorios F, de modo que los paneles (13) puedan ajustarse hacia arriba o hacia abajo según sea necesario.

IT: Per i raccordi F sono previste più file di fori, in modo che i pannelli (13) possano essere regolati verso l'alto o verso il basso a seconda delle esigenze.

PL: Dla łączników F przewidziano kilka rzędów otworów, dzięki czemu panele (13) można regulować w górę lub w dół w zależności od potrzeb.

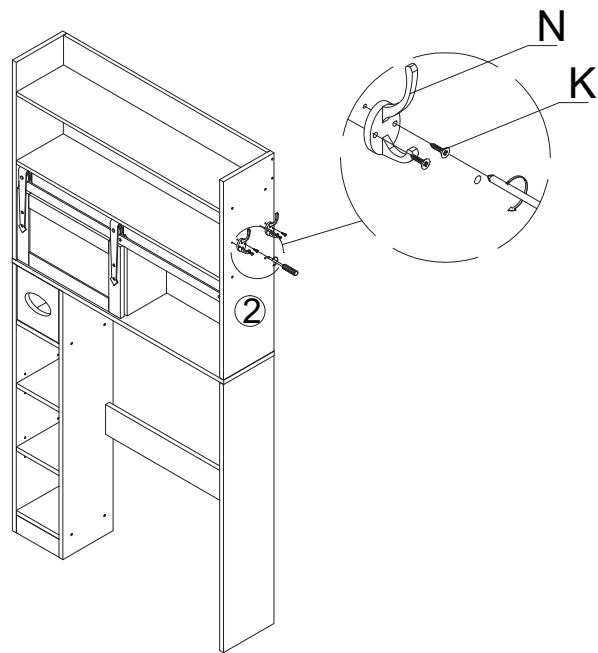
	F x 8
---	-------

24

	N x 2
	K x 4

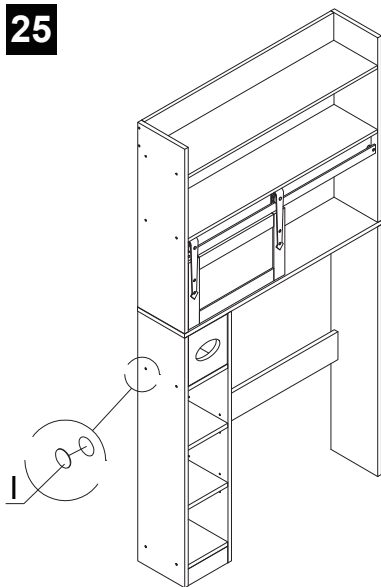
25

	I x 46
---	--------

EN: The exposed hardware can be covered with stickers I.

DE: Die freiliegende Hardware kann mit Aufklebern I abgedeckt werden.

FR: Le matériel exposé peut être recouvert d'autocollants I.

ES: Los accesorios expuestos pueden cubrirse con pegatinas I.

IT: Il hardware a vista può essere coperto con adesivi I.

PL: Odślonięte otwory można okleić zaślepkami I.

26

Insert the roll paper into the part Q first.

/Legen Sie das Rollenpapier zuerst in das Teil Q ein.

/Insérez d'abord le papier dans la partie Q.

/Inserte primero el rollo de papel en la pieza Q.

/Inserire prima il rotolo di carta nella parte Q.

/Najpierw załóż rolkę na część Q.

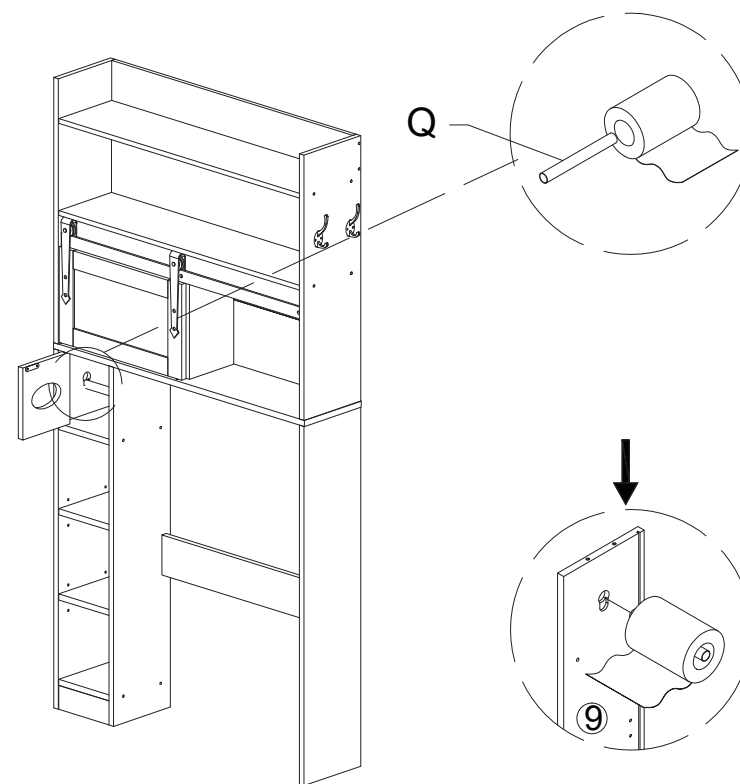

	Q x 1
---	-------

EN: Snap the part Q through the large holes in panels ⑨ and ⑩, then down into the small holes. To replace the roll paper, simply lift the part Q up and out of the large holes.

DE: Rasten Sie das Teil Q durch die großen Löcher in den Platten ⑨ und ⑩ und dann nach unten in die kleinen Löcher. Um das Rollenpapier zu ersetzen, heben Sie das Teil Q einfach nach oben und aus den großen Löchern heraus.

FR: Faites passer la pièce Q dans les grands trous des panneaux ⑨ et ⑩, puis dans les petits trous. Pour remplacer le papier en rouleau, il suffit de soulever la pièce Q et de la faire sortir des grands trous.

ES: Encaje la pieza Q a través de los orificios grandes de los paneles ⑨ y ⑩, y luego hacia abajo en los orificios pequeños. Para sustituir el rollo de papel, simplemente levante la pieza Q y sáquela de los orificios grandes.

IT: Far passare la parte Q attraverso i fori grandi dei pannelli ⑨ e ⑩, quindi scendere nei fori piccoli. Per sostituire la carta in rotoli, è sufficiente sollevare la parte Q e farla uscire dai fori grandi.

PL: Przelóż część Q przez duże otwory w panelach ⑨ i ⑩, a następnie dociśnij w dół w małe otwory. Aby wymienić rolkę, wystarczy podnieść część Q do góry i wyjąć ją z dużych otworów.

27

WALL
/WAND
/MUR
/PARED
/MURO
/ŚCIANA

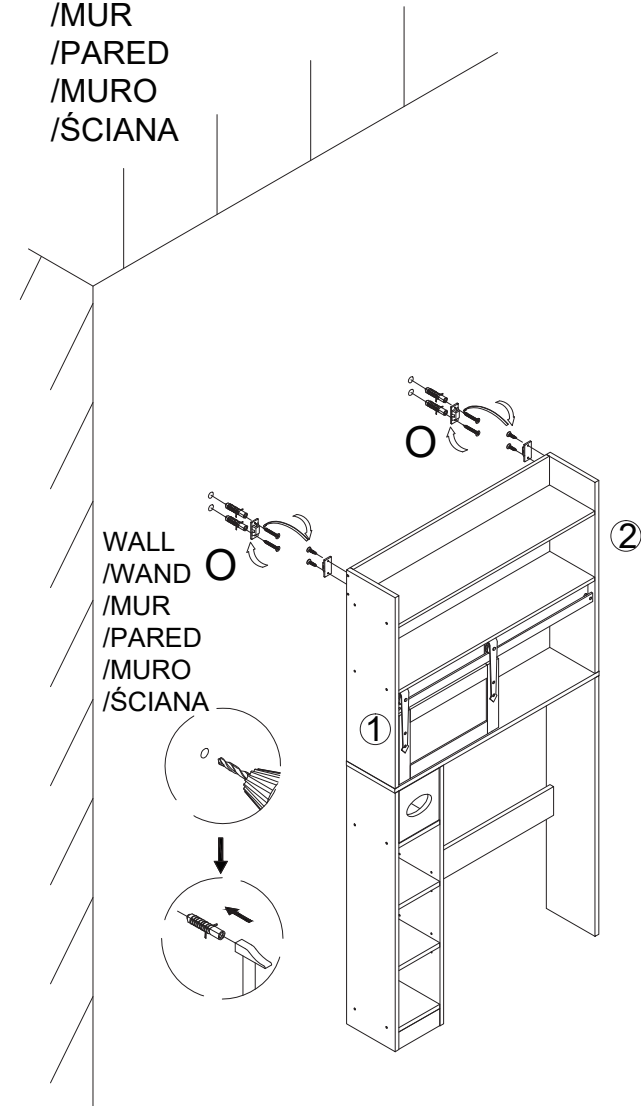

EN: Installation Instructions:

1. Anti-tipping straps need to be installed to the position behind the cabinet panels ①, ②.
2. The height of the wall holes should be punched according to the height of the cabinets, and install the plastic anchor (8*35MM).
3. Use two $\Phi 3.5 \times 40$ MM self-tapping screws to install an anti-tipping seat (44*20MM) to the wall, then use two $\Phi 3.5 \times 20$ MM self-tapping screws to install an anti-tipping device (44*20MM) to the back of the panel ①, and the same method to install the other side.
4. Finally, connect the two anti-tipping devices with a tie and adjust the gap.
5. Anti-tipping straps must be installed.

DE: Installationsanweisungen:

1. Die Kippsicherungsbänder müssen an der Position hinter den Schrankplatten ①, ② angebracht werden.
2. Die Höhe der Wandlöcher sollte entsprechend der Höhe der Schränke gestanzt werden, und installieren Sie den Kunststoffanker (8*35MM).
3. Verwenden Sie zwei $\Phi 3,5 \times 40$ MM selbstschneidende Schrauben, um eine Kippsicherung (44*20MM) an der Wand zu installieren, dann verwenden Sie zwei $\Phi 3,5 \times 20$ MM selbstschneidende Schrauben, um eine Kippsicherung (44*20MM) an der Rückseite der Platte ① zu installieren, und die gleiche Methode, um die andere Seite zu installieren.
4. Verbinden Sie schließlich die beiden Kippsicherungen mit einem Band und stellen Sie den Abstand ein.
5. Die Kippsicherungsbänder müssen installiert werden.

FR: Instructions d'Installation:

1. Les sangles anti-basculement doivent être installées derrière les panneaux de l'armoire ①, ②.
2. La hauteur des trous muraux doit être percée en fonction de la hauteur des armoires, et installer l'ancrage en plastique (8*35MM).
3. Utilisez deux vis autotaraudeuses $\Phi 3,5 \times 40$ MM pour installer un siège anti-basculement (44*20MM) au mur, puis utilisez deux vis autotaraudeuses $\Phi 3,5 \times 20$ MM pour installer un dispositif anti-basculement (44*20MM) à l'arrière du panneau ①, et la même méthode pour installer l'autre côté.
4. Enfin, reliez les deux dispositifs anti-basculement à l'aide d'un lien et réglez l'écart.
5. Les sangles anti-basculement doivent être installées.

ES: Instrucciones de Montaje:

1. Las correas antivuelco deben instalarse en la posición detrás de los paneles del armario ①, ②.
2. La altura de los agujeros de la pared debe ser perforada de acuerdo con la altura de los armarios, e instalar el anclaje de plástico (8*35MM).
3. Utilice dos tornillos autorroscantes $\Phi 3,5 \times 40$ MM para instalar un asiento antivuelco (44*20MM) en la pared, luego utilice dos tornillos autorroscantes $\Phi 3,5 \times 20$ MM para instalar un dispositivo antivuelco (44*20MM) en la parte posterior del panel ①, y el mismo método para instalar el otro lado.
4. Por último, conecte los dos dispositivos antivuelco con una brida y ajuste la separación.
5. Las correas antivuelco deben estar instaladas.

IT: Istruzioni di Montaggio:

1. Le cinghie antiribaltamento devono essere installate nella posizione dietro i pannelli del mobile ①, ②.
2. L'altezza dei fori a parete deve essere forata in base all'altezza dei mobili e installare l'ancoraggio in plastica (8*35MM).
3. Utilizzare due viti autofilettanti $\Phi 3,5 \times 40$ MM per installare una sede antiribaltamento (44*20MM) alla parete, quindi utilizzare due viti autofilettanti $\Phi 3,5 \times 20$ MM per installare un dispositivo antiribaltamento (44*20MM) sul retro del pannello ①, e lo stesso metodo per installare l'altro lato.
4. Infine, collegare i due dispositivi antiribaltamento con una fascetta e regolare la distanza.
5. È necessario installare le cinghie antiribaltamento.

PL: Instrukcja montażu:

1. Paski zabezpieczające przed przewróceniem należy przymocować za panelami ① i ②.
2. Wywierć w ścianie otwory zgodnie z wysokością szafki i zainstaluj plastikowe kołki (8x35 MM).
3. Użyj dwóch wkrętów samogwintujących $\Phi 3,5 \times 40$ MM, aby zainstalować zabezpieczenie przed przewróceniem (44x20 MM) na ścianie. Następnie użyj dwóch wkrętów samogwintujących $\Phi 3,5 \times 20$ MM, aby zainstalować zabezpieczenie przed przewróceniem (44x20 MM) z tyłu panelu ①. W ten sam sposób zamontuj elementy po drugiej stronie.
4. Na koniec połącz obydwa zabezpieczenia przed przewróceniem opaską zaciskową i wyreguluj odległość.
5. Zamocuj paski zabezpieczające przed przewróceniem.

EN



Return / Damage Claim Instructions

- ⚠ **DO NOT discard the box / original packaging.**
In case a return is required, the item must be returned in original box. Without this your return will not be accepted.
- ⚠ **Take a photo of the box markings.**
A photo of the markings (text) on the side of the box is required in case a part is needed for replacement. This helps our staff identify your product number to ensure you receive the correct parts.
- ⚠ **Take a photo of the damaged part (if applicable).**
A photo of the damage is always required to file a claim and get your replacement or refund processed quickly. Please make sure you have the box even if it is damaged.
- ⚠ **Send us an email with the images requested.**
Email us directly from marketplace where your item was purchased with the attached images and a description of your claim.

DE



Rücksendung / Beschädigung Anweisungen

- ⚠ **Werfen Sie den Karton / die Originalverpackung NICHT weg.**
Falls eine Rücksendung erforderlich ist, muss der Artikel in der Originalverpackung zurückgeschickt werden. Andernfalls wird Ihre Rücksendung nicht angenommen.
- ⚠ **Machen Sie ein Foto von der Beschriftung des Kartons.**
Für den Fall, dass ein Ersatzteil benötigt wird, benötigen wir ein Foto der Beschriftung (Text) auf der Seite des Kartons. So können unsere Mitarbeiter Ihre Artikelnummer identifizieren und sicherstellen, dass Sie die richtigen Teile erhalten.
- ⚠ **Machen Sie ein Foto des beschädigten Teils (falls zutreffend).**
Ein Foto des beschädigten Teils ist immer erforderlich, um eine Reklamation einzureichen und eine schnelle Bearbeitung Ihres Ersatzteils oder Ihrer Rückerstattung zu gewährleisten. Bitte stellen Sie sicher, dass Sie den Karton haben, auch wenn er beschädigt ist.
- ⚠ **Schicken Sie uns eine E-Mail mit dem gewünschten Foto.**
Schicken Sie uns eine E-Mail direkt vom Marktplatz, auf dem Sie den Artikel gekauft haben, mit den angehängten Fotos und einer Beschreibung Ihrer Reklamation.

FR



Instructions De Retour / Réclamation De Dommages

- ⚠ **NE PAS jeter la boîte/l'emballage d'origine.**
Dans le cas où un retour est requis, l'article doit être retourné dans sa boîte d'origine. Sans cela, votre retour ne sera pas accepté.
- ⚠ **Prenez une photo des marquages de la boîte.**
Une photo des marquages (texte) sur le côté de la boîte est requise au cas où une pièce serait nécessaire pour le remplacement. Cela aide notre personnel à identifier votre numéro de produit pour s'assurer que vous recevez les bonnes pièces.
- ⚠ **Prenez une photo des dommages (le cas échéant).**
Une photo des dommages est toujours requise pour déposer une réclamation et obtenir rapidement votre remplacement ou votre remboursement. Assurez-vous d'avoir la boîte même si elle est endommagée.
- ⚠ **Envoyez-nous un e-mail avec les images demandées.**
Envoyez-nous un e-mail directement depuis le marché où votre article a été acheté avec les images ci-jointes et une description de votre réclamation.

ES



Instrucciones de Devolución / Reclamación de Daños

- ⚠ **NO deseche la caja/embalaje original.**
En caso de que se requiera una devolución, el artículo debe ser devuelto en la caja original. Sin esto su devolución no será aceptada.
- ⚠ **Tome una foto de las marcas de la caja.**
Se requiere una foto de las marcas (texto) en el lado de la caja en caso de que se necesite una pieza para reemplazarla. Esto ayuda a nuestro personal a identificar su número de producto para asegurarse de que recibe las piezas correctas.
- ⚠ **Tome una foto de las piezas dañadas (si procede).**
Una foto de los daños es siempre necesaria para presentar una reclamación y conseguir que su reemplazo o reembolso sea procesado rápidamente. Por favor, asegúrese de tener la caja aunque esté dañada.
- ⚠ **Envíenos un correo electrónico con las imágenes solicitadas.**
Envíenos un correo electrónico directamente desde el mercado donde se compró su artículo con las imágenes adjuntas y una descripción de su reclamación.

IT



Istruzioni Per La Restituzione / Reclamo Per Danni

- ⚠ **NON scartare la scatola / confezione originale.**
Nel caso in cui sia richiesto un reso, l'articolo deve essere restituito nella scatola originale. Senza la scatola originale il tuo reso non sarà accettato.
- ⚠ **Fare una foto dei contrassegni sulla scatola.**
È necessaria una foto dei contrassegni (testo) sul lato della scatola nel caso in cui la parte debba essere sostituita. Questo aiuta il nostro staff a identificare il numero del tuo prodotto per assicurarti di ricevere le parti corrette.
- ⚠ **Fare una foto di Danno (se è applicabile).**
Una foto del danno è sempre necessaria per presentare un reclamo e ottenere rapidamente la sostituzione o il rimborso. Assicurati di avere la scatola anche se è danneggiata.
- ⚠ **Inviarci una mail con le immagini richieste.**
Inviarci un'e-mail direttamente dal mercato in cui è stato acquistato il tuo articolo con le immagini allegate e una descrizione del tuo reclamo.

PL



Zwroty i reklamacje

- ⚠ **Nie wyrzucaj oryginalnego opakowania.**
Jeśli chcesz zwrócić produkt, musi znajdować się on w oryginalnym opakowaniu. Towar zwrócony w nieoryginalnym opakowaniu nie zostanie przyjęty.
- ⚠ **Zrób zdjęcie oznaczeń na opakowaniu.**
Jeśli jakkolwiek część wymaga wymiany, zrób zdjęcie oznaczeń kodu produktu, który znajduje się na opakowaniu. Pozwoli nam to zidentyfikować produkt i dostarczyć ci właściwą część.
- ⚠ **Zrób zdjęcie uszkodzonej części (jeśli dotyczy).**
Jeśli chcesz złożyć reklamację, zrób zdjęcie uszkodzonej części. Pozwoli nam to zatwierdzić reklamację i zlecić zwrot środków na twoje konto. Do złożenia reklamacji potrzebne będzie oryginalne opakowanie.
- ⚠ **Skontaktuj się z nami.**
Skontaktuj się z nami telefonicznie, mailowo lub poprzez formularz kontaktowy. Załącz zdjęcia produktu i opis roszczenia.