

12-Cube Storage Organizer
Organisateur de Stockage à 12 Cubes

EN



Before You Start

- ⚠ Please read all instructions carefully.
- ⚠ Retain instructions for future reference.
- ⚠ Separate and count all parts and hardware.
- ⚠ Read through each step carefully and follow the proper order.
- ⚠ We recommend that, where possible, all items are assembled near to the area in which they will be placed in use, to avoid moving the product unnecessarily once assembled.
- ⚠ Always place the product on a flat, steady and stable surface.
- ⚠ Keep all small parts and packaging materials for this product away from babies and children as they potentially pose a serious choking hazard.

FR



Avant de Commencer

- ⚠ Veuillez lire attentivement toutes les instructions.
- ⚠ Conservez les instructions pour vous y référer ultérieurement.
- ⚠ Vérifiez toutes les pièces et les accessoires.
- ⚠ Lisez attentivement chaque étape et suivez l'ordre correct.
- ⚠ Nous recommandons que, dans la mesure du possible, tous les produits soient assemblés à proximité de la zone où ils seront utilisés, afin d'éviter tout déplacement inutile du produit une fois assemblé.
- ⚠ Placez toujours le produit sur une surface plane et stable.
- ⚠ Conservez toutes les petites pièces de ce produit et les matériaux d'emballage hors de portée des bébés et des enfants, car ils pourraient présenter un risque d'étouffement.

A x41

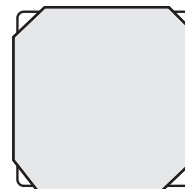

35*35cm
Panel / Panneau

B x12

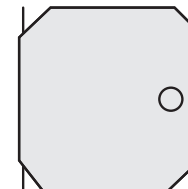

35*35cm
Door / Porte

C x1



Plastic Mallet /
Maillet en Plastique

D x2



Hanging Pole /
Poteau Suspendu

E x44



Connector /
Connecteur

- 1** **EN:** As the picture shows, put panels together as a base with joints whose slots are in the same directions indicated by the arrows.

FR: Comme le montre l'image, placez les panneaux (A) ensemble comme une base avec des joints dont les fentes sont dans les mêmes directions indiquées par les flèches.

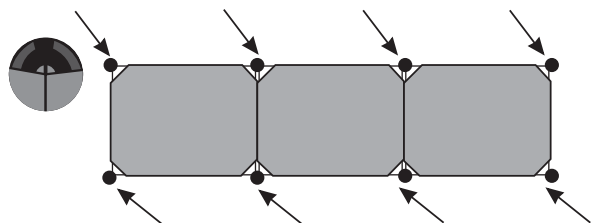

- 2** **EN:** Install the side panels and back panels in the direction indicated by the arrows.

FR: Installez les panneaux latéraux et les panneaux arrière dans le sens indiqué par les flèches.

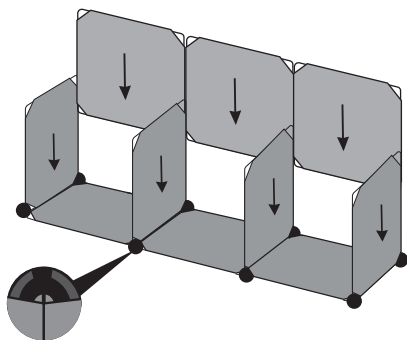

- 3** **EN:** Install the upper panels in the direction indicated by the arrows.

FR: Installez les panneaux supérieurs dans le sens indiqué par les flèches.

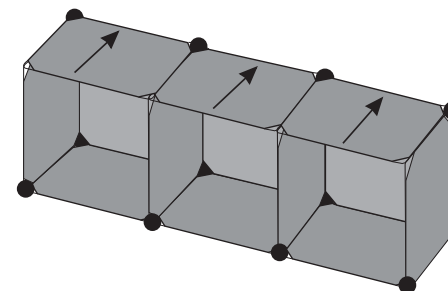

- 4** **EN:** Install the door (B), and reinforce the whole construction with plastic mallet (C)

FR: Installez la porte (B) et renforcez toute la construction avec un maillet en plastique (C)

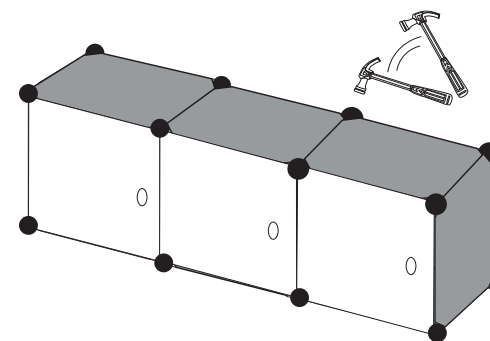

5 EN: Install the upper panels in the direction indicated by the arrows.

FR: Installez les deuxièmes étagères comme le montrent les images.

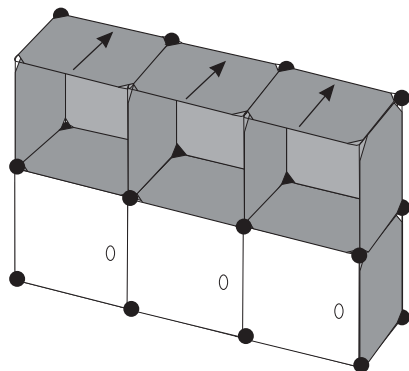

6 EN: Install the door (B), and reinforce the whole construction with plastic mallet (C)

FR: Installez la porte (B) et renforcez toute la construction avec un maillet en plastique (C)

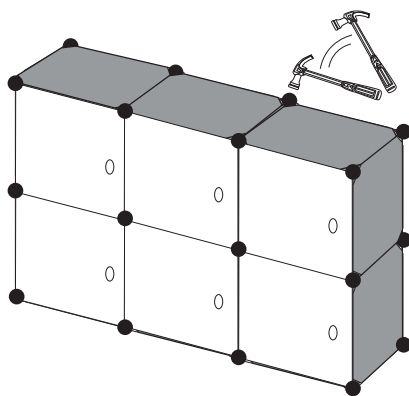

7 EN: Install the 3rd shelves as picture shows.

FR: Installez les 3èmes étagères comme le montre l'image.

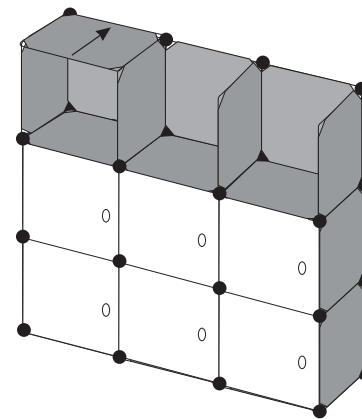

8 EN: Reinforce the whole construction with plastic mallet (C)

FR: Renforcez l'ensemble avec un maillet en plastique (C)

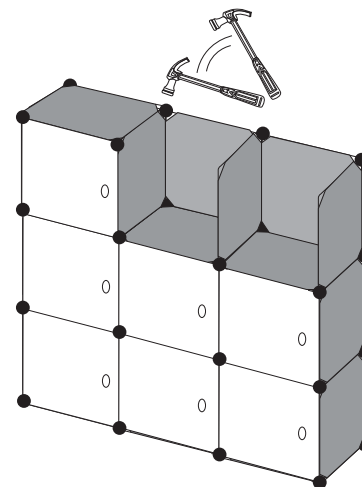

9 **EN:** Install the 4th shelves and put two hanging poles on the Reinforce the whole construction with plastic mallet (C) row as picture shows.

FR: Installez les 4èmes étagères et placez deux poteaux suspendus sur la rangée comme le montre l'image.

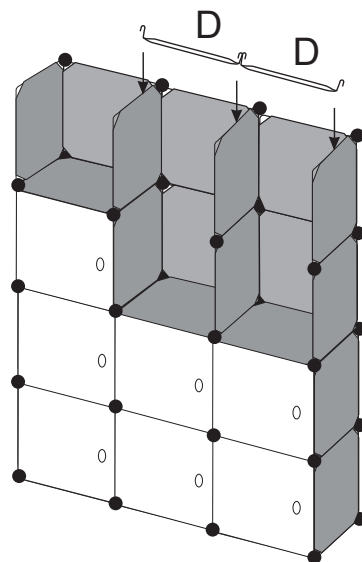

11 **EN:** Reinforce the whole construction with plastic mallet (C)

FR: Renforcez l'ensemble avec un maillet en plastique (C)

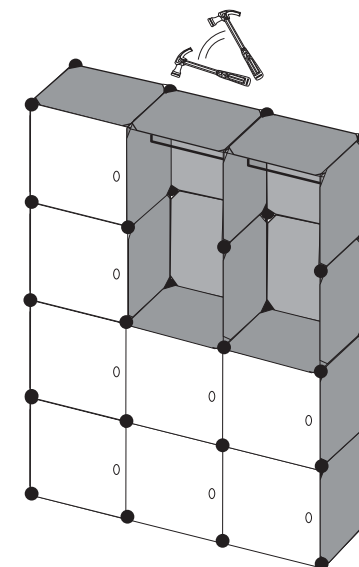

10 **EN:** Install the top panels as pictures shows.

FR: Installez les panneaux supérieurs comme le montrent les images.

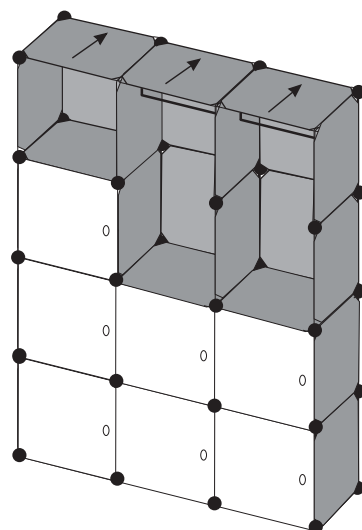

12 **EN:** Insert the front door panels, and reinforce the whole construction with plastic mallet (C)

FR: Insérez les panneaux de la porte avant et renforcez l'ensemble avec un maillet en plastique (C)

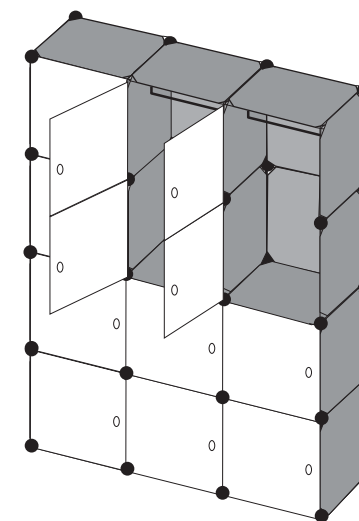

EN



Return / Damage Claim Instructions

- ⚠ **DO NOT discard the box / original packaging.**
In case a return is required, the item must be returned in original box. Without this your return will not be accepted.
- ⚠ **Take a photo of the box markings.**
A photo of the markings (text) on the side of the box is required in case a part is needed for replacement. This helps our staff identify your product number to ensure you receive the correct parts.
- ⚠ **Take a photo of the damaged part (if applicable).**
A photo of the damage is always required to file a claim and get your replacement or refund processed quickly. Please make sure you have the box even if it is damaged.
- ⚠ **Send us an email with the images requested.**
Email us directly from marketplace where your item was purchased with the attached images and a description of your claim.

FR



Instructions De Retour / Réclamation De Dommages

- ⚠ **NE PAS jeter la boîte/l'emballage d'origine.**
Dans le cas où un retour est requis, l'article doit être retourné dans sa boîte d'origine. Sans cela, votre retour ne sera pas accepté.
- ⚠ **Prenez une photo des marquages de la boîte.**
Une photo des marquages (texte) sur le côté de la boîte est requise au cas où une pièce serait nécessaire pour le remplacement. Cela aide notre personnel à identifier votre numéro de produit pour s'assurer que vous recevez les bonnes pièces.
- ⚠ **Prenez une photo des dommages (le cas échéant).**
Une photo des dommages est toujours requise pour déposer une réclamation et obtenir rapidement votre remplacement ou votre remboursement. Assurez-vous d'avoir la boîte même si elle est endommagée.
- ⚠ **Envoyez-nous un e-mail avec les images demandées.**
Envoyez-nous un e-mail directement depuis le marché où votre article a été acheté avec les images ci-jointes et une description de votre réclamation.