

Piano Bench  
Klavierbank  
Banc de Piano  
Banco para Piano  
Panca da Pianoforte  
Stółek do pianina  
Pianokruk

**JV11945**

**USA** office: Fontana      **AUS** office: Truganina      **ITA** office: Milano      **POL** office: Gdańsk  
**DEU** office: FDS GmbH, Neuer Höltigbaum 36, 22143 Hamburg, Deutschland      **FRA** office: Saint Vigor d'Ymonville  
**GBR** office: FDS Corporation Limited, Unit 4, Blackacre Road, Great Blakenham, Ipswich, Ip6 0FL, United Kingdom

THIS INSTRUCTION BOOKLET CONTAINS **IMPORTANT** SAFETY INFORMATION.  
PLEASE READ AND KEEP FOR FUTURE REFERENCE.

EN



### Before You Start

- ⚠ Please read all instructions carefully.
- ⚠ Retain instructions for future reference.
- ⚠ Separate and count all parts and hardware.
- ⚠ Read through each step carefully and follow the proper order.
- ⚠ We recommend that, where possible, all items are assembled near to the area in which they will be placed in use, to avoid moving the product unnecessarily once assembled.
- ⚠ Always place the product on a flat, steady and stable surface.
- ⚠ Keep all small parts and packaging materials for this product away from babies and children as they potentially pose a serious choking hazard.

DE



### Vor dem Beginnen

- ⚠ Bitte lesen Sie alle Anweisungen sorgfältig durch.
- ⚠ Bewahren Sie die Anweisungen zum zukünftigen Verwendung auf.
- ⚠ Überprüfen Sie, ob alle Teile und Zubehörteile vorhanden sind.
- ⚠ Lesen Sie jeden Schritt sorgfältig durch und befolgen Sie die richtige Reihenfolge.
- ⚠ Wir empfehlen, alle Teile möglichst in der Nähe des Aufstellungsortes zu montieren, um unnötige Bewegungen nach der Montage zu vermeiden.
- ⚠ Stellen Sie den Artikel immer auf eine ebene, feste und stabile Fläche.
- ⚠ Halten Sie alle kleinen Teile und Verpackungsmaterialien fern von Babys und Kindern, ansonsten besteht Erstickungsgefahr.

FR



### Avant de Commencer

- ⚠ Veuillez lire attentivement toutes les instructions.
- ⚠ Conservez les instructions pour vous y référer ultérieurement.
- ⚠ Vérifiez toutes les pièces et les accessoires.
- ⚠ Lisez attentivement chaque étape et suivez l'ordre correct.
- ⚠ Nous recommandons que, dans la mesure du possible, tous les produits soient assemblés à proximité de la zone où ils seront utilisés, afin d'éviter tout déplacement inutile du produit une fois assemblé.
- ⚠ Placez toujours le produit sur une surface plane et stable.
- ⚠ Conservez toutes les petites pièces de ce produit et les matériaux d'emballage hors de portée des bébés et des enfants, car ils pourraient présenter un risque d'étouffement.

ES



### Antes de Empezar

- ⚠ Lea atentamente todas las instrucciones.
- ⚠ Conserve las instrucciones para futuras consultas.
- ⚠ Separe y cuente todas las piezas y los accesorios.
- ⚠ Lea detenidamente cada paso y siga el orden correcto.
- ⚠ Recomendamos que, siempre que sea posible, todos los elementos se monten cerca de la zona en la que se van a utilizar, para evitar mover el producto innecesariamente una vez montado.
- ⚠ Coloque siempre el producto sobre una superficie plana, estable y firme.
- ⚠ Mantenga todas las piezas pequeñas y los materiales de embalaje de este producto lejos de los bebés y los niños, ya que pueden representar un grave riesgo de asfixia.

IT



## Prima di Iniziare

- ⚠ Si prega di leggere attentamente tutte le istruzioni.
- ⚠ Conservare le istruzioni per riferimento futuro.
- ⚠ Separare e contare tutte le parti e gli accessori.
- ⚠ Leggere attentamente ogni passo e seguire l'ordine corretto.
- ⚠ Si consiglia, ove possibile, di assemblare tutti gli articoli vicino alla zona in cui verranno posti in uso, per evitare di spostare inutilmente il prodotto una volta assemblato.
- ⚠ Posizionare sempre il prodotto su una superficie piana, stabile.
- ⚠ Tenere tutte le piccole parti e i materiali di imballaggio di questo prodotto lontano dalla portata di neonati e bambini, in quanto possono costituire un serio pericolo di soffocamento.

PL



## Zanim Zaczniez

- ⚠ Zapoznaj się z instrukcją.
- ⚠ Zachowaj instrukcję do wglądu.
- ⚠ Posortuj części i upewnij się, że zestaw jest kompletny.
- ⚠ Zapoznaj się ze sposobem montażu i postępuj zgodnie z instrukcją.
- ⚠ Zalecamy, aby montaż odbywał się możliwie najbliżej miejsca docelowego położenia produktu, aby uniknąć niepotrzebnego przesuwania.
- ⚠ Upewnij się, że produkt znajdzie się na płaskiej i stabilnej powierzchni.
- ⚠ Upewnij się, że materiały wykorzystane podczas pakowania produktu oraz jego elementy znajdują się poza zasięgiem dzieci, gdyż stwarzają potencjalne ryzyko zadławienia.

NL



## Voordat U Begint

- ⚠ Lees alle instructies zorgvuldig door.
- ⚠ Bewaar de instructies voor toekomstig gebruik.
- ⚠ Scheid en tel alle onderdelen en hardware.
- ⚠ Lees elke stap zorgvuldig door en volg de juiste volgorde.
- ⚠ Wij bevelen aan, waar mogelijk, alle items te monteren dichtbij de plek waar ze uiteindelijk gebruikt zullen worden, om onnodig verplaatsen na montage te voorkomen.
- ⚠ Plaats het product altijd op een vlak, stabiel en stevig oppervlak.
- ⚠ Houd alle kleine onderdelen en verpakkingsmaterialen van dit product buiten bereik van baby's en kinderen, omdat zij een serieus verstikkingsrisico kunnen vormen.

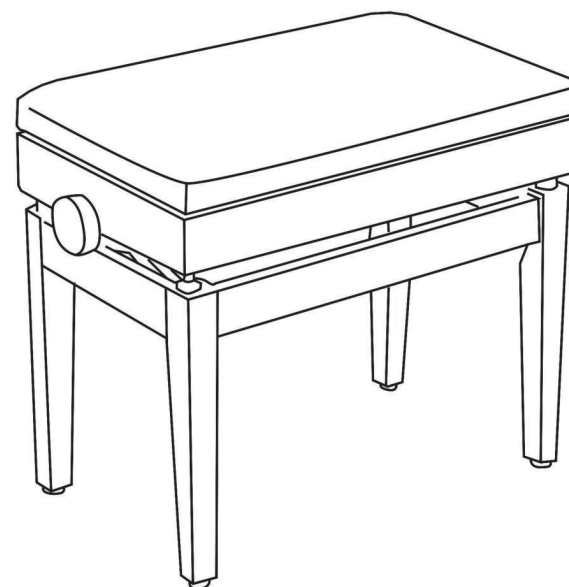

**Important reminder: Please keep this manual properly for future use. Please read carefully.**

## For indoor use only

### Instructions for use:

1. This product is more secure to use on a flat surface.
2. This product must be kept away from open flames.
3. It is prohibited to place overloaded heavy objects on the stool surface.

### Assembly matters:

1. Prepare a clean and flat place on the ground.
2. Confirm that the product is not damaged in any way.
3. Check if the accessories are missing.

### Preparation before installation:

Check the product and accessories to confirm if there is any damage or loss. If there are any problems, please take photos or videos in a timely manner, Provide feedback to customer service personnel.

### Product maintenance:

1. This product is suitable for cleaning soft cotton fabrics.
2. Regularly clean the surface of the product to prevent dust or water accumulation.
3. Regularly check if the seat cushion is worn.

### Storage conditions:

When not in use, this product should be stored in a dry and clean environment to avoid moisture and mold.

Pay attention to collisions and cuts during the assembly process.

The manufacturer shall not be liable for any losses caused by improper installation or human factors.

If this product is equipped with a hydraulic lifting device, its accessories must be repaired and replaced by professional personnel. Do not disassemble without authorization.

1. Take out the main frame, legs, and accessories from the box. (flat washers, locking washers, nuts, and a wrench)

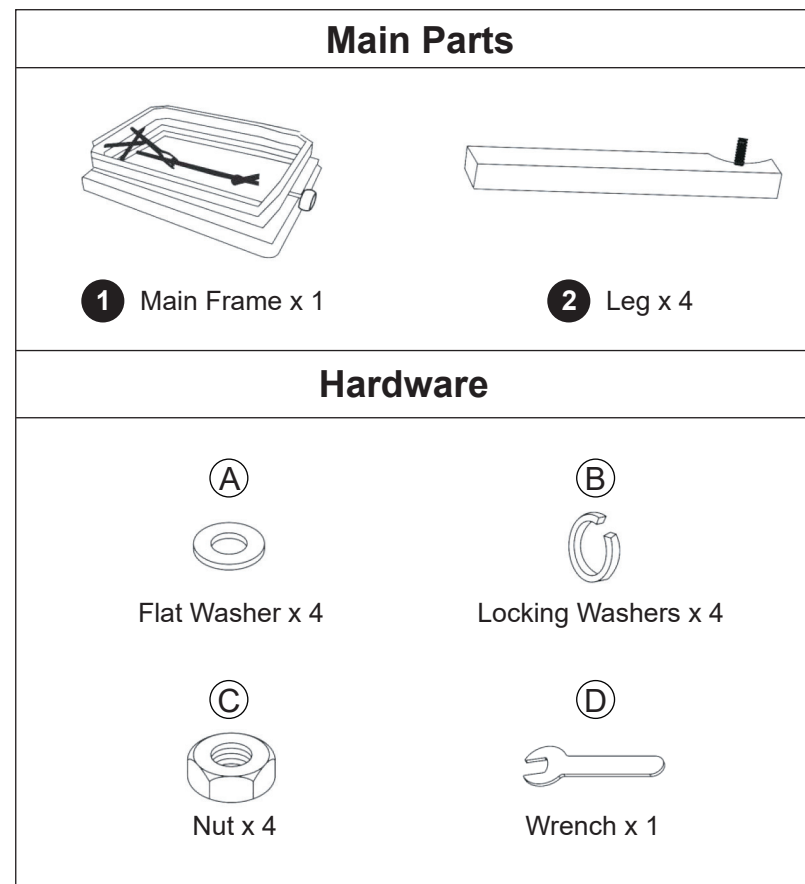

2. Gently twist the bolts already equipped on the upper part of the stool legs. If loose, tighten with a wrench. If not loose, proceed to the next step.

3. Insert the bolt on the leg from the outside to the inside into the hole located in the corner of the stool surface.

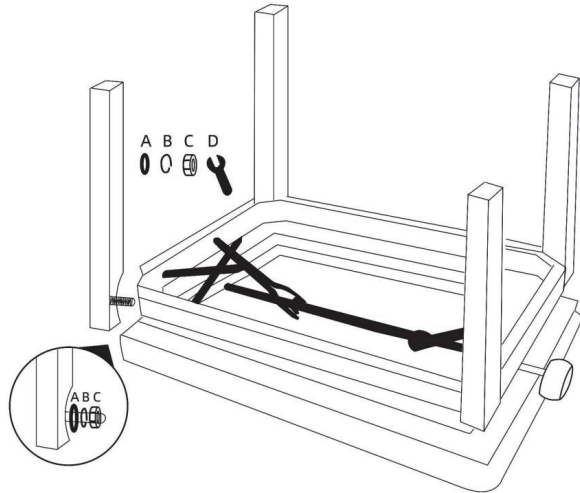

4. First, place the flat gasket ring on the bolt, then lock the washer, and then place the nut. Tighten the nut with a wrench. Ensure that the legs of the stool do not shake.

5. Repeat steps 2-4 for the other three legs.

## How to adjust the height of the stool

The knobs on the left and right sides of the seat can be used to adjust the height.

If adjustment is difficult due to insufficient lubrication, lubricating oil can be used on the bottom long screw.

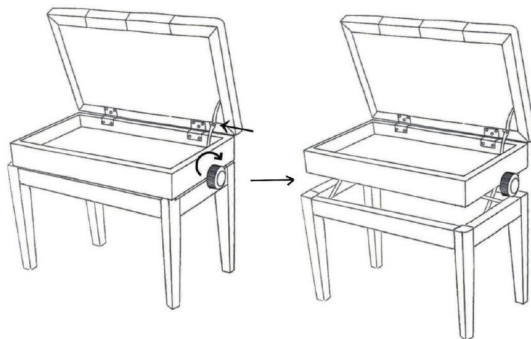

DE

**Wichtige Erinnerung: Bitte bewahren Sie diese Anleitung für den späteren Gebrauch gut auf. Bitte sorgfältig lesen.**

**Nur für Innenräume geeignet**

## Gebrauchsanweisung:

1. Dieses Produkt ist sicherer, wenn es auf einer ebenen Fläche verwendet wird.
2. Dieses Produkt muss von offenen Flammen ferngehalten werden.
3. Es ist verboten, überladene schwere Gegenstände auf die Hockeroberfläche zu stellen.

## Montagefragen:

1. Bereiten Sie einen sauberen und ebenen Platz auf dem Boden vor.
2. Vergewissern Sie sich, dass das Produkt in keiner Weise beschädigt ist.
3. Überprüfen Sie, ob das Zubehör fehlt.

## Vorbereitung vor der Installation:

Überprüfen Sie das Produkt und das Zubehör, um festzustellen, ob es irgendwelche Schäden oder Verluste gibt. Wenn es irgendwelche Probleme gibt, nehmen Sie bitte Fotos oder Videos in einer rechtzeitigen Weise, Geben Sie Feedback an den Kundendienst Personal.

## Produktpflege:

1. Dieses Produkt ist für die Reinigung von weichen Baumwollstoffen geeignet.
2. Reinigen Sie die Oberfläche des Produkts regelmäßig, um Staub- oder Wasseransammlungen zu vermeiden.
3. Prüfen Sie regelmäßig, ob das Sitzkissen abgenutzt ist.

## Lagerungsbedingungen:

Wenn dieses Produkt nicht in Gebrauch ist, sollte es in einer trockenen und sauberen Umgebung gelagert werden, um Feuchtigkeit und Schimmel zu vermeiden.

Achten Sie auf Kollisionen und Schnitte während des Montagevorgangs. Der Hersteller haftet nicht für Schäden, die durch unsachgemäße Montage oder menschliche Einflüsse entstehen.

Wenn dieses Produkt mit einer hydraulischen Hebevorrichtung ausgestattet ist, muss das Zubehör von Fachpersonal repariert und ausgetauscht werden. Demontieren Sie es nicht ohne Genehmigung.

1. Nehmen Sie den Haupttrahmen, die Beine und das Zubehör aus dem Karton. (Unterlegscheiben, Sicherungsscheiben, Muttern und einen Schraubenschlüssel)

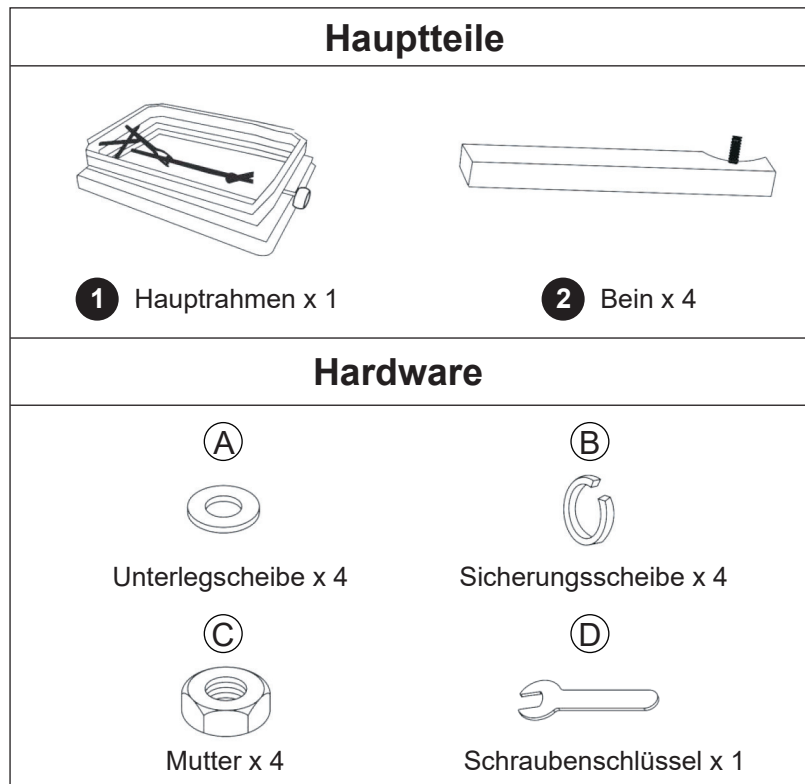

2. Drehen Sie die bereits am oberen Teil der Hockerbeine angebrachten Schrauben leicht an. Wenn sie locker sind, ziehen Sie sie mit einem Schraubenschlüssel fest. Wenn sie nicht locker sind, fahren Sie mit dem nächsten Schritt fort.
3. Stecken Sie den Bolzen am Bein von außen nach innen in das Loch in der Ecke der Hockerfläche.

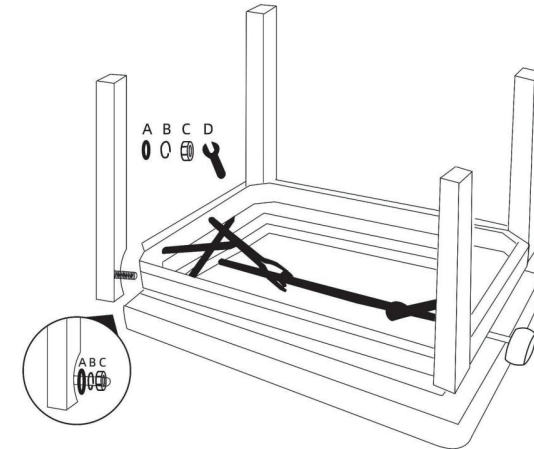

4. Setzen Sie zuerst den Flachdichtungsring auf die Schraube, dann die Unterlegscheibe und schließlich die Mutter. Ziehen Sie die Mutter mit einem Schraubenschlüssel an. Achten Sie darauf, dass die Beine des Hockers nicht wackeln.
5. Wiederholen Sie die Schritte 2-4 für die anderen drei Beine.

## So stellen Sie die Höhe des Hockers ein

Die Höhe lässt sich mit den Knöpfen links und rechts am Sitz einstellen.

Wenn die Einstellung aufgrund unzureichender Schmierung schwierig ist, kann Schmieröl auf die untere lange Schraube aufgetragen werden.

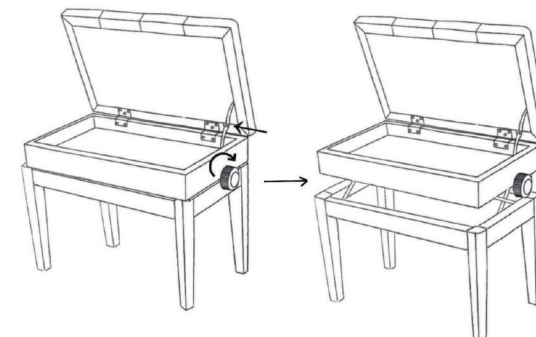

**Rappel important : Veuillez conserver correctement ce manuel pour une utilisation ultérieure. Veuillez lire attentivement.**

## Pour une utilisation à l'intérieur uniquement

### Instructions d'utilisation :

1. Ce produit est plus sûr lorsqu'il est utilisé sur une surface plane.
2. Ce produit doit être tenu à l'écart des flammes nues.
3. Il est interdit de placer des objets lourds surchargés sur la surface du tabouret.

### Points d'assemblage :

1. Préparer un endroit propre et plat sur le sol.
2. S'assurer que le produit n'est pas endommagé.
3. Vérifier qu'il ne manque pas d'accessoires.

### Préparation avant l'installation :

Vérifiez que le produit et les accessoires ne sont pas endommagés ou perdus. En cas de problème, prenez des photos ou des vidéos en temps utile et informez le personnel du service clientèle.

### Entretien du produit :

1. Ce produit convient au nettoyage des tissus en coton doux.
2. Nettoyez régulièrement la surface du produit pour éviter l'accumulation de poussière ou d'eau.
3. Vérifiez régulièrement si le coussin du siège est usé.

### Conditions de stockage :

Lorsqu'il n'est pas utilisé, ce produit doit être stocké dans un environnement sec et propre pour éviter l'humidité et les moisissures.

Faites attention aux collisions et aux coupures pendant le processus d'assemblage. Le fabricant n'est pas responsable des pertes causées par une installation incorrecte ou par des facteurs humains. Si ce produit est équipé d'un dispositif de levage hydraulique, ses accessoires doivent être réparés et remplacés par du personnel professionnel. Ne pas démonter sans autorisation.

1. Sortez le cadre principal, les pieds et les accessoires de la boîte. (rondelles plates, rondelles de blocage, écrous et clé)

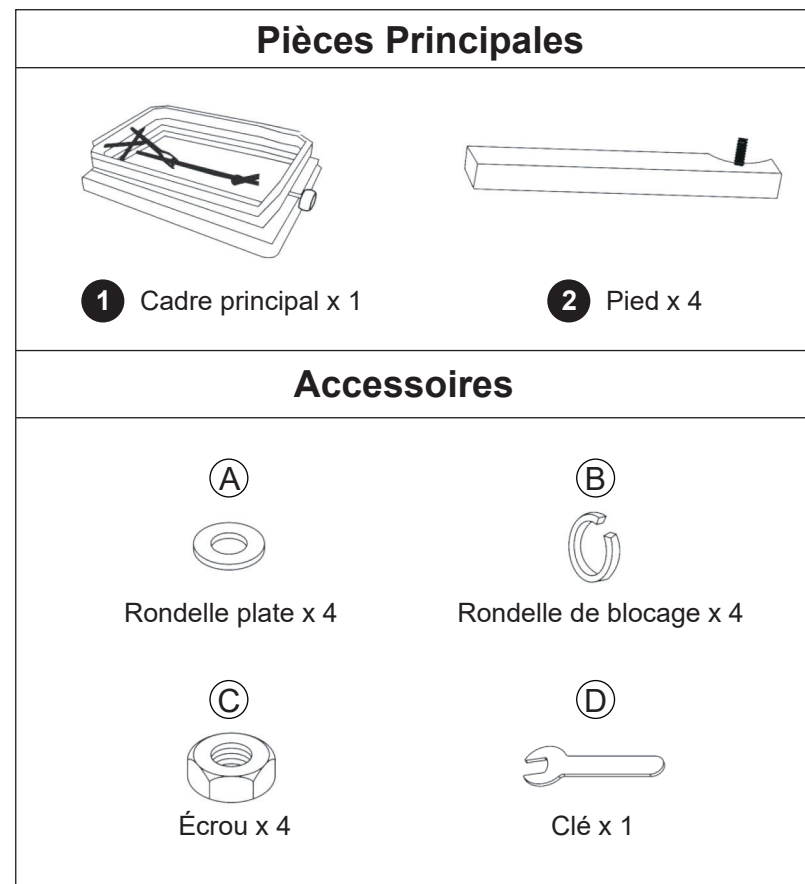

2. Tournez doucement les boulons déjà équipés sur la partie supérieure des pieds du tabouret. S'ils sont desserrés, serrez-les à l'aide d'une clé. S'ils ne sont pas desserrés, passez à l'étape suivante.

3. Insérez le boulon du pied de l'extérieur vers l'intérieur dans le trou situé dans l'angle de la surface du tabouret.

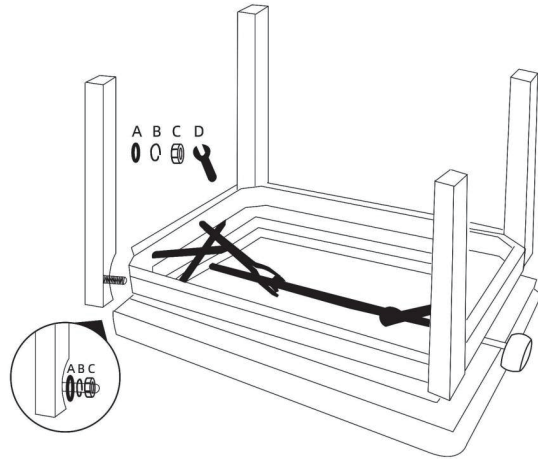

4. Placez d'abord la rondelle plate sur le boulon, puis verrouillez la rondelle, et placez ensuite l'écrou. Serrez l'écrou à l'aide d'une clé. Veillez à ce que les pieds du tabouret ne tremblent pas.

5. Répétez les étapes 2 à 4 pour les trois autres pieds.

### Comment régler la hauteur du tabouret

Les boutons situés à gauche et à droite du siège peuvent être utilisés pour régler la hauteur.

Si le réglage est difficile en raison d'un manque de lubrification, de l'huile lubrifiante peut être utilisée sur la vis longue inférieure.

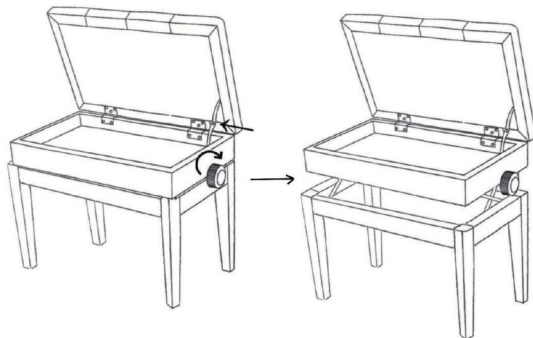

**ES**

**Recordatorio Importante: Por favor, guarde este manual correctamente para su uso futuro. Léalo atentamente.**

### Solo para uso en interiores

#### Instrucciones de Uso:

1. Este producto es más seguro de usar en una superficie plana.
2. Este producto debe mantenerse alejado de llamas abiertas.
3. Está prohibido colocar objetos pesados sobrecargados en la superficie del banco.

#### Montaje:

1. Prepare un lugar limpio y plano en el suelo.
2. Confirme que el producto no presenta ningún tipo de daño.
3. Compruebe si faltan los accesorios.

#### Preparación antes del Montaje:

Compruebe el producto y los accesorios para confirmar si hay algún daño o pérdida. Si hay algún problema, por favor tome fotos o videos de manera oportuna.

Proporcione información al personal de servicio al cliente.

#### Mantenimiento del Producto:

1. Utilice un tejido de algodón suave para limpiar este producto.
2. Limpie regularmente la superficie del producto para evitar la acumulación de polvo o agua.
3. Compruebe regularmente si el cojín del asiento está desgastado.

## Condiciones de Almacenamiento:

Cuando no esté en uso, este producto debe almacenarse en un ambiente seco y limpio para evitar la humedad y el moho.

Preste atención a los choques y cortes durante el proceso de montaje. El fabricante no se hace responsable de las pérdidas causadas por un montaje incorrecto o por factores humanos. Si este producto está equipado con un dispositivo de elevación hidráulico, sus accesorios deben ser reparados y sustituidos por personal profesional. No desmonte sin autorización.

1. Saque de la caja el marco principal, las patas y los accesorios (arandelas planas, arandelas de seguridad, tuercas y una llave).



2. Gire suavemente los pernos ya equipados en la parte superior de las patas del banco. Si están flojos, apriételos con una llave. Si no están flojos, continúe con el siguiente paso.
3. Introduzca el perno de la pata desde el exterior hacia el interior en el orificio situado en la esquina de la superficie del banco.

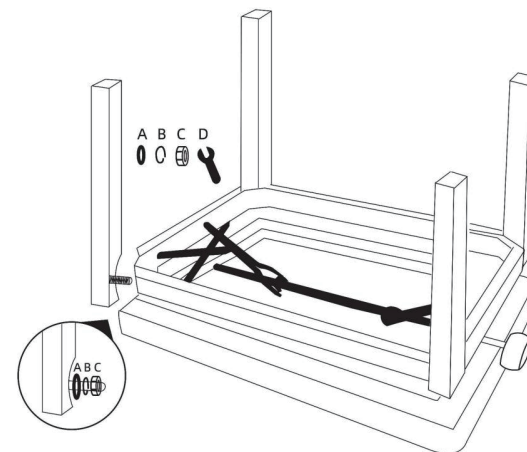

4. En primer lugar, coloque la arandela plana en el perno, luego bloquee la arandela y, a continuación, coloque la tuerca. Apriete la tuerca con una llave. Asegúrese de que las patas del banco no tiemblan.
5. Repita los pasos 2-4 para las otras tres patas.

## Cómo ajustar la altura del banco

Para ajustar la altura, utilice las perillas situadas a la izquierda y a la derecha del asiento.

Si el ajuste resulta difícil debido a una lubricación insuficiente, se puede utilizar aceite lubricante en el tornillo largo inferior.

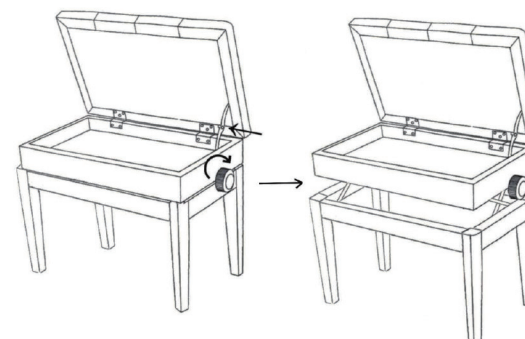

**Promemoria importante: Si prega di conservare questo manuale per un uso futuro. Leggere attentamente.**

## Solo per uso interno

### Istruzioni per l'uso:

1. Questo prodotto è più sicuro se utilizzato su una superficie piana.
2. Questo prodotto deve essere tenuto lontano da fiamme libere.
3. È vietato collocare oggetti pesanti e sovraccarichi sulla superficie dello sgabello.

### Questioni di montaggio:

1. Preparare un luogo pulito e piatto sul terreno.
2. Verificare che il prodotto non sia danneggiato in alcun modo.
3. Controllare che non manchino gli accessori.

### Preparazione prima dell'installazione:

Controllare il prodotto e gli accessori per verificare se ci sono danni o perdite. In caso di problemi, scattare tempestivamente foto o video e fornire un feedback al personale del servizio clienti.

### Manutenzione del prodotto:

1. Questo prodotto è adatto alla pulizia di tessuti di cotone morbidi.
2. Pulire regolarmente la superficie del prodotto per evitare l'accumulo di polvere o acqua.
3. Controllare regolarmente se il cuscino del sedile è usurato.

### Condizioni di stoccaggio:

Quando non viene utilizzato, questo prodotto deve essere conservato in un ambiente asciutto e pulito per evitare umidità e muffa.

Prestare attenzione a collisioni e tagli durante il processo di assemblaggio. Il produttore non è responsabile di eventuali perdite causate da un'installazione impropria o da fattori umani.

Se il prodotto è dotato di un dispositivo di sollevamento idraulico, gli accessori devono essere riparati e sostituiti da personale specializzato. Non smontare senza autorizzazione.

1. Estrarre dalla scatola il telaio principale, le gambe e gli accessori. (rondelle piatte, rondelle di bloccaggio, dadi e una chiave).

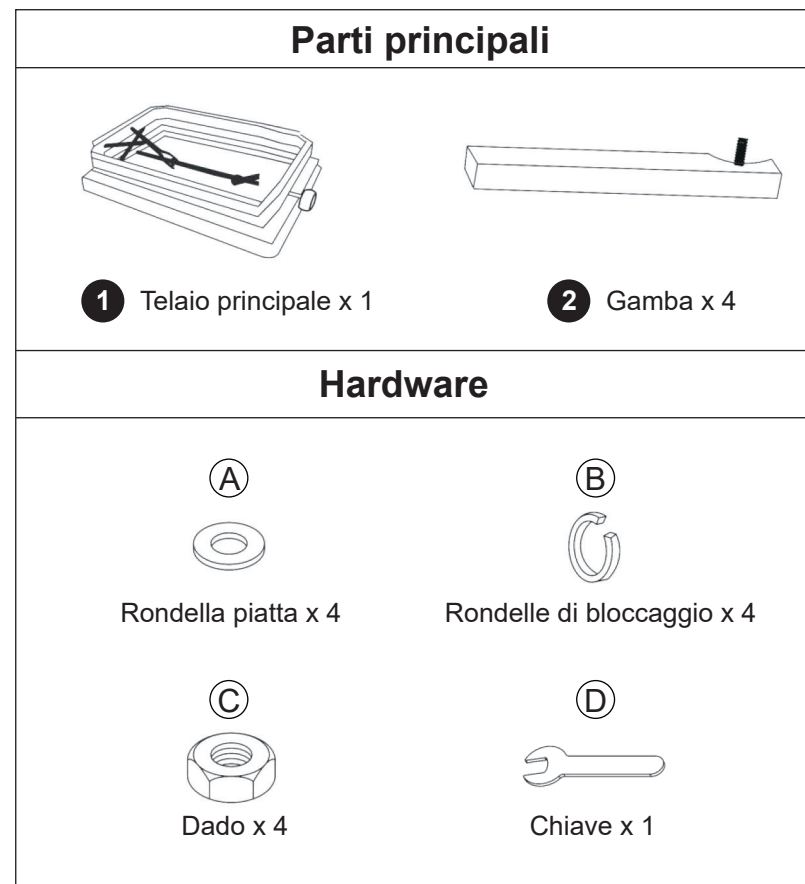

2. Girare delicatamente i bulloni già montati sulla parte superiore delle gambe dello sgabello. Se sono allentati, serrarli con una chiave. Se non sono allentati, passare alla fase successiva.
3. Inserire il bullone della gamba dall'esterno verso l'interno nel foro situato nell'angolo della superficie dello sgabello.

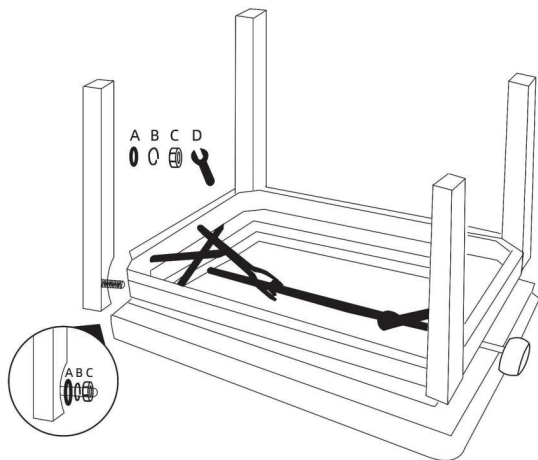

4. Per prima cosa, posizionare l'anello di guarnizione piatto sul bullone, quindi bloccare la rondella e infine posizionare il dado. Serrare il dado con una chiave. Assicurarsi che le gambe dello sgabello non scuotano.
5. Ripetere i passaggi 2-4 per le altre tre gambe.

## Come regolare l'altezza dello sgabello

Per regolare l'altezza si possono utilizzare le manopole poste sui lati destro e sinistro del sedile.

Se la regolazione risulta difficile a causa di una lubrificazione insufficiente, è possibile utilizzare dell'olio lubrificante sulla vite lunga inferiore.

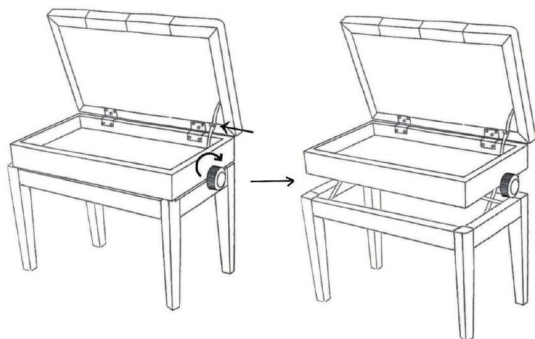

**PL**

**Ważne przypomnienie: Niniejszą instrukcję należy zachować do wykorzystania w przyszłości. Przeczytaj uważnie.**

**Tylko do użytku w pomieszczeniach**

## Instrukcje użytkowania:

1. Ten produkt jest bezpieczniejszy w użyciu na płaskiej powierzchni.
2. Produkt należy przechowywać z dala od otwartego ognia.
3. Zabrania się umieszczania przeciążonych, ciężkich przedmiotów na powierzchni stołka.

## Uwagi dotyczące montażu:

1. Przygotuj czyste i płaskie miejsce na podłożu.
2. Upewnij się, że produkt nie jest w żaden sposób uszkodzony.
3. Sprawdź, czy nie brakuje akcesoriów lub części.

## Przygotowanie do montażu:

Sprawdź produkt i akcesoria, aby upewnić się, że nie są uszkodzone lub utracone. Jeśli wystąpią jakiegokolwiek problemy, prosimy o zrobienie zdjęć lub nagranie wideo w jak najszybszym czasie,  
Przełącz informacje zwrotne pracownikom działu obsługi klienta.

## Konserwacja produktu:

1. Ten produkt nadaje się do czyszczenia za pomocą miękkiej ścierki bawełnianej.
2. Regularnie czyść powierzchnię produktu, aby zapobiec gromadzeniu się kurzu lub wody.
3. Regularnie sprawdzaj, czy poduszka siedziska jest zużyta.

## Przechowywania:

Nieużywany produkt należy przechowywać w suchym i czystym miejscu, aby uniknąć wilgoci i pleśni.

Należy zwracać uwagę na ewentualne zderzenia i przecięcia podczas procesu montażu. Producent nie ponosi odpowiedzialności za jakiegokolwiek straty spowodowane niewłaściwym montażem lub czynnikiem ludzkim.

Jeśli ten produkt jest wyposażony w hydrauliczne urządzenie podnoszące, jego akcesoria muszą być naprawiane i wymieniane przez profesjonalny personel. Nie demontować bez upoważnienia.

1. Wyjmij główną ramę, nogi i akcesoria z pudełka. (podkładki płaskie, podkładki zabezpieczające, nakrętki i klucz).



2. Delikatnie przekręć śruby znajdujące się w górnej części nóg stołka. Jeśli są luźne, dokręć je kluczem. Jeśli nie są poluzowane, przejdź do następnego kroku.

3. Włóż śrubę na nodze od zewnątrz do wewnątrz w otwór znajdujący się w rogu powierzchni stołka.

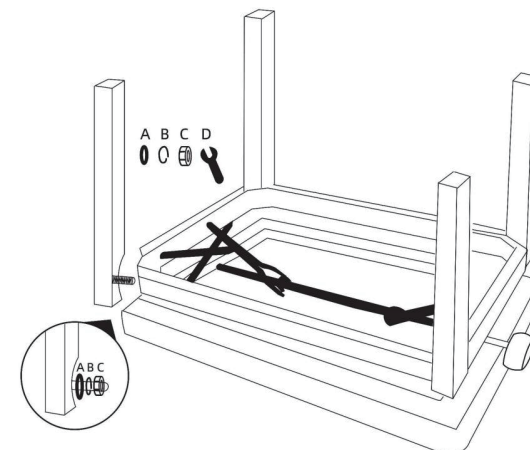

4. Najpierw umieść podkładkę płaską uszczelniającą na śrubie, zablokuj podkładkę, a następnie umieść nakrętkę. Dokręć nakrętkę kluczem. Upewnij się, że nogi stołka nie trzęsą się.

5. Powtórz kroki 2-4 dla pozostałych trzech nóg.

## Regulacja wysokości stołka

Do regulacji wysokości można użyć pokręteł po lewej i prawej stronie siedziska.

Jeśli regulacja jest utrudniona z powodu braku smarowania, można użyć oleju smarowego na dolnej długiej śrubie.

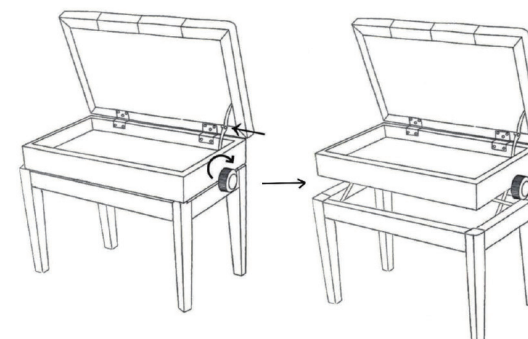

**Belangrijke herinnering: Bewaar deze handleiding goed voor toekomstig gebruik. Gelieve zorgvuldig te lezen.**

## Alleen voor gebruik binnenshuis

### Gebruiksaanwijzing:

1. Dit product is veiliger in gebruik op een vlakke ondergrond.
2. Dit product moet uit de buurt van open vuur gehouden worden.
3. Het is verboden om te zware voorwerpen op het krukoppervlak te plaatsen.

### Montagezaken:

1. Maak een schone en vlakke plek op de grond klaar.
2. Controleer of het product op geen enkele manier beschadigd is.
3. Controleer of de accessoires ontbreken.

### Vorbereiding voor installatie:

Controleer het product en de accessoires op beschadigingen of verlies. Als er problemen zijn, maak dan tijdig foto's of video's en geef feedback aan het personeel van de klantenservice.

### Productonderhoud:

1. Dit product is geschikt voor het reinigen van zachte katoenen stoffen.
2. Maak het oppervlak van het product regelmatig schoon om ophoping van stof of water te voorkomen.
3. Controleer regelmatig of het zitkussen versleten is.

### Opslagcondities:

Wanneer dit product niet wordt gebruikt, moet het worden opgeslagen in een droge en schone omgeving om vocht en schimmel te voorkomen.

Let op voor botsingen en insnijdingen tijdens het assemblageproces. De fabrikant is niet aansprakelijk voor schade veroorzaakt door onjuiste installatie of menselijke factoren. Als dit product is uitgerust met een hydraulische hefinrichting, moeten de accessoires worden gerepareerd en vervangen door professioneel personeel. Demonteer het product niet zonder toestemming.

1. Haal het hoofdframe, de poten en de accessoires uit de doos. (platte sluitringen, borgringen, moeren en een moersleutel)

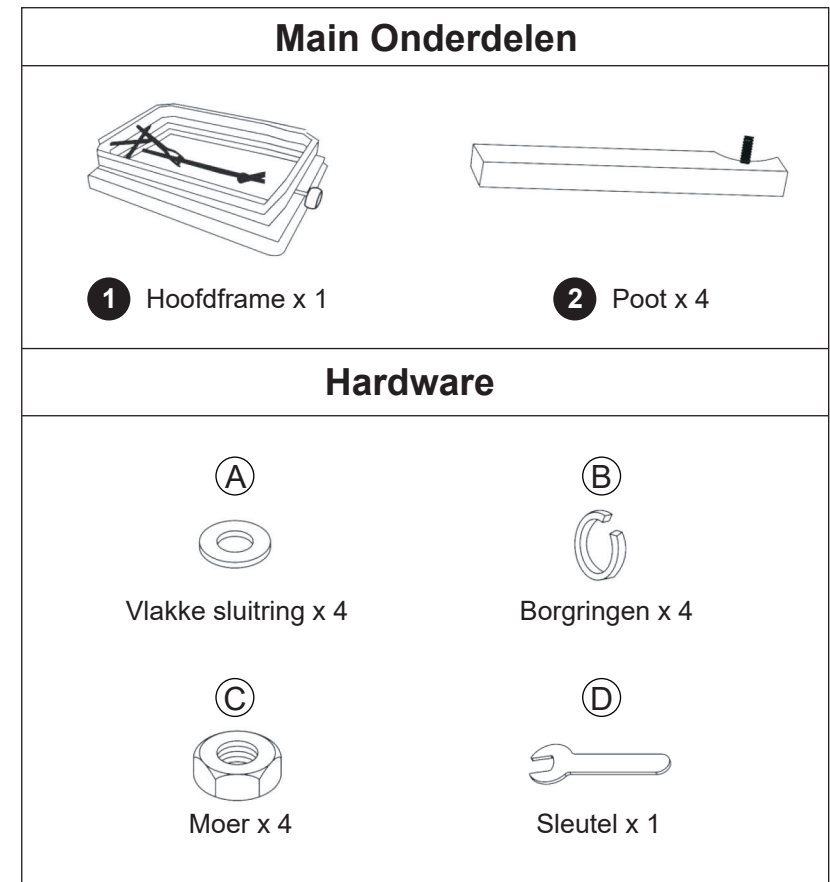

2. Draai voorzichtig aan de bouten die al op het bovenste deel van de poten van de kruk zitten. Als ze los zitten, draai ze dan vast met een sleutel. Als ze niet los zitten, ga dan verder met de volgende stap.

3. Steek de bout op de poot van buiten naar binnen in het gat in de hoek van het krukoppervlak.

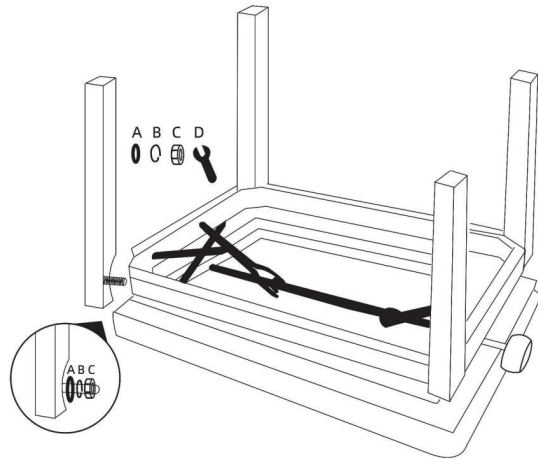

4. Plaats eerst de platte pakkingring op de bout, sluit dan de sluitring en plaats dan de moer. Draai de moer vast met een sleutel. Zorg ervoor dat de poten van de kruk niet trillen.

5. Herhaal stap 2-4 voor de andere drie poten.

## Hoe de hoogte van de kruk aanpassen

De knoppen aan de linker- en rechterkant van de zitting kunnen worden gebruikt om de hoogte te verstellen.

Als het verstellen moeilijk gaat door onvoldoende smering, kan smeerolie worden gebruikt op de onderste lange schroef.

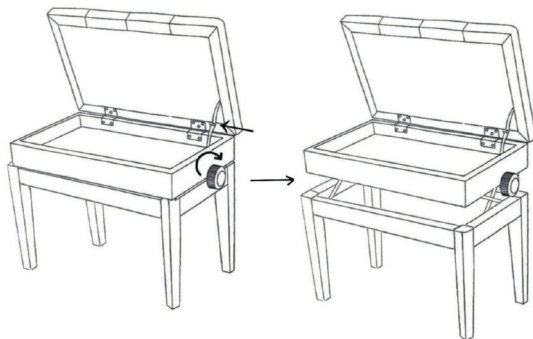

EN



## Return / Damage Claim Instructions

- ⚠ **DO NOT discard the box / original packaging.**  
In case a return is required, the item must be returned in original box. Without this your return will not be accepted.
- ⚠ **Take a photo of the box markings.**  
A photo of the markings (text) on the side of the box is required in case a part is needed for replacement. This helps our staff identify your product number to ensure you receive the correct parts.
- ⚠ **Take a photo of the damaged part (if applicable).**  
A photo of the damage is always required to file a claim and get your replacement or refund processed quickly. Please make sure you have the box even if it is damaged.
- ⚠ **Send us an email with the images requested.**  
Email us directly from marketplace where your item was purchased with the attached images and a description of your claim.

DE



## Rücksendung / Beschädigung Anweisungen

- ⚠ **Werfen Sie den Karton / die Originalverpackung NICHT weg.**  
Falls eine Rücksendung erforderlich ist, muss der Artikel in der Originalverpackung zurückgeschickt werden. Andernfalls wird Ihre Rücksendung nicht angenommen.
- ⚠ **Machen Sie ein Foto von der Beschriftung des Kartons.**  
Für den Fall, dass ein Ersatzteil benötigt wird, benötigen wir ein Foto der Beschriftung (Text) auf der Seite des Kartons. So können unsere Mitarbeiter Ihre Artikelnummer identifizieren und sicherstellen, dass Sie die richtigen Teile erhalten.
- ⚠ **Machen Sie ein Foto des beschädigten Teils (falls zutreffend).**  
Ein Foto des beschädigten Teils ist immer erforderlich, um eine Reklamation einzureichen und eine schnelle Bearbeitung Ihres Ersatzteils oder Ihrer Rückerstattung zu gewährleisten. Bitte stellen Sie sicher, dass Sie den Karton haben, auch wenn er beschädigt ist.
- ⚠ **Schicken Sie uns eine E-Mail mit dem gewünschten Foto.**  
Schicken Sie uns eine E-Mail direkt vom Marktplatz, auf dem Sie den Artikel gekauft haben, mit den angehängten Fotos und einer Beschreibung Ihrer Reklamation.

FR



### Instructions De Retour / Réclamation De Dommages

- ⚠ **NE PAS jeter la boîte/l'emballage d'origine.**  
Dans le cas où un retour est requis, l'article doit être retourné dans sa boîte d'origine. Sans cela, votre retour ne sera pas accepté.
- ⚠ **Prenez une photo des marquages de la boîte.**  
Une photo des marquages (texte) sur le côté de la boîte est requise au cas où une pièce serait nécessaire pour le remplacement. Cela aide notre personnel à identifier votre numéro de produit pour s'assurer que vous recevez les bonnes pièces.
- ⚠ **Prenez une photo des dommages (le cas échéant).**  
Une photo des dommages est toujours requise pour déposer une réclamation et obtenir rapidement votre remplacement ou votre remboursement. Assurez-vous d'avoir la boîte même si elle est endommagée.
- ⚠ **Envoyez-nous un e-mail avec les images demandées.**  
Envoyez-nous un e-mail directement depuis le marché où votre article a été acheté avec les images ci-jointes et une description de votre réclamation.

ES



### Instrucciones de Devolución / Reclamación de Daños

- ⚠ **NO deseche la caja/embalaje original.**  
En caso de que se requiera una devolución, el artículo debe ser devuelto en la caja original. Sin esto su devolución no será aceptada.
- ⚠ **Tome una foto de las marcas de la caja.**  
Se requiere una foto de las marcas (texto) en el lado de la caja en caso de que se necesite una pieza para reemplazarla. Esto ayuda a nuestro personal a identificar su número de producto para asegurarse de que recibe las piezas correctas.
- ⚠ **Tome una foto de las piezas dañadas (si procede).**  
Una foto de los daños es siempre necesaria para presentar una reclamación y conseguir que su reemplazo o reembolso sea procesado rápidamente. Por favor, asegúrese de tener la caja aunque esté dañada.
- ⚠ **Envíenos un correo electrónico con las imágenes solicitadas.**  
Envíenos un correo electrónico directamente desde el mercado donde se compró su artículo con las imágenes adjuntas y una descripción de su reclamación.

IT



### Istruzioni Per La Restituzione / Reclamo Per Danni

- ⚠ **NON scartare la scatola / confezione originale.**  
Nel caso in cui sia richiesto un reso, l'articolo deve essere restituito nella scatola originale. Senza la scatola originale il tuo reso non sarà accettato.
- ⚠ **Fare una foto dei contrassegni sulla scatola.**  
È necessaria una foto dei contrassegni (testo) sul lato della scatola nel caso in cui la parte debba essere sostituita. Questo aiuta il nostro staff a identificare il numero del tuo prodotto per assicurarti di ricevere le parti corrette.
- ⚠ **Fare una foto di Danno (se è applicabile).**  
Una foto del danno è sempre necessaria per presentare un reclamo e ottenere rapidamente la sostituzione o il rimborso. Assicurati di avere la scatola anche se è danneggiata.
- ⚠ **Inviarci una mail con le immagini richieste.**  
Inviarci un'e-mail direttamente dal mercato in cui è stato acquistato il tuo articolo con le immagini allegate e una descrizione del tuo reclamo.

PL





### Zwroty i reklamacje

- ⚠ **Nie wyrzucaj oryginalnego opakowania.**  
Jeśli chcesz zwrócić produkt, musi znajdować się on w oryginalnym opakowaniu. Towar zwrócony w nieoryginalnym opakowaniu nie zostanie przyjęty.
- ⚠ **Zrób zdjęcie oznaczeń na opakowaniu.**  
Jeśli jakkolwiek część wymaga wymiany, zrób zdjęcie oznaczeń kodu produktu, który znajduje się na opakowaniu. Pozwoli nam to zidentyfikować produkt i dostarczyć ci właściwą część.
- ⚠ **Zrób zdjęcie uszkodzonej części (jeśli dotyczy).**  
Jeśli chcesz złożyć reklamację, zrób zdjęcie uszkodzonej części. Pozwoli nam to zatwierdzić reklamację i zlecić zwrot środków na twoje konto. Do złożenia reklamacji potrzebne będzie oryginalne opakowanie.
- ⚠ **Skontaktuj się z nami.**  
Skontaktuj się z nami telefonicznie, mailowo lub poprzez formularz kontaktowy. Załącz zdjęcia produktu i opis roszczenia.



## Instructies voor Retournering/Schadeclaim

-  **GOOI DE doos/het originele verpakkingsmateriaal NIET weg.**  
In het geval van een retournering moet het artikel in de originele doos teruggestuurd worden. Zonder dit wordt uw retourzending niet geaccepteerd.
-  **Maak een foto van de markeringen op de doos.**  
Een foto van de markeringen (tekst) op de zijkant van de doos is vereist in het geval dat een onderdeel vervangen moet worden. Dit helpt onze medewerkers uw productnummer te identificeren om te zorgen dat u de correcte onderdelen ontvangt.
-  **Maak een foto van het beschadigde onderdeel (indien van toepassing).**  
Een foto van de schade is altijd vereist om een claim in te dienen en uw vervanging of terugbetaling snel te verwerken. Zorg ervoor dat u de doos heeft, ook al is deze beschadigd.
-  **Stuur ons een e-mail met de gevraagde afbeeldingen.**  
E-mail ons direct via de marktplaats waar uw artikel is gekocht, met de bijgevoegde afbeeldingen en een beschrijving van uw claim.