

USA office: Fontana **AUS** office: Truganina **GBR** office: Ipswich **ITA** office: Milano **POL** office: Gdańsk
DEU office: FDS GmbH, Neuer Höltigbaum 36, 22143 Hamburg, Deutschland **FRA** office: Saint Vigor d'Ymonville
GBR office :FDS Corporation Limited,Unit 4, Blackacre Road, Great Blakenham,Ipswich, Ip6 0FL,United Kingdom

If you're having difficulty, our friendly customer team is always here to help.



USA:cs.us@costway.com POL:sklep@costway.com
AUS:cs.au@costway.com DEU:cs.de@costway.com
GBR:cs.uk@costway.com FRA:cs.fr@costway.com
ITA:cs.it@costway.com ESP:cs.es@costway.com

Kids Desk and Chair Set
Kinderschreibtisch mit Stuhl
Ensemble Bureau et Chaise pour Enfants
Juego de Escritorio y Silla para Niños
Set di Scrivania e Sedia per Bambini
Wielofunkcyjne biurko z krzesłem dla dziecka

HW67623

THIS INSTRUCTION BOOKLET CONTAINS **IMPORTANT** SAFETY INFORMATION. PLEASE READ AND KEEP FOR FUTURE REFERENCE.

EN



Before You Start

- ⚠ Please read all instructions carefully.
- ⚠ Retain instructions for future reference.
- ⚠ Separate and count all parts and hardware.
- ⚠ Read through each step carefully and follow the proper order.
- ⚠ We recommend that, where possible, all items are assembled near to the area in which they will be placed in use, to avoid moving the product unnecessarily once assembled.
- ⚠ Always place the product on a flat, steady and stable surface.
- ⚠ Keep all small parts and packaging materials for this product away from babies and children as they potentially pose a serious choking hazard.

DE



Vor dem Beginnen

- ⚠ Bitte lesen Sie alle Anweisungen sorgfältig durch.
- ⚠ Bewahren Sie die Anweisungen zum zukünftigen Verwendung auf.
- ⚠ Überprüfen Sie, ob alle Teile und Zubehörteile vorhanden sind.
- ⚠ Lesen Sie jeden Schritt sorgfältig durch und befolgen Sie die richtige Reihenfolge.
- ⚠ Wir empfehlen, alle Teile möglichst in der Nähe des Aufstellungsortes zu montieren, um unnötige Bewegungen nach der Montage zu vermeiden.
- ⚠ Stellen Sie den Artikel immer auf eine ebene, feste und stabile Fläche.
- ⚠ Halten Sie alle kleinen Teile und Verpackungsmaterialien fern von Babys und Kindern, ansonsten besteht Erstickungsgefahr.

FR



Avant de Commencer

- ⚠ Veuillez lire attentivement toutes les instructions.
- ⚠ Conservez les instructions pour vous y référer ultérieurement.
- ⚠ Vérifiez toutes les pièces et les accessoires.
- ⚠ Lisez attentivement chaque étape et suivez l'ordre correct.
- ⚠ Nous recommandons que, dans la mesure du possible, tous les produits soient assemblés à proximité de la zone où ils seront utilisés, afin d'éviter tout déplacement inutile du produit une fois assemblé.
- ⚠ Placez toujours le produit sur une surface plane et stable.
- ⚠ Conservez toutes les petites pièces de ce produit et les matériaux d'emballage hors de portée des bébés et des enfants, car ils pourraient présenter un risque d'étouffement.

ES



Antes de Empezar

- ⚠ Lea atentamente todas las instrucciones.
- ⚠ Conserve las instrucciones para futuras consultas.
- ⚠ Separe y cuente todas las piezas y los accesorios.
- ⚠ Lea detenidamente cada paso y siga el orden correcto.
- ⚠ Recomendamos que, siempre que sea posible, todos los elementos se monten cerca de la zona en la que se van a utilizar, para evitar mover el producto innecesariamente una vez montado.
- ⚠ Coloque siempre el producto sobre una superficie plana, estable y firme.
- ⚠ Mantenga todas las piezas pequeñas y los materiales de embalaje de este producto lejos de los bebés y los niños, ya que pueden representar un grave riesgo de asfixia.

IT



Prima di Iniziare

- ⚠ Si prega di leggere attentamente tutte le istruzioni.
- ⚠ Conservare le istruzioni per riferimento futuro.
- ⚠ Separare e contare tutte le parti e gli accessori.
- ⚠ Leggere attentamente ogni passo e seguire l'ordine corretto.
- ⚠ Si consiglia, ove possibile, di assemblare tutti gli articoli vicino alla zona in cui verranno posti in uso, per evitare di spostare inutilmente il prodotto una volta assemblato.
- ⚠ Posizionare sempre il prodotto su una superficie piana, stabile.
- ⚠ Tenere tutte le piccole parti e i materiali di imballaggio di questo prodotto lontano dalla portata di neonati e bambini, in quanto possono costituire un serio pericolo di soffocamento.

PL



Zanim Zacziesz

- ⚠ Zapoznaj się z instrukcją.
- ⚠ Zachowaj instrukcję do wglądu.
- ⚠ Posortuj części i upewnij się, że zestaw jest kompletny.
- ⚠ Zapoznaj się ze sposobem montażu i postępuj zgodnie z instrukcją.
- ⚠ Zalecamy, aby montaż odbywał się możliwie najbliżej miejsca docelowego położenia produktu, aby uniknąć niepotrzebnego przesuwania.
- ⚠ Upewnij się, że produkt znajdzie się na płaskiej i stabilnej powierzchni.
- ⚠ Upewnij się, że materiały wykorzystane podczas pakowania produktu, oraz jego elementy znajdują się poza zasięgiem dzieci.

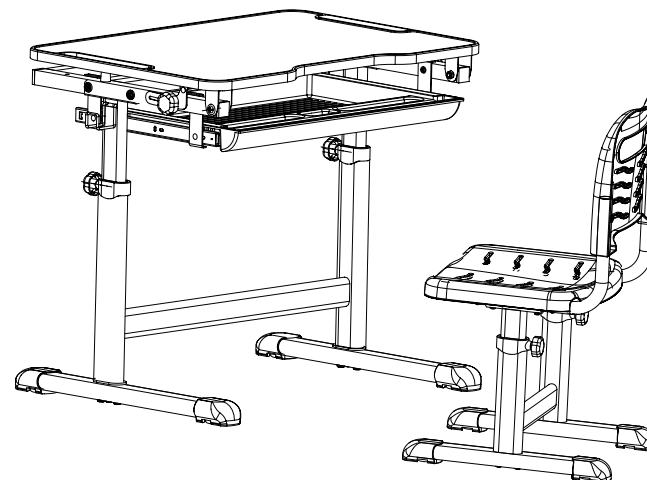

EN: The pictures are for illustration purposes only, and please refer to the actual product.

DE: *Das Bild dient nur als Referenz, Sachleistungen haben Vorrang.

WICHTIG, FÜR SPÄTERES NACHSCHLAGEN AUFBEWAHREN: SORGFÄLTIG LESEN

FR: L'image est à titre indicatif, le produit en nature prévaut.

IMPORTANT, À CONSERVER POUR RÉFÉRENCE FUTURE : LIRE ATTENTIVEMENT.

ES: * La imagen es solo de referencia, prevalece el producto en especie.

IMPORTANTE, CONSERVE PARA FUTURAS CONSULTAS: LEA ATENTAMENTE.

IT: Le immagini sono solo a scopo illustrativo e si prega di fare riferimento al prodotto reale.

PL: * Rysunek ma charakter wyłącznie poglądowy. Wszystkie instrukcje odnoszą się do rzeczywistego produktu.

UWAGA, WAŻNE: ZAPOZNAJ SIĘ Z INSTRUKCJĄ. ZACHOWAJ INSTRUKCJĘ DO WYKORZYSTANIA W PRZYSZŁOŚCI.

EN

1.Using Instruction

- Lift up: Hold the both sides of the desk or the chair and pull it up equably to the height you need until you hear the sound Click.
- Lower down: Hold the both sides of the desk or the chair and pull it up equably to the highest point, then lower it down to the lowest point, when you hear the sound "KA".pull it up to the height you need.(Note: If you pull it up before it reaches the lowest point, it will get stuck easily)
- The desk board can be adjusted between 0-45 (up and down),and tighten it by screwing the two rotation buttons on the both sides.

2.Maintenance

- Traces left by water-based pens such as pencils, pens, and water color pens can be wiped with water.
- Traces left by oily pen can be wiped by alcohol and balm.
- The desk board is moisture proof and scratch-resistant, But please do not use any blade to scratch It.

3.Notices

- This product is suitable for kids aged from 6 to 12.
- Maximum Weight Capacity of Chair: 100 Kg; Maximum Weight Capacity of Table: 80 Kg.
- This product can only be assembled by adults.
- Please be extra careful and operate correctly when adjusting the height and the desk board.

DE

1. Gebrauchsanweisung

- Anheben: Fassen Sie den Schreibtisch oder Stuhl an beiden Seiten an und ziehen Sie ihn gleichmäßig auf die gewünschte Höhe, bis Sie das „Klicken“ hören.
- Senken: Halten Sie beide Seiten des Schreibtischs oder Stuhls und ziehen Sie ihn gleichmäßig bis zum höchsten Punkt hoch, senken Sie ihn dann bis zum niedrigsten Punkt ab, wenn Sie das "Klicken" hören. Ziehen Sie ihn auf die gewünschte Höhe. (Hinweis: Wenn Sie es hochziehen, bevor es den tiefsten Punkt erreicht, bleibt es leicht hängen.)
- Das Schreibtischbrett kann zwischen 0-45 (nach oben und unten) eingestellt und durch Anschrauben der beiden Drehknöpfe auf beiden Seiten festgezogen werden.

2.Wartung

- Spuren von Stiften auf Wasserbasis wie Bleistifte, Kugelschreiber und Aquarellstifte können mit Wasser abgewischt werden.
- Spuren von öligem Stift können mit Alkohol und Balsam abgewischt werden.
- Das Schreibtischbrett ist feuchtigkeitsbeständig und kratzfest, aber bitte verwenden Sie keine Klinge, um es zu zerkratzen.

3.Hinweise

- Dieses Produkt ist für Kinder im Alter von 6 bis 12 Jahren geeignet.
- Maximale Gewichtskapazität des Stuhls: 100 kg; Maximale Gewichtskapazität des Tisches: 80 kg.
- Dieses Produkt darf nur von Erwachsenen zusammengebaut werden.
- Bitte seien Sie besonders vorsichtig und gehen Sie richtig vor, wenn Sie die Höhe und das Schreibtischbrett einstellen.

FR

1. Mode d'Emploi

- Soulever : tenez les deux côtés du bureau ou de la chaise et levez uniformément à la hauteur dont vous avez besoin jusqu'à ce que vous entendiez le " clic ".
- Abaisser : Saisissez les deux côtés du bureau ou de la chaise et tirez vers le haut de manière égale jusqu'au point le plus haut, puis abaissez jusqu'au point le plus bas, lorsque vous entendez le " clic ", tirez vers le haut jusqu'à la hauteur dont vous avez besoin. (Remarque : si vous tirez vers le haut avant d'atteindre le point le plus bas, il se bloquera facilement).
- Le plateau du bureau peut être réglé entre 0 et 45° (vers le haut et vers le bas), et serré en vissant les deux boutons de rotation situés de chaque côté.

2. Entretien

- Les traces de doigts laissées par des stylos à base d'eau, tels que les crayons, les stylos à bille et les stylos de couleur à l'eau, peuvent être effacées avec de l'eau.
- Les empreintes digitales laissées par des stylos gras peuvent être nettoyées avec de l'alcool et du baume.
- Le plateau du bureau est résistant à l'humidité et aux rayures, mais n'utilisez pas de lames pour le rayer.

3. Avertissements

- Ce produit est adapté aux enfants âgés de 6 à 12 ans.
Capacité de charge maximale de la chaise : 100 KG. Capacité de charge maximale du bureau : 80 KG.
- Ce produit ne peut être assemblé que par des adultes.
- Veuillez faire très attention et opérer correctement lors du réglage de la hauteur et du plateau du bureau.

ES

1. Instrucciones de Uso

- Levantar: Sujete los dos lados del escritorio o de la silla y suba de forma equitativa hasta la altura que necesite hasta que oiga el sonido de "clic".
- Bajar: Sujete ambos lados del escritorio o de la silla y tire hacia arriba de forma equitativa hasta el punto más alto, luego baje hasta el punto más bajo, cuando escuche el sonido de "clic", tire hacia arriba hasta la altura que necesite. (Nota: Si tira hacia arriba antes de que llegue al punto más bajo, se atascará fácilmente.)
- El tablero del escritorio se puede ajustar entre 0-45° (hacia arriba y hacia abajo), y apriete atornillando los dos botones de rotación de ambos lados.

2. Mantenimiento

- Las huellas dejadas por bolígrafos con base de agua, como lápices, bolígrafos y bolígrafos de color de agua, pueden ser limpiadas con agua.
- Las huellas dejadas por bolígrafos aceitosos pueden ser limpiadas con alcohol y bálsamo.
- El tablero del escritorio es a prueba de humedad y resistente a los arañazos, pero no utilice ninguna cuchilla para rayarlo.

3. Avisos

- Este producto es adecuado para niños de 6 a 12 años.
- Capacidad de carga máxima de la silla: 100 KG. Capacidad de carga máxima del escritorio: 80 KG.
- Este producto solo puede ser montado por adultos.
- Por favor, tenga mucho cuidado y opere correctamente al ajustar la altura y el tablero del escritorio.

1. Utilizzo dell'Istruzione

- Sollevare: Afferrare entrambi i lati della scrivania o della sedia e tirarla verso l'alto all'altezza desiderata finché non si sente il suono " clic ".
- Abbassare: Tenere entrambi i lati della scrivania o della sedia e tirarla verso l'alto fino al punto più alto, quindi abbassarla fino al punto più basso; quando si sente il suono " clic ", tirarla verso l'alto fino all'altezza desiderata. (Nota: se la si tira verso l'alto prima di raggiungere il punto più basso, si blocca facilmente).
- La tavola da tavolo può essere regolata da 0 a 45 cm (in alto e in basso) e si può stringere avvitando i due pulsanti di rotazione su entrambi i lati.

2. Manutenzione

- Le tracce lasciate da penne a base d'acqua, come matite, penne e colori ad acqua, possono essere pulite con acqua.
- Le tracce lasciate da penne oleose possono essere pulite con alcool e balsamo.
- La lavagna è resistente all'umidità e ai graffi, ma si prega di non utilizzare la lama per graffiarla.

3. Note

- Questo prodotto è adatto a bambini di età compresa tra i 6 e i 12 anni.
- Capacità massima di peso della sedia: 100 Kg; portata massima del tavolo: 80 Kg.
- Questo prodotto può essere assemblato solo da adulti.
- Si prega di prestare la massima attenzione e di operare correttamente durante la regolazione dell'altezza e del piano della scrivania.

1. Użytkowanie

- Podnoszenie biurka/krzesła: Przytrzymaj blat biurka lub siedzisko krzesła z obu stron i podnieś blat/siedzisko na żądaną wysokość, aż usłyszysz kliknięcie.
- Obniżanie biurka/krzesła: Przytrzymaj blat biurka lub siedzisko krzesła z obu stron i podnieś blat/siedzisko do najwyższego poziomu, a następnie opuść do najniższego poziomu. Gdy usłyszysz kliknięcie podnieś blat/siedzisko na żądaną wysokość. (Blat i siedzisko zablokują się, jeśli nie opuścisz ich do najniższego poziomu).
- Kąt nachylenia blatu biurka można regulować w zakresie 0-45 ° (w górę i w dół). Wyreguluj kąt nachylenia biurka, a następnie pokręć pokrętła po obu stronach biurka.

2. Konserwacja

- Czyść ślady kredek, pisaków i długopisów na bazie wody za pomocą zwilżonej ściereczki.
- Czyść ślady zwykłych długopisów za pomocą środków na bazie alkoholu lub środków oleistych.
- Blat biurka został wykonany z materiałów, które są odporne na wilgoć i uszkodzenia. Nie używaj przedmiotów o ostrych krawędziach, które mogą go uszkodzić.

3. Uwagi

- Produkt jest przeznaczony dla dzieci w wieku od 6 do 12 lat.
- Nośność krzesła wynosi 100 kg; nośność biurka wynosi 80 kg.
- Wymagany montaż przez osobę dorosłą.
- Podczas regulacji wysokości blatu/siedziska zachowaj szczególną ostrożność i postępuj zgodnie z instrukcją.

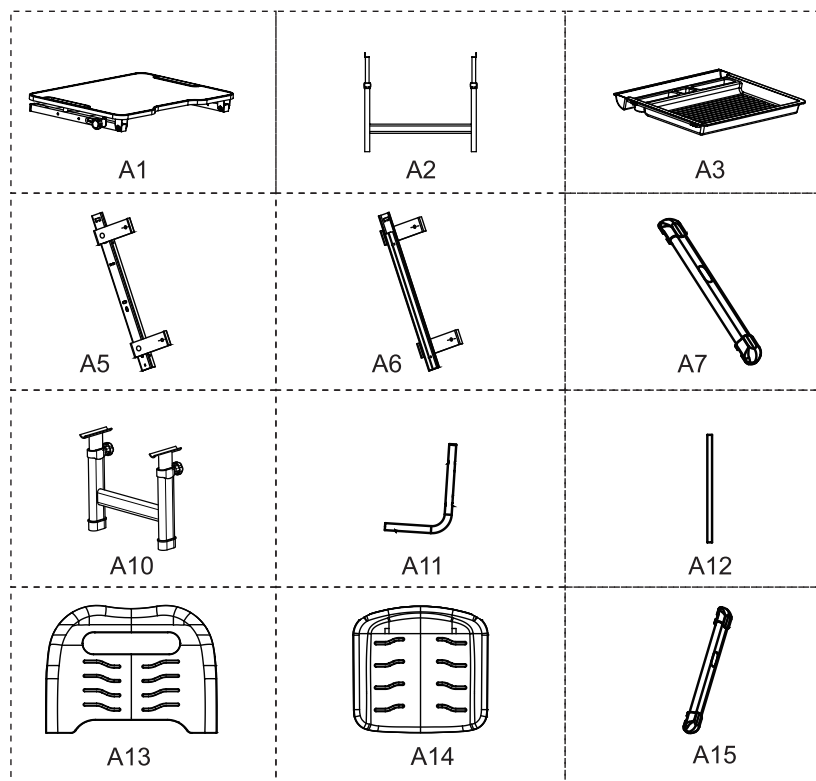

EN

- | | |
|------------------------|-------------------------|
| A1.Desk board set*1 | A2.Desk leg*1 |
| A3. Drawer*1 | A6.Right Sliding Rail*1 |
| A5.Left Sliding Rail*1 | A10.Chair leg*1 |
| A7. Desk Base*2 | A12.Strengthened Tube*1 |
| A11.Wand Tube*2 | A14.Seat pad*1 |
| A13.Backrest*1 | |
| A15.Feet tube*2 | |

Please check the below two pictures carefully before assembling and make sure every components in the pictures are included in the package.

DE

- | | |
|-------------------------------|-------------------------|
| A1. Schreibtischplatten-Set*1 | A10. Stuhlbein*1 |
| A2. Schreibtischbein*1 | A11. Wandrohr*2 |
| A3. Schublade*1 | A12. Verstärktes Rohr*1 |
| A5. Linke Gleitschiene*1 | A13. Rückenlehne*1 |
| A6. Rechte Gleitschiene*1 | A14. Sitzpolster*1 |
| A7. Schreibtischbasis*2 | A15. Fußrohr*2 |

Bitte überprüfen Sie die beiden folgenden Bilder vor dem Zusammenbau sorgfältig und stellen Sie sicher, dass alle Komponenten auf den Bildern im Paket enthalten sind.

FR

- | | |
|--------------------------------------|-------------------------|
| A1. Assemblage du plateau de table*1 | A10. Pied de chaise*1 |
| A2. Pied de bureau*1 | A11. Tube courbe*2 |
| A3. Tiroir*1 | A12. Tube renforcé*1 |
| A5. Glissière gauche*1 | A13. Dossier*1 |
| A6. Glissement à droite*1 | A14. Coussin de siège*1 |
| A7. Base de bureau*2 | A15. Tube de pied*2 |

Veillez vérifier attentivement les deux photos avant le montage et vous assurer que tous les composants figurant sur les photos sont inclus dans le colis.

ES

- | | |
|--|-------------------------------|
| A1. Conjunto del tablero de escritorio*1 | A10. Pata de silla*1 |
| A2. Pata de escritorio*1 | A11. Tubo curvo*2 |
| A3. Cajón*1 | A12. Tubo reforzado*1 |
| A5. Corredera izquierda*1 | A13. Respaldo*1 |
| A6. Corredera derecha*1 | A14. Almohadilla de asiento*1 |
| A7. Base de escritorio*2 | A15. Tubo de pie*2 |

Por favor, compruebe las dos imágenes cuidadosamente antes de ensamblar y asegúrese de que todos los componentes de las imágenes están incluidos en el paquete.

IT

- | | |
|-------------------------------------|--------------------------|
| A1. Set di piano da tavolo*1 | A10. Gamba della sedia*1 |
| A2. Gamba della scrivania*1 | A11. Tubo a bacchetta*2 |
| A3. Cassetto*1 | A12. Tubo rinforzato*1 |
| A5. Guida di scorrimento sinistra*1 | A13. Schienale*1 |
| A6. Guida di scorrimento destra "1 | A14. Cuscino di seduta*1 |
| A7. Base della scrivania*2 | A15. Tubo dei piedi*2 |

Prima di procedere all'assemblaggio, controllare attentamente le due immagini sottostanti e assicurarsi che tutti i componenti presenti nelle immagini siano inclusi nella confezione.

PL

- | | |
|--------------------------|-----------------------------|
| A1. Blat biurka x 1 | A10. Rama krzesła x 1 |
| A2. Rama biurka x 1 | A11. Rura nośna krzesła x 2 |
| A3. Szuflada x 1 | A12. Wzmocniona rura x 1 |
| A5. Lewa prowadnica x 1 | A13. Oparcie x 1 |
| A6. Prawa prowadnica x 1 | A14. Siedzisko x 1 |
| A7. Noga biurka x 2 | A15. Noga krzesła x 2 |

Przed przystąpieniem do montażu zapoznaj się z powyższym rysunkiem i sprawdź, czy w opakowaniu znajdują się wszystkie części.

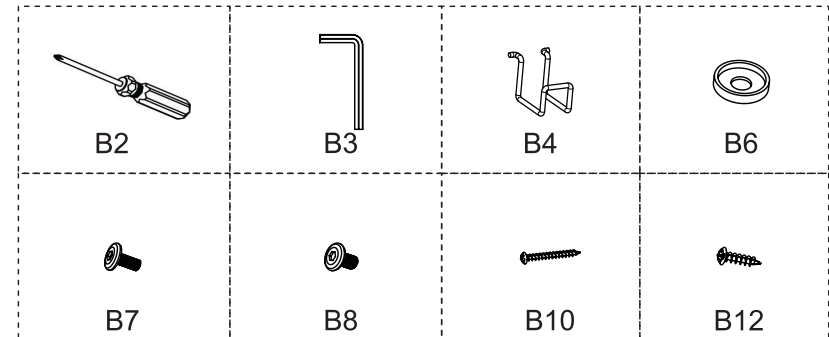

EN

- B2. Dual purpose screw driver
 B3. Internal hexagon wrench
 B4. Hook*1
 B6. M6 screw pad *22 (Pre installed)
 B7. Internal hexagon head screw (M5*12)*10 (Pre installed)
 B8. Internal hexagon head screw (M6*14)12 (Pre installed)
 B10. Cross recessed screw (M5*20)*4
 B12. Cross recessed screw (M4*8)*4

DE

- B2 Doppelfunktions-Schraubendreher
 B3 Innensechskantschlüssel
 B4 Haken*1
 B6 M6 Schraubpad *22 (vorinstalliert)
 B7 Innensechskantschraube (M5*12)*10 (vorinstalliert)
 B8 Innensechskantschraube (M6*14)*12 (vorinstalliert)
 B10 Kreuzschlitzschraube (M5*20)*4
 B12 Kreuzschlitzschraube (M4*8)*4

FR

- B2. Tournevis à double usage
- B3. Clé hexagonale interne
- B4. Crochet*1
- B6. Patin de boulon M6*22 (préinstallé)
- B7. Vis à tête hexagonale interne (M5*12)*10 (pré-installé)
- B8. Vis à tête hexagonale interne (M6*14)*12 (pré-installé)
- B10. Vis transversal (M5*20)*4
- B12. Vis transversal (M4*8)*4

ES

- B2. Destornillador de doble uso
- B3. Llave hexagonal interna
- B4. Gancho*1
- B6. Almohadilla de perno M6*22 (preinstalada)
- B7. Perno de cabeza hexagonal interna (M5*12)*10 (preinstalado)
- B8. Perno de cabeza hexagonal interna (M6*14)*12 (preinstalado)
- B10. Tornillo en cruz (M5*20)*4
- B12. Tornillo en cruz (M4*8)*4

IT

- B2. Cacciavite a doppio uso
- B3. Chiave esagonale interna
- B4. Gancio*1
- B6. M6 cuscinetto a vite *22 (preinstallato)
- B7. Vite a testa esagonale interna (M5*12)*10 (preinstallata)
- B8. Vite a testa esagonale interna (M6*14)12 (preinstallata)
- B10. Vite a croce incassata (M5*20)*4
- B12. Vite a croce incassata (M4*8)*4

PL

- B2. Śrubokręt
- B3. Klucz imbusowy
- B4. Haczyk x 1
- B6. Podkładka M6 x 22 (wstępnie zamocowana)
- B7. Śruba z łbem sześciokątnym M5x12 x 10 (wstępnie zamocowana)
- B8. Śruba z łbem sześciokątnym M6x14 x 12 (wstępnie zamocowana)
- B10. Wkręt z nacięciem krzyżowym M5x20 x 4
- B12. Wkręt z nacięciem krzyżowym M4x8 x 4

1

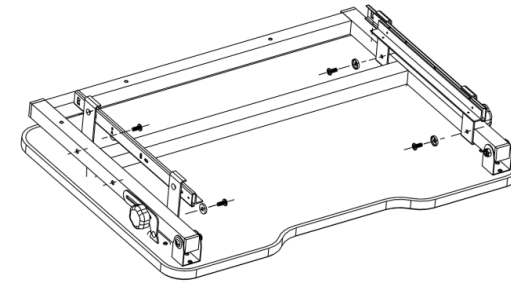

EN: Desk Assembly:

Assemble the two sliding rails (A5&A6) to the desk board set, and tighten the bolts (B7) and screw pads (B6) with the internal hexagon wrench (B3).

DE: Tischmontage:

Montieren Sie die beiden Gleitschienen (A5 und A6) am Tischplattenset und ziehen Sie die Schrauben (B7) und die Schraubenunterlagen (B6) mit dem Innensechskantschlüssel (B3) fest.

FR: Assemblage du bureau :

Montez les deux glissières (A5 et A6) sur l'ensemble du bureau, et serrez les vis(B7) et les patins (B6) à l'aide de la clé hexagonale interne (B3).

ES: Montaje del Escritorio:

Monte las dos correderas (A5 y A6) en el conjunto del tablero de escritorio, y apriete los pernos (B7) y las almohadillas de perno (B6) con la llave hexagonal interna (B3).

IT: Montaggio della Scrivania:

Assemblare le due guide di scorrimento (A5&A6) al set di pannelli della scrivania e serrare i bulloni (B7) e le viti (B6) con la chiave esagonale interna (B3).

PL: Montaż biurka

Przymocuj obie prowadnice (A5 i A6) do blatu biurka (A1) za pomocą śrub B7, podkładek B6 i klucza imbusowego (B3).

2

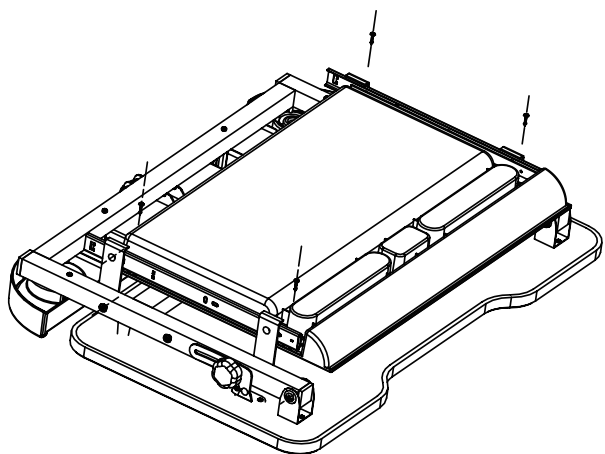

EN: Adjust the drawer with the sliding rail under the board, (aiming at the installation holes) and tighten up the bolt (B12) with the internal hexagon wrench.

DE: Richten Sie die Schublade mit der Gleitschiene unter der Platte aus (auf die Montagelöcher zielen) und ziehen Sie die Schraube (B12) mit dem Innensechskantschlüssel fest.

FR: Placez le tiroir avec la glissière sous le plateau du bureau (en pointant vers les trous d'installation) et serrez les vis (B12) avec la clé hexagonale interne.

ES: Ajuste el cajón con la corredera debajo del tablero, (apuntando a los agujeros de instalación) y apriete los tornillos (B12) con la llave hexagonal interna.

IT: Regolare il cassetto con la guida di scorrimento sotto il pannello (puntando sui fori di installazione) e serrare il bullone (B12) con la chiave esagonale interna.

PL: Wyrównaj szufladę (A3) z prowadnicami (wyrównaj otwory) i zamocuj za pomocą wkrętów B12 i klucza imbusowego (B3).

3

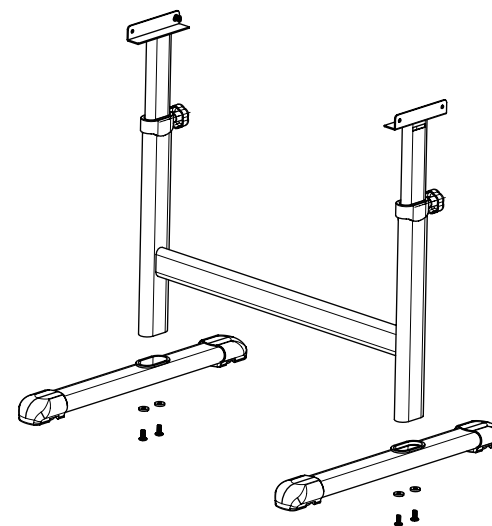

EN: Fix the desk legs (A2) and desk bases (A7) with bolts (B7+B6) and screw them with the internal hexagon wrench. Adjust the foot screws so that it can stay on the ground stably.

DE: Befestigen Sie die Tischbeine (A2) und Tischfüße (A7) mit Schrauben (B7+B6) und schrauben Sie sie mit dem Innensechskantschlüssel fest. Stellen Sie die Fußschrauben so ein, dass er stabil auf dem Boden stehen kann.

FR: Fixez les pieds du bureau (A2) et les bases du bureau (A7) avec les vis et les patins (B7+B6) et serrez-les avec la clé hexagonale interne. Serrez les vis des pieds de manière à ce qu'ils puissent reposer de manière stable sur le sol.

ES: Fije las patas de escritorio (A2) y las bases de escritorio (A7) con los pernos y las almohadillas de perno (B7+B6) y atorníllelos con la llave hexagonal interna. Ajuste los pernos de las patas para que puedan permanecer en el suelo de forma estable.

IT: Fissare le gambe della scrivania (A2) e le basi della scrivania (A7) con i bulloni (B7+B6) e avvitarli con la chiave esagonale interna. Regolare le viti dei piedini in modo che possano poggiare stabilmente a terra.

PL: Przymocuj nogi (A7) do ramy biurka (A2) za pomocą śrub B7, podkładek B6 i klucza imbusowego (B3). Wyreguluj śruby nóg tak, aby biurko stało stabilnie.

4

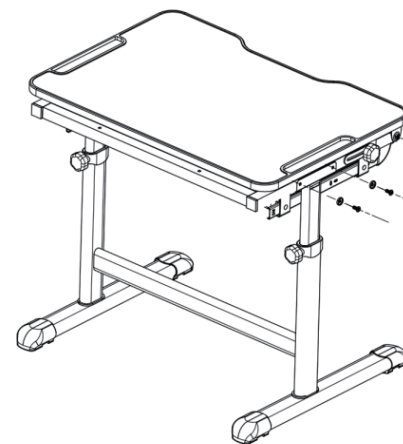

EN: Put the whole desk board set on the legs. Aiming at the installation holes, rotate the board, use screws pads (B7) to fix them, tighten the bolts with the internal hexagon wrench.

DE: Setzen Sie das gesamte Schreibtischplatten-Set auf die Beine. Richten Sie die Montagelöcher aus, drehen Sie die Platine, verwenden Sie die Schraubpads (B7), um sie zu befestigen, und ziehen Sie die Schrauben mit dem Innensechskantschlüssel fest.

FR: Placez l'ensemble du plateau du bureau sur les pieds. En pointant les trous d'installation, faites pivoter le plateau de la table, utilisez les vis (B7) et les tampons de Vis (B6) pour les fixer, serrez les vis avec la clé hexagonale interne.

ES: Coloque todo el conjunto del tablero de escritorio sobre las patas. Apuntando a los agujeros de instalación, gire el tablero, utilice los pernos (B7) y las almohadillas de perno (B6) para fijarlos, apriete los pernos con la llave hexagonal interna.

IT: Collocare l'intero pannello della scrivania sulle gambe. Puntando sui fori di installazione, ruotare il pannello, utilizzare i blocchetti delle viti (B7) per fissarli e serrare le viti con la chiave esagonale interna.

PL: Postaw ramę biurka na nogach. Wyrównaj otwory, aby zamocować blat biurka (A1) na ramie za pomocą śrub B7 i klucza imbusowego (B3).

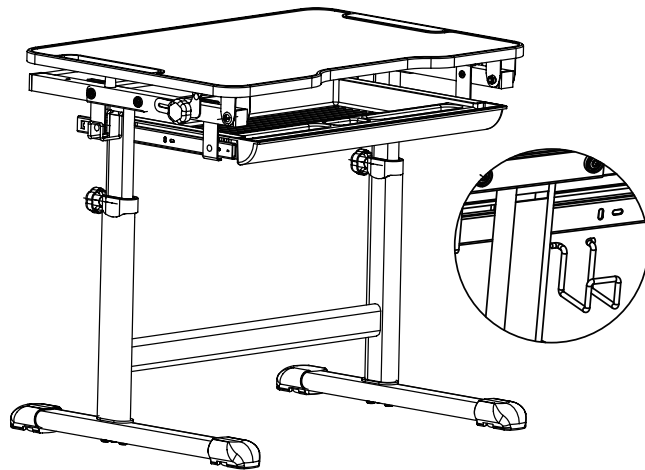
5

EN: Assemble the book rack (A4), Hang the hooks to the both legs. Now you have finished all the assembly of the desk!

DE: Montieren Sie das Bücherregal (A4), hängen Sie die Haken an die beiden Beine. Jetzt haben Sie die gesamte Montage des Schreibtisches abgeschlossen!

FR: Montez l'étagère à livres (A4), accrochez les crochets aux deux pieds, vous avez maintenant terminé l'assemblage complet du bureau !

ES: Monte el estante para libros (A4), cuelgue los ganchos a las dos patas. ¡Ahora ha terminado todo el montaje del escritorio!

IT: Assemblare il porta libri (A4), agganciando i ganci alle due gambe. Ora avete completato il montaggio della scrivania!

PL: Zamocuj stojak na książkę (A4) i zawieś haczyk (B4) w dedykowanym miejscu, tak jak pokazano na rysunku. Montaż biurka został zakończony!

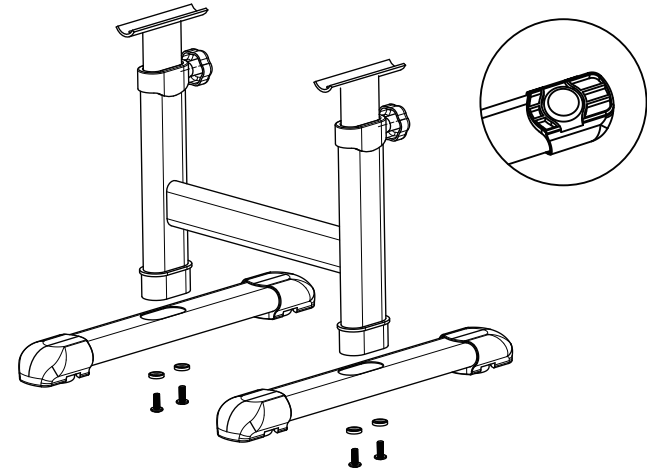
6

EN: Chair Assembly:

Fix the chair legs (A10) and the feet tubes (A15) with, (B8+B6) and screw them with the internal hexagon wrench. Adjust the foot screws so that it can stay on the ground stably.

DE: Stuhlmontage:

Befestigen Sie die Stuhlbeine (A10) und die Fußrohre (A15) mit (B8+B6) und schrauben Sie sie mit dem Innensechskantschlüssel fest. Stellen Sie die Fußschrauben so ein, dass er stabil auf dem Boden stehen bleibt.

FR: Montage de la chaise :

Fixez les pieds de la chaise (A10) et les tubes des pieds (A15) avec les vis et les patins (B8+B6) et les visser avec la clé hexagonale interne. Serrez les vis des pieds de manière à ce qu'ils puissent reposer de manière stable sur le sol.

ES: Montaje de la Silla:

Fije las patas de silla (A10) y los tubos de pie (A15) con los pernos y las almohadillas de perno (B8+B6) y atorníllelos con la llave hexagonal interna. Ajuste los pernos de las patas para que puedan permanecer en el suelo de forma estable.

IT: Montaggio della Sedia:

Fissare le gambe della sedia (A10) e i tubi dei piedi (A15) con (B8+B6) e avvitarli con la chiave esagonale interna. Regolare le viti dei piedi in modo che la sedia possa poggiare a terra in modo stabile.

PL: Montaż krzesła

Przymocuj nogi (A15) do ramy krzesła (A10) za pomocą śrub B8, podkładek B6 i klucza imbusowego (B3). Wyreguluj śruby nóg tak, aby krzesło stało stabilnie.

7

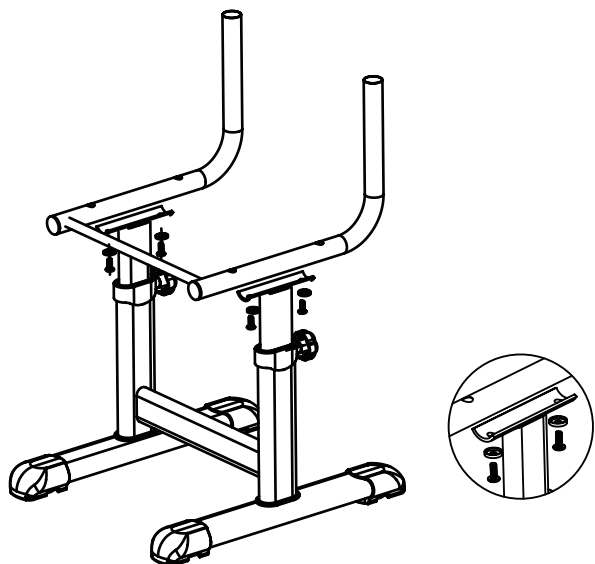

EN: Fix the chair bend tubes (A11) and the strengthen tubes (A12) with bolts (B8) and screw pad (B6). At this step, you don't need to tighten them up.

DE: Befestigen Sie die Stuhlbiegerohre (A11) und die Verstärkungsrohre (A12) mit Schrauben (B8) und Schraubenpolster (B6). In diesem Schritt müssen Sie sie nicht festziehen.

FR: Fixez les tubes courbes de la selle (A11) et les tubes renforcés (A12) avec les vis (B8) et les patins (B6). Dans cette étape, il n'est pas nécessaire de les serrer.

ES: Fije los tubos curvos de silla (A11) y los tubos reforzados (A12) con los pernos (B8) y las almohadillas de perno (B6). En este paso, no es necesario apretarlos.

IT: Fissare i tubi di curvatura della sedia (A11) e i tubi di rinforzo (A12) con i bulloni (B8) e il tampone a vite (B6); in questa fase non è necessario stringerli.

PL: Zamocuj rury nośne krzesła (A11) i wzmocnioną rurę (A12) za pomocą śrub B8 i podkładek B6. Na tym etapie nie dokręcaj śrub całkowicie.

8

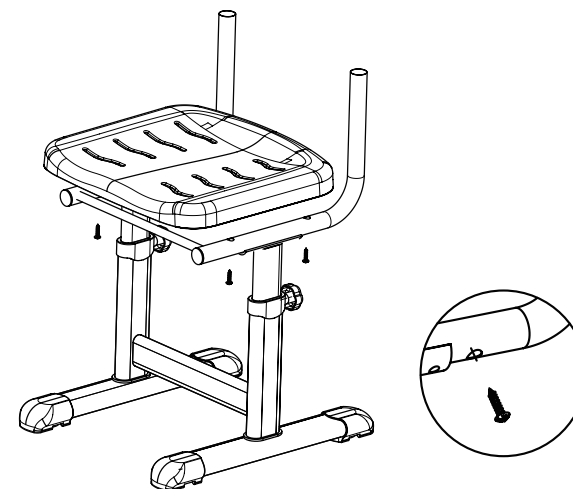

EN: Put the seat pad on the wand tubes, aiming at the holes, and fix them with bolts (B10), at this step, you don't need to tighten them up.

DE: Legen Sie das Sitzpolster auf die Stabrohre, zielen Sie auf die Löcher, und befestigen Sie sie mit Schrauben (B10). In diesem Schritt müssen Sie sie nicht festziehen.

FR: Placez le coussin de siège sur les tubes courbes, en pointant dans les trous, et fixez-les avec les vis (B10). Dans cette étape, il n'est pas nécessaire de les serrer.

ES: Coloque la almohadilla de asiento en los tubos curvos, apuntando a los agujeros, y fíjelos con los tornillos (B10). En este paso, no es necesario apretarlos.

IT: Posizionare il cuscino del sedile sui tubi della bacchetta, puntando sui fori, e fissarli con i bulloni (B10); in questo passo non è necessario serrarli.

PL: Wyrównaj otwory i zamocuj siedzisko (A14) na rurach nośnych krzesła (A11) za pomocą wkrętów B10. Na tym etapie nie dokręcaj wkrętów całkowicie.

9

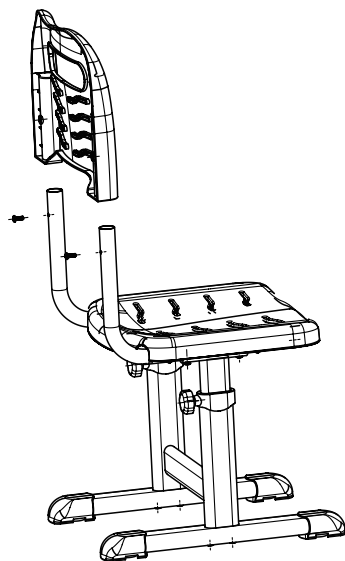

EN: Insert the backrest into the wand tubes, aiming at the holes, and use the locking rotary knob (B5) to tighten. Adjust all installation holes and then screw all the bolts with the internal hexagon-wrench. Now you have finished all the assembly of the chair!

DE: Führen Sie die Rückenlehne in die Wandrohre ein, zielen Sie auf die Löcher, und ziehen Sie sie mit dem Feststelldrehknopf (B5) fest. Passen Sie alle Installationslöcher an und schrauben Sie dann alle Schrauben mit dem Innensechskantschlüssel fest. Jetzt haben Sie die gesamte Montage des Stuhls abgeschlossen!

FR: Insérez le dossier dans les tubes courbes, en pointant dans les trous, et utilisez le bouton de verrouillage (B5) pour le serrer. Serrez tous les trous d'installation, puis vissez tous les vis à l'aide de la clé hexagonale interne. Vous avez maintenant terminé l'assemblage complet de la chaise !

ES: Introduzca el respaldo en los tubos curvos, apuntando a los agujeros, y utilice la perilla giratoria de bloqueo (B5) para apretar. Ajuste todos los agujeros de instalación y luego atornille todos los pernos con la llave hexagonal interna. ¡Ahora ha terminado todo el montaje de la silla!

IT: Inserire lo schienale nei tubi della bacchetta, puntando sui fori, e utilizzare la manopola di bloccaggio (B5) per stringere. Regolare tutti i fori di installazione e poi avvitare tutti i bulloni con la chiave esagonale interna. Ora avete finito l'assemblaggio della sedia!

PL: Nasuń oparcie (A13) na rury nośne krzesła (A11) i zamocuj za pomocą pokręteł. Wyreguluj wszystkie śruby i wkręty, a następnie dokręć je za pomocą klucza imbusowego. Montaż krzesła został zakończony!

EN



Return / Damage Claim Instructions

- ⚠ **DO NOT discard the box / original packaging.**
In case a return is required, the item must be returned in original box. Without this your return will not be accepted.
- ⚠ **Take a photo of the box markings.**
A photo of the markings (text) on the side of the box is required in case a part is needed for replacement. This helps our staff identify your product number to ensure you receive the correct parts.
- ⚠ **Take a photo of the damaged part (if applicable).**
A photo of the damage is always required to file a claim and get your replacement or refund processed quickly. Please make sure you have the box even if it is damaged.
- ⚠ **Send us an email with the images requested.**
Email us directly from marketplace where your item was purchased with the attached images and a description of your claim.

DE



Rücksendung/Beschädigung Anweisungen

- ⚠ **Werfen Sie den Karton / die Originalverpackung NICHT weg.**
Falls eine Rücksendung erforderlich ist, muss der Artikel in der Originalverpackung zurückgeschickt werden. Andernfalls wird Ihre Rücksendung nicht angenommen.
- ⚠ **Machen Sie ein Foto von der Beschriftung des Kartons.**
Für den Fall, dass ein Ersatzteil benötigt wird, benötigen wir ein Foto der Beschriftung (Text) auf der Seite des Kartons. So können unsere Mitarbeiter Ihre Artikelnummer identifizieren und sicherstellen, dass Sie die richtigen Teile erhalten.
- ⚠ **Machen Sie ein Foto des beschädigten Teils (falls zutreffend).**
Ein Foto des beschädigten Teils ist immer erforderlich, um eine Reklamation einzureichen und eine schnelle Bearbeitung Ihres Ersatzteils oder Ihrer Rückerstattung zu gewährleisten. Bitte stellen Sie sicher, dass Sie den Karton haben, auch wenn er beschädigt ist.
- ⚠ **Schicken Sie uns eine E-Mail mit dem gewünschten Foto.**
Schicken Sie uns eine E-Mail direkt vom Marktplatz, auf dem Sie den Artikel gekauft haben, mit den angehängten Fotos und einer Beschreibung Ihrer Reklamation.

FR



Instructions De Retour / Réclamation De Dommages

- ⚠ **NE PAS jeter la boîte/l'emballage d'origine.**
Dans le cas où un retour est requis, l'article doit être retourné dans sa boîte d'origine. Sans cela, votre retour ne sera pas accepté.
- ⚠ **Prenez une photo des marquages de la boîte.**
Une photo des marquages (texte) sur le côté de la boîte est requise au cas où une pièce serait nécessaire pour le remplacement. Cela aide notre personnel à identifier votre numéro de produit pour s'assurer que vous recevez les bonnes pièces.
- ⚠ **Prenez une photo des dommages (le cas échéant).**
Une photo des dommages est toujours requise pour déposer une réclamation et obtenir rapidement votre remplacement ou votre remboursement. Assurez-vous d'avoir la boîte même si elle est endommagée.
- ⚠ **Envoyez-nous un e-mail avec les images demandées.**
Envoyez-nous un e-mail directement depuis le marché où votre article a été acheté avec les images ci-jointes et une description de votre réclamation.

ES



Instrucciones de Devolución/Reclamación de Daños

- ⚠ **NO deseche la caja/embalaje original.**
En caso de que se requiera una devolución, el artículo debe ser devuelto en la caja original. Sin esto su devolución no será aceptada.
- ⚠ **Tome una foto de las marcas de la caja.**
Se requiere una foto de las marcas (texto) en el lado de la caja en caso de que se necesite una pieza para reemplazarla. Esto ayuda a nuestro personal a identificar su número de producto para asegurarse de que recibe las piezas correctas.
- ⚠ **Tome una foto de los daños (si procede).**
Una foto de los daños es siempre necesaria para presentar una reclamación y conseguir que su reemplazo o reembolso sea procesado rápidamente. Por favor, asegúrese de tener la caja aunque esté dañada.
- ⚠ **Envíenos un correo electrónico con las imágenes solicitadas.**
Envíenos un correo electrónico directamente desde el mercado donde se compró su artículo con las imágenes adjuntas y una descripción de su reclamación.

IT



Istruzioni Per La Restituzione / Reclamo Per Danni

- ⚠ **NON scartare la scatola / confezione originale.**
Nel caso in cui sia richiesto un reso, l'articolo deve essere restituito nella scatola originale. Senza la scatola originale il tuo reso non sarà accettato.
- ⚠ **Fare una foto dei contrassegni sulla scatola.**
È necessaria una foto dei contrassegni (testo) sul lato della scatola nel caso in cui la parte debba essere sostituita. Questo aiuta il nostro staff a identificare il numero del tuo prodotto per assicurarti di ricevere le parti corrette.
- ⚠ **Fare una foto di Danno (se è applicabile).**
Una foto del danno è sempre necessaria per presentare un reclamo e ottenere rapidamente la sostituzione o il rimborso. Assicurati di avere la scatola anche se è danneggiata.
- ⚠ **Inviarci una mail con le immagini richieste.**
Inviarci un'e-mail direttamente dal mercato in cui è stato acquistato il tuo articolo con le immagini allegate e una descrizione del tuo reclamo.

PL



Zwroty i reklamacje

- ⚠ **Nie wyrzucaj oryginalnego opakowania.**
Jeśli chcesz zwrócić produkt, musi znajdować się on w oryginalnym opakowaniu. Towar zwrócony w nieoryginalnym opakowaniu nie zostanie przyjęty.
- ⚠ **Zrób zdjęcie oznaczeń na opakowaniu.**
Jeśli jakkolwiek część wymaga wymiany, zrób zdjęcie oznaczeń kodu produktu, który znajduje się na opakowaniu. Pozwoli nam to zidentyfikować produkt i dostarczyć ci właściwą część.
- ⚠ **Zrób zdjęcie uszkodzonej części (jeśli dotyczy).**
Jeśli chcesz złożyć reklamację, zrób zdjęcie uszkodzonej części. Pozwoli nam to zatwierdzić reklamację i zlecić zwrot środków na twoje konto. Do złożenia reklamacji potrzebne będzie oryginalne opakowanie.
- ⚠ **Skontaktuj się z nami.**
Skontaktuj się z nami telefonicznie, mailowo lub poprzez formularz kontaktowy. Załącz zdjęcia produktu i opis roszczenia.