



Metal Twin Loft Bed  
Lit Superposé Simple en Métal

**HU10740**

THIS INSTRUCTION BOOKLET CONTAINS **IMPORTANT** SAFETY INFORMATION.  
PLEASE READ AND KEEP FOR FUTURE REFERENCE.



## Before You Start

- ⚠ Please read all instructions carefully.
- ⚠ Retain instructions for future reference.
- ⚠ Separate and count all parts and hardware.
- ⚠ Read through each step carefully and follow the proper order.
- ⚠ We recommend that, where possible, all items are assembled near to the area in which they will be placed in use, to avoid moving the product unnecessarily once assembled.
- ⚠ Always place the product on a flat, steady and stable surface.
- ⚠ Keep all small parts and packaging materials for this product away from babies and children as they potentially pose a serious choking hazard.
- ⚠ Periodically check and ensure that the guardrail, ladder, and other components are in their proper position, free from damage, and that all connectors are tight.
- ⚠ Do not use substitute parts, Contact the manufacturer or dealer for replacement parts.
- ⚠ Use of a night light may provide added safety precaution for a child using the upper bunk.
- ⚠ The use of water or sleep flotation mattresses is prohibited.
- ⚠ Always use guardrails on both long sides of the upper bunk. If the bunk bed will be placed next to the wall, the guardrail that runs the full length of the bed should be placed against the wall to prevent entrapment between the bed and wall.



## Avant de Commencer

- ⚠ Veuillez lire attentivement toutes les instructions.
- ⚠ Conservez les instructions pour vous y référer ultérieurement.
- ⚠ Vérifiez toutes les pièces et les accessoires.
- ⚠ Lisez attentivement chaque étape et suivez l'ordre correct.
- ⚠ Nous recommandons que, dans la mesure du possible, tous les produits soient assemblés à proximité de la zone où ils seront utilisés, afin d'éviter tout déplacement inutile du produit une fois assemblé.
- ⚠ Placez toujours le produit sur une surface plane et stable.
- ⚠ Conservez toutes les petites pièces de ce produit et les matériaux d'emballage hors de portée des bébés et des enfants, car ils pourraient présenter un risque d'étouffement.
- ⚠ Vérifiez périodiquement que le garde-corps, l'échelle et les autres composants sont dans leur position correcte, qu'ils ne sont pas endommagés et que tous les connecteurs sont bien serrés.
- ⚠ N'utilisez pas de pièces de rechange. Contactez le fabricant ou le revendeur pour obtenir des pièces de rechange.
- ⚠ L'utilisation d'une veilleuse peut constituer une précaution de sécurité supplémentaire pour un enfant qui utilise la couchette supérieure.
- ⚠ L'utilisation de matelas à eau ou de matelas de flottaison est interdite.
- ⚠ Utilisez toujours des garde-corps sur les deux côtés longs de la couchette supérieure. Si le lit superposé est placé à côté d'un mur, le garde-corps qui s'étend sur toute la longueur du lit doit être placé contre le mur pour éviter tout risque de coincement entre le lit et le mur.

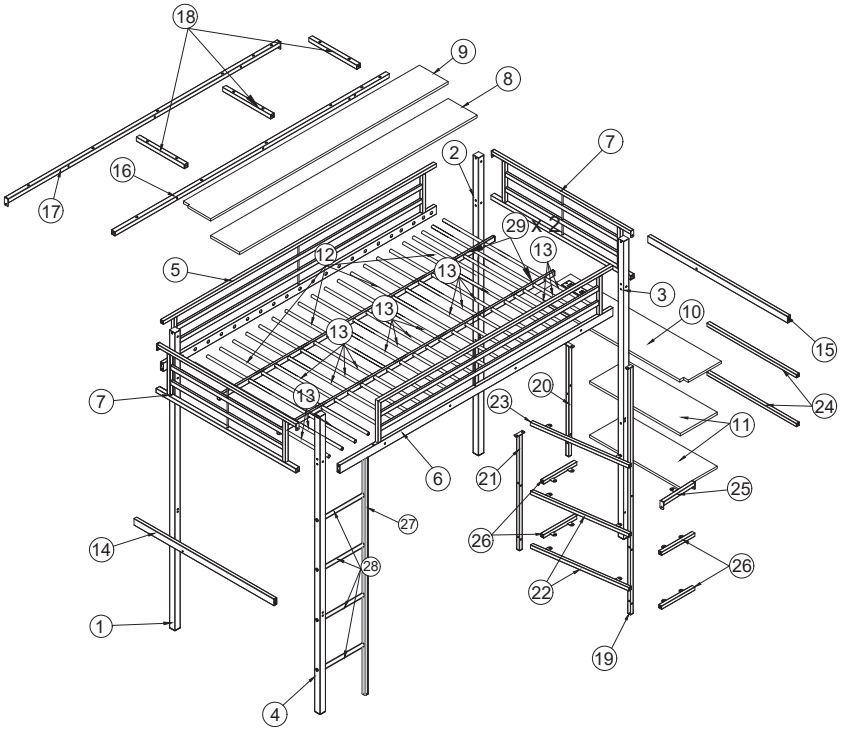



① x1



② x1



③ x1



④ x1

---

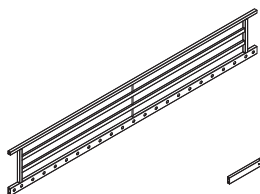

⑤ x1

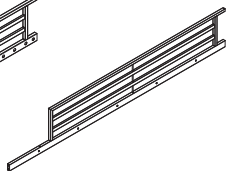

⑥ x1

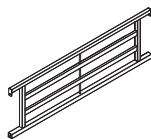

⑦ x2

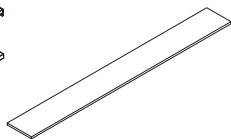

⑧ x1

---

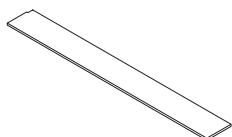

⑨ x1

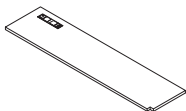

⑩ x1

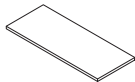

⑪ x2

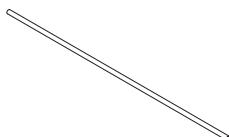

⑫ x4

---

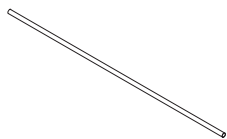

⑬ x18

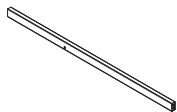

⑭ x1

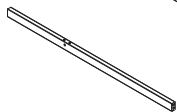

⑮ x1

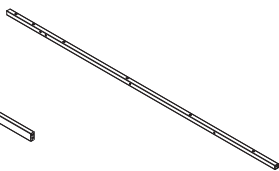

⑯ x1

---

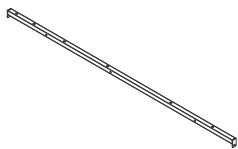

17 x1



18 x3



19 x1



20 x1

---



21 x1

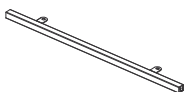

22 x2



23 x1



24 x2

---

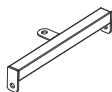

25 x1

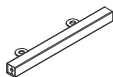

26 x4

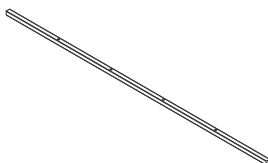

27 x1

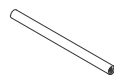

28 x4

---





29 x2

---

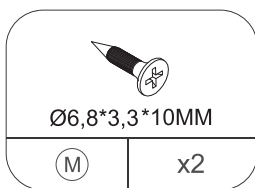
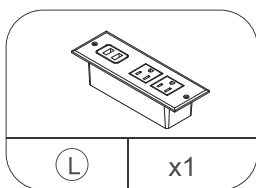
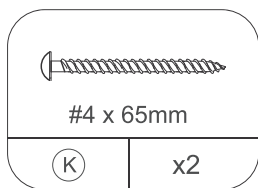
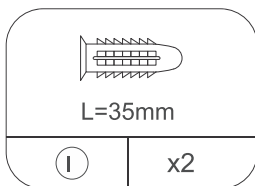
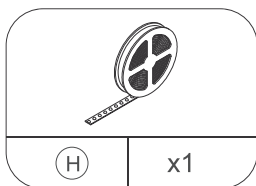
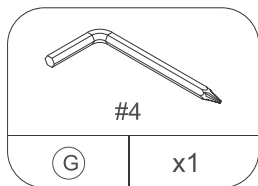
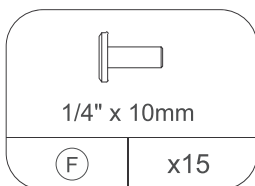
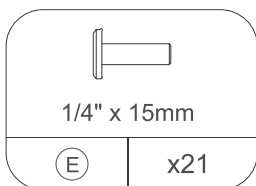
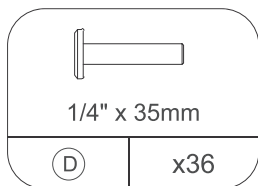
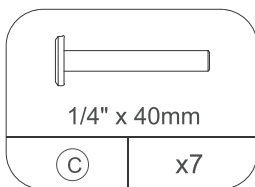
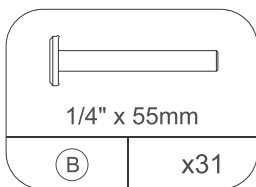
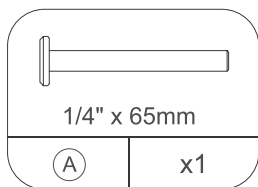
# HARDWARE LIST / LISTE DES ACCESSOIRES

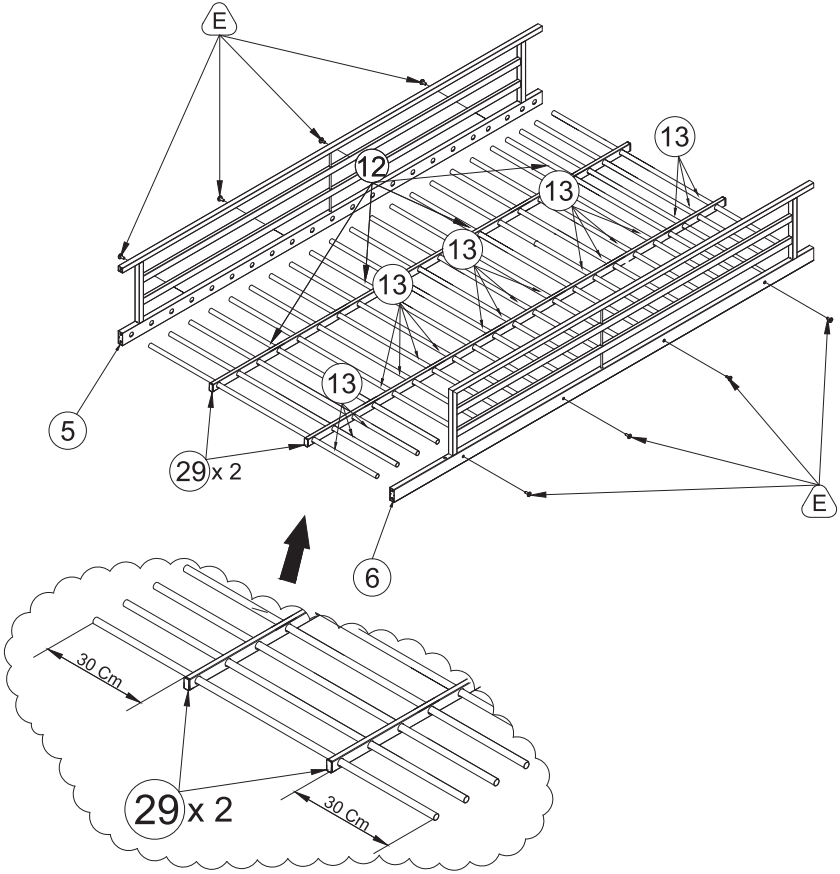





<p>Ⓔ x8</p>	 1/4" x 15mm
<p>Ⓖ x1</p>	 #4

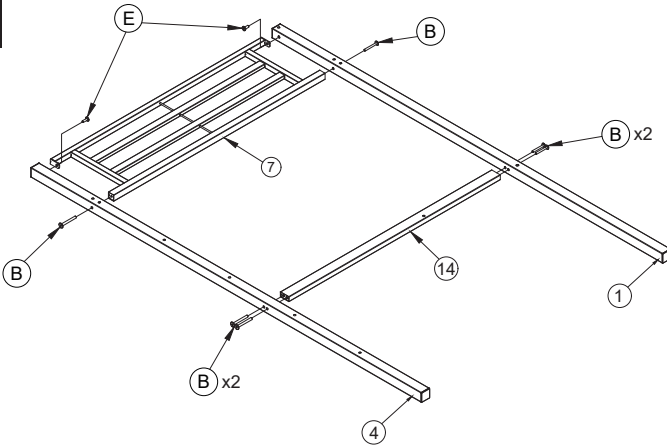

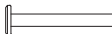
2



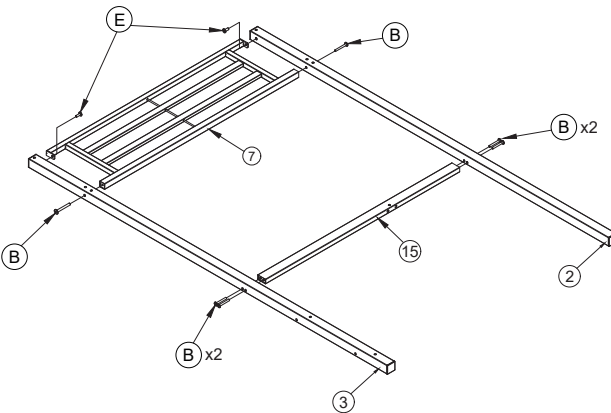

(B) x6	 1/4" x 55mm
(E) x2	 1/4" x 15mm
(G) x1	 #4

3



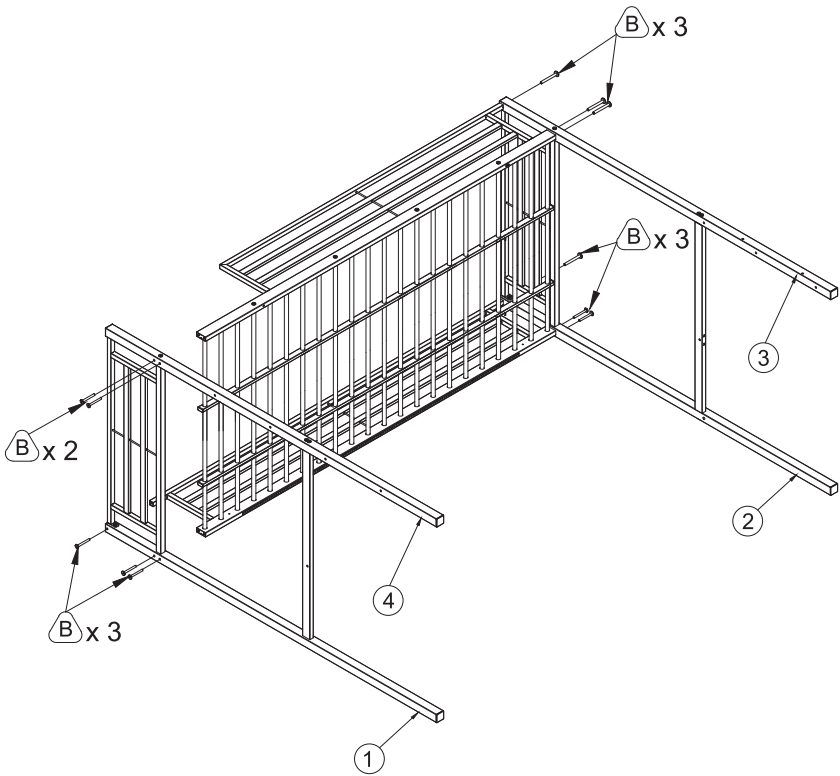



(B) x6	 1/4" x 55mm
(E) x2	 1/4" x 15mm
(G) x1	 #4

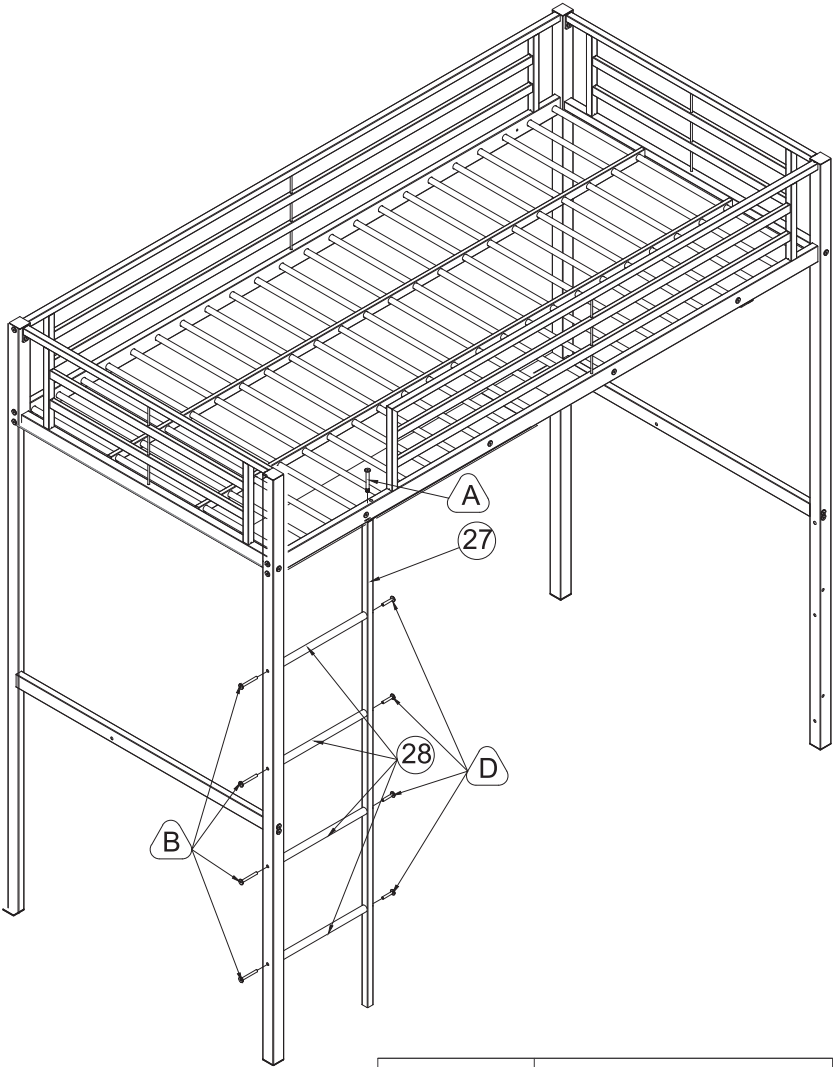

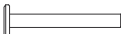

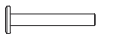
(B) x11	 1/4" x 55mm
(G) x1	 #4



(A) x1	 1/4" x 65mm
(B) x4	 1/4" x 55mm
(D) x4	 1/4" x 35mm
(G) x1	 #4

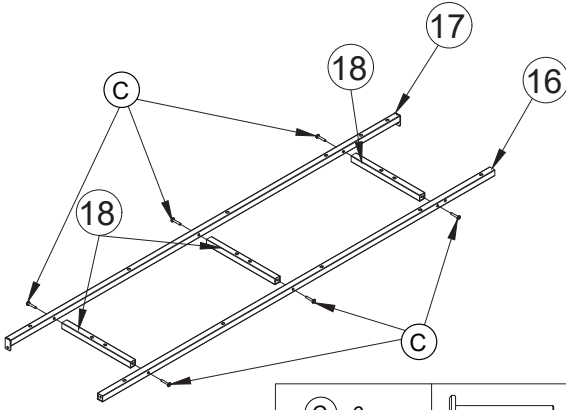

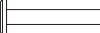
6



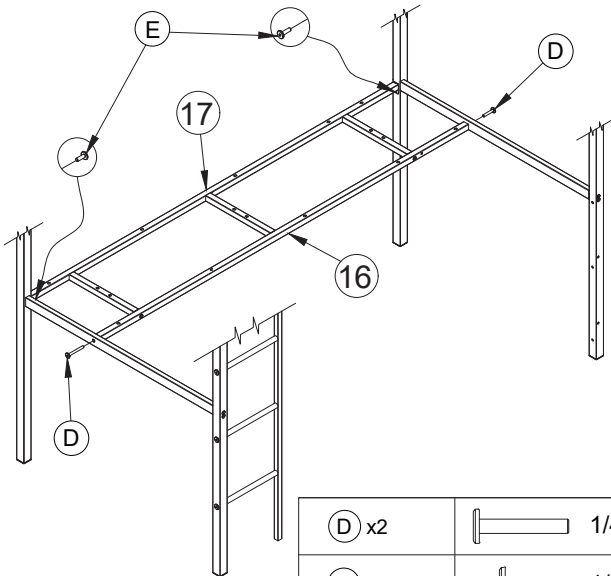

(C) x6	 1/4" x 40mm
(G) x1	 #4

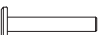
7

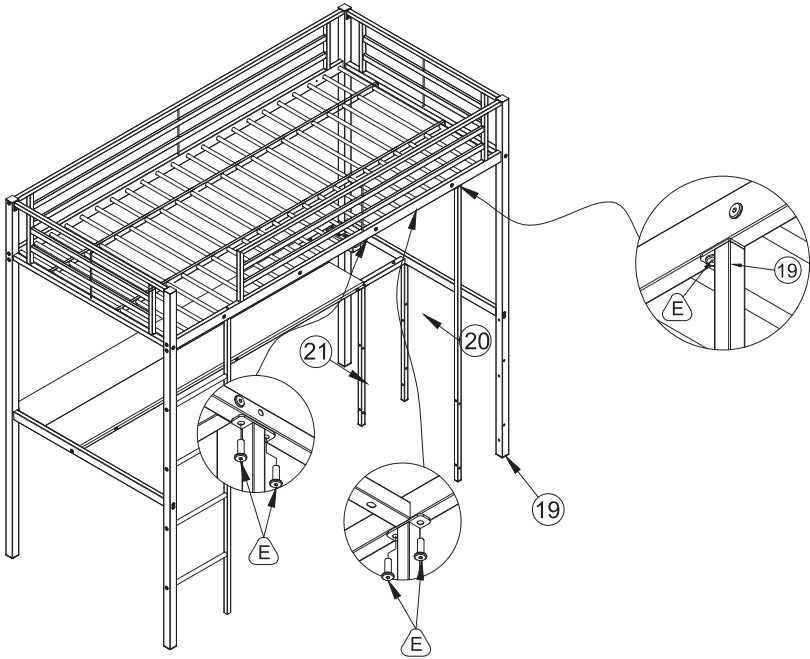

(D) x2	 1/4" x 35mm
(E) x2	 1/4" x 15mm
(G) x1	 #4



(E) x5	 1/4" x 15mm
(G) x1	 #4

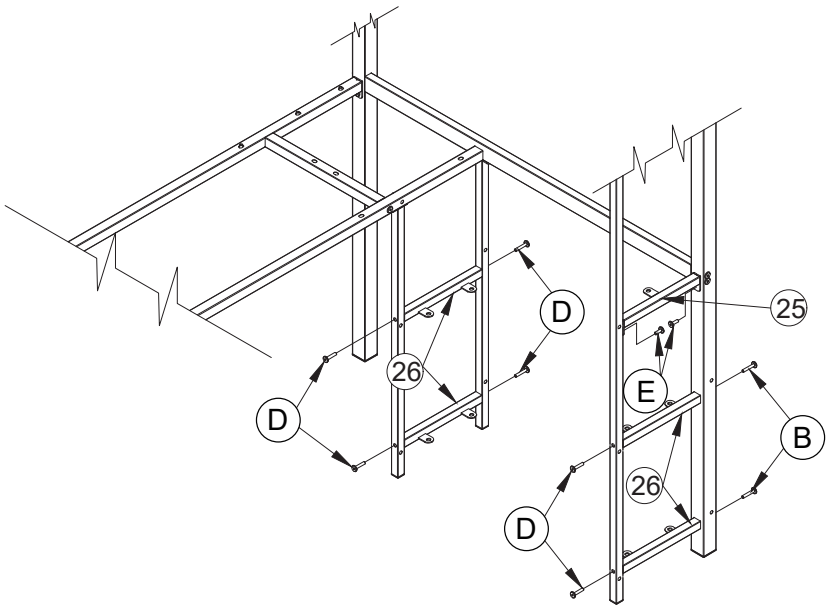

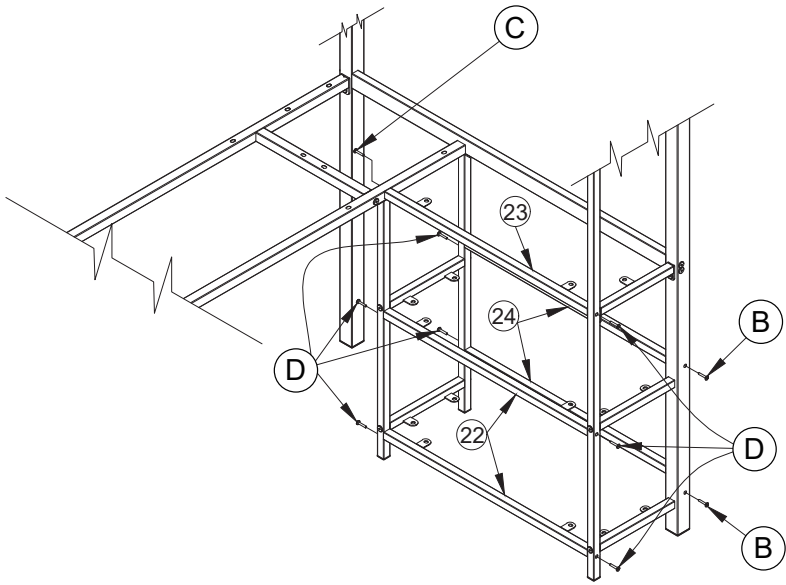

ⓑ x2	 1/4" x 55mm	ⓔ x2	 1/4" x 15mm
ⓓ x6	 1/4" x 35mm	ⓖ x1	 #4



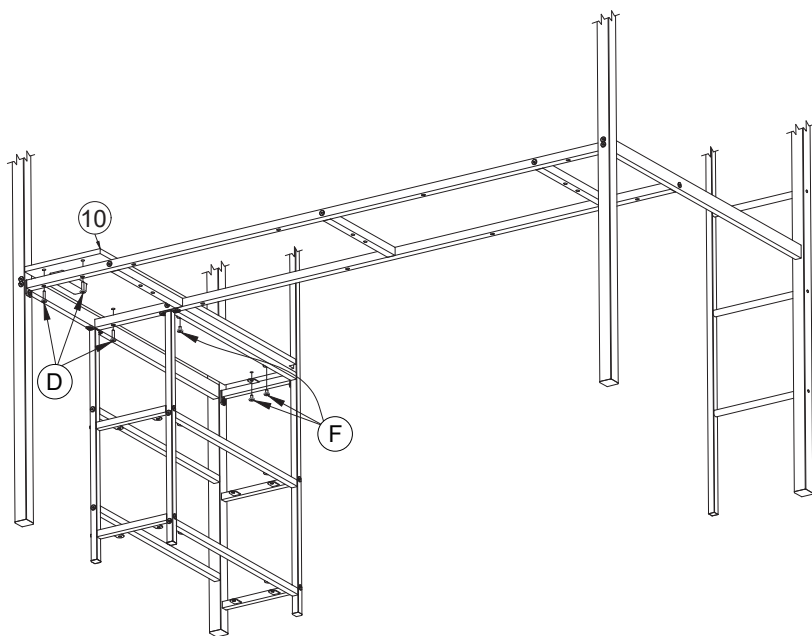

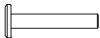

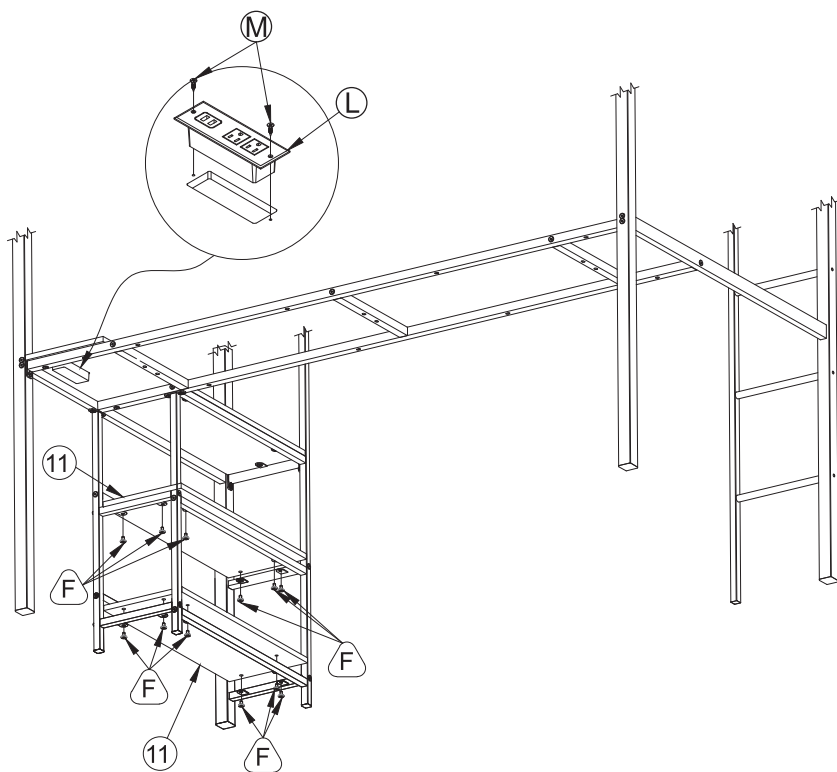

(B) x2	 1/4" x 55mm	(D) x7	 1/4" x 35mm
(C) x1	 1/4" x 40mm	(G) x1	 #4





Ⓓ x3	 1/4" x 35mm
Ⓕ x3	 1/4" x 10mm
Ⓖ x1	 #4

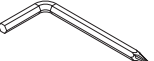

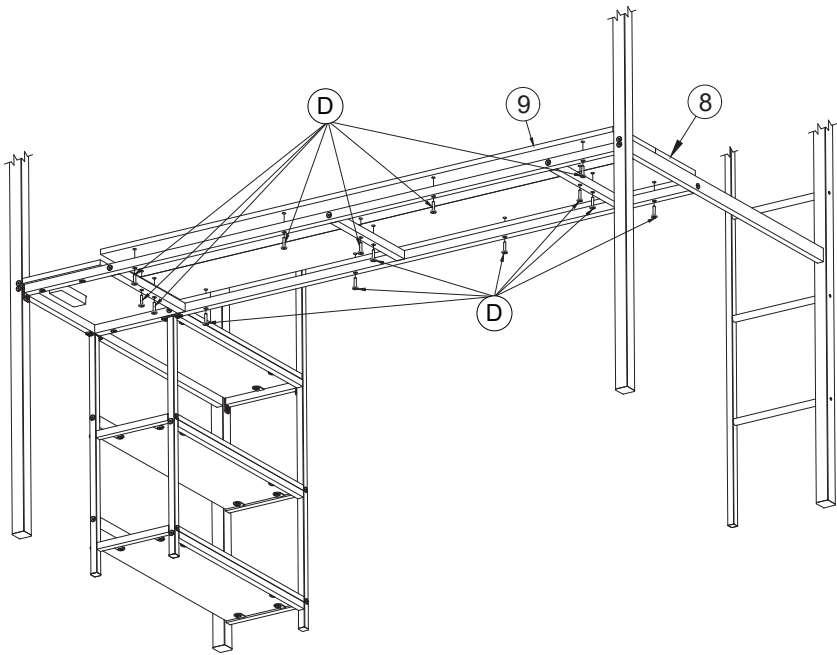
 x 12	 $\frac{1}{4}$ " x 10mm
	
 x 2	 $\text{\O}6,8 \times 3,3 \times 10\text{MM}$
	 #4

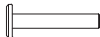

<p>ⓓ x14</p>	 1/4" x 35mm
<p>ⓖ x1</p>	 #4

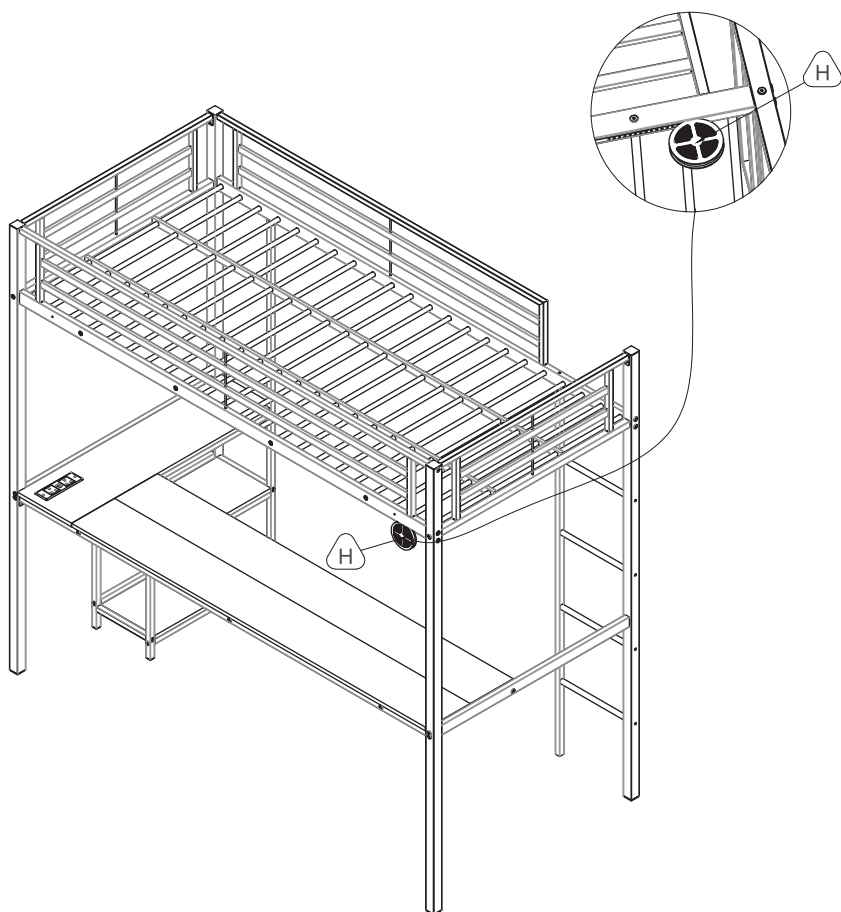



H x1

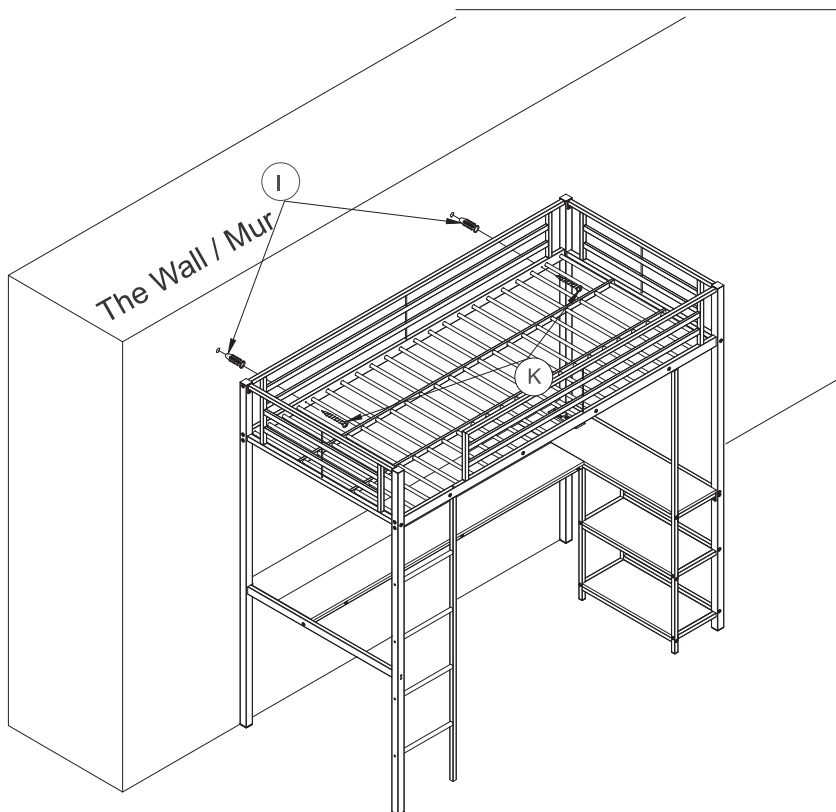

Led

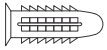

I x2	 L=35MM
K x2	 #4*65MM
G x1	 #4

## **⚠ WARNING**

To help prevent serious or fatal injuries from entrapment or falls:

- Never allow a child under 6 years on the upper bunk.
  - Use only mattress which is 185 -190cm long and 85-90cm wide on upper bunk.
  - Ensure the thickness of the mattress does not exceed 13cm and the mattress is at least 13cm below the upper edge of the guardrails.
  - Use guardrails on both sides of the upper bunk.
- Prohibit horseplay on or under bed(s).

- Prohibit more than one person on the upper bunk.
- Use a ladder for entering and leaving the upper bunk.

**STRANGULATION HAZARD** Never attach or hang items to any part of the bunk bed that are not designed for use with the bed; for example, but not limited to, hooks, belts, and jump ropes.

**DO NOT REMOVE THIS LABEL**

PRODUCT'S NAME: HU10740

Maximum thickness of the mattress 13cm

This high bed is not suitable for children under six years.

Batch NO: 1113321.

FDS CORPORATION LIMITED.

UNIT 4, BLACKACRE ROAD,  
GREAT BLAKENHAM IPSWICH  
IP6 0FL UK

DATE OF DELIVERY: 2024.03

FINISHED SIZES:

197.6 \* 105 \* 180 CM

NET WEIGHT OF MATERIAL: 44.8 KGS

MADE IN :BINH DUONG, VIETNAM

MANUFACTURED IN:2024.02

YEAR MONTH

EN 747:2012; A1-2015



Use only mattress  
which is 185-190cm long,  
85-90cm wide and  
10-13cm high on upper  
bunk.

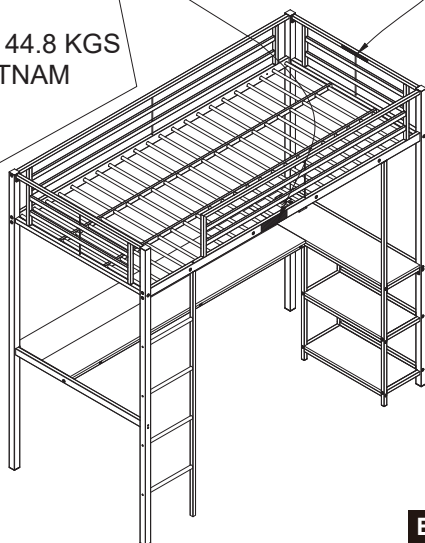

**EN**

## ⚠ AVERTISSEMENT

Pour aider à prévenir les blessures graves ou mortelles dues au piégeage ou aux chutes :

- Ne laissez jamais un enfant de moins de 6 ans sur la couchette supérieure.
- Utilisez uniquement un matelas de 185-190cm de long et 85-90cm de large sur la couchette supérieure.
- Veillez à ce que l'épaisseur du matelas ne dépasse pas 13cm et que le matelas soit au moins 13cm en dessous du bord supérieur des garde-corps.
- Utilisez des garde-corps des deux côtés de la couchette supérieure.
- Interdisez les jeux sur ou sous le(s) lit(s).
- Interdisez la présence de plus d'une personne sur la couchette supérieure.
- Utilisez une échelle pour entrer et sortir de la couchette supérieure.

**RISQUE DE STRANGULATION** - Ne jamais attacher ou suspendre à une partie du lit superposé des objets qui ne sont pas conçus pour être utilisés avec le lit ; par exemple, mais sans s'y limiter, des crochets, des ceintures et des cordes à sauter.

**NE PAS ENLEVER CETTE ÉTIQUETTE**

NOM DU PRODUIT : HU10740

Épaisseur maximale du matelas 13cm

Ce lit en hauteur ne convient pas aux enfants de moins de six ans.

N° de Lot : 1113321.

FDS CORPORATION LIMITED.

UNIT 4, BLACKACRE ROAD,  
GREAT BLAKENHAM IPSWICH  
IP6 0FL UK

DATE DE LIVRAISON : 2024.03

TAILLES FINIES :

197.6 \* 105 \* 108 CM

POIDS NET DU MATÉRIEL : 44.8 KGS

MADE IN : BINH DUONG, VIETNAM

FABRIQUÉ EN : 2024.02

ANNÉE MOIS

EN 747:2012; A1-2015



Utilisez uniquement un matelas de 185-190cm de long, 85-90cm de large et 10-13cm de haut sur la couchette supérieure.

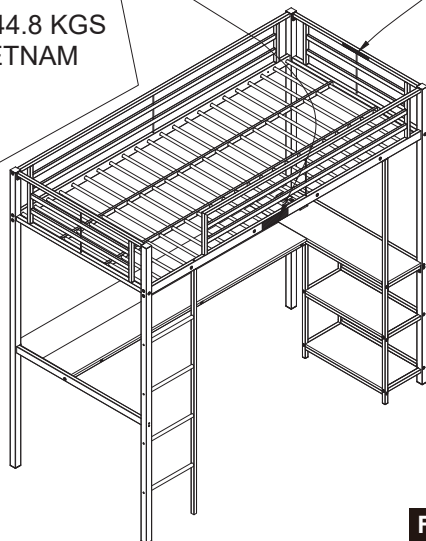

FR

## **EN: IMPORTANT - READ CAREFULLY - RETAIN FOR FUTURE REFERENCE**

- WARNING "High beds and the upper bed of bunk beds are not suitable for children under six years due to the risk of injury from falls".
- WARNING "Bunk beds and high beds can present a serious risk of injury from strangulation if not used correctly. Never attach or hang items to any part of the bunk bed that are not designed to be used with the bed, for example, but not limited to ropes, strings, cords, hooks, belts and bags".
- WARNING "Children can become trapped between the bed and the wall, a roof pitch, the ceiling, adjoining pieces of furniture (e.g. cupboards) and the like. To avoid the risk of serious injury the distance between the top safety barrier and the adjoining structure shall not exceed 75 mm or shall be more than 230 mm".
- WARNING Do not use the bunk bed/high bed if any structural part is broken or missing.
- Always follow the manufacturer's instructions.
- the recommended size of the mattress(es): 74"-75" long , 34"-35" wide and 4"-5" height on the upper bunk.
- A statement that ventilation of the room is necessary to keep the humidity low and to prevent mold in and around the bed.
- All bunk beds and high beds intended to be assembled by other than the manufacturer or his/her representative shall include assembly instructions including a list of the parts supplied and details of any tools required to assemble the bed.
- A statement to check regularly that all assembly fastenings are properly tightened.
- Compliant with the safety requirements of standard BS EN 747:2012 + A1:2015

## • **Replacement Parts:**

Replacement parts, including additional guardrails, may be obtained from any of the manufacturer's dealers.

## • **Safety Warnings:**

1. Follow the information on the warnings appearing on the upper bunk end structure and on the carton. Do not remove the warning label from the bed
2. Always use the recommended size mattresses or mattress supports, or both, to help prevent the likelihood of entrapment or falls
3. The surface of the mattress must be at least 5 inches (127 mm). Below the the upper edge of guardrails.
4. Do not allow children under 6 years of age to use the upper bunk
5. Periodically check and ensure that the guardrail, ladder, and other components are in their proper position, free from damage, and that all connectors are tight.
6. Do not allow horseplay on or under the bed and prohibit jumping on the bed.
7. Always use the ladder for entering and leaving the upper bunk.
8. Do not use substitute parts. Contact the manufacturer or dealer for replacement parts.
9. Use of a night light may provide added safety precautions for a child using the upper bunk.
10. Always use guardrails on both long sides of the upper bunk. If the bunk bed will be placed next to the wall, the guardrail that runs the full length of the bed should be placed against the wall to prevent entrapment between the bed and wall.
11. The use of water or sleep flotation mattresses is prohibited.
12. STRANGULATION HAZARD- Never attach or hang items to any part of the bunk bed that is not designed for use with the bed; for example, but not limited to hooks, belts and jump ropes.
13. Keep these instructions for future reference.

## **FR: IMPORTANT - LIRE ATTENTIVEMENT - CONSERVER POUR RÉFÉRENCE ULTÉRIEURE**

- **AVERTISSEMENT** - Les lits en hauteur et le lit supérieur des lits superposés ne conviennent pas aux enfants de moins de six ans en raison du risque de blessure en cas de chute.
- **AVERTISSEMENT** - Les lits superposés et les lits en hauteur peuvent présenter un risque sérieux de blessure par strangulation s'ils ne sont pas utilisés correctement. Ne jamais attacher ou suspendre à une partie du lit superposé des objets qui ne sont pas conçus pour être utilisés avec le lit, par exemple, mais sans s'y limiter, des cordes, des ficelles, des cordons, des crochets, des ceintures et des sacs.
- **AVERTISSEMENT** - Les enfants peuvent se retrouver coincés entre le lit et le mur, la pente du toit, le plafond, les meubles adjacents (par exemple, les armoires), etc. Pour éviter tout risque de blessure grave, la distance entre la barrière de sécurité supérieure et la structure adjacente ne doit pas dépasser 75 mm ou doit être supérieure à 230 mm.
- **AVERTISSEMENT** - N'utilisez pas le lit superposé/lit en hauteur si une partie de la structure est cassée ou manquante.
- Suivez toujours les instructions du fabricant.
- Taille recommandée du ou des matelas : 74"-75" de long, 34"-35" de large et 4"-5" de haut sur la couchette supérieure.
- Une mention indiquant que la ventilation de la pièce est nécessaire pour maintenir un faible taux d'humidité et éviter les moisissures à l'intérieur et autour du lit.
- Tous les lits superposés et les lits en hauteur destinés à être assemblés par une personne autre que le fabricant ou son représentant doivent être accompagnés d'instructions d'assemblage comprenant une liste des pièces fournies et des précisions sur les outils nécessaires à l'assemblage du lit.
- Une mention indiquant qu'il faut vérifier régulièrement que toutes les fixations de l'assemblage sont correctement serrées.
- Conforme aux exigences de sécurité de la norme BS EN 747:2012 + A1:2015.

## • Pièces de Rechange :

Les pièces de rechange, y compris les garde-corps supplémentaires, peuvent être obtenues auprès de n'importe quel revendeur du fabricant.





## • Avertissements de Sécurité :

1. Respectez les informations sur les avertissements figurant sur la structure d'extrémité de la couchette supérieure et sur le carton. Ne retirez pas l'étiquette d'avertissement du lit.
2. Utilisez toujours des matelas ou des supports de matelas de la taille recommandée, ou les deux, afin d'éviter tout risque de coincement ou de chute.
3. La surface du matelas doit être au moins 5" (127 mm) en dessous du bord supérieur des garde-corps.
4. Ne permettez pas aux enfants de moins de 6 ans d'utiliser la couchette supérieure.
5. Vérifiez périodiquement que le garde-corps, l'échelle et les autres composants sont dans leur position correcte, qu'ils ne sont pas endommagés et que tous les connecteurs sont bien serrés.
6. Ne pas permettre les jeux sur ou sous le lit et interdire de sauter sur le lit.
7. Utilisez toujours l'échelle pour entrer et sortir de la couchette supérieure.
8. N'utilisez pas de pièces de rechange. Contactez le fabricant ou le revendeur pour obtenir des pièces de rechange.
9. L'utilisation d'une veilleuse peut constituer une précaution de sécurité supplémentaire pour un enfant qui utilise la couchette supérieure.
10. Utilisez toujours des garde-corps sur les deux côtés longs de la couchette supérieure. Si le lit superposé est placé à côté d'un mur, le garde-corps qui s'étend sur toute la longueur du lit doit être placé contre le mur pour éviter tout risque de coincement entre le lit et le mur.
11. L'utilisation de matelas à eau ou de matelas de flottaison est interdite.
12. RISQUE DE STRANGULATION - Ne jamais attacher ou suspendre à une partie du lit superposé des objets qui ne sont pas conçus pour être utilisés avec le lit ; par exemple, mais sans s'y limiter, des crochets, des ceintures et des cordes à sauter.
13. Conservez ces instructions pour vous y référer ultérieurement.

EN







## Return / Damage Claim Instructions

-  **DO NOT discard the box / original packaging.**  
In case a return is required, the item must be returned in original box. Without this your return will not be accepted.
-  **Take a photo of the box markings.**  
A photo of the markings (text) on the side of the box is required in case a part is needed for replacement. This helps our staff identify your product number to ensure you receive the correct parts.
-  **Take a photo of the damaged part (if applicable).**  
A photo of the damage is always required to file a claim and get your replacement or refund processed quickly. Please make sure you have the box even if it is damaged.
-  **Send us an email with the images requested.**  
Email us directly from marketplace where your item was purchased with the attached images and a description of your claim.

FR



## Instructions De Retour / Réclamation De Dommages

-  **NE PAS jeter la boîte/l'emballage d'origine.**  
Dans le cas où un retour est requis, l'article doit être retourné dans sa boîte d'origine. Sans cela, votre retour ne sera pas accepté.
-  **Prenez une photo des marquages de la boîte.**  
Une photo des marquages (texte) sur le côté de la boîte est requise au cas où une pièce serait nécessaire pour le remplacement. Cela aide notre personnel à identifier votre numéro de produit pour s'assurer que vous recevez les bonnes pièces.
-  **Prenez une photo des dommages (le cas échéant).**  
Une photo des dommages est toujours requise pour déposer une réclamation et obtenir rapidement votre remplacement ou votre remboursement. Assurez-vous d'avoir la boîte même si elle est endommagée.
-  **Envoyez-nous un e-mail avec les images demandées.**  
Envoyez-nous un e-mail directement depuis le marché où votre article a été acheté avec les images ci-jointes et une description de votre réclamation.

**USA** office: Fontana

**AUS** office: Truganina

**FRA** office: Saint Vigor d'Ymonville

**GBR** office: FDS Corporation Limited, Unit 4, Blackacre Road, Great Blakenham, Ipswich, Ip6 0FL, United Kingdom

If you're having difficulty, our friendly customer team is always here to help.



USA:cs.us@costway.com  
AUS:cs.au@costway.com  
GBR:cs.uk@costway.com  
FRA:cs.fr@costway.com