



USA office: Fontana **AUS** office: Truganina **FRA** office: Saint Vigor d'Ymonville
GBR office: FDS Corporation Limited, Unit 4, Blackacre Road, Great Blakenham,
Ipswich, Ip6 0FL, United Kingdom

Bed Rail for Toddlers
Barrière de Lit pour les Tout-petits
BS10042 / BS10048

**IMPORTANT! READ CAREFULLY AND KEEP
FOR FUTURE REFERENCE.**



Before You Start

Please read all instructions carefully and keep it for future reference.

General Warnings

- Danger! Keep all small parts and packaging materials for this product away from babies and children, otherwise they may pose a choking hazard.
- The product must be installed and used under the supervision of an adult.
- Read through each step carefully and follow the proper order.
- Remove all packaging, separate and count all parts and hardware before installation.
- Please ensure that all parts are correctly installed, incorrect installation can lead to a danger.
- We recommend that, where possible, all items are assembled near the area in which they will be placed in use, to avoid moving the product unnecessarily once assembled.
- Ensure a secure surface during installation, and always place the product on a flat, steady and stable surface.



Avant de Commencer

Veuillez lire attentivement toutes les instructions et les conserver pour la référence ultérieure.

Avertissements Généraux

- Danger ! Éloignez toutes les petites pièces et le matériel d'emballage des bébés et des enfants pour éviter un risque d'étouffement.
- Le produit doit être installé et utilisé sous la surveillance d'un adulte.
- Lisez attentivement chaque étape et suivez le bon ordre.
- Retirez tous les emballages, séparez et comptez toutes les pièces et le matériel avant l'installation.
- Assurez-vous que toutes les pièces sont correctement installées, une installation incorrecte peut entraîner un danger.
- Nous recommandons que, dans la mesure du possible, tous les articles soient assemblés à proximité de la zone dans laquelle ils seront utilisés, afin d'éviter de déplacer inutilement le produit une fois assemblé.
- Assurez une surface sûre pendant l'assemblage et placez le produit toujours sur une surface plane et stable.

Parts /Pièces

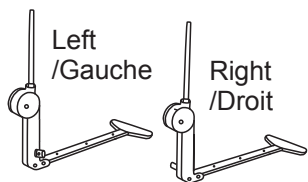

Left and Right Columns
/Colonnes Gauche et Droite

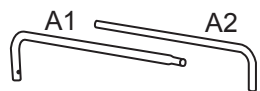

A1 Left upper bend pipe /A1 Tuyau coudé supérieur gauche
A2 Right upper bend pipe /A2 Tuyau coudé supérieur droit



Y-shaped Adjustable Strap
/Sangle Réglable en Forme de Y

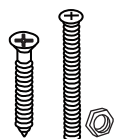

Fixed screws /Vis fixes
Self tapping screws /Vis autotaraudeuses

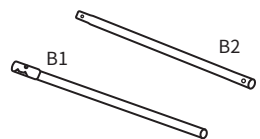

B1 Left Connecting Pipe /Tuyau de Raccordement Gauche
B2 Right Connecting Pipe /Tuyau de Raccordement Droit



Cloth Cover /Housse en Tissu

Assembly /Assemblage

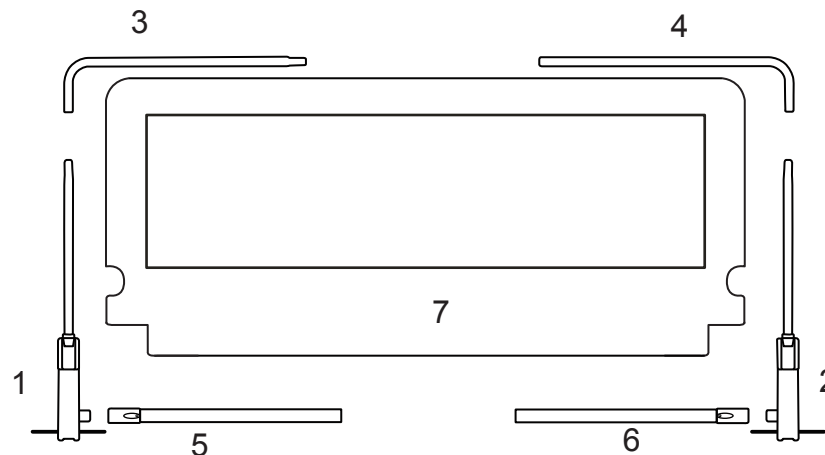

- 1 Left Columns /Colonnes de Gauche
- 2 Right Columns /Colonnes de Droite
- 3 Left upper bend pipe /Tuyau Coudé Supérieur Gauche
- 4 Right upper bend pipe /Tuyau Coudé Supérieur Droit
- 5 Left Connecting Pipe /Tuyau de Raccordement Gauche
- 6 Right Connecting Pipe /Tuyau de Raccordement Droit
- 7 Cloth Cover /Housse en Tissu

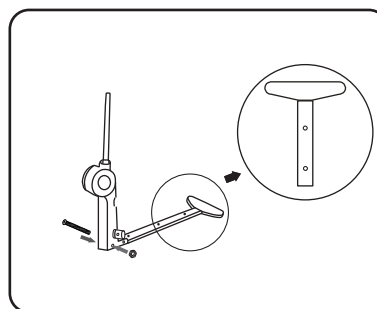

- 1.** Open the two columns, then insert the plastic piece into the tail of the columns, and tighten the base screw.
/Ouvrez les deux colonnes, puis insérez la pièce en plastique dans la queue des colonnes et serrez le vis de la base.

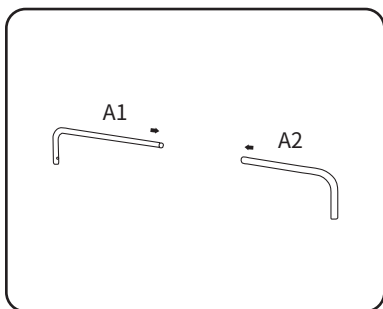

2. Connect A1 and A2 together in order.

/Connectez A1 et A2 ensemble dans l'ordre.

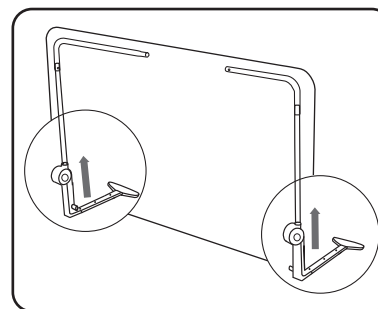

5. After threading the cloth cover, insert the connected upper pipe onto the left and right columns.

/Après avoir enfilé la housse en tissu, insérez le tuyau supérieur connecté sur les colonnes gauche et droite.

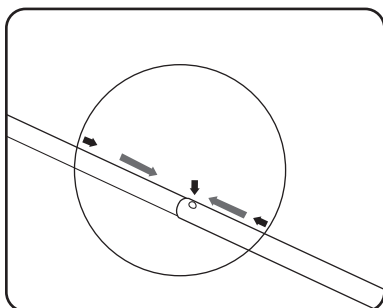

3. The protruding ball from the groove indicates that the connection is in place (the same below).

/La bille qui dépasse de la rainure indique que la connexion est en place (la même ci-dessous).

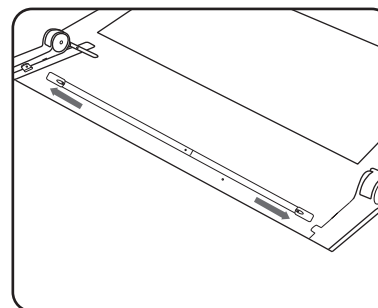

6. Connect the connecting pipe, thread it through the cloth cover, and secure it in place.

/Connectez le tuyau de raccordement, faites-le passer à travers la housse en tissu et fixez-le en place.

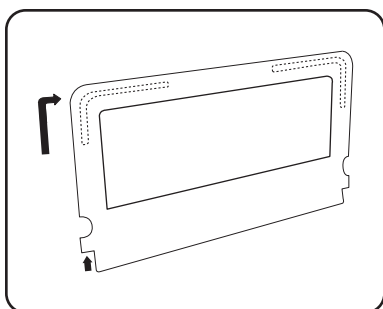

4. Unfold the cloth cover, connect the upper connecting pipe A and insert it into the cloth cover from the side.

/Dépliez la housse en tissu, connectez le tuyau de raccordement supérieur A et insérez-le sur le côté dans la housse en tissu.

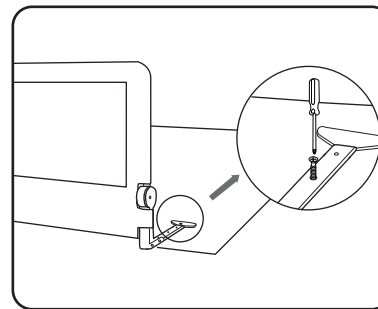

7. Please choose whether to use screws for fixation according to personal needs.

/Veuillez choisir d'utiliser ou non des vis pour la fixation en fonction de vos besoins personnels.

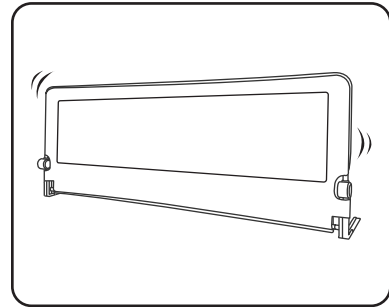

8. Pull the cloth cover flat and check the firmness of the bed guardrail. If there is no obvious shaking, it indicates that the assembly is completed.

/Tirez la housse en tissu à plat et vérifiez la fermeté du garde-corps du lit. S'il n'y a pas de secousses évidentes, cela indique que l'assemblage est terminé.

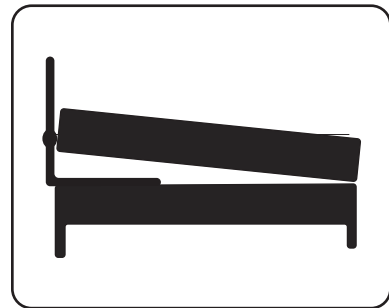

9. Lift the mattress and insert the bed rail support feet under the mattress to complete the installation.

/Soulevez le matelas et insérez les pieds de support de la barrière de lit sous le matelas pour terminer l'installation.

Scope of Application /Champ d'Application

1. Flat bed: The thickness of mattresses should be more than 6cm/2.4inches. The spacing between bed boards is less than 13 cm/5inches.

/Lit plat : L'épaisseur des matelas doit être supérieure à 6 cm/2,4 pouces. L'espacement entre les planches de lit est inférieur à 13 cm/5 pouces.

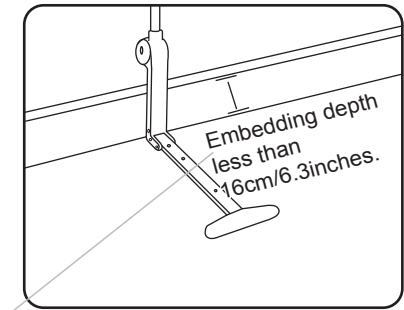
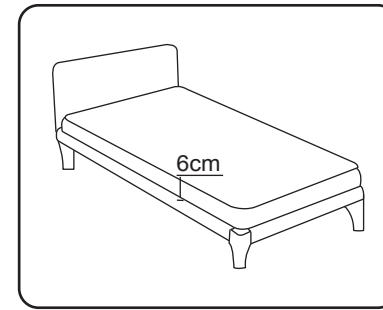

Embedding depth less than 16cm/6.3inches.

/Profondeur d'encastrement inférieure à 16 cm/6,3 pouces.

2. Embedded bed: The height of the edge or tail of the bed is lower than 18cm/7inches, with a 1.8cm/0.7inch gap between the mattress and the edge of the bed. The spacing between bed boards is less than 13 cm/5inches.

/Lit encastré : La hauteur du bord ou de la queue du lit est inférieure à 18 cm/7 pouces, avec un écart de 1,8 cm/0,7 pouce entre le matelas et le bord du lit. L'espacement entre les planches de lit est inférieur à 13 cm/5 pouces.

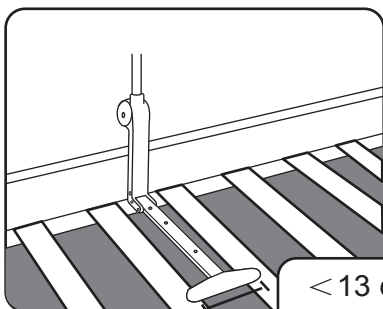

< 13 cm/5inches / < 13 cm/5 pouces

- 3.** Fix the two ends of the Y-belt on the two supporting feet, and tighten the locking screw on the other end to fix it on the bed board.
/Fixez les deux extrémités de la ceinture en Y sur les deux pieds de support et serrez la vis de verrouillage à l'autre extrémité pour la fixer sur le panneau du lit.

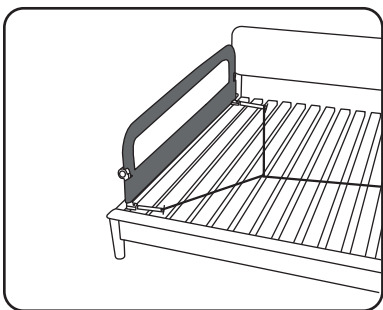

Disassembly of Cloth Cover /Démontage de la Housse en Tissu

1

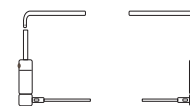

Pull the left and right joint switches at bottom, and then separate the pipes.

/Tirez sur les interrupteurs communs gauche et droit en bas, puis séparez les tuyaux.

2

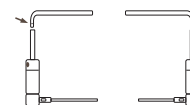

Pull up the cloth cover and press the elastic pieces on the left and right columns, then separate the pipes from columns.

/Soulevez la housse en tissu et appuyez sur les pièces élastiques sur les colonnes gauche et droite, puis séparez les tuyaux des colonnes.

3



Take out the upper pipes from either end of the cloth cover opening on the left and right sides.

/Retirez les tuyaux supérieurs de chaque extrémité de l'ouverture du couvercle en tissu sur les côtés gauche et droit.

4

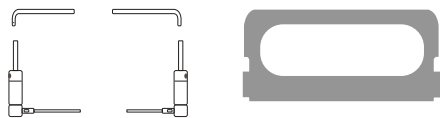

Disassembly completed. The cloth cover can be cleaned or replaced.
/Démontage terminé. La housse en tissu peut être nettoyée ou remplacée.

Folding of Bed Rail /Pliage de la Barrière de Lit

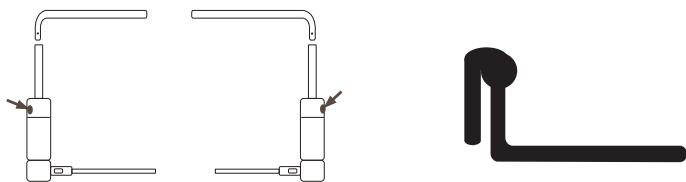

Press the switch buttons on the left and right columns simultaneously to fold the bed rail.

/Appuyez simultanément sur les boutons de commutation des colonnes gauche et droite pour plier la barrière de lit.

Cloth Washing /Lavage des Tissus



Machine washable
/Lavable en machine



Hang and dry
/Suspendre et sécher



Do not go whoring for nothing
/Ne pas rincer



Maximum washing temperature
140°F
/Température de lavage
maximale 140°F

WARNING /AVERTISSEMENT

EN:

- This product is to be assembled by an adult.
- If any parts are damaged or missing, please stop using them. Before use, please check all parts carefully to ensure that the bed guardrail is connected, and the support is under the mattress. If the fixing device is not securely connected to, please do not use a bed or mattress.
- Please ensure that the bed guardrail is correctly installed between the mattress and the bed body.
- After installation, please check frequently to ensure proper functionality.

- Please ensure that the bed guardrail is kept at a safe distance from fire sources and power sources.
- To avoid risks of strangulation/suffocation on the bed or hanging on the bed rail, please ensure that the bed guardrail is kept away from ropes, pendants, and other objects.
- This product is not suitable for bunk beds, waterbeds, air mattresses, and cribs.
- This product is not suitable for sleeping surfaces above 24" above ground level.
- Do not place your child in an unattended environment.
- To ensure the safety of infants and children, it is prohibited for infants and children to climb the bed guardrail.
- Improper use or external impact may cause damage to the bed guardrail.
- There may be a certain gap between the bed guardrail and the mattress. To prevent infants and children from getting trapped in the gap and causing danger, please use it under adult supervision.
- When using, make sure that all locking devices are in a locked state.
- Pay attention to the risks of pinching the head and limbs.
- It is not recommended to use it outside of the bed.
- Contact our after-sales service department to replace the components.
- If you have any questions during use, please contact customer service directly.

FR:

- Ce produit doit être assemblé par un adulte.
- Si des pièces sont endommagées ou manquantes, veuillez cesser de les utiliser. Avant utilisation, veuillez vérifier soigneusement toutes les pièces pour vous assurer que le garde-corps du lit est connecté et que le support est sous le matelas. Si le dispositif de fixation n'est pas correctement connecté, veuillez ne pas utiliser de lit ou de matelas.

- Veuillez vous assurer que le garde-corps du lit est correctement installé entre le matelas et le corps du lit.
- Après l'installation, veuillez vérifier fréquemment pour garantir un bon fonctionnement.
- Veuillez vous assurer que le garde-corps du lit est maintenu à une distance sûre des sources d'incendie et des sources d'alimentation.
- Pour éviter les risques d'étranglement/suffocation sur le lit ou d'accrochage à la barrière de lit, veuillez vous assurer que le garde-corps du lit est tenu à l'écart des cordes, pendentifs et autres objets.
- Ce produit ne convient pas aux lits superposés, aux lits à eau, aux matelas pneumatiques et aux berceaux.
- Ce produit ne convient pas aux surfaces de couchage situées à plus de 24 pouces au-dessus du niveau du sol.
- Ne placez pas votre enfant dans un environnement sans surveillance.
- Pour garantir la sécurité des nourrissons et des enfants, il est interdit aux nourrissons et aux enfants de grimper sur le garde-corps du lit.
- Une mauvaise utilisation ou un impact externe peut endommager le garde-corps du lit.
- Il peut y avoir un certain écart entre le garde-corps du lit et le matelas. Pour éviter que les nourrissons et les enfants ne soient coincés dans l'espace et ne présentent un danger, veuillez l'utiliser sous la surveillance d'un adulte.
- Lors de l'utilisation, assurez-vous que tous les dispositifs de verrouillage sont verrouillés.
- Faites attention aux risques de pincement de la tête et des membres.
- Il n'est pas recommandé de l'utiliser en dehors du lit.
- Contactez notre service après-vente pour remplacer les composants.
- Si vous avez des questions lors de l'utilisation, veuillez contacter directement le service client.

EN:

 **WARNING**

SUFFOCATION AND STRANGULATION HAZARD

Gaps in and around bed rails have entrapped young children and killed infants.

NEVER use with children younger than 2 years old. Use ONLY with older children who can get in and out of adult bed without help. NEVER use in place of crib.

NEVER use unless bed rail is tight against the mattress, without gaps, and at least 9 in. from the headboard and footboard. Do not fill gaps with pillows, blankets, or other items that can suffocate children.

NEVER use on toddler bed, bunk bed, water bed, or bed with inflatable mattress. Use ONLY on adult bed.

 **WARNING**

ENTRAPMENT HAZARD NEVER

Use bed rail without properly securing bed rail to bed. Incorrect installation can allow bed rail to move away from mattress, which can lead to entrapment and death.

FR:

 **AVERTISSEMENT**

RISQUE DE SUFFOCATION ET D'ÉTRANGULATION

Des espaces dans et autour des barrières de lit ont piégé de jeunes enfants et tué des nourrissons.

NE JAMAIS utiliser avec des enfants de moins de 2 ans. À utiliser UNIQUEMENT avec des enfants plus âgés qui peuvent entrer et sortir du lit adulte sans aide. NE JAMAIS utiliser à la place du berceau.

NE JAMAIS utiliser à moins que la barrière de lit soit bien serrée contre le matelas, sans espace et à au moins 9 pouces de la tête et du pied de lit. Ne remplissez pas les espaces avec des oreillers, des couvertures ou d'autres objets susceptibles d'étouffer les enfants.

NE JAMAIS utiliser sur un lit d'enfant, un lit superposé, un lit à eau ou un lit avec matelas gonflable. Utiliser UNIQUEMENT sur un lit adulte.





 **AVERTISSEMENT**

RISQUE DE PIÈGEEMENT.

N'utilisez JAMAIS la barrière de lit sans fixer correctement la barrière de lit au lit. Une installation incorrecte peut permettre à la barrière de lit de s'éloigner du matelas, ce qui peut entraîner un piégeage et la mort.







Return / Damage Claim Instructions

-  **DO NOT discard the box / original packaging.**
 In case a return is required, the item must be returned in original box. Without this your return will not be accepted.
-  **Take a photo of the box markings.**
 A photo of the markings (text) on the side of the box is required in case a part is needed for replacement. This helps our staff identify your product number to ensure you receive the correct parts.
-  **Take a photo of the damaged part (if applicable).**
 A photo of the damage is always required to file a claim and get your replacement or refund processed quickly. Please make sure you have the box even if it is damaged.
-  **Send us an email with the images requested.**
 Email us directly from marketplace where your item was purchased with the attached images and a description of your claim.



Instructions De Retour / Réclamation De Dommages

-  **NE PAS jeter la boîte/l'emballage d'origine.**
 Dans le cas où un retour est requis, l'article doit être retourné dans sa boîte d'origine. Sans cela, votre retour ne sera pas accepté.
-  **Prenez une photo des marquages de la boîte.**
 Une photo des marquages (texte) sur le côté de la boîte est requise au cas où une pièce serait nécessaire pour le remplacement. Cela aide notre personnel à identifier votre numéro de produit pour s'assurer que vous recevez les bonnes pièces.
-  **Prenez une photo des dommages (le cas échéant).**
 Une photo des dommages est toujours requise pour déposer une réclamation et obtenir rapidement votre remplacement ou votre remboursement. Assurez-vous d'avoir la boîte même si elle est endommagée.
-  **Envoyez-nous un e-mail avec les images demandées.**
 Envoyez-nous un e-mail directement depuis le marché où votre article a été acheté avec les images ci-jointes et une description de votre réclamation.