

Toddler Slide and Swing Set
Kinderrutsche und Schaukel-Set
Ensemble Toboggan et Balançoire pour Enfants
Juego de Tobogán y Columpio para Niños
Set Scivolo per Bambini
Zjeżdźalnia i huśtawka dla dzieci

USA office: Fontana **AUS** office: Truganina **ITA** office: Milano **POL** office: Gdańsk
DEU office: FDS GmbH, Neuer Hölftigbaum 36, 22143 Hamburg, Deutschland **FRA** office: Saint Vigor d'Ymonville
GBR office: FDS Corporation Limited, Unit 4, Blackacre Road, Great Blakenham, Ipswich, Ip6 0FL, United Kingdom

If you're having difficulty, our friendly customer team is always here to help.



USA:cs.us@costway.com POL:sklep@costway.com
AUS:cs.au@costway.com DEU:cs.de@costway.com
GBR:cs.uk@costway.com FRA:cs.fr@costway.com
ITA:cs.it@costway.com ESP:cs.es@costway.com

THIS INSTRUCTION BOOKLET CONTAINS **IMPORTANT** SAFETY INFORMATION.
PLEASE READ AND KEEP FOR FUTURE REFERENCE.



Before You Start

Please read all instructions carefully and keep it for future reference.

Warnings

Attention: For home use only.

Attention: Children should use this product under the parental supervision.

Danger: Keep all small parts and packaging materials for this product away from babies and children, otherwise they may pose a choking hazard.

Danger: Lack of attachment may cause a risk of tipping or falling hazard.

General Warnings

- ⚠ The product must be installed and used under the supervision of an adult.
- ⚠ Read through each step carefully and follow the proper order.
- ⚠ Remove all packaging, separate and count all parts and hardware.
- ⚠ Please ensure that all parts are correctly installed, incorrect installation can lead to a danger.
- ⚠ We recommend that, where possible, all items are assembled near the area in which they will be placed in use, to avoid moving the product unnecessarily once assembled.
- ⚠ Ensure a secure surface during installation, and always place the product on a flat, steady and stable surface.
- ⚠ Please check and maintain it regularly, and the most important part needs to be suspended, fixed, or anchored to the ground.



Bevor Sie beginnen

Bitte sorgfältig lesen und zum späteren Nachschlagen aufbewahren.

Achtung

Vorsicht: Nur für den Hausgebrauch.

Vorsicht: Kinder sollten diesen Artikel unter elterlicher Aufsicht benutzen.

Gefahr: Halten Sie alle Kleinteile und Verpackungsmaterialien, die verschluckt werden können, von Babys und Kindern fern.

Gefahr: Unsachgemäße Montage kann zu Kippgefahr führen.

Allgemeine Achtung

- ⚠ Der Artikel muss unter der Aufsicht eines Erwachsenen montiert und benutzt werden.
- ⚠ Lesen Sie jeden Schritt sorgfältig durch und befolgen Sie die richtige Reihenfolge.
- ⚠ Entfernen Sie alle Verpackungen, Überprüfen Sie, ob alle Teile und Zubehörteile vorhanden sind.
- ⚠ Bitte stellen Sie sicher, dass alle Teile richtig montiert sind, eine falsche Montage kann zu einer Gefahr führen.
- ⚠ Wir empfehlen, alle Teile möglichst in der Nähe des Aufstellungsortes zu montieren, um unnötige Bewegungen nach der Montage zu vermeiden.
- ⚠ Achten Sie bei der Montage auf einen sicheren Untergrund und stellen Sie den Artikel immer auf eine ebene, feste und stabile Fläche.
- ⚠ Bitte überprüfen und warten Sie regelmäßig die wichtigsten Teile zur Aufhängung, Befestigung, Verankerung am Boden.



Avant de Commencer

Veuillez lire attentivement toutes les instructions et les conserver pour la référence ultérieure.

Avertissements

Attention : Pour l'usage domestique seulement.

Attention : Les enfants doivent utiliser ce produit sous la surveillance de leurs parents.

Danger : Gardez toutes les petites pièces et les matériaux d'emballage de ce produit hors de portée des bébés et des enfants pour éviter un risque d'étouffement.

Danger : La manque de la fixation pourrait entraîner un risque de basculement ou de chute.

Avertissements Généraux

- ⚠ Le produit doit être installé et utilisé sous la surveillance d'un adulte.
- ⚠ Lisez attentivement chaque étape et suivez l'ordre correct.
- ⚠ Retirez tous les emballages, séparez et comptez toutes les pièces et le matériel.
- ⚠ Veuillez vous assurer que toutes les pièces soient correctement installées, une installation incorrecte peut entraîner un danger.
- ⚠ Nous recommandons que, dans la mesure du possible, tous les articles soient assemblés à proximité de la zone dans laquelle ils seront utilisés, afin d'éviter de déplacer inutilement le produit une fois assemblé.
- ⚠ Assurez-vous que la surface soit solide pendant l'assemblage et placez toujours le produit sur une surface plane et stable.
- ⚠ Veuillez vérifier et entretenir régulièrement les pièces les plus importantes pour la suspension, la fixation, l'ancrage au sol.



Antes de Empezar

Lea atentamente todas las instrucciones y consérvelas para futuras consultas.

Advertencias

Atención: Solo para uso doméstico.

Atención: Los niños deben utilizar este producto bajo la supervisión de sus padres.

Peligro: Mantenga todas las piezas pequeñas y los materiales de embalaje de este producto fuera del alcance de los bebés y los niños, ya que de lo contrario pueden suponer un peligro de asfixia.

Peligro: La falta de fijación puede provocar un riesgo de vuelco o de caída.

Advertencias Generales

- ⚠ El producto debe instalarse y usarse bajo la supervisión de un adulto.
- ⚠ Lea detenidamente cada paso y siga el orden correcto.
- ⚠ Quite todo el embalaje, separe y cuente todas las piezas y los accesorios.
- ⚠ Asegúrese de que todas las piezas estén instaladas correctamente, una instalación incorrecta puede provocar un peligro.
- ⚠ Recomendamos que, siempre que sea posible, todos los elementos se monten cerca de la zona en la que se van a utilizar, para evitar mover el producto innecesariamente una vez montado.
- ⚠ Asegure una superficie segura durante el montaje, y coloque el producto siempre sobre una superficie plana, firme y estable.
- ⚠ Por favor, revise y mantenga el producto regularmente, y las piezas más importantes deben estar suspendidas, fijadas o ancladas bien al suelo.



Prima di Iniziare

Si prega di leggere attentamente tutte le istruzioni e conservarle per riferimento futuro.

Avvertenza

Attenzione: solo per uso domestico.

Attenzione: I bambini devono usare questo prodotto sotto la supervisione dei genitori.

Pericolo: Tenere tutte le piccole parti e i materiali di imballaggio di questo prodotto lontano da neonati e bambini, altrimenti potrebbero rappresentare un rischio di soffocamento.

Pericolo: La mancanza di accessorio può causare un rischio di ribaltamento.

Avvertenze Generali

- ⚠ Il prodotto deve essere installato e utilizzato sotto la supervisione di un adulto.
- ⚠ Leggere attentamente ogni passo e seguire l'ordine corretto.
- ⚠ Rimuovere tutti gli imballaggi, separare e contare tutte le parti e tutti gli accessori.
- ⚠ Si prega di assicurarsi che tutte le parti siano installate correttamente, un'installazione errata può portare a un pericolo.
- ⚠ Si consiglia, ove possibile, di montare tutti gli articoli vicino alla zona in cui verranno posti in uso, per evitare di spostare inutilmente il prodotto una volta assemblato.
- ⚠ Garantire una superficie sicura durante il montaggio e posizionare il prodotto sempre su una superficie piana, stabile.
- ⚠ Si prega di controllare e mantenere regolarmente, le parti più importanti per la sospensione, il fissaggio, l'ancoraggio a terra.



Zanim Zaczniesz

Przeczytaj uważnie wszystkie instrukcje i zachowaj je na przyszłość.

Uwaga

Uwaga: Produkt wyłącznie do użytku domowego

Uwaga: Dzieci mogą używać tego produktu jedynie pod nadzorem dorosłych.

Niebezpieczeństwo: Trzymaj wszystkie małe części i opakowania tego produktu z dala od niemowląt i dzieci - w przeciwnym razie mogą stwarzać ryzyko zadławienia.

Niebezpieczeństwo: Brak mocowania może spowodować ryzyko przewrócenia lub upadku.

Ogólne ostrzeżenia

- ⚠ Produkt musi być złożony i używany pod nadzorem osoby dorosłej.
- ⚠ Przeczytaj uważnie każdy krok i postępuj we właściwej kolejności.
- ⚠ Usuń opakowanie i upewnij się, że zestaw zawiera wszystkie części i elementy montażowe.
- ⚠ Upewnij się, że wszystkie części są poprawnie połączone, nieprawidłowa instalacja może prowadzić do wypadku.
- ⚠ Zalecamy, aby w miarę możliwości wszystkie elementy były montowane w pobliżu miejsca, w którym będą używane, aby uniknąć niepotrzebnego przenoszenia produktu po złożeniu.
- ⚠ Zapewnij bezpieczną przestrzeń roboczą podczas montażu i upewnij się, że produkt znajduje się na płaskiej i stabilnej powierzchni.
- ⚠ Należy regularnie sprawdzać i konserwować najważniejsze części produktu takie jak mocowania czy zakotwiczenie do podłoża.

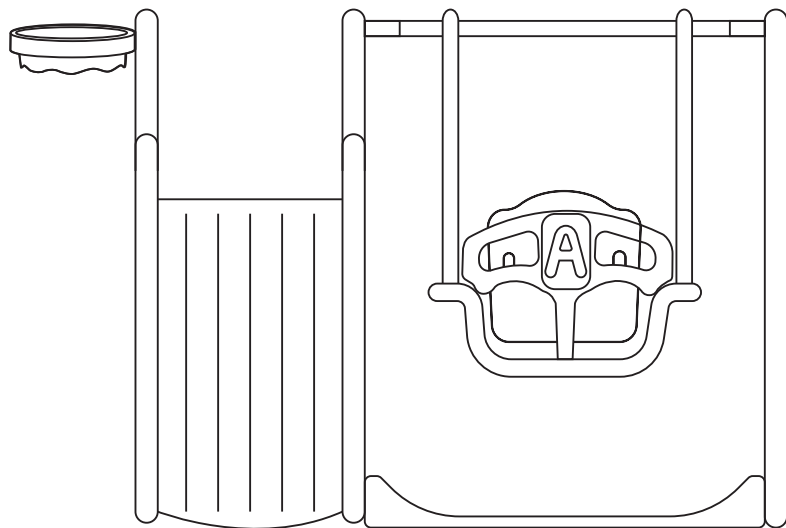

EN: Age for 18 months +
Maximum Loading: 30kg
DE: Alter für 18 Monate +
Maximale Belastung: 30kg
FR: Âge pour 18 mois +
Charge maximale : 30 kg

ES: Edad para 18 meses +
Carga Máxima: 30kg
IT: Et  di 18 mesi +
Carico massimo: 30 kg
PL: Produkt dla dzieci
powyżej 18 miesi ca  ycia
Maksymalne obci żenie: 30kg

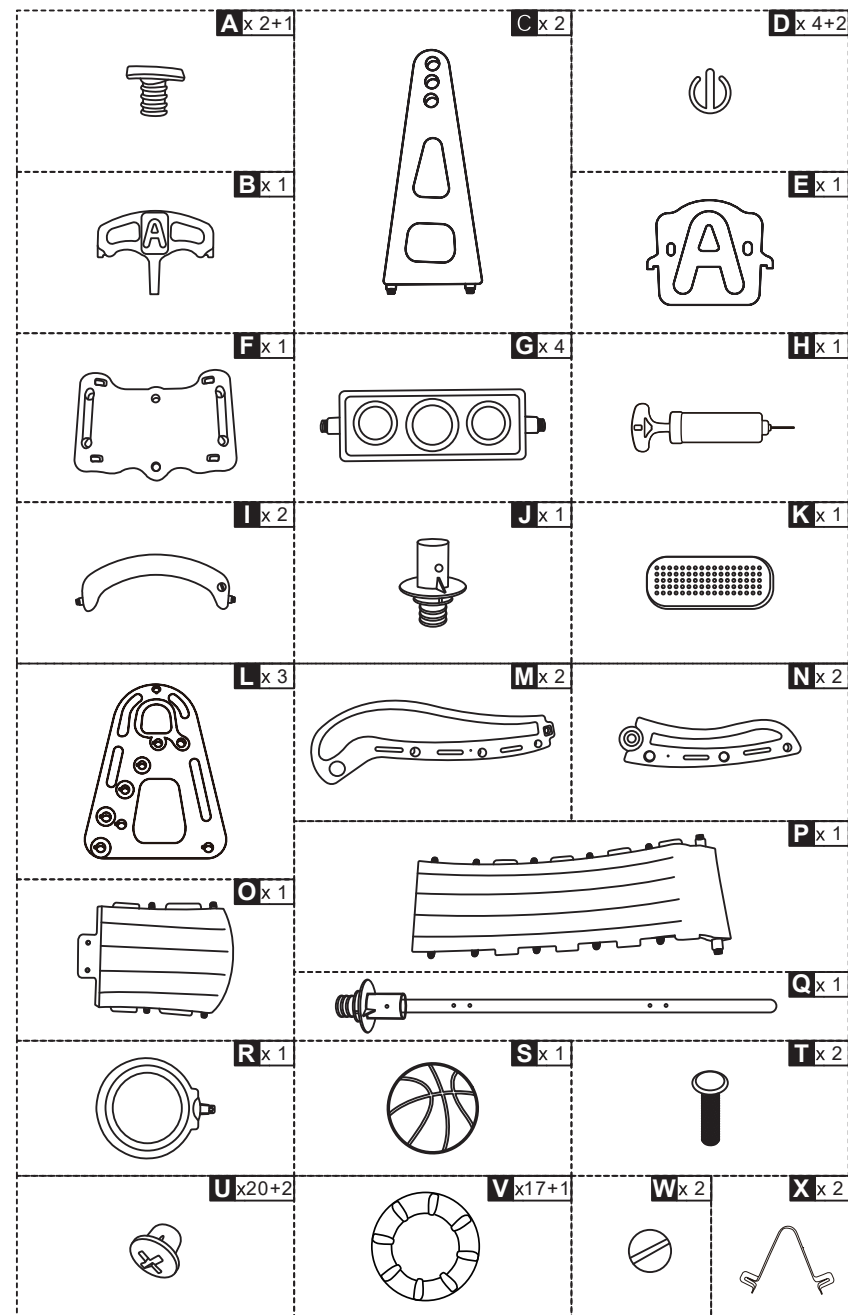

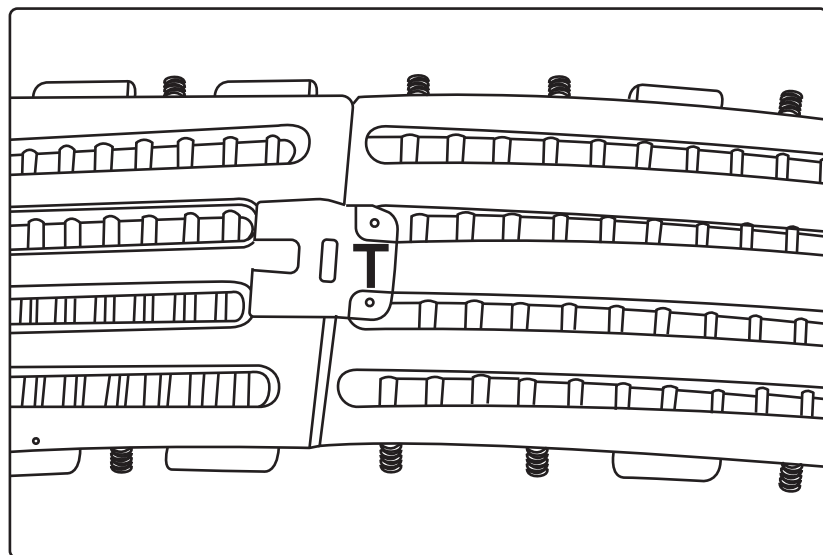
1**O** x 1 **T** x 2**P** x 1 **K** x 1

EN: Connect the long slide plate and the short slide plate and tighten the iron screws.

DE: Verbinden Sie die lange Gleitplatte und die kurze Gleitplatte und ziehen Sie die Eisenschrauben an.

FR: Connectez la plaque de glissière longue et la plaque de glissière courte et serrez les vis en fer.

ES: Conecte la placa deslizante larga y la placa deslizante corta y apriete los tornillos de hierro.

IT: Collegare la piastra di scorrimento lunga e la piastra di scorrimento corta e serrare le viti in ferro.

PL: Połącz długą płytę zjeżdżalni z krótką płytą zjeżdżalni i dokręć metalowe śruby.

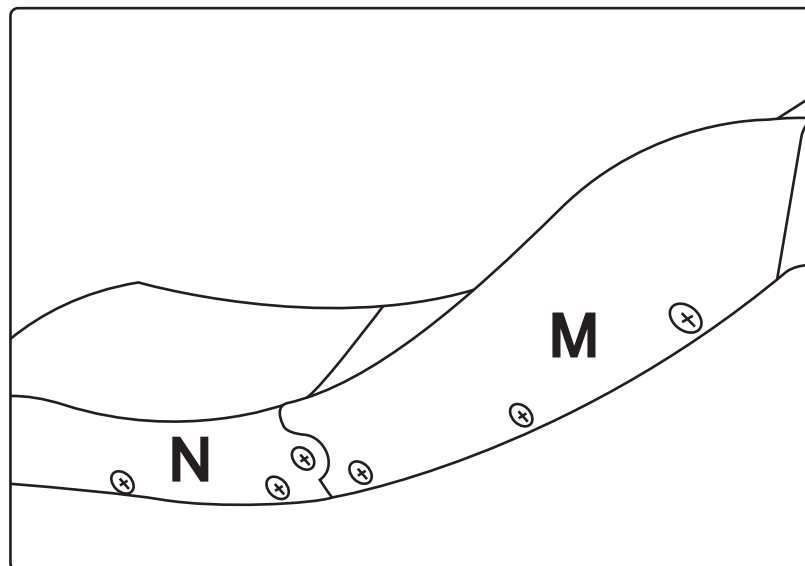
2**M** x 1 **A** x 1**N** x 1 **U** x 7

EN: Install the slide length guardrail M,N to one side of the slide.

DE: Montieren Sie das Geländer M,N an einer Seite des Schlittens.

FR: Installez le garde-corps de longueur de glissière M,N d'un côté de la glissière.

ES: Instale la barandilla de longitud de la corredera M,N a un lado del tobogán.

IT: Montare il parapetto M,N su un lato dello scivolo.

PL: Zamontuj poręcz M, N po jednej stronie zjeżdżalni.

3

M x 1	A x 1
N x 1	U x 7

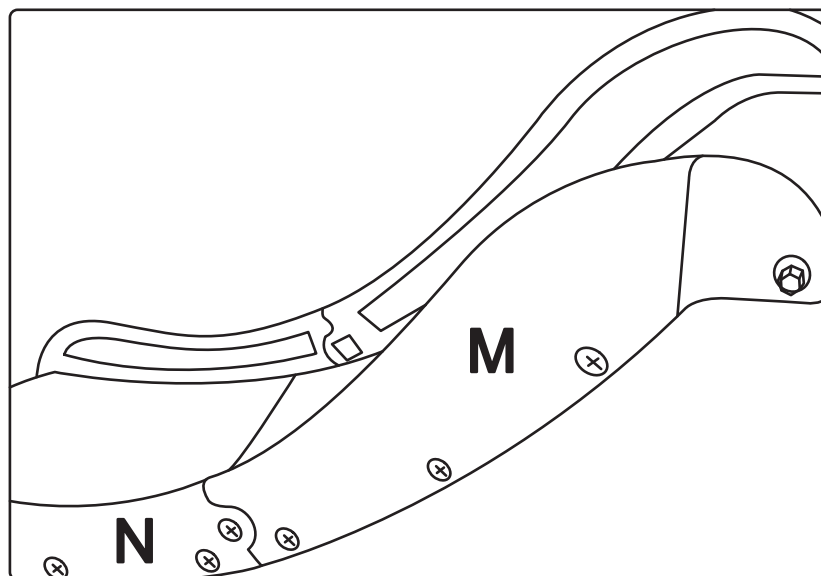

EN: Install the slide length guardrail M,N to one side of the slide.

DE: Montieren Sie das Führungsschienengeländer M,N an einer Seite des Schlittens.

FR: Installez le garde-corps de longueur de glissière M,N d'un côté de la glissière.

ES: Instale la barandilla de longitud del tobogán M,N a un lado del tobogán.

IT: Montare la guida M,N su un lato dello scivolo.

PL: Zamontuj poręcz M, N po drugiej stronie zjeżdżalni.

4

G x 4	L x 1
V x 5	

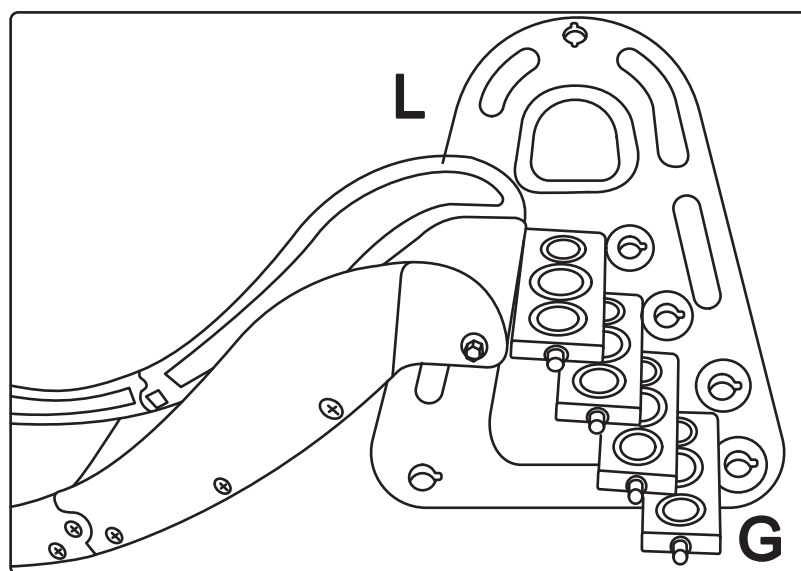

EN: Install the slide plate and pedals on a slide side plate, and tighten the flower-shaped nut.

DE: Montieren Sie die Schiebepatte und die Pedale auf einer seitlichen Schiebepatte, und ziehen Sie die blumenförmige Mutter fest.

FR: Installez la plaque de glissière et les pédales sur une plaque latérale de glissière, et serrez l'écrou en forme de fleur.

ES: Instale la placa del tobogán y los pedales en una placa lateral del tobogán y apriete la tuerca en forma de flor.

IT: Montare la piastra di scorrimento e i pedali su una piastra di scorrimento laterale e serrare il dado a forma di fiore.

PL: Zamontuj płytę zjeżdżalni i stopnie na bocznej płycie zjeżdżalni i dokręć nakrętki.

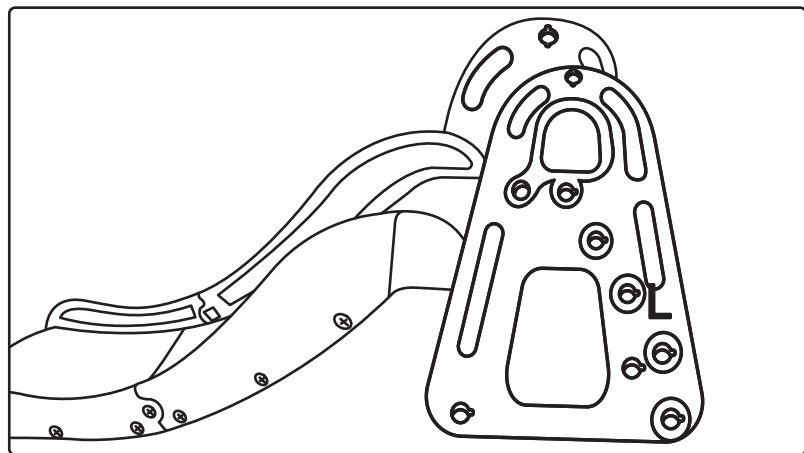
5**L** x 1**V** x 5

EN: Install the corresponding hole on the other slide side plate and tighten the flower-shaped nut.

DE: Bringen Sie das entsprechende Loch an der anderen Seitenplatte des Schiebers an und ziehen Sie die blumenförmige Mutter fest.

FR: Installez le trou correspondant sur l'autre plaque latérale de glissière et serrez l'écrou en forme de fleur.

ES: Instale el orificio correspondiente en la otra placa lateral del tobogán y apriete la tuerca en forma de flor.

IT: Montare il foro corrispondente sull'altra piastra laterale di scivolo e serrare il dado a forma di fiore.

PL: Przymocuj odpowiednie otwory na drugiej bocznej płycie i dokręć nakrętki.

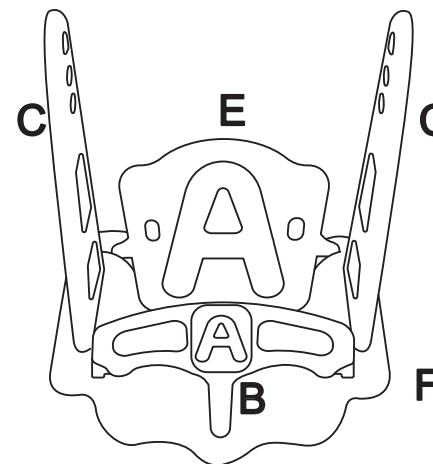
6**B** x 1 **C** x 2 **E** x 1**F** x 1 **U** x 6

EN: Install the swing backrest, swing side panels and swing armrests on the swing base and tighten the cross nut.

DE: Montieren Sie die schwenkbare Rückenlehne, die schwenkbaren Seitenteile und die schwenkbaren Armlehnen auf dem Schwenkfuß und ziehen Sie die Kreuzmutter fest.

FR: Installez le dossier de la balançoire, les panneaux latéraux de la balançoire et les accoudoirs de la balançoire sur la base de la balançoire et serrez l'écrou en croix.

ES: Instale el respaldo del columpio, las placas laterales del columpio y los reposabrazos del columpio en la base del columpio y apriete la tuerca en cruz.

IT: Montare lo schienale girevole, le sezioni laterali girevoli e i braccioli girevoli sulla base girevole e serrare il dado a croce.

PL: Zamontuj oparcie huśtawki, panele boczne i podłokietniki na podstawie i dokręć nakrętki.

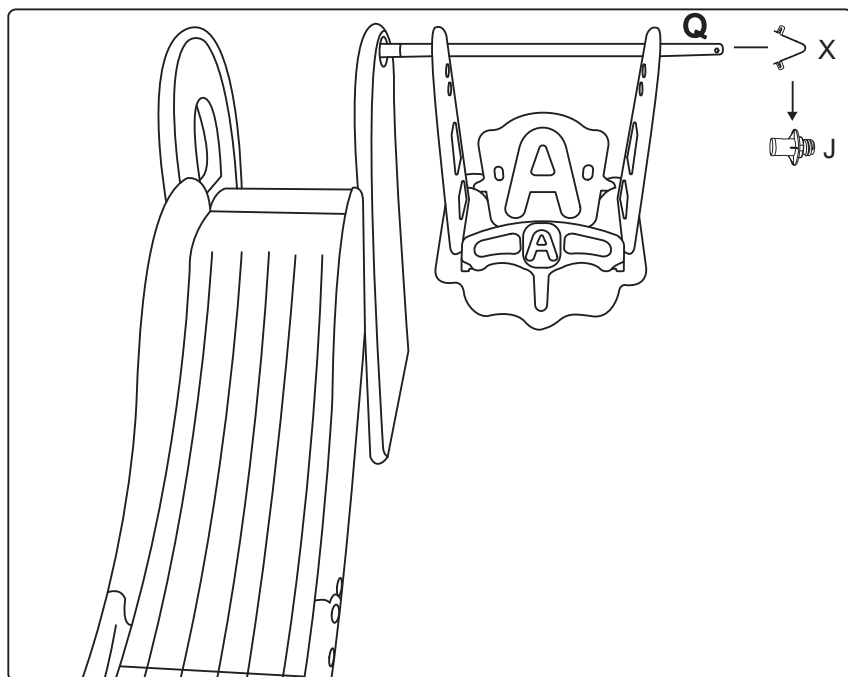
7**D** x 4 **Q** x 1**J** x 2 **V** x 1**X** x 1

EN: Install the spring buckle to the holes at both ends of the beam, pass through the swing side plate, fix it with the swing buckle, install the connecting buckle, and finally fix the slide side plate.

DE: Bringen Sie die Federschnalle an den Löchern an beiden Enden des Trägers an, führen Sie sie durch die Schwingplatte, befestigen Sie sie mit der Schwingschnalle, bringen Sie die Verbindungsschnalle an und befestigen Sie schließlich die Gleitplatte.

FR: Installez la boucle à ressort dans les trous aux deux extrémités de la poutre, passez à travers la plaque latérale de la balançoire, fixez-la avec la boucle de la balançoire, installez la boucle de connexion, et enfin fixez la plaque latérale de la glissière.

ES: Instale la hebilla de resorte en los agujeros de ambos extremos de la viga, pase a través de la placa lateral de columpio, fíjela con la hebilla de columpio, instale la hebilla de conexión y, por último, fije la placa lateral del tobogán.

IT: Fissare la fibbia a molla ai fori su entrambe le estremità del supporto, farla passare attraverso la piastra girevole, fissarla con la fibbia girevole, fissare la fibbia di collegamento e infine fissare la piastra scorrevole.

PL: Przymocuj klamrę sprężynową w otworach na obu końcach belki, przełóż ją przez płytę boczną huśtawki, zabezpiecz klamrą, zamocuj klamrę łączącą i na koniec zamocuj płytę zjeżdżalni.

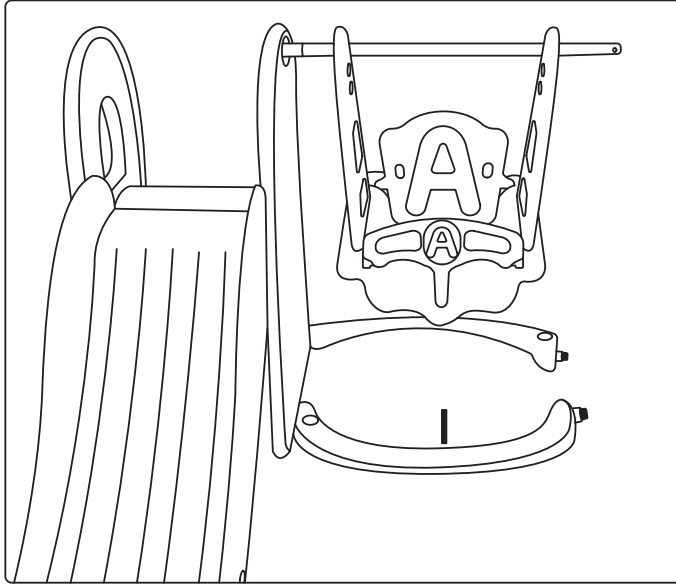
8**I** x 2 **W** x 2
V x 2

EN: Install the swing base on the side plate of the slide.

DE: Montieren Sie den Schwenkfuß auf der Seitenplatte der Rutsche.

FR: Installez la base de la balançoire sur la plaque latérale de la glissière.

ES: Instale la base de columpio en la placa lateral del tobogán.

IT: Montare il piede girevole sulla piastra laterale della guida.

PL: Zamontuj podstawę huśtawki na płycie bocznej zjeżdżalni.

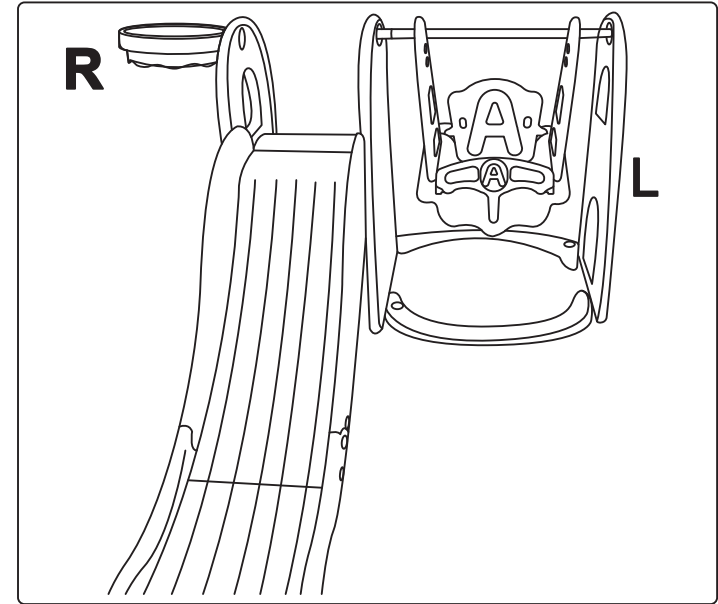
9**L** x 1 **V** x 4
R x 1

EN: The installation is complete.

DE: Die Installation ist abgeschlossen.

FR: L'installation est terminée.

ES: La instalación está completa.

IT: L'installazione è completa.

PL: Montaż został zakończony.

EN | WARNING

Only for domestic use

For indoor use

Place the activity toy on a level surface at least 2 m from any structure or obstruction such as a fence, garage, house, overhanging branches, laundry lines or electrical wires;

Slides shall not be installed over concrete, asphalt or any other hard surface;

Keep slides back exposure to the sun;

keep the assembly and installation instructions for further reference;

Please keep modifications made by the consumer to the original activity toy (for example the adding of an accessory) shall be carried out according to the instructions of the manufacturer. In particular, instructions shall be provided with a kit/accessory about the installation of rope/nets concerning the minimum diameter, the need for fixation at both ends, overall length, and positioning in relation to other structures.

- a) To check all nuts and bolts for tightness and tighten when required;
- b) To oil all metallic moving parts;
- c) To check all coverings for bolts and sharp edges and replace when required;
- d) To replace defective parts in accordance with the manufacturer's instructions.

● This product contains small parts and a packaging bag inside. Please throw it away in time when opening it, and do not approach the fire source.

● Please use it under the supervision of an adult after installation.

● This product is for family indoor use only. Safety mats should be laid on the safe part of the equipment when using it. Children must be accompanied by an adult to ensure safety.

● This product carries a maximum weight of 30kg for children.

DE | ACHTUNG

Nur für den Hausgebrauch

Für den Gebrauch in Innenräumen

Stellen Sie das Aktivitätsspielzeug auf einer ebenen Fläche auf, die mindestens 2 m von jeder Struktur oder jedem Hindernis wie einem Zaun, einer Garage, einem Haus, überhängenden Ästen, Wäscheleinen oder elektrischen Leitungen entfernt ist;

Rutschen dürfen nicht auf Beton, Asphalt oder einer anderen harten Oberfläche aufgestellt werden;

Rutschen nicht der Sonne aussetzen;

Bewahren Sie die Montage- und Installationsanleitung zur weiteren Verwendung auf;

Bewahren Sie die Montage- und Installationsanleitung als weitere Referenz auf. Bitte beachten Sie, dass vom Verbraucher vorgenommene Änderungen am Originalspielzeug (z. B. das Hinzufügen von Zubehör) gemäß den Anweisungen des Herstellers durchgeführt werden müssen. Insbesondere müssen einem Bausatz/Zubehörteil Anweisungen für die Installation von Seilen/Netzen beigefügt sein, die den Mindestdurchmesser, die Notwendigkeit der Befestigung an beiden Enden, die Gesamtlänge und die Positionierung im Verhältnis zu anderen Strukturen betreffen.

- a) Alle Muttern und Schrauben auf festen Sitz zu prüfen und bei Bedarf nachzuziehen;
 - b) Alle beweglichen Metallteile zu ölen;
 - c) Alle Abdeckungen auf Schrauben und scharfe Kanten zu prüfen und bei Bedarf zu ersetzen;
 - d) Defekte Teile gemäß den Anweisungen des Herstellers zu ersetzen.
- Dieses Produkt enthält kleine Teile und einen Verpackungsbeutel im Inneren. Bitte werfen Sie diese beim Öffnen rechtzeitig weg und nähern Sie sich nicht der Feuerquelle.
 - Bitte verwenden Sie es nach der Installation unter Aufsicht eines Erwachsenen.
 - Dieses Produkt ist nur für den Gebrauch in Innenräumen geeignet. Legen Sie bei der Benutzung des Geräts Sicherheitsmatten auf den sicheren Teil des Geräts. Kinder müssen von einem Erwachsenen begleitet werden, um die Sicherheit zu gewährleisten.
 - Dieses Produkt ist für ein maximales Gewicht von 30 kg für Kinder ausgelegt.
-

FR | AVERTISSEMENT

Uniquement pour un usage domestique

Pour une utilisation à l'intérieur

Placez le jouet d'activité sur une surface plane à au moins 2 m de toute structure ou obstruction telle qu'une clôture, un garage, une maison, des branches en surplomb, des cordes à linge ou des fils électriques ;

Les toboggans ne doivent pas être installés sur du béton, de l'asphalte ou toute autre surface dure ;

Ne pas exposer les toboggans au soleil ;

Conservez les instructions d'assemblage et d'installation pour référence ultérieure ;

Les modifications apportées par le consommateur au jouet d'activité original (par exemple l'ajout d'un accessoire) doivent être effectuées conformément aux instructions du fabricant. En particulier, des instructions doivent être fournies avec un kit/accessoire concernant l'installation de la corde/des filets en ce qui concerne le diamètre minimal, la nécessité d'une fixation aux deux extrémités, la longueur totale et le positionnement par rapport à d'autres structures.

a) Vérifier le serrage de tous les écrous et boulons et les resserrer si nécessaire ;

b) Huiler toutes les pièces métalliques mobiles ;

c) Vérifier l'absence de boulons et d'arêtes vives sur tous les revêtements et les remplacer si nécessaire ;

d) Remplacer les pièces défectueuses conformément aux instructions du fabricant.

-
- Ce produit contient de petites pièces et un sac d'emballage à l'intérieur. Veuillez le jeter à temps lorsque vous l'ouvrez et ne pas approcher la source de feu.
 - Veuillez l'utiliser sous la surveillance d'un adulte après l'installation.
 - Ce produit est destiné à un usage familial à l'intérieur uniquement. Des tapis de sécurité doivent être posés sur la partie sûre de l'appareil lors de son utilisation. Les enfants doivent être accompagnés d'un adulte pour garantir la sécurité.
 - Ce produit supporte un poids maximum de 30 kg pour les enfants.

ES | ADVERTENCIA

Sólo para uso doméstico

Para uso en interiores

Coloque el juguete de actividades sobre una superficie nivelada a una distancia mínima de 2 m de cualquier estructura u obstáculo como una valla, garaje, casa, ramas colgantes, tendederos o cables eléctricos;

Los toboganes no deben instalarse sobre hormigón, asfalto o cualquier otra superficie dura;

Mantenga el tobogán alejado de la exposición al sol;

Conserve las instrucciones de montaje e instalación para futuras consultas;

Conserve las modificaciones realizadas por el consumidor en el juguete de actividad original (por ejemplo, la adición de un accesorio) deberán llevarse a cabo de acuerdo con las instrucciones del fabricante. En particular, con el juego/accesorio se facilitarán instrucciones sobre la instalación de cuerdas/redes relativas al diámetro mínimo, la necesidad de fijación en ambos extremos, la longitud total y la colocación en relación con otras estructuras.

- a) Compruebe el apriete de todos los tornillos y tuercas y apriételes cuando sea necesario;
- b) Lubrique todas las piezas metálicas móviles;
- c) Compruebe si hay tornillos o bordes afilados en todos los revestimientos y sustitúyalos cuando sea necesario;
- d) Sustituya las piezas defectuosas de acuerdo con las instrucciones del fabricante.

- Este producto contiene piezas pequeñas y una bolsa de embalaje en su interior. Tírela a tiempo al abrirlo y no se acerque a la fuente de fuego.
- Por favor, utilícelo bajo la supervisión de un adulto después de la instalación.
- Este producto es sólo para uso familiar en interiores. Las alfombrillas de seguridad deben colocarse en la parte segura del equipo cuando se utilice. Los niños deben estar acompañados por un adulto para garantizar la seguridad.
- Este producto soporta un peso máximo de 30 kg para niños.

IT | AVVERTENZA

Solo per uso domestico

Per uso interno

Posizionare il gioco su una superficie piana ad almeno 2 m da qualsiasi struttura o ostacolo come recinzioni, garage, case, rami sporgenti, fili del bucato o cavi elettrici;

Gli scivoli non devono essere installati su cemento, asfalto o altre superfici dure;

Tenere gli scivoli al riparo dall'esposizione al sole;

conservare le istruzioni di montaggio e installazione per ulteriore riferimento;

Le modifiche apportate dal consumatore al giocattolo originale (ad esempio l'aggiunta di un accessorio) devono essere eseguite secondo le istruzioni del produttore. In particolare, insieme al kit/accessorio devono essere fornite istruzioni sull'installazione di corde/reti riguardanti il diametro minimo, la necessità di fissaggio alle due estremità, la lunghezza complessiva e il posizionamento rispetto ad altre strutture.

a) Controllare la tenuta di tutti i dadi e i bulloni e serrarli quando necessario;

b) Oliatura di tutte le parti metalliche in movimento;

c) Controllare tutti i rivestimenti per verificare la presenza di bulloni e bordi taglienti e sostituirli quando necessario;

d) Sostituire le parti difettose secondo le istruzioni del produttore.

- Questo prodotto contiene piccole parti e un sacchetto di imballaggio. Si prega di gettarli via al momento dell'apertura e di non avvicinarsi alla fonte di fuoco.

- Dopo l'installazione, utilizzare il prodotto sotto la supervisione di un adulto.

- Questo prodotto è adatto solo per uso interno. Quando si utilizza l'apparecchio, posizionare dei tappetini di sicurezza sulla parte sicura dell'apparecchio. I bambini devono essere accompagnati da un adulto per garantire la sicurezza.

- Questo prodotto è progettato per un peso massimo di 30 kg per i bambini.

PL | OSTRZEŻENIA

Wyłącznie do użytku domowego

Do użytku w pomieszczeniach

Umieść zabawkę na poziomej powierzchni, w odległości co najmniej 2 m od wszelkich konstrukcji lub przeszkód, takich jak płot, garaż, dom, zwisające gałęzie, sznury do prania lub przewody elektryczne.

Nie umieszczaj zjeżdżalni na betonie, asfalcie lub innej twardej powierzchni.

Nie wystawiaj zjeżdżalni na działanie słońca.

Zachowaj instrukcję obsługi do wykorzystania w przyszłości.

Wszelkie modyfikacje dokonane przez konsumenta w oryginalnej zabawce (na przykład dodanie akcesorium) należy przeprowadzić zgodnie z instrukcjami producenta. W szczególności do zestawu/akcesorium należy dołączyć instrukcje dotyczące montażu lin/siatek, dotyczące minimalnej średnicy, konieczności mocowania na obu końcach, długości całkowitej i umiejscowienia względem innych konstrukcji.

- a) Sprawdź dokręcenie wszystkich nakrętek i śrub. Dokręć w razie potrzeby.
- b) Nasmaruj wszystkie metalowe części ruchome.
- c) Sprawdź wszystkie osłony pod kątem śrub i ostrych krawędzi i w razie potrzeby wymień.
- d) Wymień wadliwe części zgodnie z instrukcjami producenta.

- Produkt zawiera małe części oraz torby opakowaniowe. Należy je wyrzucić w odpowiednim czasie po otwarciu i nie zbliżać się do źródeł ognia.

- Po montażu produkt należy używać wyłącznie pod nadzorem osoby dorosłej.

- Produkt jest przeznaczony wyłącznie do użytku w pomieszczeniach zamkniętych. Podczas użytkowania należy umieścić maty zabezpieczające w bezpiecznej części produktu. Aby zapewnić bezpieczeństwo, dzieci muszą znajdować się pod stałym nadzorem osoby dorosłej.

- Produkt jest przeznaczony dla dzieci o maksymalnej wadze 30 kg.

EN



Return / Damage Claim Instructions

- ⚠ **DO NOT discard the box / original packaging.**
In case a return is required, the item must be returned in original box. Without this your return will not be accepted.
- ⚠ **Take a photo of the box markings.**
A photo of the markings (text) on the side of the box is required in case a part is needed for replacement. This helps our staff identify your product number to ensure you receive the correct parts.
- ⚠ **Take a photo of the damaged part (if applicable).**
A photo of the damage is always required to file a claim and get your replacement or refund processed quickly. Please make sure you have the box even if it is damaged.
- ⚠ **Send us an email with the images requested.**
Email us directly from marketplace where your item was purchased with the attached images and a description of your claim.

DE



Rücksendung / Beschädigung Anweisungen

- ⚠ **Werfen Sie den Karton / die Originalverpackung NICHT weg.**
Falls eine Rücksendung erforderlich ist, muss der Artikel in der Originalverpackung zurückgeschickt werden. Andernfalls wird Ihre Rücksendung nicht angenommen.
- ⚠ **Machen Sie ein Foto von der Beschriftung des Kartons.**
Für den Fall, dass ein Ersatzteil benötigt wird, benötigen wir ein Foto der Beschriftung (Text) auf der Seite des Kartons. So können unsere Mitarbeiter Ihre Artikelnummer identifizieren und sicherstellen, dass Sie die richtigen Teile erhalten.
- ⚠ **Machen Sie ein Foto des beschädigten Teils (falls zutreffend).**
Ein Foto des beschädigten Teils ist immer erforderlich, um eine Reklamation einzureichen und eine schnelle Bearbeitung Ihres Ersatzteils oder Ihrer Rückerstattung zu gewährleisten. Bitte stellen Sie sicher, dass Sie den Karton haben, auch wenn er beschädigt ist.
- ⚠ **Schicken Sie uns eine E-Mail mit dem gewünschten Foto.**
Schicken Sie uns eine E-Mail direkt vom Marktplatz, auf dem Sie den Artikel gekauft haben, mit den angehängten Fotos und einer Beschreibung Ihrer Reklamation.

FR



Instructions De Retour / Réclamation De Dommages

- ⚠ **NE PAS jeter la boîte/l'emballage d'origine.**
Dans le cas où un retour est requis, l'article doit être retourné dans sa boîte d'origine. Sans cela, votre retour ne sera pas accepté.
- ⚠ **Prenez une photo des marquages de la boîte.**
Une photo des marquages (texte) sur le côté de la boîte est requise au cas où une pièce serait nécessaire pour le remplacement. Cela aide notre personnel à identifier votre numéro de produit pour s'assurer que vous recevez les bonnes pièces.
- ⚠ **Prenez une photo des dommages (le cas échéant).**
Une photo des dommages est toujours requise pour déposer une réclamation et obtenir rapidement votre remplacement ou votre remboursement. Assurez-vous d'avoir la boîte même si elle est endommagée.
- ⚠ **Envoyez-nous un e-mail avec les images demandées.**
Envoyez-nous un e-mail directement depuis le marché où votre article a été acheté avec les images ci-jointes et une description de votre réclamation.

ES



Instrucciones de Devolución / Reclamación de Daños

- ⚠ **NO deseche la caja/embalaje original.**
En caso de que se requiera una devolución, el artículo debe ser devuelto en la caja original. Sin esto su devolución no será aceptada.
- ⚠ **Tome una foto de las marcas de la caja.**
Se requiere una foto de las marcas (texto) en el lado de la caja en caso de que se necesite una pieza para reemplazarla. Esto ayuda a nuestro personal a identificar su número de producto para asegurarse de que recibe las piezas correctas.
- ⚠ **Tome una foto de las piezas dañadas (si procede).**
Una foto de los daños es siempre necesaria para presentar una reclamación y conseguir que su reemplazo o reembolso sea procesado rápidamente. Por favor, asegúrese de tener la caja aunque esté dañada.
- ⚠ **Envíenos un correo electrónico con las imágenes solicitadas.**
Envíenos un correo electrónico directamente desde el mercado donde se compró su artículo con las imágenes adjuntas y una descripción de su reclamación.

IT



Istruzioni Per La Restituzione / Reclamo Per Danni

- ⚠ **NON scartare la scatola / confezione originale.**
Nel caso in cui sia richiesto un reso, l'articolo deve essere restituito nella scatola originale. Senza la scatola originale il tuo reso non sarà accettato.
- ⚠ **Fare una foto dei contrassegni sulla scatola.**
È necessaria una foto dei contrassegni (testo) sul lato della scatola nel caso in cui la parte debba essere sostituita. Questo aiuta il nostro staff a identificare il numero del tuo prodotto per assicurarti di ricevere le parti corrette.
- ⚠ **Fare una foto di Danno (se è applicabile).**
Una foto del danno è sempre necessaria per presentare un reclamo e ottenere rapidamente la sostituzione o il rimborso. Assicurati di avere la scatola anche se è danneggiata.
- ⚠ **Inviarci una mail con le immagini richieste.**
Inviarci un'e-mail direttamente dal mercato in cui è stato acquistato il tuo articolo con le immagini allegate e una descrizione del tuo reclamo.

PL



Zwroty i reklamacje

- ⚠ **Nie wyrzucaj oryginalnego opakowania.**
Jeśli chcesz zwrócić produkt, musi znajdować się on w oryginalnym opakowaniu. Towar zwrócony w nieoryginalnym opakowaniu nie zostanie przyjęty.
- ⚠ **Zrób zdjęcie oznaczeń na opakowaniu.**
Jeśli jakkolwiek część wymaga wymiany, zrób zdjęcie oznaczeń kodu produktu, który znajduje się na opakowaniu. Pozwoli nam to zidentyfikować produkt i dostarczyć ci właściwą część.
- ⚠ **Zrób zdjęcie uszkodzonej części (jeśli dotyczy).**
Jeśli chcesz złożyć reklamację, zrób zdjęcie uszkodzonej części. Pozwoli nam to zatwierdzić reklamację i zlecić zwrot środków na twoje konto. Do złożenia reklamacji potrzebne będzie oryginalne opakowanie.
- ⚠ **Skontaktuj się z nami.**
Skontaktuj się z nami telefonicznie, mailowo lub poprzez formularz kontaktowy. Załącz zdjęcia produktu i opis roszczenia.