



Climbing Triangle Ladder
Kinder Kletterdreieck Set
Triangle d'Escalade
Escalera Triangular de Escalada
Scala Triangolare da Arrampicata
Drabinka wspinaczkowa

TS10161

USA office: Fontana **AUS** office: Truganina **ITA** office: Milano **POL** office: Gdańsk
DEU office: FDS GmbH, Neuer Höltigbaum 36, 22143 Hamburg, Deutschland **FRA** office: Saint Vigor d'Ymonville
GBR office: FDS Corporation Limited, Unit 4, Blackacre Road, Great Blakenham, Ipswich, Ip6 0FL, United Kingdom

If you're having difficulty, our friendly customer team is always here to help.



USA:cs.us@costway.com POL:sklep@costway.com
AUS:cs.au@costway.com DEU:cs.de@costway.com
GBR:cs.uk@costway.com FRA:cs.fr@costway.com
ITA:cs.it@costway.com ESP:cs.es@costway.com

THIS INSTRUCTION BOOKLET CONTAINS **IMPORTANT** SAFETY INFORMATION.
PLEASE READ AND KEEP FOR FUTURE REFERENCE.



Before You Start

Please read all instructions carefully and keep it for future reference.

Warnings

Attention: For home use only.

Attention: Children should use this product under the parental supervision.

Danger: Keep all small parts and packaging materials for this product away from babies and children, otherwise they may pose a choking hazard.

Danger: Lack of attachment may cause a risk of tipping or falling hazard.

General Warnings

- ⚠ The product must be installed and used under the supervision of an adult.
- ⚠ Read through each step carefully and follow the proper order.
- ⚠ Remove all packaging, separate and count all parts and hardware.
- ⚠ Please ensure that all parts are correctly installed, incorrect installation can lead to a danger.
- ⚠ We recommend that, where possible, all items are assembled near the area in which they will be placed in use, to avoid moving the product unnecessarily once assembled.
- ⚠ Ensure a secure surface during installation, and always place the product on a flat, steady and stable surface.
- ⚠ Please check and maintain it regularly, and the most important part needs to be suspended, fixed, or anchored to the ground.



Bevor Sie beginnen

Bitte sorgfältig lesen und zum späteren Nachschlagen aufbewahren.

Achtung

Vorsicht: Nur für den Hausgebrauch.

Vorsicht: Kinder sollten diesen Artikel unter elterlicher Aufsicht benutzen.

Gefahr: Halten Sie alle Kleinteile und Verpackungsmaterialien, die verschluckt werden können, von Babys und Kindern fern.

Gefahr: Unsachgemäße Montage kann zu Kippgefahr führen.

Allgemeine Achtung

- ⚠ Der Artikel muss unter der Aufsicht eines Erwachsenen montiert und benutzt werden.
- ⚠ Lesen Sie jeden Schritt sorgfältig durch und befolgen Sie die richtige Reihenfolge.
- ⚠ Entfernen Sie alle Verpackungen, Überprüfen Sie, ob alle Teile und Zubehörteile vorhanden sind.
- ⚠ Bitte stellen Sie sicher, dass alle Teile richtig montiert sind, eine falsche Montage kann zu einer Gefahr führen.
- ⚠ Wir empfehlen, alle Teile möglichst in der Nähe des Aufstellungsortes zu montieren, um unnötige Bewegungen nach der Montage zu vermeiden.
- ⚠ Achten Sie bei der Montage auf einen sicheren Untergrund und stellen Sie den Artikel immer auf eine ebene, feste und stabile Fläche.
- ⚠ Bitte überprüfen und warten Sie regelmäßig die wichtigsten Teile zur Aufhängung, Befestigung, Verankerung am Boden.



Avant de Commencer

Veuillez lire attentivement toutes les instructions et les conserver pour la référence ultérieure.

Avertissements

Attention : Pour l'usage domestique seulement.

Attention : Les enfants doivent utiliser ce produit sous la surveillance de leurs parents.

Danger : Gardez toutes les petites pièces et les matériaux d'emballage de ce produit hors de portée des bébés et des enfants pour éviter un risque d'étouffement.

Danger : La manque de la fixation pourrait entraîner un risque de basculement ou de chute.

Avertissements Généraux

- ⚠ Le produit doit être installé et utilisé sous la surveillance d'un adulte.
- ⚠ Lisez attentivement chaque étape et suivez l'ordre correct.
- ⚠ Retirez tous les emballages, séparez et comptez toutes les pièces et le matériel.
- ⚠ Veuillez vous assurer que toutes les pièces soient correctement installées, une installation incorrecte peut entraîner un danger.
- ⚠ Nous recommandons que, dans la mesure du possible, tous les articles soient assemblés à proximité de la zone dans laquelle ils seront utilisés, afin d'éviter de déplacer inutilement le produit une fois assemblé.
- ⚠ Assurez-vous que la surface soit solide pendant l'assemblage et placez toujours le produit sur une surface plane et stable.
- ⚠ Veuillez vérifier et entretenir régulièrement les pièces les plus importantes pour la suspension, la fixation, l'ancrage au sol.



Antes de Empezar

Lea atentamente todas las instrucciones y consérvelas para futuras consultas.

Advertencias

Atención: Solo para uso doméstico.

Atención: Los niños deben utilizar este producto bajo la supervisión de sus padres.

Peligro: Mantenga todas las piezas pequeñas y los materiales de embalaje de este producto fuera del alcance de los bebés y los niños, ya que de lo contrario pueden suponer un peligro de asfixia.

Peligro: La falta de fijación puede provocar un riesgo de vuelco o de caída.

Advertencias Generales

- ⚠ El producto debe instalarse y usarse bajo la supervisión de un adulto.
- ⚠ Lea detenidamente cada paso y siga el orden correcto.
- ⚠ Quite todo el embalaje, separe y cuente todas las piezas y los accesorios.
- ⚠ Asegúrese de que todas las piezas estén instaladas correctamente, una instalación incorrecta puede provocar un peligro.
- ⚠ Recomendamos que, siempre que sea posible, todos los elementos se monten cerca de la zona en la que se van a utilizar, para evitar mover el producto innecesariamente una vez montado.
- ⚠ Asegure una superficie segura durante el montaje, y coloque el producto siempre sobre una superficie plana, firme y estable.
- ⚠ Por favor, revise y mantenga el producto regularmente, y las piezas más importantes deben estar suspendidas, fijadas o ancladas bien al suelo.



Prima di Iniziare

Si prega di leggere attentamente tutte le istruzioni e conservarle per riferimento futuro.

Avvertenza

Attenzione: solo per uso domestico.

Attenzione: I bambini devono usare questo prodotto sotto la supervisione dei genitori.

Pericolo: Tenere tutte le piccole parti e i materiali di imballaggio di questo prodotto lontano da neonati e bambini, altrimenti potrebbero rappresentare un rischio di soffocamento.

Pericolo: La mancanza di accessorio può causare un rischio di ribaltamento.

Avvertenze Generali

- ⚠ Il prodotto deve essere installato e utilizzato sotto la supervisione di un adulto.
- ⚠ Leggere attentamente ogni passo e seguire l'ordine corretto.
- ⚠ Rimuovere tutti gli imballaggi, separare e contare tutte le parti e tutti gli accessori.
- ⚠ Si prega di assicurarsi che tutte le parti siano installate correttamente, un'installazione errata può portare a un pericolo.
- ⚠ Si consiglia, ove possibile, di montare tutti gli articoli vicino alla zona in cui verranno posti in uso, per evitare di spostare inutilmente il prodotto una volta assemblato.
- ⚠ Garantire una superficie sicura durante il montaggio e posizionare il prodotto sempre su una superficie piana, stabile.
- ⚠ Si prega di controllare e mantenere regolarmente, le parti più importanti per la sospensione, il fissaggio, l'ancoraggio a terra.



Zanim Zaczniesz

Przeczytaj uważnie wszystkie instrukcje i zachowaj je na przyszłość.

Uwaga

Uwaga: Produkt wyłącznie do użytku domowego

Uwaga: Dzieci mogą używać tego produktu jedynie pod nadzorem dorosłych.

Niebezpieczeństwo: Trzymaj wszystkie małe części i opakowania tego produktu z dala od niemowląt i dzieci - w przeciwnym razie mogą stwarzać ryzyko zadławienia.

Niebezpieczeństwo: Brak mocowania może spowodować ryzyko przewrócenia lub upadku.

Ogólne ostrzeżenia

- ⚠ Produkt musi być złożony i używany pod nadzorem osoby dorosłej.
- ⚠ Przeczytaj uważnie każdy krok i postępuj we właściwej kolejności.
- ⚠ Usuń opakowanie i upewnij się, że zestaw zawiera wszystkie części i elementy montażowe.
- ⚠ Upewnij się, że wszystkie części są poprawnie połączone, nieprawidłowa instalacja może prowadzić do wypadku.
- ⚠ Zalecamy, aby w miarę możliwości wszystkie elementy były montowane w pobliżu miejsca, w którym będą używane, aby uniknąć niepotrzebnego przenoszenia produktu po złożeniu.
- ⚠ Zapewnij bezpieczną przestrzeń roboczą podczas montażu i upewnij się, że produkt znajduje się na płaskiej i stabilnej powierzchni.
- ⚠ Należy regularnie sprawdzać i konserwować najważniejsze części produktu takie jak mocowania czy zakotwiczenie do podłoża.

EN



WARNING:

1. Please place the activity toy on a level surface at least 2 m from any structure or obstruction such as a fence, garage, house, overhanging branches, laundry lines or electrical wires;
2. Please don't installed over concrete, asphalt or any other hard surface;
3. Please don't exposure to the sun;
4. Please keep the assembly and installation instructions for further reference.
5. Modifications made by the consumer to the original activity toy (for example the adding of an accessory) shall be carried out according to the instructions of the manufacturer.
6. Please checks and maintenance of the main parts at regular intervals. If these checks are not carried out the activity toy could overturn or otherwise become a hazard.
7. It is particular importance that consumers should be followed at the beginning of each season as well as at regular intervals during the usage season;
8. Please check all nuts and bolts for tightness and tighten when required;
9. Please replace defective parts in accordance with the manufacturer's instructions;
10. The anchors shall be placed level with the ground in order to reduce tipping hazards.
11. The anchors shall be installed in hard dry soil in order to prevent over turning.
Please don' t install in wet or unconsolidated soil.

DE



Achtung:

1. Bitte stellen Sie das Aktivitätsspielzeug auf eine ebene Fläche, die mindestens 2 m von jeder Struktur oder jedem Hindernis wie einem Zaun, einer Garage, einem Haus, überhängenden Ästen, Wäscheleinen oder elektrischen Leitungen entfernt ist;
2. Bitte nicht auf Beton, Asphalt oder einer anderen harten Oberfläche aufstellen;
3. Bitte setzen Sie das Gerät nicht der Sonne aus;
4. Bitte bewahren Sie die Montage- und Installationsanleitung zum Nachschlagen auf.
5. Änderungen, die der Verbraucher an dem ursprünglichen Aktivitätsspielzeug vornimmt (z. B. Hinzufügen von Zubehör), müssen gemäß den Anweisungen des Herstellers vorgenommen werden.
6. Bitte überprüfen und warten Sie die wichtigsten Teile in regelmäßigen Abständen. Wenn diese Kontrollen nicht durchgeführt werden, kann das Aktivitätsspielzeug umkippen oder anderweitig zu einer Gefahr werden.
7. Es ist besonders wichtig, dass die Verbraucher zu Beginn einer jeden Saison sowie in regelmäßigen Abständen während der Nutzungssaison befolgt werden;
8. Bitte überprüfen Sie alle Muttern und Schrauben auf festen Sitz und ziehen Sie sie bei Bedarf nach;
9. Ersetzen Sie defekte Teile gemäß den Anweisungen des Herstellers;
10. Die Verankerungen müssen auf gleicher Höhe mit dem Boden angebracht werden, um Kippgefahren zu vermeiden.
11. Die Anker müssen in hartem, trockenem Boden installiert werden, um ein Umkippen zu verhindern.
Bitte nicht in nassem oder unverfestigtem Boden einbauen.

FR



AVERTISSEMENT :

1. Veuillez placer le jouet d'activité sur une surface plane à au moins 2 m de toute structure ou obstacle tel qu'une clôture, un garage, une maison, des branches en surplomb, des cordes à linge ou des fils électriques ;
2. Veuillez ne pas l'installer sur du béton, de l'asphalte ou toute autre surface dure ;
3. Veuillez ne pas vous exposer au soleil.
4. Veuillez conserver les instructions de montage et d'installation pour référence ultérieure.
5. Les modifications apportées par le consommateur au jouet d'activité original (par exemple l'ajout d'un accessoire) doivent être effectuées conformément aux instructions du fabricant.
6. Veuillez vérifier et entretenir les pièces principales à intervalles réguliers. Si ces contrôles ne sont pas effectués, le jouet d'activité pourrait se renverser ou constituer un danger.
7. Il est particulièrement important que les consommateurs soient suivis au début de chaque saison ainsi qu'à intervalles réguliers pendant la saison d'utilisation ;
8. Veuillez vérifier le serrage de tous les écrous et boulons et les serrer si nécessaire ;
9. Veuillez remplacer les pièces défectueuses conformément aux instructions du fabricant ;
10. Les ancrages doivent être placés au niveau du sol afin de réduire les risques de basculement.
11. Les ancrages doivent être installés dans un sol dur et sec afin d'éviter tout renversement. Veuillez ne pas installer dans un sol humide ou non consolidé.

ES



ADVERTENCIA:

1. Por favor, coloque el juguete de actividades en una superficie nivelada al menos a 2 m de cualquier estructura u obstrucción como una valla, garaje, casa, ramas colgantes, tendederos o cables eléctricos;
2. Por favor, no lo instale sobre hormigón, asfalto o cualquier otra superficie dura;
3. Por favor, no lo exponga al sol;
4. Por favor, conserve las instrucciones de montaje e instalación para futuras consultas.
5. Las modificaciones realizadas por el consumidor en el juguete de actividad original (por ejemplo, la adición de un accesorio) se llevarán a cabo de acuerdo con las instrucciones del fabricante.
6. Por favor, compruebe y mantenga las piezas principales a intervalos regulares. Si no se realizan estas comprobaciones, el juguete de actividades podría volcar o convertirse en un peligro.
7. Es especialmente importante que los consumidores las realicen al principio de cada temporada, así como a intervalos regulares durante la temporada de uso;
8. Compruebe el apriete de todas las tuercas y tornillos y apriételes cuando sea necesario;
9. Por favor, sustituya las piezas defectuosas de acuerdo con las instrucciones del fabricante;
10. Los anclajes se colocarán a nivel del suelo para reducir los riesgos de vuelco.
11. Los anclajes deben instalarse en suelo duro y seco para evitar el vuelco.
No los instale en suelos húmedos o no consolidados.

IT**AVVERTENZA:**

1. Si prega di posizionare il giocattolo su una superficie piana ad almeno 2 m da qualsiasi struttura o ostacolo come recinti, garage, case, rami sporgenti, fili del bucato o cavi elettrici;
2. Si prega di non installarlo su cemento, asfalto o altre superfici dure;
3. Si prega di non esporlo al sole;
4. Si prega di conservare le istruzioni di montaggio e installazione per ulteriori riferimenti.
5. Le modifiche apportate dal consumatore al giocattolo di attività originale (ad esempio l'aggiunta di un accessorio) devono essere eseguite secondo le istruzioni del produttore.
6. Si prega di effettuare controlli e manutenzione delle parti principali a intervalli regolari. Se questi controlli non vengono eseguiti, il giocattolo potrebbe ribaltarsi o diventare pericoloso.
7. È particolarmente importante che i consumatori seguano le istruzioni all'inizio di ogni stagione e a intervalli regolari durante la stagione di utilizzo;
8. Si prega di controllare la tenuta di tutti i dadi e i bulloni e di serrarli quando necessario;
9. Si prega di sostituire le parti difettose secondo le istruzioni del produttore;
10. Gli ancoraggi devono essere posizionati a livello del terreno per ridurre i rischi di ribaltamento.
11. Gli ancoraggi devono essere installati in un terreno duro e asciutto per evitare il ribaltamento.

Si prega di non installare in terreni umidi o non consolidati.

PL**OSTRZEŻENIA:**

1. Umieść zabawkę na równej powierzchni w odległości minimum 2 metrów od wszelkich konstrukcji i obiektów, takich jak płoty, garaże, domy, gałęzie, sznury na pranie lub przewody elektryczne.
2. Nie umieszczaj produktu na betonie, asfalcie lub innej twardej powierzchni.
3. Nie wystawiaj produktu na działanie promieni słonecznych.
4. Zachowaj instrukcję obsługi do użytku w przyszłości.
5. Wszelkie modyfikacje oryginalnego produktu dokonane przez konsumenta (np. dołączenie akcesorium) powinny być przeprowadzane wyłącznie zgodnie z instrukcją producenta.
6. Regularnie sprawdzaj i konserwuj części produktu. Brak regularnych kontroli może prowadzić do przewrócenia się produktu lub innej niebezpiecznej sytuacji.
7. Szczególnie ważne są kontrole części na początku każdego sezonu, a także w regularnych odstępach czasu w trakcie sezonu.
8. Sprawdź wszystkie nakrętki i śruby pod kątem dokręcenia. Dokręć w razie potrzeby.
9. Wymieniaj uszkodzone części zgodnie z instrukcją producenta.
10. Umieść kołki na poziomie gruntu, aby zmniejszyć ryzyko przewrócenia się.
11. Zamontuj kołki w twardym, suchym podłożu, aby zapobiec przewróceniu się.

Nie należy montować na mokrej lub sypkiej powierzchni.

EN

 **WARNING:**

The toy is to be assembled by an adult.
Warning. Only for domestic use.
Recommend for children 1+ and less than 50kg
Intended for indoor and outdoor use

DE

 **Achtung:**

Das Spielzeug muss von einem Erwachsenen zusammengebaut werden.
Achtung. Nur für den Hausgebrauch.
Empfohlen für Kinder ab 1 Jahr und weniger als 50 kg
Für den Gebrauch im Innen- und Außenbereich geeignet

FR

 **AVERTISSEMENT :**

Le jouet doit être assemblé par un adulte.
Avertissement. Uniquement pour un usage domestique.
Recommandé pour les enfants de 1+ et moins de 50 kg
Destiné à une utilisation intérieure et extérieure

ES

 **ADVERTENCIA:**

El juguete debe ser montado por un adulto.
Advertencia. Sólo para uso doméstico.
Recomendado para niños mayores de 1 año y de menos de 50 kg.
Destinado a uso en interiores y exteriores

IT

 **AVVERTENZA:**

Il giocattolo deve essere assemblato da un adulto.
Avvertenza. Solo per uso domestico.
Consigliato per bambini da 1 in su e di peso inferiore a 50 kg.
Destinato all'uso interno ed esterno

PL

 **OSTRZEŻENIA:**

Wymagany montaż przez osobę dorosłą.
Ostrzeżenie. Produkt wyłącznie do użytku domowego.
Produkt przeznaczony dla dzieci powyżej 1 roku życia oraz o wadze nieprzekraczającej 50 kg.
Produkt przeznaczony do użytku wewnątrz i na zewnątrz.

(A) x2

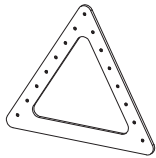

(B) x2

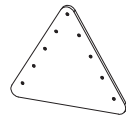

(C) x32



(D) x2

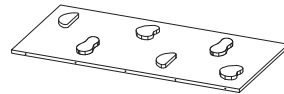

(E) x4

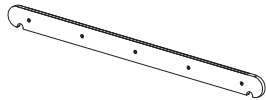

(F) x2

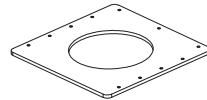

(G) x1

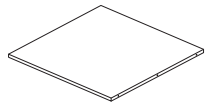

(H) x90

5x40mm



3.5x12mm
I x10



3.5x30mm
J x10



K x10

1

EN: Assemble and fix parts A and C with 15 pcs screws (H).

DE: Bauen Sie die Teile A und C zusammen und befestigen Sie sie mit 15 Schrauben (H).

FR: Assemblez et fixez les pièces A et C avec 15 vis (H).

ES: Monte y fije las piezas A y C con 15 tornillos (H).

IT: Assemblare e fissare le parti A e C con viti da 15 pezzi (H).

PL: Przymocuj części C do części A za pomocą 15 wkrętów H.

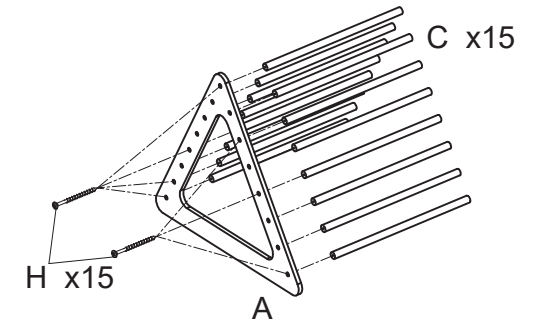

2

EN: Use 15 pcs screws (H) to fix the other side (A).

DE: Verwenden Sie 15 Stück Schrauben (H), um die andere Seite (A) zu befestigen.

FR: Utilisez 15 vis (H) pour fixer l'autre côté (A).

ES: Use 15 tornillos (H) para fijar la otra pieza A en el otro lado.

IT: Utilizzare viti da 15 pezzi (H) per fissare l'altro lato (A).

PL: Przymocuj drugą część A za pomocą 15 wkrętów H.

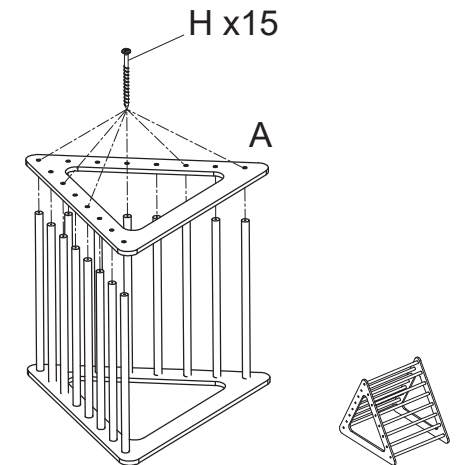

3

EN: Firmly fix parts B and C with 9 pcs screws (H).

DE: Befestigen Sie die Teile B und C mit 9 Schrauben (H).

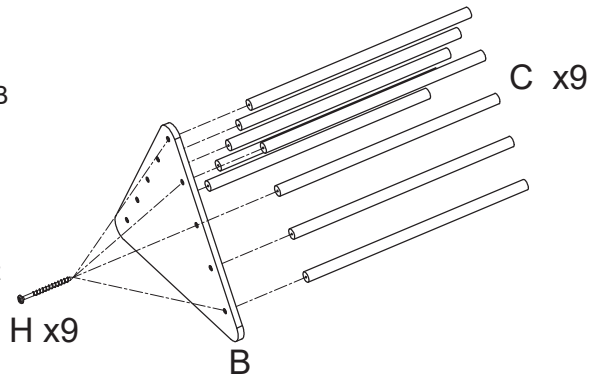

FR: Fixez fermement les pièces B et C avec 9 vis (H).

ES: Fije firmemente las piezas B y C con 9 tornillos (H).

IT: Fissare saldamente le parti B e C con viti da 9 pezzi (H).

PL: Przymocuj części C do części B za pomocą 9 wkrętów H.

4

EN: Use 9 pcs screws (H) to fix the other side (B).

DE: Verwenden Sie 9 Stück Schrauben (H), um die andere Seite (B) zu befestigen.

FR: Utilisez 9 vis (H) pour fixer l'autre côté (B).

ES: Use 9 tornillos (H) para fijar la otra pieza B en el otro lado.

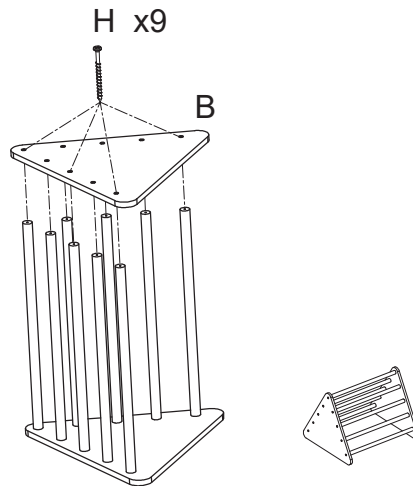

IT: Utilizzare viti da 9 pezzi (H) per fissare l'altro lato (B).

PL: Przymocuj drugą część B za pomocą 9 wkrętów H.

5

EN: Connect and fix parts D and E with 5 pcs screws (H).

DE: Verbinden und befestigen Sie die Teile D und E mit 5 Schrauben (H).

FR: Connectez et fixez les pièces D et E avec 5 vis (H).

ES: Conecte y fije las piezas D y E con 5 tornillos (H).

IT: Collegare e fissare le parti D ed E con viti da 5 pezzi (H).

PL: Przymocuj część E do części D za pomocą 5 wkrętów H.

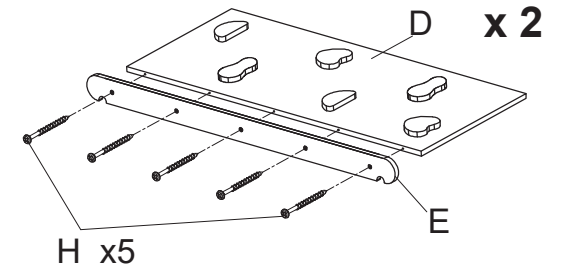

6

EN: Install E on the other side of D with 5 pcs screws (H).

DE: Installieren Sie E auf der anderen Seite von D mit 5 Schrauben (H).

FR: Installez E de l'autre côté de D avec 5 vis (H).

ES: Instale la pieza E en el otro lado de la pieza D con 5 tornillos (H).

IT: Installare E sull'altro lato di D con viti da 5 pezzi (H).

PL: Przymocuj drugą część E do części D za pomocą 5 wkrętów H.

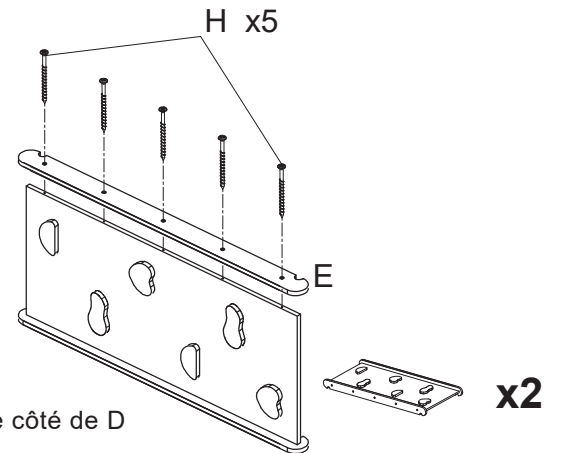

7

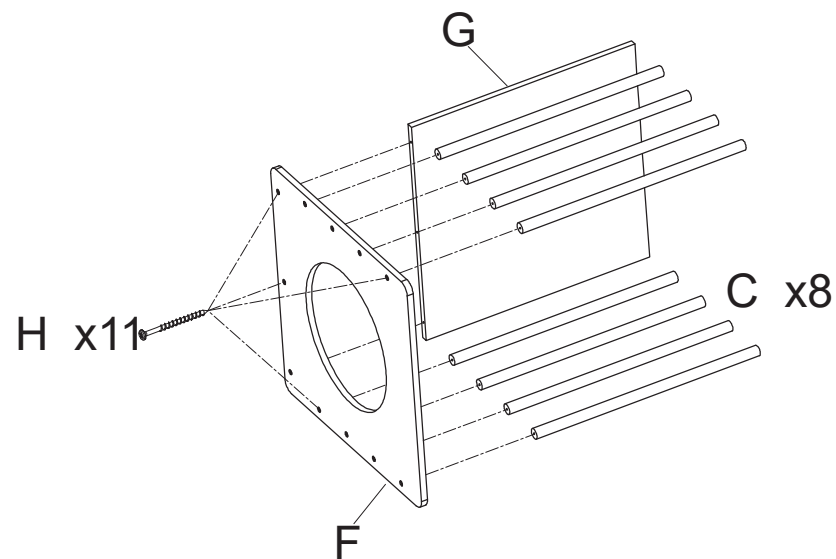

EN: Put parts G, F and C together via 11 pcs screws (H) as shown in the picture.

DE: Setzen Sie die Teile G, F und C mit 11 Schrauben (H) wie in der Abbildung gezeigt zusammen.

FR: Assemblez les pièces G, F et C à l'aide de 11 vis (H) comme indiqué sur l'image.

ES: Monte las piezas G, F y C juntas a través de 11 tornillos (H) como se muestra en la imagen.

IT: Mettere insieme le parti G, F e C tramite viti da 11 pezzi (H) come mostrato nell'immagine.

PL: Zmontuj części G, F i C za pomocą 11 wkrętów H tak, jak pokazano na rysunku.

8

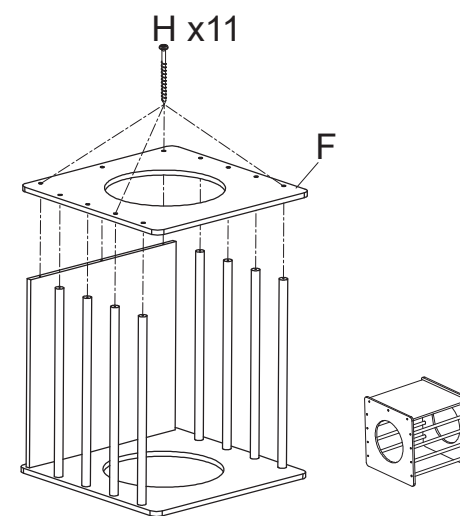

EN: Connect another board (F) to the part installed in the previous step via 11 pcs screws (H).

DE: Verbinden Sie eine weitere Platte (F) mit dem im vorherigen Schritt installierten Teil mit 11 Schrauben (H).

FR: Connectez une autre plaque (F) à la pièce installée à l'étape précédente via 11 vis (H).

ES: Fije la otra pieza (F) a la parte instalada en el paso anterior mediante 11 tornillos (H).

IT: Collegare un'altra scheda F (F) alla parte installata nel passo precedente tramite viti da 11 pezzi (H).

PL: Przymocuj drugą część F do części zmontowanych w poprzednim kroku za pomocą 11 wkrętów H.

9

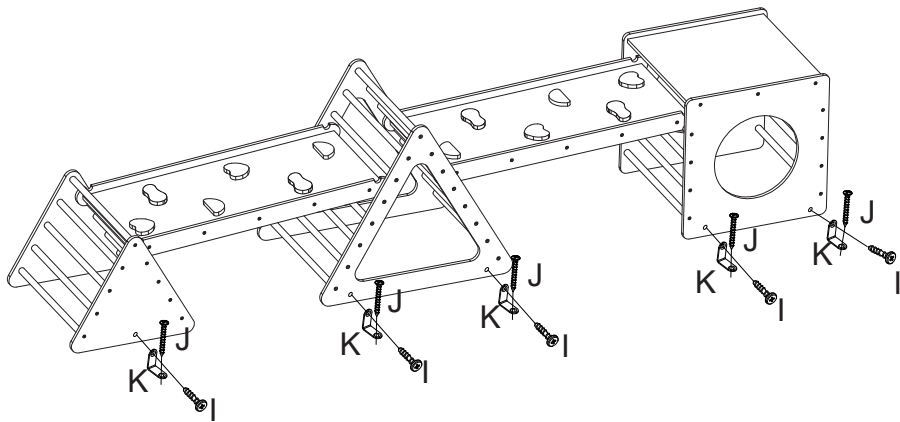

EN: Use 5pcs part I and 5pcs part K to assemble on the side panel, use 5pcs part J and part K to fix it on the ground.

DE: Verwenden Sie 5 Stück Teil I und 5 Stück Teil K zur Montage an der Seitenwand, verwenden Sie 5 Stück Teil J und Teil K zur Befestigung am Boden.

FR: Utilisez 5 pièces I et 5 pièces K pour assembler le panneau latéral, utilisez 5 pièces J et 5 pièces K pour le fixer au sol.

ES: Utilice 5 piezas I y 5 piezas K para montar el panel lateral, utilice 5 piezas J y 5 piezas K para fijarlo al suelo.

IT: Utilizzare 5 pezzi I e 5 pezzi K per assemblare il pannello laterale, utilizzare 5 pezzi J e K per fissarlo a terra.

PL: Użyj 5 sztuk części I i 5 sztuk części K do montażu na ścianie bocznej, użyj 5 sztuk części J i części K do montażu na dole.

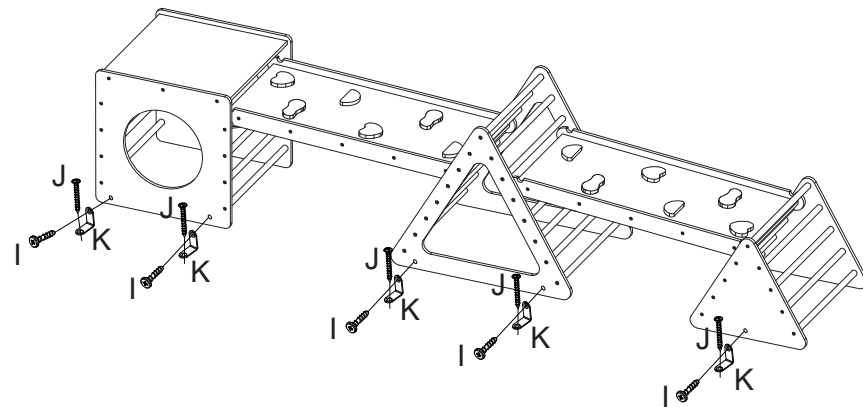

EN: Use 5pcs part I and 5pcs part K to assemble on the side panel, use 5pcs part J and part K to fix it on the ground.

DE: Verwenden Sie 5 Stück Teil I und 5 Stück Teil K, um die Seitenwand zu montieren, Verwenden Sie 5 Teile J und K, um sie auf dem Boden zu befestigen.

FR: Utilisez 5 pièces I et 5 pièces K pour assembler le panneau latéral, utilisez 5 pièces J et 5 pièces K pour le fixer au sol.

ES: Utilice 5 piezas I y 5 piezas K para montar el panel lateral, utilice 5 piezas J y 5 piezas K para fijarlo al suelo.

IT: Utilizzare 5 pezzi I e 5 pezzi K per assemblare il pannello laterale, utilizzare 5 pezzi J e K per fissarlo a terra.

PL: Użyj 5 elementów części I i 5 elementów części K do zamontowania panelu bocznego, użyj 5 elementów części J i części K do przymocowania go do podłogi.

EN



Return / Damage Claim Instructions

- ⚠ **DO NOT discard the box / original packaging.**
In case a return is required, the item must be returned in original box. Without this your return will not be accepted.
- ⚠ **Take a photo of the box markings.**
A photo of the markings (text) on the side of the box is required in case a part is needed for replacement. This helps our staff identify your product number to ensure you receive the correct parts.
- ⚠ **Take a photo of the damaged part (if applicable).**
A photo of the damage is always required to file a claim and get your replacement or refund processed quickly. Please make sure you have the box even if it is damaged.
- ⚠ **Send us an email with the images requested.**
Email us directly from marketplace where your item was purchased with the attached images and a description of your claim.

DE



Rücksendung / Beschädigung Anweisungen

- ⚠ **Werfen Sie den Karton / die Originalverpackung NICHT weg.**
Falls eine Rücksendung erforderlich ist, muss der Artikel in der Originalverpackung zurückgeschickt werden. Andernfalls wird Ihre Rücksendung nicht angenommen.
- ⚠ **Machen Sie ein Foto von der Beschriftung des Kartons.**
Für den Fall, dass ein Ersatzteil benötigt wird, benötigen wir ein Foto der Beschriftung (Text) auf der Seite des Kartons. So können unsere Mitarbeiter Ihre Artikelnummer identifizieren und sicherstellen, dass Sie die richtigen Teile erhalten.
- ⚠ **Machen Sie ein Foto des beschädigten Teils (falls zutreffend).**
Ein Foto des beschädigten Teils ist immer erforderlich, um eine Reklamation einzureichen und eine schnelle Bearbeitung Ihres Ersatzteils oder Ihrer Rückerstattung zu gewährleisten. Bitte stellen Sie sicher, dass Sie den Karton haben, auch wenn er beschädigt ist.
- ⚠ **Schicken Sie uns eine E-Mail mit dem gewünschten Foto.**
Schicken Sie uns eine E-Mail direkt vom Marktplatz, auf dem Sie den Artikel gekauft haben, mit den angehängten Fotos und einer Beschreibung Ihrer Reklamation.

FR



Instructions De Retour / Réclamation De Dommages

- ⚠ **NE PAS jeter la boîte/l'emballage d'origine.**
Dans le cas où un retour est requis, l'article doit être retourné dans sa boîte d'origine. Sans cela, votre retour ne sera pas accepté.
- ⚠ **Prenez une photo des marquages de la boîte.**
Une photo des marquages (texte) sur le côté de la boîte est requise au cas où une pièce serait nécessaire pour le remplacement. Cela aide notre personnel à identifier votre numéro de produit pour s'assurer que vous recevez les bonnes pièces.
- ⚠ **Prenez une photo des dommages (le cas échéant).**
Une photo des dommages est toujours requise pour déposer une réclamation et obtenir rapidement votre remplacement ou votre remboursement. Assurez-vous d'avoir la boîte même si elle est endommagée.
- ⚠ **Envoyez-nous un e-mail avec les images demandées.**
Envoyez-nous un e-mail directement depuis le marché où votre article a été acheté avec les images ci-jointes et une description de votre réclamation.

ES



Instrucciones de Devolución / Reclamación de Daños

- ⚠ **NO deseche la caja/embalaje original.**
En caso de que se requiera una devolución, el artículo debe ser devuelto en la caja original. Sin esto su devolución no será aceptada.
- ⚠ **Tome una foto de las marcas de la caja.**
Se requiere una foto de las marcas (texto) en el lado de la caja en caso de que se necesite una pieza para reemplazarla. Esto ayuda a nuestro personal a identificar su número de producto para asegurarse de que recibe las piezas correctas.
- ⚠ **Tome una foto de las piezas dañadas (si procede).**
Una foto de los daños es siempre necesaria para presentar una reclamación y conseguir que su reemplazo o reembolso sea procesado rápidamente. Por favor, asegúrese de tener la caja aunque esté dañada.
- ⚠ **Envíenos un correo electrónico con las imágenes solicitadas.**
Envíenos un correo electrónico directamente desde el mercado donde se compró su artículo con las imágenes adjuntas y una descripción de su reclamación.

IT



Istruzioni Per La Restituzione / Reclamo Per Danni

- ⚠ **NON scartare la scatola / confezione originale.**
Nel caso in cui sia richiesto un reso, l'articolo deve essere restituito nella scatola originale. Senza la scatola originale il tuo reso non sarà accettato.
- ⚠ **Fare una foto dei contrassegni sulla scatola.**
È necessaria una foto dei contrassegni (testo) sul lato della scatola nel caso in cui la parte debba essere sostituita. Questo aiuta il nostro staff a identificare il numero del tuo prodotto per assicurarti di ricevere le parti corrette.
- ⚠ **Fare una foto di Danno (se è applicabile).**
Una foto del danno è sempre necessaria per presentare un reclamo e ottenere rapidamente la sostituzione o il rimborso. Assicurati di avere la scatola anche se è danneggiata.
- ⚠ **Inviarci una mail con le immagini richieste.**
Inviarci un'e-mail direttamente dal mercato in cui è stato acquistato il tuo articolo con le immagini allegare e una descrizione del tuo reclamo.

PL



Zwroty i reklamacje

- ⚠ **Nie wyrzucaj oryginalnego opakowania.**
Jeśli chcesz zwrócić produkt, musi znajdować się on w oryginalnym opakowaniu. Towar zwrócony w nieoryginalnym opakowaniu nie zostanie przyjęty.
- ⚠ **Zrób zdjęcie oznaczeń na opakowaniu.**
Jeśli jakkolwiek część wymaga wymiany, zrób zdjęcie oznaczeń kodu produktu, który znajduje się na opakowaniu. Pozwoli nam to zidentyfikować produkt i dostarczyć ci właściwą część.
- ⚠ **Zrób zdjęcie uszkodzonej części (jeśli dotyczy).**
Jeśli chcesz złożyć reklamację, zrób zdjęcie uszkodzonej części. Pozwoli nam to zatwierdzić reklamację i zlecić zwrot środków na twoje konto. Do złożenia reklamacji potrzebne będzie oryginalne opakowanie.
- ⚠ **Skontaktuj się z nami.**
Skontaktuj się z nami telefonicznie, mailowo lub poprzez formularz kontaktowy. Załącz zdjęcia produktu i opis roszczenia.