

Grill Table  
Grilltisch  
Table de Barbecue  
Mesa de Barbacoa  
Tavolo per Grigliate  
Stół grillowy  
Grilltafel

**NP12045**

EN



### Before You Start

- ⚠ Please read all instructions carefully.
- ⚠ Retain instructions for future reference.
- ⚠ Separate and count all parts and hardware.
- ⚠ Read through each step carefully and follow the proper order.
- ⚠ We recommend that, where possible, all items are assembled near to the area in which they will be placed in use, to avoid moving the product unnecessarily once assembled.
- ⚠ Always place the product on a flat, steady and stable surface.
- ⚠ Keep all small parts and packaging materials for this product away from babies and children as they potentially pose a serious choking hazard.

DE



### Vor dem Beginnen

- ⚠ Bitte lesen Sie alle Anweisungen sorgfältig durch.
- ⚠ Bewahren Sie die Anweisungen zum zukünftigen Verwendung auf.
- ⚠ Überprüfen Sie, ob alle Teile und Zubehörteile vorhanden sind.
- ⚠ Lesen Sie jeden Schritt sorgfältig durch und befolgen Sie die richtige Reihenfolge.
- ⚠ Wir empfehlen, alle Teile möglichst in der Nähe des Aufstellungsortes zu montieren, um unnötige Bewegungen nach der Montage zu vermeiden.
- ⚠ Stellen Sie den Artikel immer auf eine ebene, feste und stabile Fläche.
- ⚠ Halten Sie alle kleinen Teile und Verpackungsmaterialien fern von Babys und Kindern, ansonsten besteht Erstickungsgefahr.

FR



### Avant de Commencer

- ⚠ Veuillez lire attentivement toutes les instructions.
- ⚠ Conservez les instructions pour vous y référer ultérieurement.
- ⚠ Vérifiez toutes les pièces et les accessoires.
- ⚠ Lisez attentivement chaque étape et suivez l'ordre correct.
- ⚠ Nous recommandons que, dans la mesure du possible, tous les produits soient assemblés à proximité de la zone où ils seront utilisés, afin d'éviter tout déplacement inutile du produit une fois assemblé.
- ⚠ Placez toujours le produit sur une surface plane et stable.
- ⚠ Conservez toutes les petites pièces de ce produit et les matériaux d'emballage hors de portée des bébés et des enfants, car ils pourraient présenter un risque d'étouffement.

ES



### Antes de Empezar

- ⚠ Lea atentamente todas las instrucciones.
- ⚠ Conserve las instrucciones para futuras consultas.
- ⚠ Separe y cuente todas las piezas y los accesorios.
- ⚠ Lea detenidamente cada paso y siga el orden correcto.
- ⚠ Recomendamos que, siempre que sea posible, todos los elementos se monten cerca de la zona en la que se van a utilizar, para evitar mover el producto innecesariamente una vez montado.
- ⚠ Coloque siempre el producto sobre una superficie plana, estable y firme.
- ⚠ Mantenga todas las piezas pequeñas y los materiales de embalaje de este producto lejos de los bebés y los niños, ya que pueden representar un grave riesgo de asfixia.

IT



### Prima di Iniziare

- ⚠ Si prega di leggere attentamente tutte le istruzioni.
- ⚠ Conservare le istruzioni per riferimento futuro.
- ⚠ Separare e contare tutte le parti e gli accessori.
- ⚠ Leggere attentamente ogni passo e seguire l'ordine corretto.
- ⚠ Si consiglia, ove possibile, di assemblare tutti gli articoli vicino alla zona in cui verranno posti in uso, per evitare di spostare inutilmente il prodotto una volta assemblato.
- ⚠ Posizionare sempre il prodotto su una superficie piana, stabile.
- ⚠ Tenere tutte le piccole parti e i materiali di imballaggio di questo prodotto lontano dalla portata di neonati e bambini, in quanto possono costituire un serio pericolo di soffocamento.

PL



### Zanim Zaczniez

- ⚠ Zapoznaj się z instrukcją.
- ⚠ Zachowaj instrukcję do wglądu.
- ⚠ Posortuj części i upewnij się, że zestaw jest kompletny.
- ⚠ Zapoznaj się ze sposobem montażu i postępuj zgodnie z instrukcją.
- ⚠ Zalecamy, aby montaż odbywał się możliwie najbliżej miejsca docelowego położenia produktu, aby uniknąć niepotrzebnego przesuwania.
- ⚠ Upewnij się, że produkt znajdzie się na płaskiej i stabilnej powierzchni.
- ⚠ Upewnij się, że materiały wykorzystane podczas pakowania produktu oraz jego elementy znajdują się poza zasięgiem dzieci, gdyż stwarzają potencjalne ryzyko zadławienia.

NL



### Voordat U Begint

- ⚠ Lees alle instructies zorgvuldig door.
- ⚠ Bewaar de instructies voor toekomstig gebruik.
- ⚠ Scheid en tel alle onderdelen en hardware.
- ⚠ Lees elke stap zorgvuldig door en volg de juiste volgorde.
- ⚠ Wij bevelen aan, waar mogelijk, alle items te monteren dichtbij de plek waar ze uiteindelijk gebruikt zullen worden, om onnodig verplaatsen na montage te voorkomen.
- ⚠ Plaats het product altijd op een vlak, stabiel en stevig oppervlak.
- ⚠ Houd alle kleine onderdelen en verpakkingsmaterialen van dit product buiten bereik van baby's en kinderen, omdat zij een serieus verstikkingsrisico kunnen vormen.

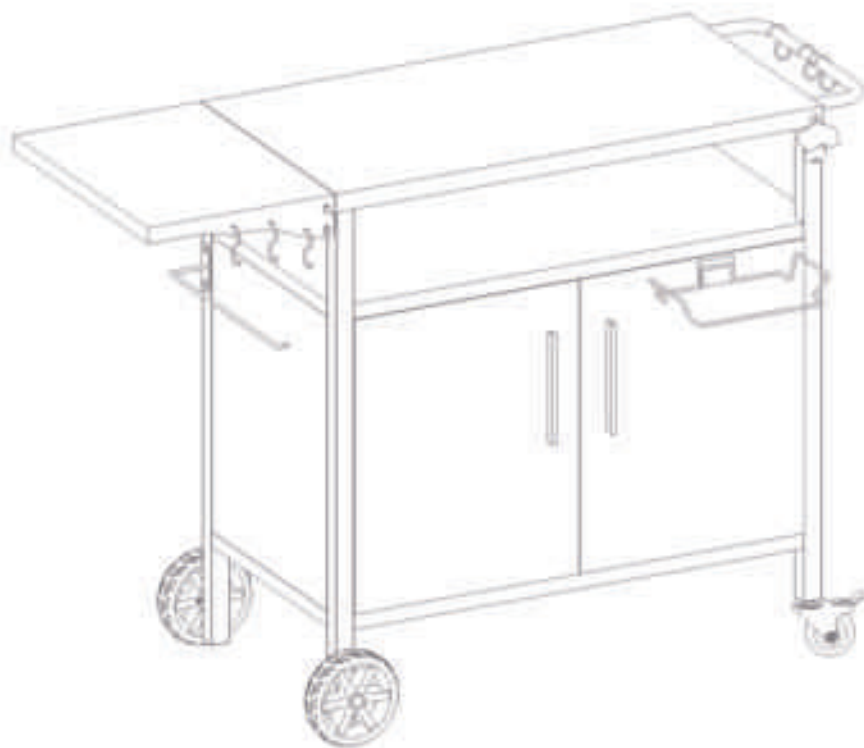

## EN

### Notes:

#### 1. ASSEMBLY PREPARATION AND TIPS FOR ASSEMBLY

- 1). Remove all packaging materials, staples and packing straps from the carton.
- 2). Refer to Parts List and Hardware List, and ensure parts and hardware are correct before assembly.

Contact customer service for missing parts.

- 3). Place all wooden parts on a clean, flat and soft surface (e.g. carpet or rug) to prevent scratch and damage to parts.
- 4). Allow ample room for assembly and assemble the product near where the product will be placed.
- 5). During assembly, do not over-tighten any fittings as this may cause damage.
- 6). Always place the product on a flat, level surface.
- 7). If Barrel Nut is missing in a part, use the extra Barrel Nut provided to insert into this hole.

#### 2. CARE AND MAINTENANCE

- 1). KEEP ALL HARDWARE PARTS OUT OF REACH OF CHILDREN.
- 2). Wipe clean with a soft, dry cloth; avoid the use of harsh chemicals or household cleaners as they may damage the exterior finish of the furniture.
- 3). Hardware may loosen over time. Periodically, check that all connections are tight; re-tighten as necessary.

#### 3. TIPS TO PROTECT & CARE FOR YOUR FURNITURE

- 1). Avoid placing your furniture in direct sunlight, as sunlight causes fading.
- 2). Use a protective pad when writing on the furniture surface.
- 3). Use cutting boards and trivets for food preparation in order to avoid damaging the top for the unit.

**Hinweis:****1. MONTAGEVORBEREITUNG UND TIPPS FÜR DIE MONTAGE**

- 1). Entfernen Sie alle Verpackungsmaterialien, Heftklammern und Verpackungsbänder aus dem Karton.
- 2). Überprüfen Sie vor dem Zusammenbau anhand der Teile- und Beschlagsliste, ob alle Teile und Beschläge vorhanden sind.  
Wenden Sie sich bei fehlenden Teilen an den Kundendienst.
- 3). Legen Sie alle Holzteile auf eine saubere, flache und weiche Oberfläche (z. B. Teppich oder Vorleger), um Kratzer und Beschädigungen der Teile zu vermeiden.
- 4). Lassen Sie ausreichend Platz für die Montage und montieren Sie das Produkt in der Nähe des Aufstellungsortes.
- 5). Ziehen Sie während der Montage keine Verschraubungen zu fest an, da dies zu Schäden führen kann.
- 6). Stellen Sie das Produkt immer auf eine flache, ebene Oberfläche.
- 7). Wenn in einem Teil eine Mutter fehlt, verwenden Sie die mitgelieferte Mutter, um sie in dieses Loch einzusetzen.

**2. PFLEGE UND WARTUNG**

- 1). BEWAHREN SIE ALLE HARDWARETEILE AUSSERHALB DER REICHWEITE VON KINDERN AUF.
- 2). Wischen Sie das Möbelstück mit einem weichen, trockenen Tuch ab; vermeiden Sie die Verwendung von scharfen Chemikalien oder Haushaltsreinigern, da diese die äußere Oberfläche des Möbels beschädigen können.
- 3). Beschläge können sich mit der Zeit lockern. Prüfen Sie von Zeit zu Zeit, ob alle Verbindungen fest sitzen; ziehen Sie sie bei Bedarf nach.

**3. TIPPS ZUM SCHUTZ UND ZUR PFLEGE IHRER MÖBEL**

- 1). Vermeiden Sie es, Ihre Möbel in direktes Sonnenlicht zu stellen, da Sonnenlicht zum Ausbleichen führt.
- 2). Verwenden Sie eine Schutzunterlage, wenn Sie auf der Möbeloberfläche schreiben.
- 3). Verwenden Sie bei der Zubereitung von Speisen Schneideplatten und Untersetzer, um eine Beschädigung der Möbeloberfläche zu vermeiden.

**Remarques :****1. PRÉPARATION DE L'ASSEMBLAGE ET CONSEILS POUR L'ASSEMBLAGE**

- 1). Retirer tous les matériaux d'emballage, les agrafes et les sangles d'emballage du carton.
- 2). Reportez-vous à la liste des pièces et à la liste des accessoires et assurez-vous que les pièces et les accessoires sont corrects avant de procéder à l'assemblage. Contactez le service clientèle pour les pièces manquantes.
- 3). Placez toutes les pièces en bois sur une surface propre, plane et douce (par exemple, un tapis ou une moquette) afin d'éviter de rayer ou d'endommager les pièces.
- 4). Prévoyez suffisamment d'espace pour le montage et assemblez le produit à proximité de l'endroit où il sera placé.
- 5). Pendant l'assemblage, ne serrez pas trop les raccords, car cela pourrait les endommager.
- 6). Placez toujours le produit sur une surface plane et horizontale.
- 7). S'il manque un écrou dans une pièce, utiliser l'écrou supplémentaire fourni pour l'insérer dans le trou.

**2. ENTRETIEN ET MAINTENANCE**

- 1). GARDEZ TOUTES LES PIÈCES MATÉRIELLES HORS DE PORTÉE DES ENFANTS.
- 2). Essuyez avec un chiffon doux et sec ; Évitez d'utiliser des produits chimiques agressifs ou des nettoyeurs ménagers, car ils pourraient endommager la finition extérieure des meubles.
- 3). Le matériel peut se desserrer avec le temps. Périodiquement, vérifiez que toutes les connexions sont bien serrées ; resserrez si nécessaire.

**3. CONSEILS POUR PROTÉGER ET ENTRETENIR VOS MEUBLES**

- 1). Évitez de placer vos meubles à la lumière directe du soleil, car la lumière du soleil provoque une décoloration.
- 2). Utilisez un tampon de protection lorsque vous écrivez sur la surface du meuble.
- 3). Utilisez des planches à découper et des dessous de plat pour la préparation des aliments afin d'éviter d'endommager le dessus de l'appareil.

**Notas:****1. PREPARACIÓN DE MONTAJE Y CONSEJOS PARA EL MONTAJE**

- 1). Retire todos los materiales de embalaje, grapas y correas de embalaje de la caja de cartón.
- 2). Consulte la lista de piezas y la lista de accesorios, y asegúrese de que las piezas y los accesorios son correctos antes del montaje. Póngase en contacto con el servicio de atención al cliente si faltan piezas.
- 3). Coloque todas las piezas de madera sobre una superficie limpia, plana y suave (por ejemplo, una alfombra o un tapete) para evitar arañazos y daños en las piezas.
- 4). Deje espacio suficiente para el montaje y monte el producto cerca de donde vaya a colocarlo.
- 5). Durante el montaje, no apriete demasiado ningún accesorio, ya que podría causar daños.
- 6). Coloque siempre el producto sobre una superficie plana y nivelada.
- 7). Si falta una tuerca de barril en una pieza, utilice la tuerca de barril adicional suministrada para insertarla en este orificio.

**2. CUIDADO Y MANTENIMIENTO**

- 1). MANTENGA TODAS LAS PIEZAS DE ACCESORIOS FUERA DEL ALCANCE DE LOS NIÑOS.
- 2). Limpie con un paño suave y seco; evite el uso de productos químicos agresivos o limpiadores domésticos, ya que pueden dañar el acabado exterior del mueble.
- 3). Los accesorios pueden aflojarse con el tiempo. Compruebe periódicamente que todas las conexiones están bien apretadas; vuelva a apretarlas si es necesario.

**3. CONSEJOS PARA PROTEGER Y CUIDAR SU MUEBLE**

- 1). Evite exponer sus muebles a la luz solar directa, ya que ésta provoca decoloración.
- 2). Utilice una almohadilla protectora cuando escriba sobre la superficie del mueble.
- 3). Utilice tablas de cortar y trébedes para la preparación de alimentos con el fin de evitar daños en la parte superior para el muebles.

**Note:****1. PREPARAZIONE AL MONTAGGIO E SUGGERIMENTI PER IL MONTAGGIO**

- 1). Rimuovere tutti i materiali di imballaggio, i punti metallici e le cinghie di imballaggio dal cartone.
- 2). Consultare l'Elenco delle parti e l'Elenco degli accessori e assicurarsi che le parti e la ferramenta siano corrette prima del montaggio. Contattare il servizio clienti per le parti mancanti.
- 3). Posizionare tutte le parti in legno su una superficie pulita, piana e morbida (ad esempio, un tappeto o una moquette) per evitare di graffiare e danneggiare le parti.
- 4). Lasciare ampio spazio per il montaggio e assemblare il prodotto vicino al luogo in cui verrà collocato.
- 5). Durante l'assemblaggio, non serrare eccessivamente i raccordi per evitare di danneggiarli.
- 6). Posizionare sempre il prodotto su una superficie piana e livellata.
- 7). Se in un componente manca il dado a barilotto, utilizzare il dado a barilotto supplementare fornito per inserirlo nel foro.

**2. CURA E MANUTENZIONE**

- 1). TENERE TUTTI GLI ACCESSORI FUORI DALLA PORTATA DEI BAMBINI.
- 2). Pulire con un panno morbido e asciutto; evitare l'uso di prodotti chimici aggressivi o di detersivi per la casa perché potrebbero danneggiare la finitura esterna del mobile.
- 3). Gli accessori possono allentarsi con il tempo. Controllare periodicamente che tutti i collegamenti siano ben saldi; se necessario, serrare nuovamente.

**3. CONSIGLI PER PROTEGGERE E CURARE I MOBILI**

- 1). Evitate di posizionare i mobili alla luce diretta del sole, poiché la luce solare provoca lo sbiadimento.
- 2). Utilizzare un cuscinetto protettivo quando si scrive sulla superficie del mobile.
- 3). Utilizzare taglieri e sottopentole per la preparazione dei cibi, per evitare di danneggiare il piano del mobile.

**Uwagi:****1. PRZYGOTOWANIE DO MONTAŻU I WSKAZÓWKI DOTYCZĄCE MONTAŻU**

- 1). Usuń z pudełka wszystkie materiały opakowaniowe, zszywki i taśmę pakową.
- 2). Przed montażem sprawdź listę części i części montażowych, aby upewnić się, że posiadasz wszystkie części i części montażowe. Jeśli brakuje jakichkolwiek części, skontaktuj się z naszym działem obsługi klienta.
- 3). Umieść wszystkie drewniane części na czystej, płaskiej i miękkiej powierzchni (np. dywanie lub podkładce), aby uniknąć zadrapań i uszkodzeń części.
- 4). Zostaw wystarczająco dużo miejsca na montaż i zamontuj produkt blisko docelowego miejsca.
- 5). Podczas montażu nie dokręcaj zbyt mocno śrub, gdyż może to spowodować uszkodzenie.
- 6). Zawsze umieszczaj produkt na płaskiej, poziomej powierzchni.
- 7). Jeśli w którejkolwiek części brakuje nakrętki, użyj dołączonej dodatkowej nakrętki, aby włożyć ją do tego otworu.

**2. CZYSZCZENIE I KONSERWACJA**

- 1). TRZYMAJ CAŁY SPRZĘT MONTAŻOWY W MIEJSCU NIEDOSTĘPNYM DLA DZIECI.
- 2). Wytrzyj produkt miękką, suchą szmatką. Unikaj stosowania ostrych środków chemicznych lub domowych środków czyszczących, ponieważ mogą one uszkodzić zewnętrzną powierzchnię produktu.
- 3). Z czasem łączniki mogą się poluzować. Od czasu do czasu sprawdzaj, czy wszystkie połączenia są szczelne. Dokręć je, jeśli to konieczne.

**3. WSKAZÓWKI DOTYCZĄCE PIELĘGNACJI PRODUKTU**

- 1). Unikaj wystawiania produktu na bezpośrednie działanie promieni słonecznych, ponieważ światło słoneczne powoduje blaknięcie.
- 2). Podczas pisania po powierzchni produktu należy używać podkładki ochronnej.
- 3). Przygotowując jedzenie, używaj talerzy do krojenia i podstawek, aby uniknąć uszkodzenia powierzchni produktu.

**Opmerkingen:****1. MONTAGEVOORBEREIDING EN MONTAGETIPS**

- 1). Verwijder alle verpakkingsmaterialen, nietjes en verpakkingsbandjes uit de doos.
- 2). Raadpleeg de onderdelenlijst en de hardwarelijst en controleer of de onderdelen en hardware correct zijn voordat u ze monteert. Neem contact op met de klantenservice als onderdelen ontbreken.
- 3). Plaats alle houten onderdelen op een schone, vlakke en zachte ondergrond (bijvoorbeeld tapijt of vloerkleed) om krassen en schade aan onderdelen te voorkomen.
- 4). Zorg voor voldoende montage ruimte en zet het product in elkaar in de buurt van de plaats waar het zal worden neergezet.
- 5). Draai tijdens de montage geen fittingen te vast aan, want dit kan schade veroorzaken.
- 6). Plaats het product altijd op een vlakke, egale ondergrond.
- 7). Als er een moer ontbreekt in een onderdeel, gebruik dan de extra meegeleverde moer om in dit gat te steken.





















**2. VERZORGING EN ONDERHOUD**

- 1). HOUD ALLE HARDWAREONDERDELEN BUITEN HET BEREIK VAN KINDEREN.
- 2). Veeg schoon met een zachte, droge doek; vermijd het gebruik van agressieve chemicaliën of huishoudelijke schoonmaakmiddelen, aangezien deze de buitenafwerking van het meubel kunnen beschadigen.
- 3). Hardware kan na verloop van tijd losraken. Controleer regelmatig of alle verbindingen goed vastzitten; draai ze indien nodig opnieuw vast.



















**3. TIPS OM JE MEUBELS TE BESCHERMEN EN TE ONDERHOUDEN**

- 1). Plaats je meubels niet in direct zonlicht, want zonlicht veroorzaakt verkleuring.
- 2). Gebruik een beschermende onderlegger als u op het meubeloppervlak schrijft.
- 3). Gebruik snijplanken en onderzetters voor het bereiden van voedsel om beschadiging van de bovenkant van het meubel te voorkomen.

**PART LIST /TEILELISTE /LISTE DES PIÈCES  
/LISTA DE PIEZAS /ELENCO PARTI  
/LISTA CZĘŚCI /ONDERDEELLIJST**

<b>A</b> X1 	<b>B</b> X1 	<b>C</b> X1 	
<b>D</b> X1 	<b>E</b> X1 	<b>F</b> X1 	
<b>G</b> X1 	<b>H</b> X2 	<b>I</b> X2 	
<b>L</b> X1 	<b>M</b> X2 	<b>N</b> X1 	
<b>O</b> X1 	<b>P</b> X1 	<b>Q</b> X1 	<b>R</b> X1 
<b>S</b> X1 	<b>T</b> X1 	<b>U</b> X2 	<b>V</b> X1 

**HARDWARE LIST /HARDWARE-LISTE  
/LISTE DES ACCESSOIRES  
/LISTA DE ACCESORIOS /ELENCO ACCESSORI  
/LISTA CZĘŚCI MONTAZOWYCH /LIJST HARDWARE**

<b>#1</b> X2 	<b>#2</b> X1 	<b>#3</b> X1 
<b>aa</b> X29  M6*15	<b>bb</b> X4  M6*10	<b>cc</b> X4 
<b>dd</b> X4 	<b>ee</b> X6 	<b>ff</b> X2  M8*70
<b>gg</b> X2 	<b>hh</b> X1 	<b>ii</b> X1 
<b>mm</b> X4  M4*10	<b>nn</b> X2 	<b>oo</b> X8  M6*35
<b>pp</b> X2  M6*40	<b>qq</b> X6 	<b>rr</b> X4 

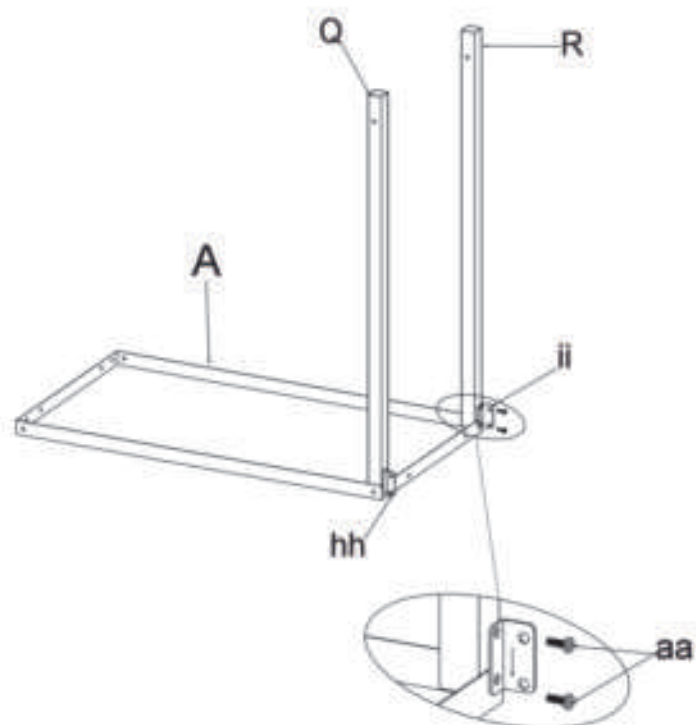
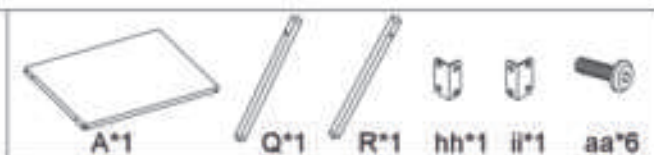
**1**

**EN:** Note that hole hh and hole ii are downward

**DE:** Zu beachten ist, dass Loch hh und Loch ii nach unten gerichtet sind

**FR:** Notez que les trous hh et ii sont orientés vers le bas

**ES:** Tenga en cuenta que el agujero hh y el agujero ii están hacia abajo.

**IT:** Si noti che i fori hh e ii sono rivolti verso il basso.

**PL:** Należy pamiętać, że otwór hh i otwór ii są skierowane w dół.

**NL:** Merk op dat gat hh en gat ii naar beneden gericht zijn

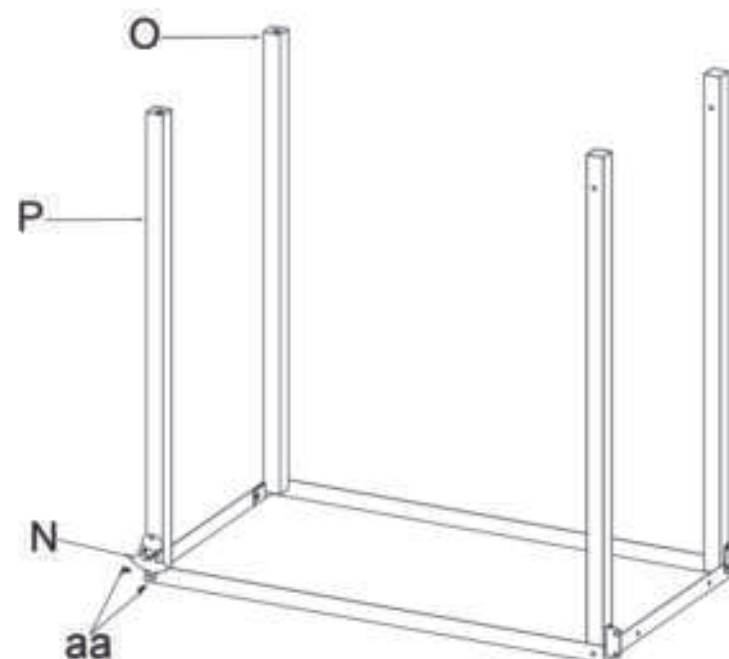
**2**

3

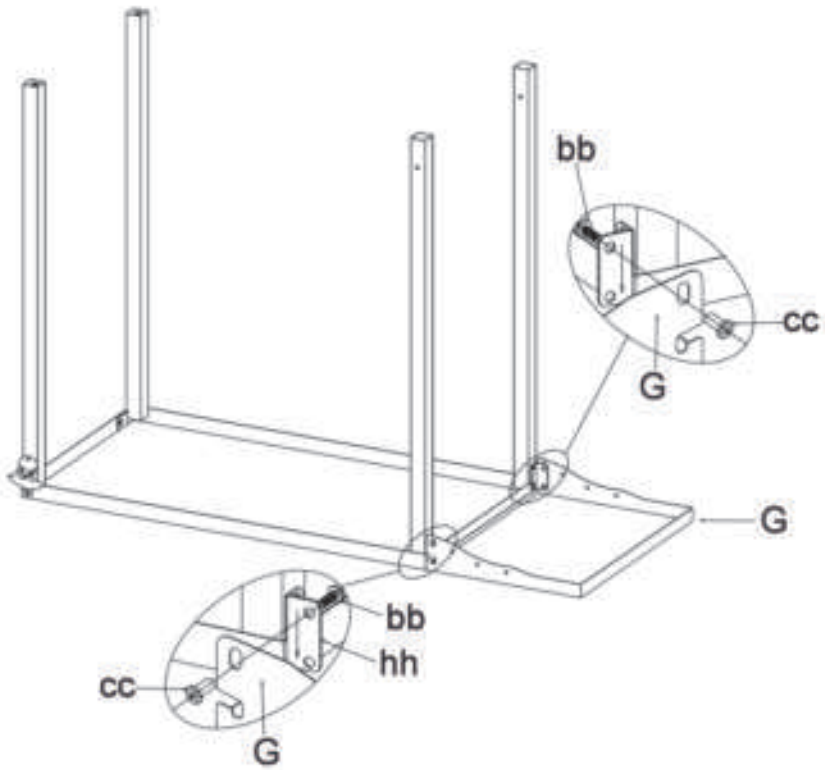
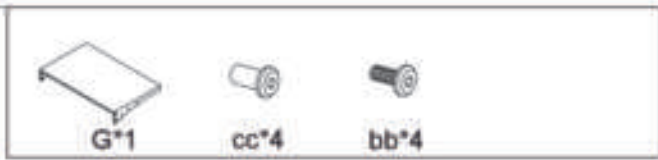

4

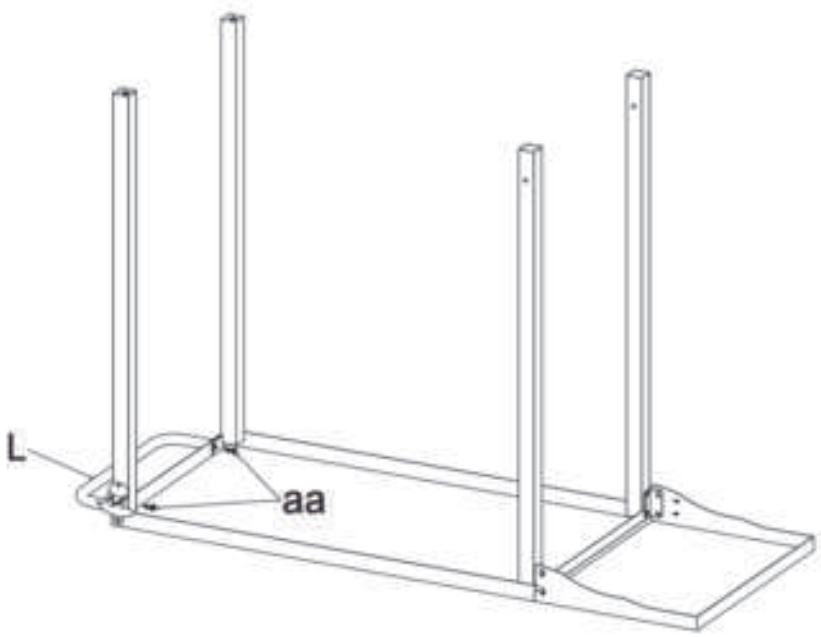

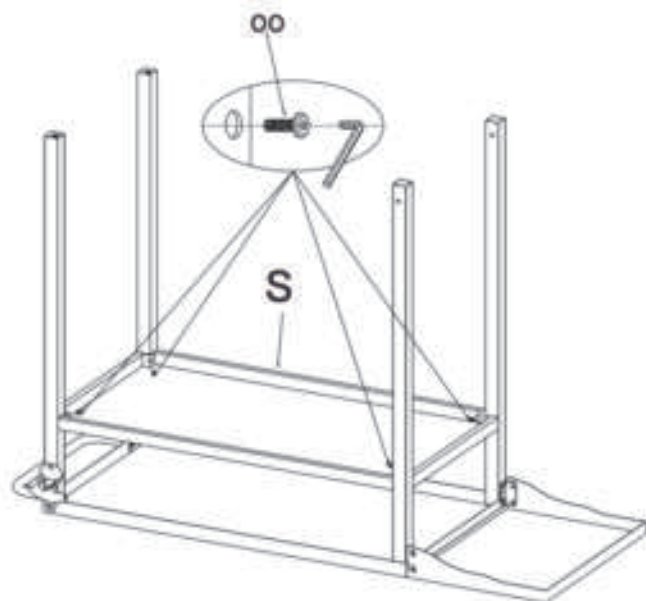
**5**

**EN:** Note: Screw thread are inside the legs with a distance to the surface. When the screw can not feel the thread, take the screw out and check the thread position and then put the screw in again to twist it.

**DE:** Hinweis: Die Schraubengewinde befinden sich im Inneren der Beine und haben einen gewissen Abstand zur Oberfläche. Wenn die Schraube das Gewinde nicht fühlen kann, nehmen Sie die Schraube heraus und überprüfen Sie die Gewindepotion und setzen Sie dann die Schraube wieder ein, um sie zu drehen.

**FR:** Remarque : le filetage de la vis se trouve à l'intérieur des pattes, à une certaine distance de la surface. Si la vis ne sent pas le filetage, retirer la vis et vérifier la position du filetage, puis remettre la vis en place pour la faire tourner.

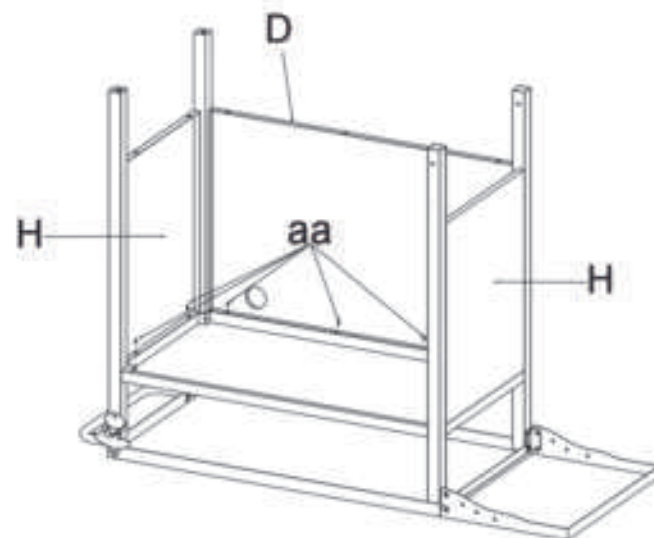
**6**

**ES:** Nota: La rosca del tornillo está dentro de las patas con una distancia a la superficie. Cuando el tornillo no puede sentir la rosca, saque el tornillo y compruebe la posición de la rosca y luego ponga el tornillo de nuevo para girarlo.

**IT:** Nota: La filettatura della vite si trova all'interno delle gambe con una certa distanza dalla superficie. Se non si sente la filettatura, estrarre la vite e controllare la posizione della filettatura, quindi reinserire la vite per ruotarla.

**PL:** Uwaga: Gwinty śrub znajdują się wewnątrz nóg oraz są w pewnej odległości od powierzchni. Jeśli śruba nie wyczuwa gwintu, wyjmij śrubę i sprawdź położenie gwintu, a następnie włóż śrubę ponownie i dokręć ją.

**NL:** Opmerking: Schroefdraad bevindt zich in de poten met een afstand tot het oppervlak. Als de schroef de schroefdraad niet voelt, haal de schroef er dan uit, controleer de positie van de schroefdraad en draai de schroef er vervolgens weer in.

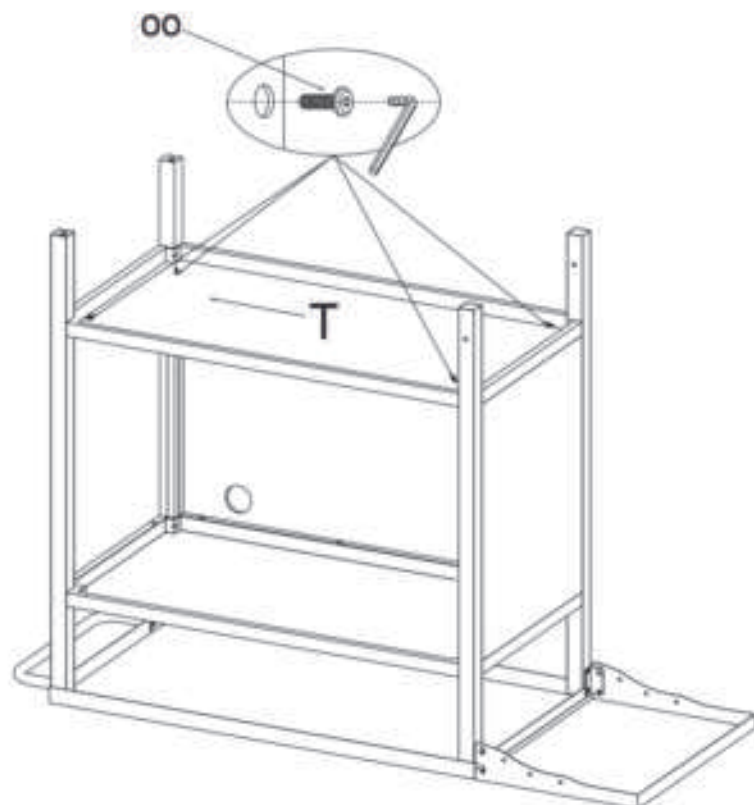
**7**

**EN: Note:** Screw thread are inside the legs with a distance to the surface. When the screw can not feel the thread, take the screw out and check the thread position and then put the screw in again to twist it.

**DE: Hinweis:** Die Schraubengewinde befinden sich im Inneren der Beine und haben einen gewissen Abstand zur Oberfläche. Wenn die Schraube das Gewinde nicht fühlen kann, nehmen Sie die Schraube heraus und überprüfen Sie die Gewindeposition und setzen Sie dann die Schraube wieder ein, um sie zu drehen.

**FR: Remarque :** le filetage de la vis se trouve à l'intérieur des pattes, à une certaine distance de la surface. Si la vis ne sent pas le filetage, retirer la vis et vérifier la position du filetage, puis remettre la vis en place pour la faire tourner.

**ES: Nota:** La rosca del tornillo está dentro de las patas con una distancia a la superficie. Cuando el tornillo no puede sentir la rosca, saque el tornillo y compruebe la posición de la rosca y luego ponga el tornillo de nuevo para girarlo.

**IT: Nota:** La filettatura della vite si trova all'interno delle gambe con una certa distanza dalla superficie. Se non si sente la filettatura, estrarre la vite e controllare la posizione della filettatura, quindi reinserire la vite per ruotarla.

**PL: Uwaga:** Gwinty śrub znajdują się wewnątrz nóg oraz są w pewnej odległości od powierzchni. Jeśli śruba nie wyczuwa gwintu, wyjmij śrubę i sprawdź położenie gwintu, a następnie włóż śrubę ponownie i dokręć ją.

**NL: Opmerking:** Schroefdraad bevindt zich in de poten met een afstand tot het oppervlak. Als de schroef de schroefdraad niet voelt, haal de schroef er dan uit, controleer de positie van de schroefdraad en draai de schroef er vervolgens weer in.

8

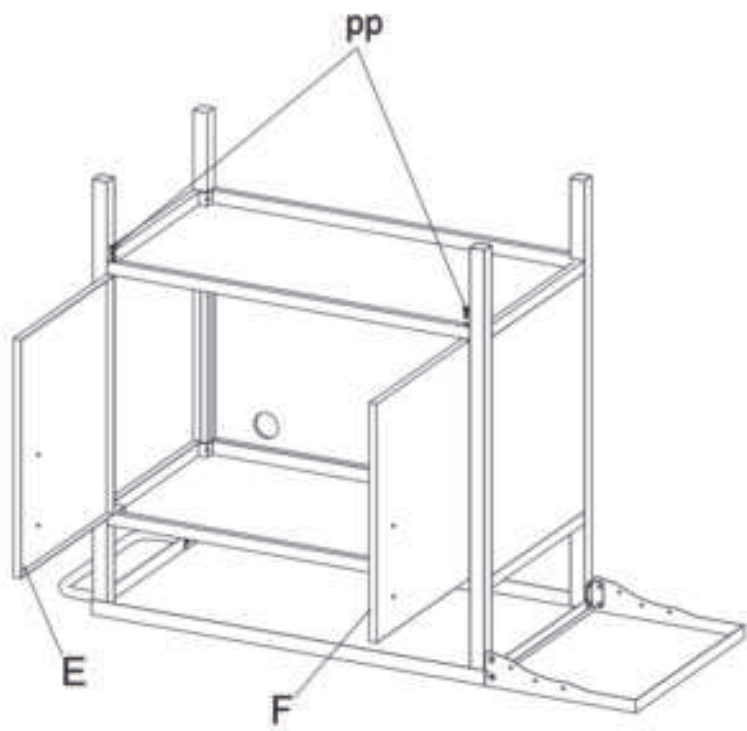

9

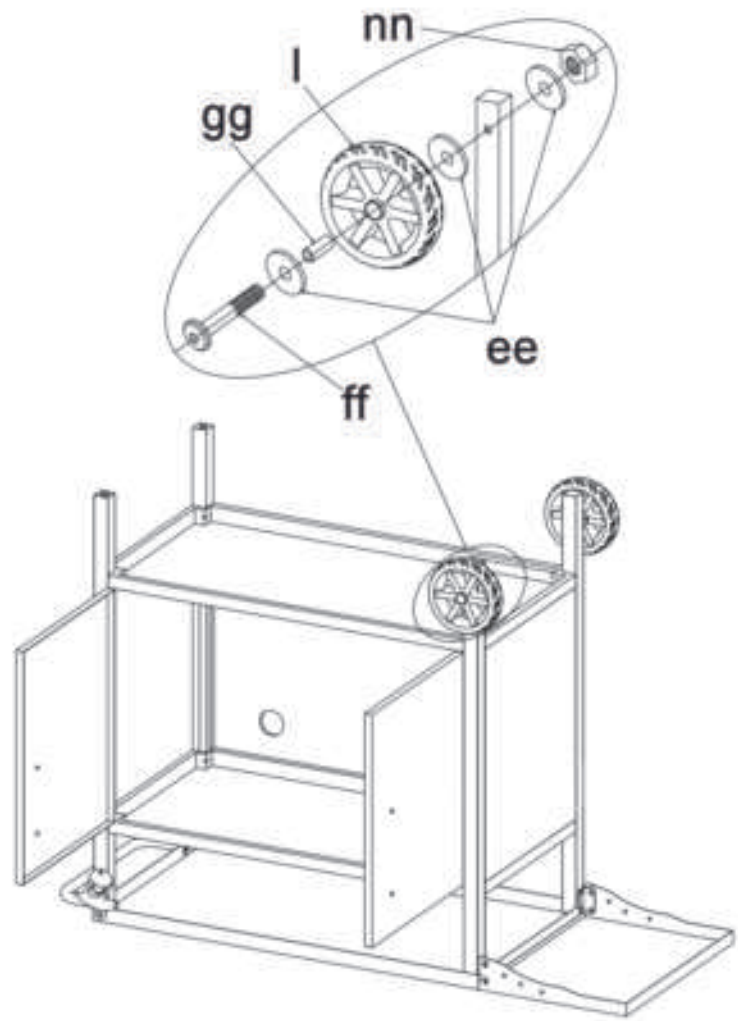

10

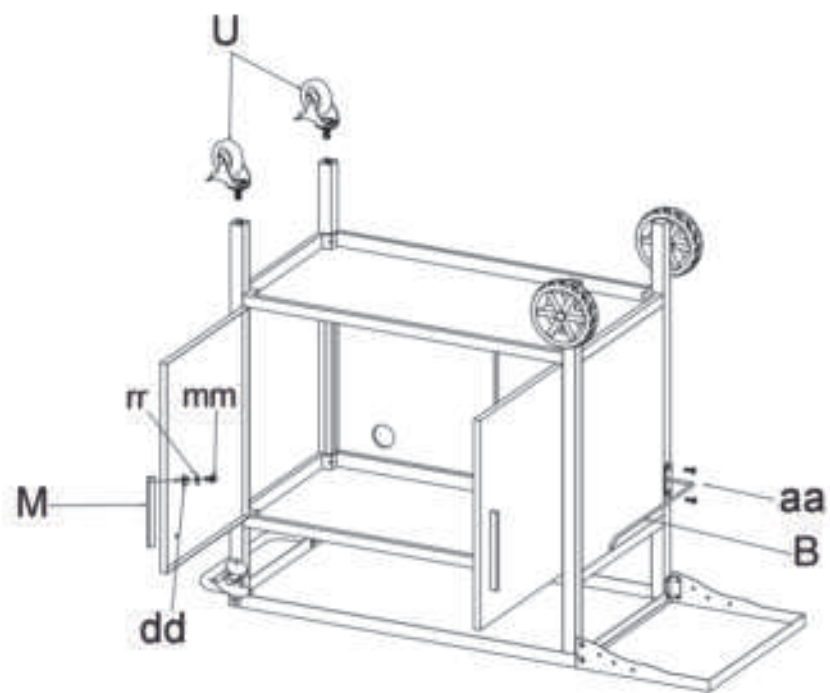

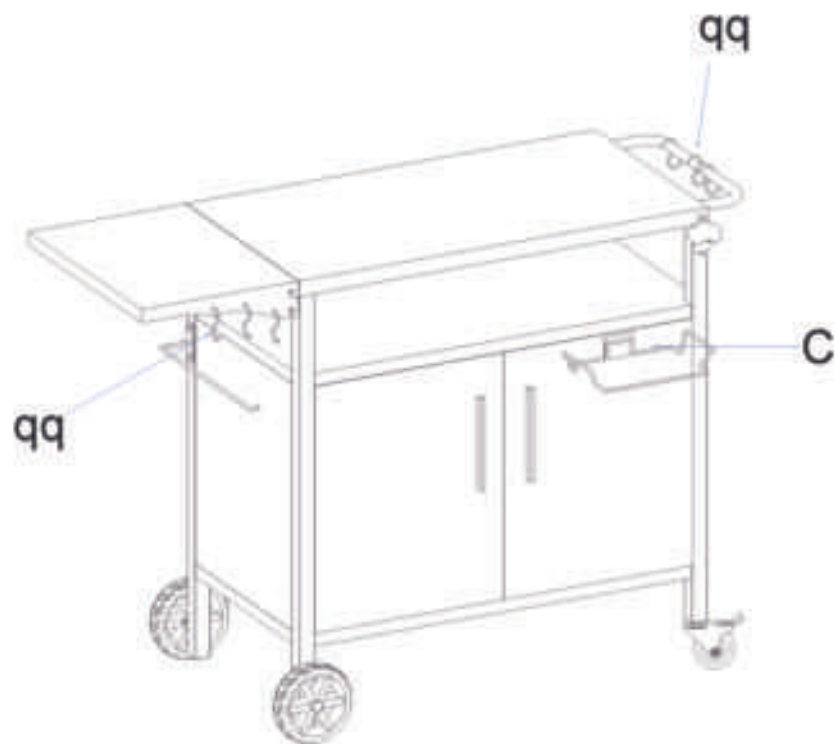

11



EN



### Return / Damage Claim Instructions

-  **DO NOT discard the box / original packaging.**  
In case a return is required, the item must be returned in original box. Without this your return will not be accepted.
-  **Take a photo of the box markings.**  
A photo of the markings (text) on the side of the box is required in case a part is needed for replacement. This helps our staff identify your product number to ensure you receive the correct parts.
-  **Take a photo of the damaged part (if applicable).**  
A photo of the damage is always required to file a claim and get your replacement or refund processed quickly. Please make sure you have the box even if it is damaged.
-  **Send us an email with the images requested.**  
Email us directly from marketplace where your item was purchased with the attached images and a description of your claim.

DE







### Rücksendung / Beschädigung Anweisungen

-  **Werfen Sie den Karton / die Originalverpackung NICHT weg.**  
Falls eine Rücksendung erforderlich ist, muss der Artikel in der Originalverpackung zurückgeschickt werden. Andernfalls wird Ihre Rücksendung nicht angenommen.
-  **Machen Sie ein Foto von der Beschriftung des Kartons.**  
Für den Fall, dass ein Ersatzteil benötigt wird, benötigen wir ein Foto der Beschriftung (Text) auf der Seite des Kartons. So können unsere Mitarbeiter Ihre Artikelnummer identifizieren und sicherstellen, dass Sie die richtigen Teile erhalten.
-  **Machen Sie ein Foto des beschädigten Teils (falls zutreffend).**  
Ein Foto des beschädigten Teils ist immer erforderlich, um eine Reklamation einzureichen und eine schnelle Bearbeitung Ihres Ersatzteils oder Ihrer Rückerstattung zu gewährleisten. Bitte stellen Sie sicher, dass Sie den Karton haben, auch wenn er beschädigt ist.
-  **Schicken Sie uns eine E-Mail mit dem gewünschten Foto.**  
Schicken Sie uns eine E-Mail direkt vom Marktplatz, auf dem Sie den Artikel gekauft haben, mit den angehängten Fotos und einer Beschreibung ihrer Reklamation.

FR







### Instructions De Retour / Réclamation De Dommages

-  **NE PAS jeter la boîte/l'emballage d'origine.**  
Dans le cas où un retour est requis, l'article doit être retourné dans sa boîte d'origine. Sans cela, votre retour ne sera pas accepté.
-  **Prenez une photo des marquages de la boîte.**  
Une photo des marquages (texte) sur le côté de la boîte est requise au cas où une pièce serait nécessaire pour le remplacement. Cela aide notre personnel à identifier votre numéro de produit pour s'assurer que vous recevez les bonnes pièces.
-  **Prenez une photo des dommages (le cas échéant).**  
Une photo des dommages est toujours requise pour déposer une réclamation et obtenir rapidement votre remplacement ou votre remboursement. Assurez-vous d'avoir la boîte même si elle est endommagée.
-  **Envoyez-nous un e-mail avec les images demandées.**  
Envoyez-nous un e-mail directement depuis le marché où votre article a été acheté avec les images ci-jointes et une description de votre réclamation.

ES



### Instrucciones de Devolución / Reclamación de Daños

-  **NO deseche la caja/embalaje original.**  
En caso de que se requiera una devolución, el artículo debe ser devuelto en la caja original. Sin esto su devolución no será aceptada.
-  **Tome una foto de las marcas de la caja.**  
Se requiere una foto de las marcas (texto) en el lado de la caja en caso de que se necesite una pieza para reemplazarla. Esto ayuda a nuestro personal a identificar su número de producto para asegurarse de que recibe las piezas correctas.
-  **Tome una foto de las piezas dañadas (si procede).**  
Una foto de los daños es siempre necesaria para presentar una reclamación y conseguir que su reemplazo o reembolso sea procesado rápidamente. Por favor, asegúrese de tener la caja aunque esté dañada.
-  **Envíenos un correo electrónico con las imágenes solicitadas.**  
Envíenos un correo electrónico directamente desde el mercado donde se compró su artículo con las imágenes adjuntas y una descripción de su reclamación.

IT



### Istruzioni Per La Restituzione / Reclamo Per Danni

- NON scartare la scatola / confezione originale.**  
Nel caso in cui sia richiesto un reso, l'articolo deve essere restituito nella scatola originale. Senza la scatola originale il tuo reso non sarà accettato.
- Fare una foto dei contrassegni sulla scatola.**  
È necessaria una foto dei contrassegni (testo) sul lato della scatola nel caso in cui la parte debba essere sostituita. Questo aiuta il nostro staff a identificare il numero del tuo prodotto per assicurarti di ricevere le parti corrette.
- Fare una foto di Danno (se è applicabile).**  
Una foto del danno è sempre necessaria per presentare un reclamo e ottenere rapidamente la sostituzione o il rimborso. Assicurati di avere la scatola anche se è danneggiata.
- Inviarci una mail con le immagini richieste.**  
Inviarci un'e-mail direttamente dal mercato in cui è stato acquistato il tuo articolo con le immagini allegate e una descrizione del tuo reclamo.

PL



### Zwroty i reklamacje

- Nie wyrzucaj oryginalnego opakowania.**  
Jeśli chcesz zwrócić produkt, musi znajdować się on w oryginalnym opakowaniu. Towar zwrócony w nieoryginalnym opakowaniu nie zostanie przyjęty.
- Zrób zdjęcie oznaczeń na opakowaniu.**  
Jeśli jakkolwiek część wymaga wymiany, zrób zdjęcie oznaczeń kodu produktu, który znajduje się na opakowaniu. Pozwoli nam to zidentyfikować produkt i dostarczyć ci właściwą część.
- Zrób zdjęcie uszkodzonej części (jeśli dotyczy).**  
Jeśli chcesz złożyć reklamację, zrób zdjęcie uszkodzonej części. Pozwoli nam to zatwierdzić reklamację i zlecić zwrot środków na twoje konto. Do złożenia reklamacji potrzebne będzie oryginalne opakowanie.
- Skontaktuj się z nami.**  
Skontaktuj się z nami telefonicznie, mailowo lub poprzez formularz kontaktowy. Załącz zdjęcia produktu i opis roszczenia.

NL



### Instructies voor Retournering/Schadeclaim

- GOOI DE doos/het originele verpakkingsmateriaal NIET weg.**  
In het geval van een retournering moet het artikel in de originele doos teruggestuurd worden. Zonder dit wordt uw retourzending niet geaccepteerd.
- Maak een foto van de markeringen op de doos.**  
Een foto van de markeringen (tekst) op de zijkant van de doos is vereist in het geval dat een onderdeel vervangen moet worden. Dit helpt onze medewerkers uw productnummer te identificeren om te zorgen dat u de correcte onderdelen ontvangt.
- Maak een foto van het beschadigde onderdeel (indien van toepassing).**  
Een foto van de schade is altijd vereist om een claim in te dienen en uw vervanging of terugbetaling snel te verwerken. Zorg ervoor dat u de doos heeft, ook al is deze beschadigd.
- Stuur ons een e-mail met de gevraagde afbeeldingen.**  
E-mail ons direct via de marktplaats waar uw artikel is gekocht, met de bijgevoegde afbeeldingen en een beschrijving van uw claim.