

Mechanic Stool Chair
Mechanischer Hocker
Chaise de Tabouret de Mécanicien
Taburete de Reparación
Sgabello da Officina
Stołek warsztatowy
Mechanische kruk stoel

AU10040

USA office: Fontana AUS office: Truganina ITA office: Milano POL office: Gdańsk
DEU office: FDS GmbH, Neuer Höltigbaum 36, 22143 Hamburg, Deutschland FRA office: Saint Vigor d'Ymonville
GBR office: FDS Corporation Limited, Unit 4, Blackacre Road, Great Blakenham, Ipswich, Ip6 0FL, United Kingdom

THIS INSTRUCTION BOOKLET CONTAINS **IMPORTANT** SAFETY INFORMATION.
PLEASE READ AND KEEP FOR FUTURE REFERENCE.

EN



Before You Start

- ⚠ Please read all instructions carefully.
- ⚠ Retain instructions for future reference.
- ⚠ Separate and count all parts and hardware.
- ⚠ Read through each step carefully and follow the proper order.
- ⚠ We recommend that, where possible, all items are assembled near to the area in which they will be placed in use, to avoid moving the product unnecessarily once assembled.
- ⚠ Always place the product on a flat, steady and stable surface.
- ⚠ Keep all small parts and packaging materials for this product away from babies and children as they potentially pose a serious choking hazard.

DE



Vor dem Beginnen

- ⚠ Bitte lesen Sie alle Anweisungen sorgfältig durch.
- ⚠ Bewahren Sie die Anweisungen zum zukünftigen Verwendung auf.
- ⚠ Überprüfen Sie, ob alle Teile und Zubehörteile vorhanden sind.
- ⚠ Lesen Sie jeden Schritt sorgfältig durch und befolgen Sie die richtige Reihenfolge.
- ⚠ Wir empfehlen, alle Teile möglichst in der Nähe des Aufstellungsortes zu montieren, um unnötige Bewegungen nach der Montage zu vermeiden.
- ⚠ Stellen Sie den Artikel immer auf eine ebene, feste und stabile Fläche.
- ⚠ Halten Sie alle kleinen Teile und Verpackungsmaterialien fern von Babys und Kindern, ansonsten besteht Erstickungsgefahr.

FR



Avant de Commencer

- ⚠ Veuillez lire attentivement toutes les instructions.
- ⚠ Conservez les instructions pour vous y référer ultérieurement.
- ⚠ Vérifiez toutes les pièces et les accessoires.
- ⚠ Lisez attentivement chaque étape et suivez l'ordre correct.
- ⚠ Nous recommandons que, dans la mesure du possible, tous les produits soient assemblés à proximité de la zone où ils seront utilisés, afin d'éviter tout déplacement inutile du produit une fois assemblé.
- ⚠ Placez toujours le produit sur une surface plane et stable.
- ⚠ Conservez toutes les petites pièces de ce produit et les matériaux d'emballage hors de portée des bébés et des enfants, car ils pourraient présenter un risque d'étouffement.

ES



Antes de Empezar

- ⚠ Lea atentamente todas las instrucciones.
- ⚠ Conserve las instrucciones para futuras consultas.
- ⚠ Separe y cuente todas las piezas y los accesorios.
- ⚠ Lea detenidamente cada paso y siga el orden correcto.
- ⚠ Recomendamos que, siempre que sea posible, todos los elementos se monten cerca de la zona en la que se van a utilizar, para evitar mover el producto innecesariamente una vez montado.
- ⚠ Coloque siempre el producto sobre una superficie plana, estable y firme.
- ⚠ Mantenga todas las piezas pequeñas y los materiales de embalaje de este producto lejos de los bebés y los niños, ya que pueden representar un grave riesgo de asfixia.

IT



Prima di Iniziare

- ⚠ Si prega di leggere attentamente tutte le istruzioni.
- ⚠ Conservare le istruzioni per riferimento futuro.
- ⚠ Separare e contare tutte le parti e gli accessori.
- ⚠ Leggere attentamente ogni passo e seguire l'ordine corretto.
- ⚠ Si consiglia, ove possibile, di assemblare tutti gli articoli vicino alla zona in cui verranno posti in uso, per evitare di spostare inutilmente il prodotto una volta assemblato.
- ⚠ Posizionare sempre il prodotto su una superficie piana, stabile.
- ⚠ Tenere tutte le piccole parti e i materiali di imballaggio di questo prodotto lontano dalla portata di neonati e bambini, in quanto possono costituire un serio pericolo di soffocamento.

PL



Zanim Zaczniez

- ⚠ Zapoznaj się z instrukcją.
- ⚠ Zachowaj instrukcję do wglądu.
- ⚠ Posortuj części i upewnij się, że zestaw jest kompletny.
- ⚠ Zapoznaj się ze sposobem montażu i postępuj zgodnie z instrukcją.
- ⚠ Zalecamy, aby montaż odbywał się możliwie najbliżej miejsca docelowego położenia produktu, aby uniknąć niepotrzebnego przesuwania.
- ⚠ Upewnij się, że produkt znajdzie się na płaskiej i stabilnej powierzchni.
- ⚠ Upewnij się, że materiały wykorzystane podczas pakowania produktu oraz jego elementy znajdują się poza zasięgiem dzieci, gdyż stwarzają potencjalne ryzyko zadławienia.

NL



Voordat U Begint

- ⚠ Lees alle instructies zorgvuldig door.
- ⚠ Bewaar de instructies voor toekomstig gebruik.
- ⚠ Scheid en tel alle onderdelen en hardware.
- ⚠ Lees elke stap zorgvuldig door en volg de juiste volgorde.
- ⚠ Wij bevelen aan, waar mogelijk, alle items te monteren dichtbij de plek waar ze uiteindelijk gebruikt zullen worden, om onnodig verplaatsen na montage te voorkomen.
- ⚠ Plaats het product altijd op een vlak, stabiel en stevig oppervlak.
- ⚠ Houd alle kleine onderdelen en verpakkingsmaterialen van dit product buiten bereik van baby's en kinderen, omdat zij een serieus verstikkingsrisico kunnen vormen.

EN SPECIFICATIONS

Heavy duty Rolling Stool with backrest seat-360° Swivel

1. Over size : 50 * 50 * 50-64cm/20" * 20" * 20-25"
2. Foam-pad seat with size: 16 * 38 cm/6.3" * 15"(H x W)
3. Adjustable seat height from 50 to 64cm /20" to 25"
4. Base part tray Dia: 500 mm /20"

PP plastic part tray for extra storage and is removable

Plastic chassis size 21 * 20 cm/8.3" * 7.9"

5. Heavy duty 3" wheels *5pcs (with two brake wheels)
6. Heavy Load capacity 350 lbs/160 kg
7. Net Weight :7.5 kg

DE SPEZIFIKATIONEN

Schwerlast-Rollhocker mit Rückenlehnsitz-360° drehbar

1. Über Größe : 50 * 50 * 50-64cm
2. Schaumstoff-Polster Sitz mit Größe: 16 * 38 cm (H x B)
3. Einstellbare Sitzhöhe von 50 bis 64cm
4. Ablage im Unterteil Durchmesser: 500 mm

PP Kunststoff-Teil Tablett für zusätzliche Lagerung und ist abnehmbar

Kunststoff-Chassis Größe: 21 * 20 cm

5. Robuste 8 cm Räder *5 Stück (mit zwei Bremsrädern)
6. Belastbarkeit: 160 kg
7. Nettogewicht: 7,5 kg

FR SPECIFICATIONS

Tabouret Roulant Robuste avec Siège à Dossier - Pivotant à 360°

1. Plus de Taille : 50*50*50-64 cm
 2. Siège en Mousse de Taille : 16*38 cm (L x L)
 3. Hauteur d'Assise Réglable de 50 à 64 cm
 4. Diamètre du Plateau de la Pièce de Base : 500 mm
- Plateau en Plastique PP pour un Rangement Supplémentaire et Amovible
Taille du Châssis en Plastique 21*20 cm
5. Roues Robustes de 8 cm * 5 Pièces (avec Deux Roues de Frein)
 6. Capacité de Charge 160 kg
 7. Poids Net : 7,5 kg

ES ESPECIFICACIONES

Taburete rodante de gran resistencia con asiento con respaldo giratorio de 360°

1. Tamaño: 50 * 50 * 50-64 cm
2. Asiento con almohadilla de espuma de tamaño: 16 * 38 cm (L x AN)
3. Altura del asiento ajustable de 50 a 64 cm
4. Base bandeja parte Diámetro: 500 mm
5. Bandeja de plástico PP para almacenamiento adicional y extraíble
Tamaño del chasis de plástico: 21 * 20 cm
5. Ruedas de 8 cm de alta resistencia *5 (con dos ruedas de freno)
6. Capacidad de carga: 160 kg
7. Peso neto: 7,5 kg

IT SPECIFICHE

Sgabello Rotante per impieghi gravosi con schienale e sedile Girevole a 360°

1. Dimensioni: 50 * 50 * 50-64cm
 2. Sedile in schiuma con dimensioni: 16 * 38 cm (A x P)
 3. Altezza del sedile regolabile da 50 a 64 cm
 4. Diametro del vassoio della base: 500 mm
- Vassoio in plastica PP per una maggiore conservazione ed è rimovibile
Dimensioni del chassis in plastica: 21 * 20 cm
5. Ruote pesanti da 8 cm *5 pezzi (con due ruote frenanti)
 6. Capacità di carico pesante 160 kg
 7. Peso netto: 7,5 kg

PL SPECYFIKACJA

Stołek warsztatowy na kółkach z oparciem i siedziskiem obrotowym 360°

1. Wymiary ogólne: 50*50*50-64 cm
 2. Siedzisko o wymiarach: 16 * 38 cm (wys. x szer.)
 3. Regulowana wysokość siedziska: od 50 do 64 cm
 4. Średnica podstawy: 50 cm
- Taca z tworzywa sztucznego PP zapewnia dodatkowe miejsce do przechowywania. Może też zostać zdemontowana.
Wymiary skrzynek z tworzywa sztucznego 21 * 20 cm
5. Wytrzymałe kółka * 5 sztuk (w tym dwa koła z hamulcem)
 6. Maksymalne obciążenie 160 kg
 7. Waga netto: 7,5 kg

NL SPECIFICATIES

Stevige rolkruk met rugleuning - 360° draaibaar

1. Meer afmetingen: 50*50*50-64cm
 2. Afmetingen schuimzitting: 16*38 cm (L x B)
 3. Zithoogte verstelbaar van 50 tot 64 cm
 4. Diameter basisstuk bak: 500 mm
- PP-kunststof lade voor extra, verwijderbare opslag
Kunststof chassismaat 21*20cm
5. 8 cm zware wielen * 5 stuks (met twee remwielen)
 6. Laadvermogen 160 kg
 7. Nettogewicht: 7,5 kg
-

EN ASSEMBLY PRECAUTIONS

- Assemble only according to these instructions. Improper assembly can create hazards.
- Keep children, pets, and bystanders out of the area during assembly.
- Distractions can cause you to lose control of tools, injuring yourself or others.
- Weight capacity and other product capabilities apply to properly and completely assembled product only. Do not use if incompletely or improperly assembled.

DE VORSICHTSMASSNAHMEN FÜR DIE MONTAGE

- Montieren Sie nur nach dieser Anleitung. Eine unsachgemäße Montage kann zu Gefahren führen.
- Halten Sie Kinder, Haustiere und Unbeteiligte während der Montage aus dem Bereich fern
- Ablenkungen können dazu führen, dass Sie die Kontrolle über das Werkzeug verlieren und sich oder andere verletzen.
- Belastbarkeit und andere Produktfähigkeiten gelten nur für ein ordnungsgemäß und vollständig montiertes Produkt. Verwenden Sie das Gerät nicht, wenn es unvollständig oder unsachgemäß montiert ist.

FR PRÉCAUTIONS DE MONTAGE

- Assemblez uniquement selon ces instructions. Un assemblage incorrect peut créer des dangers.
- Gardez les enfants, les animaux domestiques et les spectateurs hors de la zone pendant l'assemblage.
- Les distractions peuvent vous faire perdre le contrôle des outils, vous blessant ou blessant autrui.
- La capacité de poids et les autres capacités du produit s'appliquent uniquement au produit correctement et complètement assemblé. Ne pas utiliser s'il est incomplètement ou mal assemblé.

ES PRECAUCIONES DE MONTAJE

- Monte sólo de acuerdo con estas instrucciones. Un montaje incorrecto puede crear riesgos.
- Durante el montaje, mantenga alejados a los niños, animales domésticos y otras personas.
- Las distracciones pueden hacer que pierda el control de las herramientas, lesionándose usted mismo o lesionando a otras personas.
- La capacidad de peso y otras capacidades del producto se aplican únicamente al producto montado correcta y completamente. No lo utilice si está incompleto o mal montado.

IT PRECAUZIONI PER IL MONTAGGIO

- Il montaggio deve essere eseguito esclusivamente secondo le presenti istruzioni. Un montaggio improprio può creare pericoli.
- Durante il montaggio, tenere lontani dall'area i bambini, gli animali domestici e gli astanti.
- Le distrazioni possono far perdere il controllo degli attrezzi, con il rischio di ferire se stessi o altri.
- La capacità di peso e le altre caratteristiche del prodotto si applicano solo al prodotto correttamente e completamente assemblato. Non utilizzare il prodotto se incompleto o non correttamente assemblato.

PL ŚRODKI OSTROŻNOŚCI DOTYCZĄCE MONTAŻU

- Przeprowadź montaż wyłącznie zgodnie z niniejszą instrukcją. Nieprawidłowy montaż może spowodować zagrożenie.
- Podczas montażu nie dopuszczaj dzieci, zwierząt domowych ani osób postronnych do obszaru roboczego.
- Rozproszenie uwagi może spowodować utratę kontroli nad narzędziami i zranienie siebie lub innych osób.
- Nośność i inne możliwości produktu dotyczą wyłącznie prawidłowo i całkowicie zmontowanego produktu. Nie należy używać produktu, jeśli jest niekompletny lub nieprawidłowo zmontowany.

NL MONTAGEVOORZORGSMATREGELEN

- Alleen monteren volgens deze instructies. Een onjuiste montage kan gevaren veroorzaken.
- Houd kinderen, huisdieren en omstanders tijdens de montage buiten het bereik.
- Afleiding kan ertoe leiden dat u de controle over het gereedschap verliest, waardoor u of anderen letsel oplopen.
- Gewichtscapaciteit en andere productcapaciteiten zijn alleen van toepassing op het product dat correct en volledig is gemonteerd. Niet gebruiken indien onvolledig of onjuist gemonteerd.

EN USE PRECAUTIONS

- This product is not a toy. Do not allow children to play with or near this item and store out of reach of children.
- Use the stool and accessories as intended and in accordance with these instructions, taking into account the working conditions and the work to be performed. Use of the stool for operations different from those intended could result in a hazardous situation.
- Inspect before every use; do not use if parts are loose or damaged.
- Do not exceed weight capacity of 350 lbs.
- NOTE: Be aware of dynamic loading! Sudden shifts in the load may briefly create excess load, which may result in product failure.
- Store idle equipment. When not in use, this product must be stored in a dry location to inhibit rust.

- The warnings, cautions, and instructions discussed in this instruction manual cannot cover all possible conditions and situations that may occur. It must be understood by and caution are factors which cannot be built into this product but must be supplied by the operator.



WARNING: Do not stand on Stool Pad. Serious injury can occur.

DE VORSICHTSMASSNAHMEN FÜR DEN GEBRAUCH

- Dieses Produkt ist kein Spielzeug. Lassen Sie Kinder nicht mit diesem Produkt spielen und bewahren Sie es außerhalb der Reichweite von Kindern auf.
- Verwenden Sie den Hocker und das Zubehör bestimmungsgemäß und in Übereinstimmung mit dieser Anleitung unter Berücksichtigung der Arbeitsbedingungen und der auszuführenden Arbeiten. Die Verwendung des Hockers für andere als die vorgesehenen Arbeiten kann zu einer gefährlichen Situation führen.
- Überprüfen Sie den Hocker vor jedem Gebrauch; verwenden Sie ihn nicht, wenn Teile lose oder beschädigt sind.
- Überschreiten Sie nicht die Gewichtskapazität von 160 kg.
- HINWEIS: Achten Sie auf die dynamische Belastung! Plötzliche Lastverschiebungen können kurzzeitig zu einer Überlastung führen, die ein Versagen des Produkts zur Folge haben kann.
- Lagern Sie ungenutzte Geräte. Wenn das Gerät nicht in Gebrauch ist, muss es an einem trockenen Ort gelagert werden, um Rostbildung zu verhindern.
- Die in dieser Bedienungsanleitung enthaltenen Achtungen, Vorsichtsmaßnahmen und Anweisungen können nicht alle möglichen Bedingungen und Situationen abdecken, die auftreten können. Es muss verstanden werden, dass es sich um Faktoren handelt, die nicht in dieses Produkt eingebaut werden können, sondern vom Betreiber bereitgestellt werden müssen.



ACHTUNG: Stellen Sie sich nicht auf die Hockerunterlage. Schwere Verletzungen können auftreten.

FR PRÉCAUTIONS D'UTILISATION

- Ce produit n'est pas un jouet. Ne laissez pas les enfants jouer avec ou à proximité de cet article et rangez-le hors de portée des enfants.
- Utilisez le tabouret et les accessoires comme prévu et conformément à ces instructions, en tenant compte des conditions de travail et du travail à effectuer. L'utilisation du tabouret pour des opérations différentes de celles prévues pourrait entraîner une situation dangereuse.
- Inspectez avant chaque utilisation ; ne pas utiliser si les pièces sont desserrées ou endommagées.
- Ne dépassez pas la capacité de poids de 159 kg.
- REMARQUE : Attention au chargement dynamique ! Des changements soudains de charge peuvent créer brièvement une charge excessive, ce qui peut entraîner une défaillance du produit.
- Entrez l'équipement inutilisé. Lorsqu'il n'est pas utilisé, ce produit doit être stocké dans un endroit sec pour empêcher la rouille.
- Les avertissements, mises en garde et instructions abordés dans ce manuel d'instructions ne peuvent pas couvrir toutes les conditions et situations possibles qui peuvent survenir. Il doit être compris et la prudence est un facteur qui ne peut pas être intégré à ce produit mais qui doit être fourni par l'opérateur.

 **AVERTISSEMENT** : Ne vous tenez pas debout sur le coussin du tabouret. Des blessures graves peuvent survenir.

ES PRECAUCIONES DE USO

- Este producto no es un juguete. No permita que los niños jueguen con o cerca de este artículo y guárdelo fuera del alcance de los niños.
- Utilice el taburete y los accesorios según lo previsto y de acuerdo con estas instrucciones, teniendo en cuenta las condiciones de trabajo y el trabajo a realizar. El uso del taburete para operaciones distintas de las previstas podría provocar una situación peligrosa.
- Inspeccione antes de cada uso; no lo utilice si las piezas están sueltas o dañadas.
- No exceda la capacidad de peso de 160 kg.
- NOTA: ¡Tenga cuidado con la carga dinámica! Los cambios repentinos en la carga pueden brevemente crear un exceso de carga, lo que puede provocar el fallo del producto.
- Almacene el equipo inactivo. Cuando no esté en uso, este producto debe almacenarse en un lugar seco para inhibir la oxidación.

- Las advertencias, precauciones e instrucciones discutidas en este manual de instrucciones no pueden cubrir todas las posibles condiciones y situaciones que pueden ocurrir. Debe entenderse por y precaución son factores que no pueden ser incorporados en este producto, sino que deben ser suministrados por el operador.

 **ADVERTENCIA**: No se ponga de pie sobre la almohadilla del taburete. Pueden producirse lesiones graves.

IT PRECAUZIONI D'USO

- Questo prodotto non è un giocattolo. Non permettere ai bambini di giocare con o vicino a questo articolo e conservarlo fuori dalla portata dei bambini.
- Utilizzare lo sgabello e gli accessori come previsto e in conformità alle presenti istruzioni, tenendo conto delle condizioni di lavoro e dell'attività da svolgere. L'uso dello sgabello per operazioni diverse da quelle previste potrebbe causare situazioni di pericolo.
- Ispezionare prima di ogni utilizzo; non utilizzare se le parti sono allentate o danneggiate.
- Non superare la portata di 160 kg.
- NOTA: Fare attenzione al carico dinamico! Spostamenti improvvisi del carico possono creare un eccesso di carico che può causare un guasto al prodotto.
- Conservare l'apparecchiatura inattiva. Quando non viene utilizzato, questo prodotto deve essere conservato in un luogo asciutto per evitare la formazione di ruggine.
- Le avvertenze, le precauzioni e le istruzioni contenute in questo manuale di istruzioni non possono coprire tutte le possibili condizioni e situazioni che possono verificarsi. Le avvertenze e la prudenza sono fattori che non possono essere integrati nel prodotto, ma che devono essere forniti dall'operatore.

 **AVVERTENZA**: Non stare in piedi sul Cuscino dello Sgabello. Possono verificarsi gravi lesioni.

PL ŚRODKI OSTROŻNOŚCI DOTYCZĄCE UŻYTKOWANIA

- Produkt nie jest zabawką. Nie pozwalaj dzieciom bawić się tym produktem lub w jego pobliżu. Przechowuj go w miejscu niedostępnym dla dzieci.
- Używaj stołka i akcesoriów zgodnie z przeznaczeniem i zgodnie z niniejszą instrukcją, biorąc pod uwagę warunki pracy i pracę, która ma być wykonywana. Używanie stołka do operacji innych niż zamierzone może spowodować niebezpieczeństwo.
- Sprawdzaj przed każdym użyciem. Nie używaj, jeśli części są luźne lub uszkodzone.
- Nie przekraczaj nośności 160 kg.
- UWAGA: Uważaj na obciążenie dynamiczne! Nagłe przesunięcie ładunku może spowodować nadmierne obciążenie, co może skutkować uszkodzeniem produktu.
- Przechowuj nieużywany produkt w suchym miejscu, aby zapobiec rdzewieniu.
- Ostrzeżenia, środki ostrożności oraz instrukcje opisane w niniejszej instrukcji nie obejmują wszystkich możliwych warunków i sytuacji, które mogą mieć miejsce. Podczas użytkowania produktu zachowuj szczególną ostrożność i zdrowy rozsądek.

! **OSTRZEŻENIE!** Nie stawaj na stołku. W przeciwnym razie może dojść do powstania poważnych obrażeń.

NL VOORZORGSMAATREGELEN VOOR GEBRUIK

- Dit product is geen speelgoed. Laat kinderen niet met of in de buurt van dit artikel spelen en bewaar het buiten bereik van kinderen.
- Gebruik de kruk en accessoires zoals bedoeld en in overeenstemming met deze instructies, rekening houdend met de arbeidsomstandigheden en de uit te voeren werkzaamheden. Het gebruik van de kruk voor andere dan de bedoelde werkzaamheden kan tot een gevaarlijke situatie leiden.
- Inspecteer vóór elk gebruik; niet gebruiken als onderdelen los of beschadigd zijn.
- Overschrijd het draagvermogen van 159 kg niet.
- LET OP: Wees voorzichtig met dynamisch laden! Plotselinge veranderingen in de belasting kunnen kortstondig overmatige belasting veroorzaken, wat kan leiden tot productstoringen.

- Bewaar ongebruikte apparatuur. Wanneer het product niet wordt gebruikt, moet het op een droge plaats worden bewaard om roesten te voorkomen.
- De waarschuwingen, waarschuwingen en instructies die in deze handleiding worden besproken, kunnen niet alle mogelijke omstandigheden en situaties dekken die zich kunnen voordoen. U moet dit begrijpen en voorzichtigheid is een factor die niet in dit product kan worden ingebouwd, maar die door de gebruiker moet worden geboden.

! **WAARSCHUWING:** Ga niet op het krukkussen staan. Er kunnen ernstige verwondingen optreden.

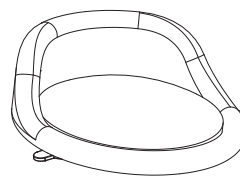

Foam-padded seat
/Schaumgepolsterter Sitz
/Siège rembourré de mousse
/Asiento acolchado
/Sedile imbottito in schiuma
/Siedzisko
/Met schuim beklede zitting

① x1

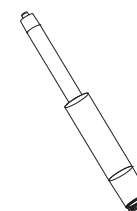

Pneumatic cylinder
/Pneumatischer Zylinder
/Vérin pneumatique
/Cilindro neumático
/Cilindro pneumatico
/Podnośnik
/Pneumatische cilinder

② x1

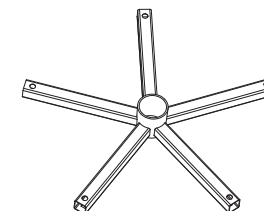

Bottom cross
/Bodenkreuz
/Croix inférieure
/Cruz inferior
/Croce di fondo
/Podstawa
/Onderste kruis

③ x1

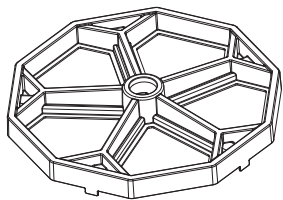

Base plate
/Grundplatte
/Plaque de base
/Placa de base
/Piastra di base
/Płyta podstawy
/Basisplaat

④ x1

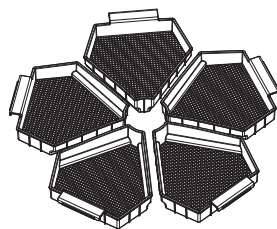

Removable plastic chassis
/Abnehmbares
Kunststoffchassis
/Châssis en plastique
amovible
/Bastidor de plástico
desmontable
/Chassis in plastica
rimovibile
/Zdejmowana
plastikowa taca
/Afneembaar kunststof
chassis

⑤ x5



3" Caster
(With two brake wheels)
/8 cm Lenkrolle
(mit zwei Bremsrädern)
/Roulette pivotante de 8 cm
(Avec deux roues de frein)
/Rueda de 8 cm
(Con dos ruedas de freno)
/Ruota da 8 cm
/Kółka
(dwa kółka z blokadą)
/8 cm zwenkwiel
(met twee remwielen)

⑥ x5



Tube type nut
/Rohrmutter
/Écrou de tuyau
/Tuerca de tipo tubo
/Dado a tubo
/Nakrętka
/Pijpmoer

⑦ x5



Hex wrench
/Sechskantschlüssel
/Clé hexagonale
/Llave hexagonal
/Chiave a brugola
/Klucz imbusowy
/Inbussleutel

⑧ x1

1

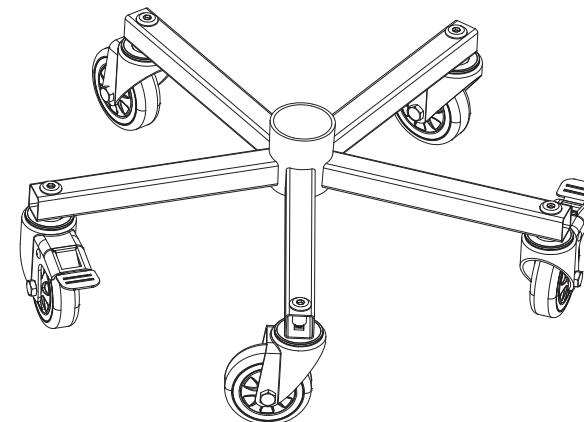

EN Assemble the 5pcs 3" caster one by one on the bottom cross and fasten them with Tube type nuts, as shown in the figure.

DE Montieren Sie die 5 Stück 8-cm-Rollen nacheinander auf dem unteren Kreuz und befestigen Sie sie mit Rohrmuttern, wie in der Abbildung gezeigt.

FR Assemblez les 5 roulettes de 8 cm une par une sur la croix inférieure et fixez-les avec des écrous de type tube, comme indiqué sur la figure.

ES Monte las 5 ruedas de 8 cm una a una en la cruz inferior y sujételas con tuercas de tipo tubo, como se muestra en la figura.

IT Assemblare le 5 rotelle da 8 cm una per una sulla croce inferiore e fissarle con i dadi a tubo, come mostrato in figura.

PL Zamontuj 5 kółek na podstawie i przymocuj je za pomocą nakrętek, jak pokazano na rysunku.

NL Monteer de 5 zwenkwielen van 8 cm één voor één op het onderste kruis en bevestig ze met buismoeren, zoals weergegeven in de afbeelding.

2

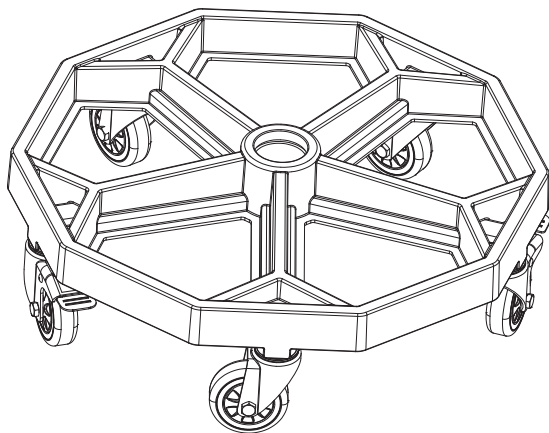

EN Place the plastic base on the cross assembled in step 1, as shown in the figure.

DE Setzen Sie den Kunststoffsockel auf das in Schritt 1 zusammengebaute Kreuz, wie in der Abbildung gezeigt.

FR Placez la base en plastique sur la croix assemblée à l'étape 1, comme indiqué sur la figure.

ES Coloque la base de plástico sobre la cruz montada en el paso 1, como se muestra en la figura.

IT Posizionare la base in plastica sulla croce assemblata del passo 1, come mostrato in figura.

PL Umieść płytę podstawy na ramie podstawy zmontowanej w kroku 1, jak pokazano na rysunku.

NL Plaats de plastic basis op het kruis dat in stap 1 is gemonteerd, zoals weergegeven in de afbeelding.

3

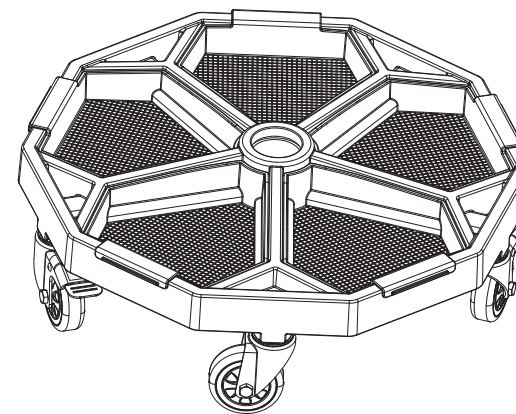

EN Place the five tool boxes in Step 2, as shown in the figure.

DE Platzieren Sie die 5 Werkzeugkästen aus Schritt 2, wie in der Abbildung gezeigt.

FR Placez les cinq boîtes à outils à l'étape 2, comme indiqué sur la figure.

ES Coloque las 5 cajas de herramientas del paso 2, como se muestra en la figura.

IT Posizionare le cinque cassette degli attrezzi del passo 2, come mostrato in figura.

PL Umieść pięć skrzynek na narzędzia na części z kroku 2, jak pokazano na rysunku.

NL Plaats de vijf gereedschapskisten in stap 2 zoals weergegeven in de afbeelding.

4

Remove the cover
 /Entfernen Sie die Abdeckung
 /Enlever le couvercle
 /Retire la cubierta
 /Rimuovere il coperchio
 /Zdejmij osłonę
 /Verwijder de cover

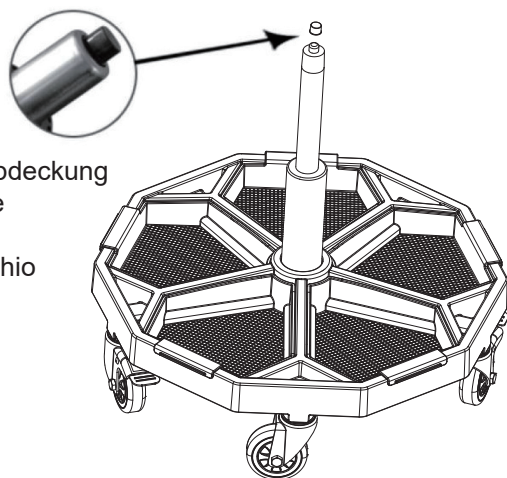

- EN** Insert the pneumatic cylinder into the base of Step 3, as shown in the figure.
- DE** Setzen Sie den Pneumatikzylinder in den Sockel von Schritt 3 ein, wie in der Abbildung gezeigt.
- FR** Insérez le vérin pneumatique dans la base de l'étape 3, comme indiqué sur la figure.
- ES** Inserte el cilindro neumático en la base del paso 3, como se muestra en la figura.
- IT** Inserire il cilindro pneumatico nella base del passo 3, come mostrato in figura.
- PL** Przymocuj podnośnik do podstawy z kroku 3, jak pokazano na rysunku.
- NL** Plaats de luchtcilinder in stap 3 in de basis, zoals weergegeven in de afbeelding.

5

- EN** Place the foam-padded seat onto the small end of the pneumatic cylinder into the seat assembly as shown.

- DE** Setzen Sie den mit Schaumstoff gepolsterten Sitz wie abgebildet auf das kleine Ende des Pneumatikzylinders in der Sitzeinheit.

- FR** Placez le siège rembourré de mousse sur la petite extrémité du vérin pneumatique dans l'ensemble de siège, comme illustré.

- ES** Coloque el asiento acolchado de espuma en el extremo pequeño del cilindro neumático en el conjunto del asiento, como se muestra en la figura.

- IT** Posizionare il sedile imbottito di schiuma sull'estremità piccola del cilindro pneumatico nel gruppo del sedile, come mostrato.

- PL** Umieść siedzisko na mniejszym końcu podnośnika, jak pokazano na rysunku.

- NL** Plaats de met schuim beklede zitting over het kleine uiteinde van de luchtcilinder in de zitting, zoals weergegeven.

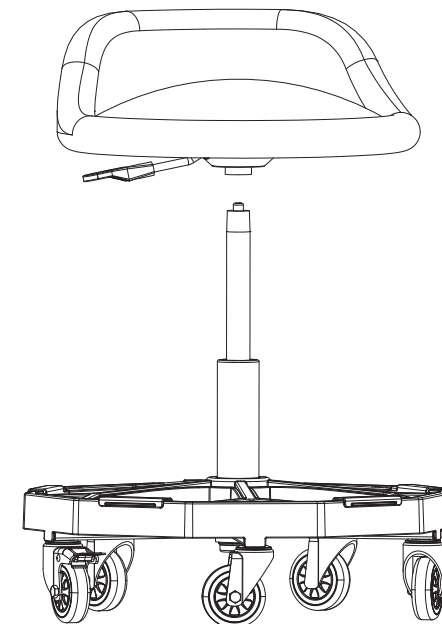

EN



Return / Damage Claim Instructions

- ⚠ **DO NOT discard the box / original packaging.**
In case a return is required, the item must be returned in original box. Without this your return will not be accepted.
- ⚠ **Take a photo of the box markings.**
A photo of the markings (text) on the side of the box is required in case a part is needed for replacement. This helps our staff identify your product number to ensure you receive the correct parts.
- ⚠ **Take a photo of the damaged part (if applicable).**
A photo of the damage is always required to file a claim and get your replacement or refund processed quickly. Please make sure you have the box even if it is damaged.
- ⚠ **Send us an email with the images requested.**
Email us directly from marketplace where your item was purchased with the attached images and a description of your claim.

DE



Rücksendung / Beschädigung Anweisungen

- ⚠ **Werfen Sie den Karton / die Originalverpackung NICHT weg.**
Falls eine Rücksendung erforderlich ist, muss der Artikel in der Originalverpackung zurückgeschickt werden. Andernfalls wird Ihre Rücksendung nicht angenommen.
- ⚠ **Machen Sie ein Foto von der Beschriftung des Kartons.**
Für den Fall, dass ein Ersatzteil benötigt wird, benötigen wir ein Foto der Beschriftung (Text) auf der Seite des Kartons. So können unsere Mitarbeiter Ihre Artikelnummer identifizieren und sicherstellen, dass Sie die richtigen Teile erhalten.
- ⚠ **Machen Sie ein Foto des beschädigten Teils (falls zutreffend).**
Ein Foto des beschädigten Teils ist immer erforderlich, um eine Reklamation einzureichen und eine schnelle Bearbeitung Ihres Ersatzteils oder Ihrer Rückerstattung zu gewährleisten. Bitte stellen Sie sicher, dass Sie den Karton haben, auch wenn er beschädigt ist.
- ⚠ **Schicken Sie uns eine E-Mail mit dem gewünschten Foto.**
Schicken Sie uns eine E-Mail direkt vom Marktplatz, auf dem Sie den Artikel gekauft haben, mit den angehängten Fotos und einer Beschreibung Ihrer Reklamation.

FR



Instructions De Retour / Réclamation De Dommages

- ⚠ **NE PAS jeter la boîte/l'emballage d'origine.**
Dans le cas où un retour est requis, l'article doit être retourné dans sa boîte d'origine. Sans cela, votre retour ne sera pas accepté.
- ⚠ **Prenez une photo des marquages de la boîte.**
Une photo des marquages (texte) sur le côté de la boîte est requise au cas où une pièce serait nécessaire pour le remplacement. Cela aide notre personnel à identifier votre numéro de produit pour s'assurer que vous recevez les bonnes pièces.
- ⚠ **Prenez une photo des dommages (le cas échéant).**
Une photo des dommages est toujours requise pour déposer une réclamation et obtenir rapidement votre remplacement ou votre remboursement. Assurez-vous d'avoir la boîte même si elle est endommagée.
- ⚠ **Envoyez-nous un e-mail avec les images demandées.**
Envoyez-nous un e-mail directement depuis le marché où votre article a été acheté avec les images ci-jointes et une description de votre réclamation.

ES



Instrucciones de Devolución / Reclamación de Daños

- ⚠ **NO deseche la caja/embalaje original.**
En caso de que se requiera una devolución, el artículo debe ser devuelto en la caja original. Sin esto su devolución no será aceptada.
- ⚠ **Tome una foto de las marcas de la caja.**
Se requiere una foto de las marcas (texto) en el lado de la caja en caso de que se necesite una pieza para reemplazarla. Esto ayuda a nuestro personal a identificar su número de producto para asegurarse de que recibe las piezas correctas.
- ⚠ **Tome una foto de las piezas dañadas (si procede).**
Una foto de los daños es siempre necesaria para presentar una reclamación y conseguir que su reemplazo o reembolso sea procesado rápidamente. Por favor, asegúrese de tener la caja aunque esté dañada.
- ⚠ **Envíenos un correo electrónico con las imágenes solicitadas.**
Envíenos un correo electrónico directamente desde el mercado donde se compró su artículo con las imágenes adjuntas y una descripción de su reclamación.

IT



Istruzioni Per La Restituzione / Reclamo Per Danni

- ⚠ **NON scartare la scatola / confezione originale.**
Nel caso in cui sia richiesto un reso, l'articolo deve essere restituito nella scatola originale. Senza la scatola originale il tuo reso non sarà accettato.
- ⚠ **Fare una foto dei contrassegni sulla scatola.**
È necessaria una foto dei contrassegni (testo) sul lato della scatola nel caso in cui la parte debba essere sostituita. Questo aiuta il nostro staff a identificare il numero del tuo prodotto per assicurarti di ricevere le parti corrette.
- ⚠ **Fare una foto di Danno (se è applicabile).**
Una foto del danno è sempre necessaria per presentare un reclamo e ottenere rapidamente la sostituzione o il rimborso. Assicurati di avere la scatola anche se è danneggiata.
- ⚠ **Inviarci una mail con le immagini richieste.**
Inviarci un'e-mail direttamente dal mercato in cui è stato acquistato il tuo articolo con le immagini allegate e una descrizione del tuo reclamo.

PL



Zwroty i reklamacje

- ⚠ **Nie wyrzucaj oryginalnego opakowania.**
Jeśli chcesz zwrócić produkt, musi znajdować się on w oryginalnym opakowaniu. Towar zwrócony w nieoryginalnym opakowaniu nie zostanie przyjęty.
- ⚠ **Zrób zdjęcie oznaczeń na opakowaniu.**
Jeśli jakkolwiek część wymaga wymiany, zrób zdjęcie oznaczeń kodu produktu, który znajduje się na opakowaniu. Pozwoli nam to zidentyfikować produkt i dostarczyć ci właściwą część.
- ⚠ **Zrób zdjęcie uszkodzonej części (jeśli dotyczy).**
Jeśli chcesz złożyć reklamację, zrób zdjęcie uszkodzonej części. Pozwoli nam to zatwierdzić reklamację i zlecić zwrot środków na twoje konto. Do złożenia reklamacji potrzebne będzie oryginalne opakowanie.
- ⚠ **Skontaktuj się z nami.**
Skontaktuj się z nami telefonicznie, mailowo lub poprzez formularz kontaktowy. Załącz zdjęcia produktu i opis roszczenia.

NL



Instructies voor Retournering/Schadeclaim

- ⚠ **GOOI DE doos/het originele verpakkingsmateriaal NIET weg.**
In het geval van een retournering moet het artikel in de originele doos teruggestuurd worden. Zonder dit wordt uw retourzending niet geaccepteerd.
- ⚠ **Maak een foto van de markeringen op de doos.**
Een foto van de markeringen (tekst) op de zijkant van de doos is vereist in het geval dat een onderdeel vervangen moet worden. Dit helpt onze medewerkers uw productnummer te identificeren om te zorgen dat u de correcte onderdelen ontvangt.
- ⚠ **Maak een foto van het beschadigde onderdeel (indien van toepassing).**
Een foto van de schade is altijd vereist om een claim in te dienen en uw vervanging of terugbetaling snel te verwerken. Zorg ervoor dat u de doos heeft, ook al is deze beschadigd.
- ⚠ **Stuur ons een e-mail met de gevraagde afbeeldingen.**
E-mail ons direct via de marktplaats waar uw artikel is gekocht, met de bijgevoegde afbeeldingen en een beschrijving van uw claim.