

Pation Dining Set

Gartenmöbel-Set

Ensemble de Meuble pour Salle à Manger

Juego de Comedor para Patio

Set da Pranzo per Patio

Zestaw do jadalni na patio

Patio Eetset

HW73186-12

THIS INSTRUCTION BOOKLET CONTAINS **IMPORTANT** SAFETY INFORMATION.
PLEASE READ AND KEEP FOR FUTURE REFERENCE.

EN



Before You Start

- ⚠ Please read all instructions carefully.
- ⚠ Retain instructions for future reference.
- ⚠ Separate and count all parts and hardware.
- ⚠ Read through each step carefully and follow the proper order.
- ⚠ We recommend that, where possible, all items are assembled near to the area in which they will be placed in use, to avoid moving the product unnecessarily once assembled.
- ⚠ Always place the product on a flat, steady and stable surface.
- ⚠ Keep all small parts and packaging materials for this product away from babies and children as they potentially pose a serious choking hazard.

DE



Vor dem Beginnen

- ⚠ Bitte lesen Sie alle Anweisungen sorgfältig durch.
- ⚠ Bewahren Sie die Anweisungen zur zukünftigen Verwendung auf.
- ⚠ Überprüfen Sie, ob alle Teile und Zubehörteile vorhanden sind.
- ⚠ Lesen Sie jeden Schritt sorgfältig durch und befolgen Sie die richtige Reihenfolge.
- ⚠ Wir empfehlen, alle Teile möglichst in der Nähe des Aufstellungsortes zu montieren, um unnötige Bewegungen nach der Montage zu vermeiden.
- ⚠ Stellen Sie den Artikel immer auf eine ebene, feste und stabile Fläche.
- ⚠ Halten Sie alle kleinen Teile und Verpackungsmaterialien fern von Babys und Kindern, ansonsten besteht Erstickungsgefahr.

FR



Avant de Commencer

- ⚠ Veuillez lire attentivement toutes les instructions.
- ⚠ Conservez les instructions pour vous y référer ultérieurement.
- ⚠ Vérifiez toutes les pièces et les accessoires.
- ⚠ Lisez attentivement chaque étape et suivez l'ordre correct.
- ⚠ Nous recommandons que, dans la mesure du possible, tous les produits soient assemblés à proximité de la zone où ils seront utilisés, afin d'éviter tout déplacement inutile du produit une fois assemblé.
- ⚠ Placez toujours le produit sur une surface plane et stable.
- ⚠ Conservez toutes les petites pièces de ce produit et les matériaux d'emballage hors de portée des bébés et des enfants, car ils pourraient présenter un risque d'étouffement.

ES



Antes de Empezar

- ⚠ Lea atentamente todas las instrucciones.
- ⚠ Conserve las instrucciones para futuras consultas.
- ⚠ Separe y cuente todas las piezas y los accesorios.
- ⚠ Lea detenidamente cada paso y siga el orden correcto.
- ⚠ Recomendamos que, siempre que sea posible, todos los elementos se monten cerca de la zona en la que se van a utilizar, para evitar mover el producto innecesariamente una vez montado.
- ⚠ Coloque siempre el producto sobre una superficie plana, estable y firme.
- ⚠ Mantenga todas las piezas pequeñas y los materiales de embalaje de este producto lejos de los bebés y los niños, ya que pueden representar un grave riesgo de asfixia.

IT



Prima di Iniziare

- ⚠ Si prega di leggere attentamente tutte le istruzioni.
- ⚠ Conservare le istruzioni per riferimento futuro.
- ⚠ Separare e contare tutte le parti e gli accessori.
- ⚠ Leggere attentamente ogni passo e seguire l'ordine corretto.
- ⚠ Si consiglia, ove possibile, di assemblare tutti gli articoli vicino alla zona in cui verranno posti in uso, per evitare di spostare inutilmente il prodotto una volta assemblato.
- ⚠ Posizionare sempre il prodotto su una superficie piana, stabile.
- ⚠ Tenere tutte le piccole parti e i materiali di imballaggio di questo prodotto lontano dalla portata di neonati e bambini, in quanto possono costituire un serio pericolo di soffocamento.

PL



Zanim Zacziesz

- ⚠ Zapoznaj się z instrukcją.
- ⚠ Zachowaj instrukcję do wglądu.
- ⚠ Posortuj części i upewnij się, że zestaw jest kompletny.
- ⚠ Zapoznaj się ze sposobem montażu i postępuj zgodnie z instrukcją.
- ⚠ Zalecamy, aby montaż odbywał się możliwie najbliżej miejsca docelowego położenia produktu, aby uniknąć niepotrzebnego przesuwania.
- ⚠ Upewnij się, że produkt znajdzie się na płaskiej i stabilnej powierzchni.
- ⚠ Upewnij się, że materiały wykorzystane podczas pakowania produktu oraz jego elementy znajdują się poza zasięgiem dzieci.



Voordat U Begint

- ⚠ Lees alstublieft alle instructies zorgvuldig door.
- ⚠ Bewaar de instructies voor toekomstig gebruik.
- ⚠ Scheid en tel alle onderdelen en beslag.
- ⚠ Lees elke stap zorgvuldig door en volg de juiste volgorde.
- ⚠ Wij raden aan om, waar mogelijk, alle items te monteren in de nabijheid van de plaats waar ze zullen worden gebruikt, om onnodige verplaatsing van het product na montage te voorkomen.
- ⚠ Plaats het product altijd op een vlak, stabiel en stevig oppervlak.
- ⚠ Houd alle kleine onderdelen en verpakkingsmaterialen van dit product buiten bereik van baby's en kinderen omdat ze een ernstig verstikkingsgevaar kunnen vormen.

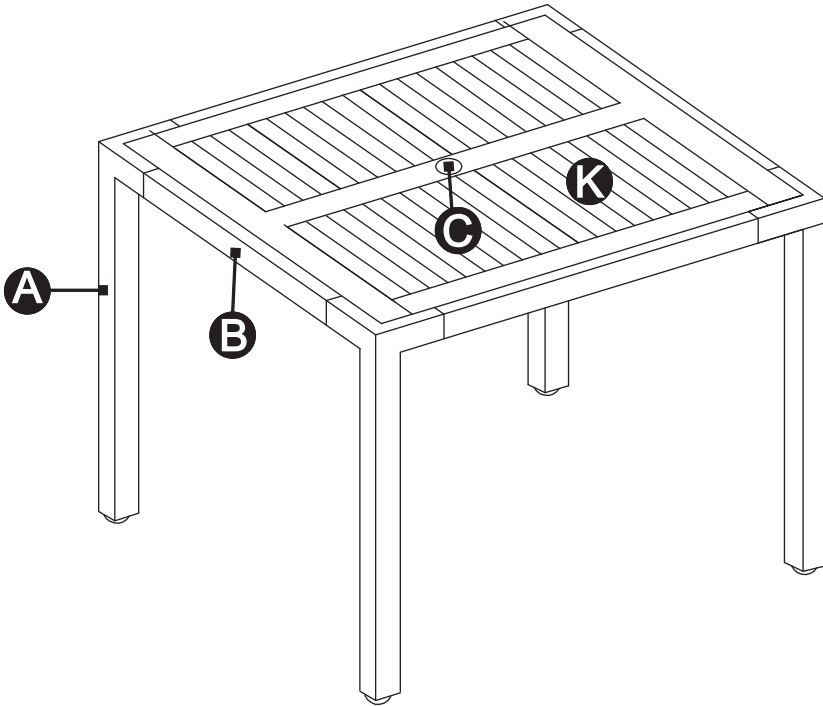

EN Notice:

1. 50% tighten before all screws are in place. Allen wrench is recommended instead of an electric drill.
2. Place the item on a flat ground to adjust and make sure it remains stable.
3. Tighten up all screws with tools gradually.
4. If the screws are not aligned with holes during assembly, please loosen all the other screws to 50% and continue the assembly process.
5. If the item is not stable, please loosen all the screws, adjust it on a flat ground and tighten up all screws again.
6. If one or some screws are fully tightened during assembly, the others may not be aligned with the holes, resulting in assembly failure. In addition, all the holes are designed to be relatively larger to provide more space for the adjustment of the screws.

DE Hinweis:

1. Ziehen Sie die Schrauben erst zu 50 % an, wenn alle Schrauben vorhanden sind. Anstelle einer elektrischen Bohrmaschine wird ein Inbusschlüssel empfohlen.
2. Legen Sie das Gerät zum Einstellen auf eine ebene Fläche und stellen Sie sicher, dass es stabil bleibt.
3. Ziehen Sie alle Schrauben mit Werkzeugen schrittweise an.
4. Wenn die Schrauben während der Montage nicht mit den Löchern ausgerichtet sind, lösen Sie bitte alle anderen Schrauben auf 50% und setzen Sie den Montageprozess fort.
5. Wenn der Artikel nicht stabil ist, lösen Sie bitte alle Schrauben, richten Sie ihn auf einer ebenen Fläche aus und ziehen Sie alle Schrauben wieder fest.
6. Wenn eine oder mehrere Schrauben während des Zusammenbaus vollständig angezogen werden, kann es sein, dass die anderen Schrauben nicht mit den Löchern übereinstimmen, was zu einem Montagefehler führt. Außerdem sind alle Löcher relativ groß, um mehr Platz für die Einstellung der Schrauben zu bieten.

FR Remarque:

1. Serrez à 50% avant que toutes les vis ne soient en place. La clé Allen est recommandée au lieu d'une perceuse électrique.
2. Placez l'article sur un sol plat pour l'ajuster et assurez-vous qu'il reste stable.
3. Serrez progressivement toutes les vis à l'aide d'outils.
4. Si les vis ne sont pas alignées avec les trous pendant l'assemblage, veuillez desserrer toutes les autres vis à 50% et continuer le processus d'assemblage.
5. Si l'article n'est pas stable, veuillez desserrer toutes les vis, l'ajuster sur un sol plat et resserrer toutes les vis.
6. Si une ou plusieurs vis sont serrées complètement pendant l'assemblage, les autres peuvent ne pas être alignées avec les trous, ce qui entraîne un échec de l'assemblage. En outre, tous les trous sont conçus pour être relativement plus grands afin d'offrir plus d'espace pour le réglage des vis.

ES Nota:

1. Apriete al 50% antes de que todos los tornillos estén en su sitio. Se recomienda una llave Allen en lugar de un taladro eléctrico.
2. Coloque el artículo sobre un suelo plano para ajustarlo y asegúrese de que se mantiene estable.
3. Apriete todos los tornillos con las herramientas gradualmente.
4. Si los tornillos no están alineados con los orificios durante el montaje, por favor afloje todos los demás tornillos al 50% y continúe con el proceso de montaje.
5. Si el artículo no es estable, por favor afloje todos los tornillos, ajústelo sobre un suelo plano y apriete todos los tornillos de nuevo.
6. Si uno o algunos tornillos se aprietan completamente durante el montaje, es posible que los demás no queden alineados con los orificios, lo que provocaría un fallo en el montaje. Además, todos los orificios están diseñados para ser relativamente más grandes para proporcionar más espacio para el ajuste de los tornillos.

IT Nota:

1. Serrare al 50% prima che tutte le viti siano in posizione. Si consiglia di utilizzare una chiave a brugola anziché un trapano elettrico.
2. Posizionare l'oggetto su un terreno piano per regolarlo e assicurarsi che rimanga stabile.
3. Serrare gradualmente tutte le viti con gli strumenti.
4. Se durante il montaggio le viti non sono allineate con i fori, allentare tutte le altre viti al 50% e continuare il processo di montaggio.
5. Se l'articolo non è in vendita, si prega di allentare tutte le viti, regolare su un terreno piano e stringere nuovamente tutte le viti.
6. Se una o alcune viti vengono serrate completamente durante l'assemblaggio, le altre potrebbero non essere allineate con i fori, con conseguente fallimento dell'assemblaggio. Inoltre, tutti i fori sono progettati per essere relativamente più grandi, in modo da fornire più spazio per la regolazione delle viti.

PL Uwaga:

1. Dokręć do 50% przed dokręceniem wszystkich śrub. Zalecamy użycie klucza imbusowego zamiast wkrętarki elektrycznej.
2. Umieść obiekt na równym podłożu, aby go wyregulować i upewnić się, że pozostaje stabilny.
3. Stopniowo dokręć wszystkie śruby za pomocą narzędzi.
4. Jeśli śruby nie są wyrównane z otworami podczas montażu, poluzuj wszystkie pozostałe śruby o 50% i kontynuuj proces montażu.
5. Jeśli przedmiot nie jest przeznaczony do sprzedaży, należy poluzować wszystkie śruby, ustawić na równym podłożu i ponownie dokręcić wszystkie śruby.
6. Jeśli jedna lub kilka śrub zostanie całkowicie dokręconych podczas montażu, pozostałe mogą nie pokrywać się z otworami, co może spowodować niepowodzenie montażu. Ponadto wszystkie otwory są stosunkowo większe, aby zapewnić więcej miejsca na regulację śrub.

NL Opmerking:

1. Draai 50% vast voordat alle schroeven op hun plaats zitten. Inbussleutel wordt aanbevolen in plaats van een elektrische boor.
2. Plaats het item op een vlakke ondergrond om het af te stellen en zorg ervoor dat het stabiel blijft.
3. Draai alle schroeven geleidelijk aan met gereedschap.
4. Als de schroeven tijdens de montage niet zijn uitgelijnd met de gaten, draai dan alle andere schroeven tot 50% los en ga verder met het montageproces.
5. Als het item niet stabiel is, draai dan alle schroeven los, stel het af op een vlakke ondergrond en draai alle schroeven weer vast.
6. Als één of enkele schroeven tijdens de assemblage volledig zijn aangedraaid, is het mogelijk dat de andere schroeven niet goed zijn uitgelijnd met de gaten, waardoor de assemblage mislukt. Bovendien zijn alle gaten relatief groter ontworpen om meer ruimte te bieden voor het afstellen van de schroeven.

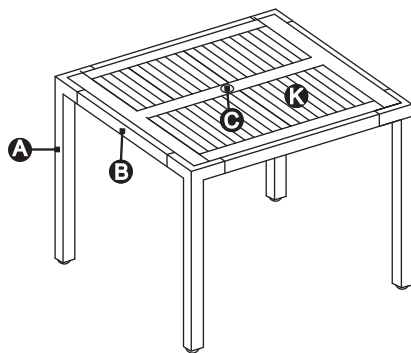

Ⓐ X4

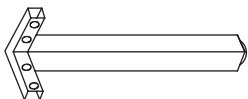

Ⓑ X4

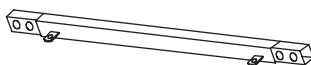

Ⓒ X1



Ⓚ X1

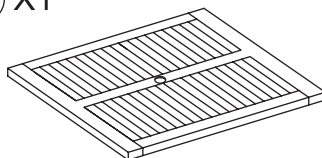

① X16



M6x20mm

② X16



M6x14mm

③ X1



4x60mm

④ X8



M4x20mm

⑤ X1



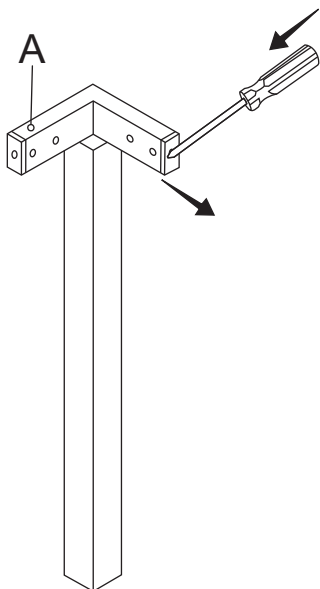

EN Insert a screwdriver into the plastic plug hole and pry out.

DE Stecken Sie einen Schraubenzieher in das Loch des Kunststoffstopfens und hebeln Sie ihn heraus.

FR Insérez un tournevis dans le trou du bouchon en plastique et retirez-le en faisant levier.

ES Introduzca un destornillador en el orificio del tapón de plástico y haga palanca para extraerlo.

IT Inserire un cacciavite nel foro del tappo di plastica e tirare fuori.

PL Włóż śrubokręt do otworu w plastikowej zaślepce i wyciągnij go.

NL Steek een schroevendraaier in het plastic pluggat en wrik het eruit.

- EN** Note: please align the same rattan pattern.
- DE** Hinweis: Bitte richten Sie das gleiche Rattanmuster aus.
- FR** Remarque : veuillez aligner le même motif de rotin.
- ES** Nota: Por favor, alinee el mismo motivo de ratán.
- IT** Nota: si prega di allineare lo stesso modello di rattan.
- PL** Uwaga: Należy dopasować ten sam model rattanu.
- NL** Opmerking: Lijn hetzelfde rotanpatroon uit.

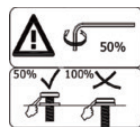
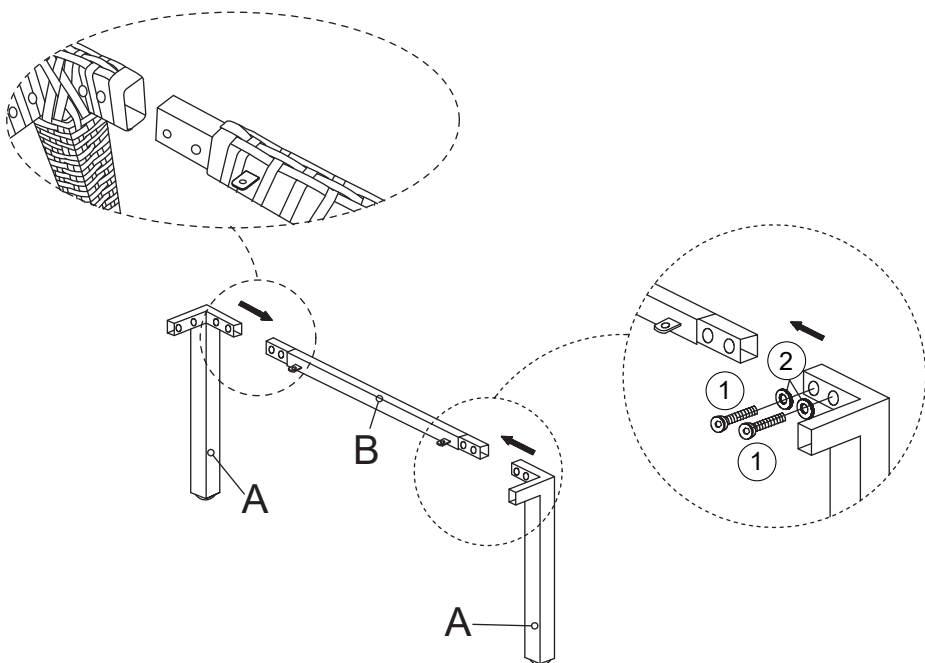

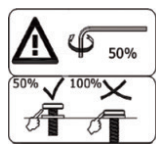
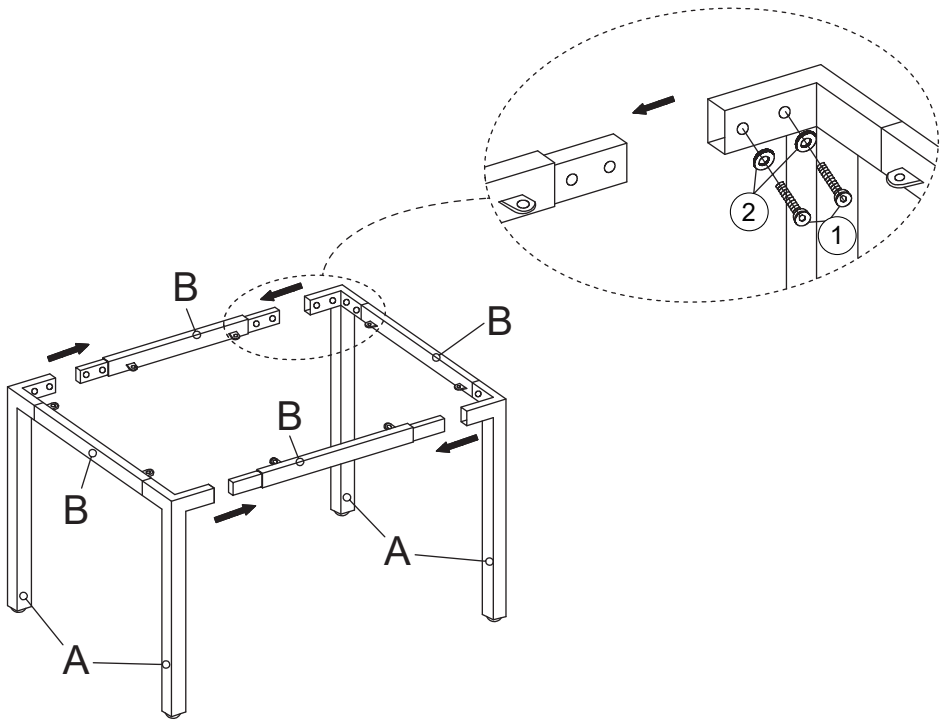

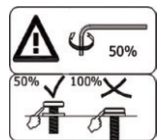
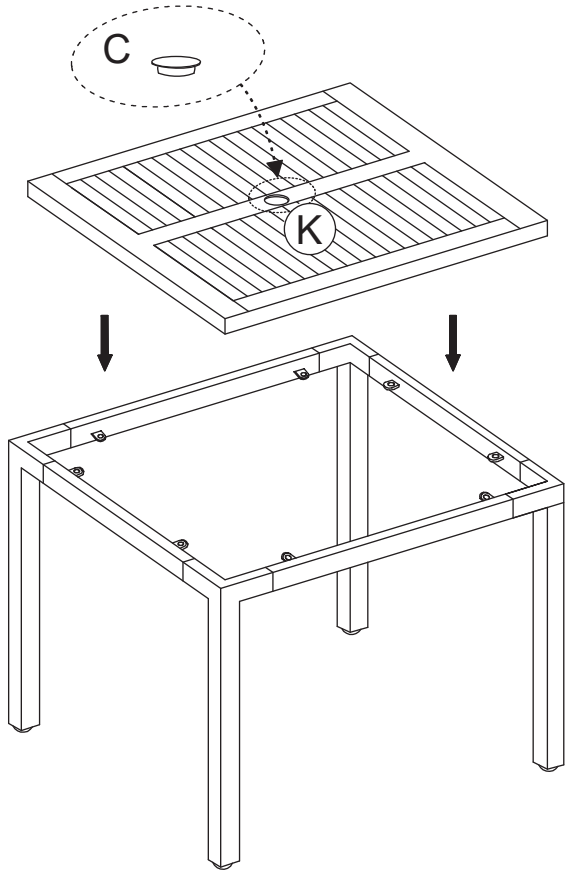

5

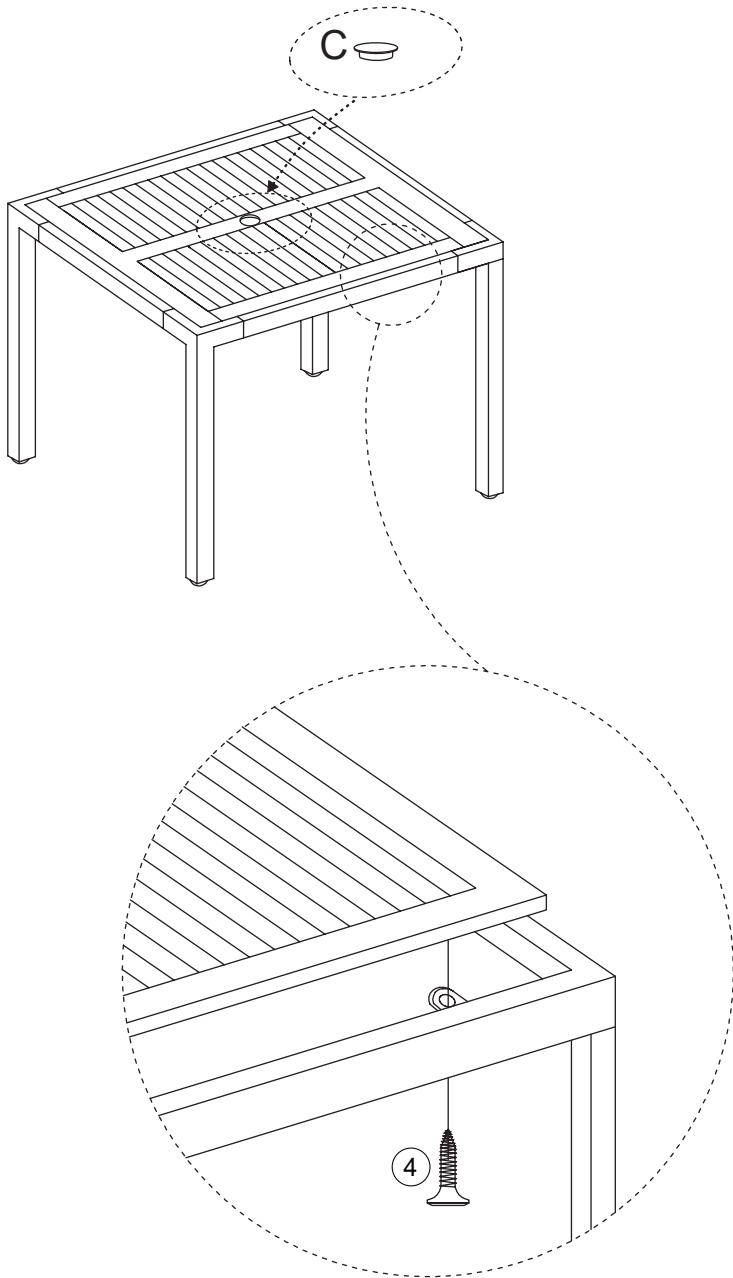



Return / Damage Claim Instructions

- ⚠ **DO NOT discard the box / original packaging.**
In case a return is required, the item must be returned in original box. Without this your return will not be accepted.
- ⚠ **Take a photo of the box markings.**
A photo of the markings (text) on the side of the box is required in case a part is needed for replacement. This helps our staff identify your product number to ensure you receive the correct parts.
- ⚠ **Take a photo of the damaged part (if applicable).**
A photo of the damage is always required to file a claim and get your replacement or refund processed quickly. Please make sure you have the box even if it is damaged.
- ⚠ **Send us an email with the images requested.**
Email us directly from marketplace where your item was purchased with the attached images and a description of your claim.



Rücksendung / Beschädigung Anweisungen

- ⚠ **Werfen Sie den Karton / die Originalverpackung NICHT weg.**
Falls eine Rücksendung erforderlich ist, muss der Artikel in der Originalverpackung zurückgeschickt werden. Andernfalls wird Ihre Rücksendung nicht angenommen.
- ⚠ **Machen Sie ein Foto von der Beschriftung des Kartons.**
Für den Fall, dass ein Ersatzteil benötigt wird, benötigen wir ein Foto der Beschriftung (Text) auf der Seite des Kartons. So können unsere Mitarbeiter Ihre Artikelnummer identifizieren und sicherstellen, dass Sie die richtigen Teile erhalten.
- ⚠ **Machen Sie ein Foto des beschädigten Teils (falls zutreffend).**
Ein Foto des beschädigten Teils ist immer erforderlich, um eine Reklamation einzureichen und eine schnelle Bearbeitung Ihres Ersatzteils oder Ihrer Rückerstattung zu gewährleisten. Bitte stellen Sie sicher, dass Sie den Karton haben, auch wenn er beschädigt ist.
- ⚠ **Schicken Sie uns eine E-Mail mit dem gewünschten Foto.**
Schicken Sie uns eine E-Mail direkt vom Marktplatz, auf dem Sie den Artikel gekauft haben, mit den angehängten Fotos und einer Beschreibung Ihrer Reklamation.



Instructions De Retour / Réclamation De Dommages

- ⚠ **NE PAS jeter la boîte/l'emballage d'origine.**
Dans le cas où un retour est requis, l'article doit être retourné dans sa boîte d'origine. Sans cela, votre retour ne sera pas accepté.
- ⚠ **Prenez une photo des marquages de la boîte.**
Une photo des marquages (texte) sur le côté de la boîte est requise au cas où une pièce serait nécessaire pour le remplacement. Cela aide notre personnel à identifier votre numéro de produit pour s'assurer que vous recevez les bonnes pièces.
- ⚠ **Prenez une photo des dommages (le cas échéant).**
Une photo des dommages est toujours requise pour déposer une réclamation et obtenir rapidement votre remplacement ou votre remboursement. Assurez-vous d'avoir la boîte même si elle est endommagée.
- ⚠ **Envoyez-nous un e-mail avec les images demandées.**
Envoyez-nous un e-mail directement depuis le marché où votre article a été acheté avec les images ci-jointes et une description de votre réclamation.



Instrucciones de Devolución / Reclamación de Daños

- ⚠ **NO deseche la caja/embalaje original.**
En caso de que se requiera una devolución, el artículo debe ser devuelto en la caja original. Sin esto su devolución no será aceptada.
- ⚠ **Tome una foto de las marcas de la caja.**
Se requiere una foto de las marcas (texto) en el lado de la caja en caso de que se necesite una pieza para reemplazarla. Esto ayuda a nuestro personal a identificar su número de producto para asegurarse de que recibe las piezas correctas.
- ⚠ **Tome una foto de las piezas dañadas (si procede).**
Una foto de los daños es siempre necesaria para presentar una reclamación y conseguir que su reemplazo o reembolso sea procesado rápidamente. Por favor, asegúrese de tener la caja aunque esté dañada.
- ⚠ **Envíenos un correo electrónico con las imágenes solicitadas.**
Envíenos un correo electrónico directamente desde el mercado donde se compró su artículo con las imágenes adjuntas y una descripción de su reclamación.



Istruzioni Per La Restituzione / Reclamo Per Danni

- ⚠ **NON scartare la scatola / confezione originale.**
Nel caso in cui sia richiesto un reso, l'articolo deve essere restituito nella scatola originale. Senza la scatola originale il tuo reso non sarà accettato.
- ⚠ **Fare una foto dei contrassegni sulla scatola.**
È necessaria una foto dei contrassegni (testo) sul lato della scatola nel caso in cui la parte debba essere sostituita. Questo aiuta il nostro staff a identificare il numero del tuo prodotto per assicurarti di ricevere le parti corrette.
- ⚠ **Fare una foto di Danno (se è applicabile).**
Una foto del danno è sempre necessaria per presentare un reclamo e ottenere rapidamente la sostituzione o il rimborso. Assicurati di avere la scatola anche se è danneggiata.
- ⚠ **Inviarci una mail con le immagini richieste.**
Inviarci un'e-mail direttamente dal mercato in cui è stato acquistato il tuo articolo con le immagini allegate e una descrizione del tuo reclamo.



Zwroty i reklamacje

- ⚠ **Nie wyrzucaj oryginalnego opakowania.**
Jeśli chcesz zwrócić produkt, musi znajdować się on w oryginalnym opakowaniu. Towar zwrócony w nieoryginalnym opakowaniu nie zostanie przyjęty.
- ⚠ **Zrób zdjęcie oznaczeń na opakowaniu.**
Jeśli jakkolwiek część wymaga wymiany, zrób zdjęcie oznaczeń kodu produktu, który znajduje się na opakowaniu. Pozwoli nam to zidentyfikować produkt i dostarczyć ci właściwą część.
- ⚠ **Zrób zdjęcie uszkodzonej części (jeśli dotyczy).**
Jeśli chcesz złożyć reklamację, zrób zdjęcie uszkodzonej części. Pozwoli nam to zatwierdzić reklamację i zlecić zwrot środków na twoje konto. Do złożenia reklamacji potrzebne będzie oryginalne opakowanie.
- ⚠ **Skontaktuj się z nami.**
Skontaktuj się z nami telefonicznie, mailowo lub poprzez formularz kontaktowy. Załącz zdjęcia produktu i opis roszczenia.



Instructies voor Retournering/Schadeclaim

- ⚠ **GOOI DE doos/het originele verpakkingsmateriaal NIET weg.**
In het geval van een retournering moet het artikel in de originele doos teruggestuurd worden. Zonder dit wordt uw retourzending niet geaccepteerd.
- ⚠ **Maak een foto van de markeringen op de doos.**
Een foto van de markeringen (tekst) op de zijkant van de doos is vereist in het geval dat een onderdeel vervangen moet worden. Dit helpt onze medewerkers uw productnummer te identificeren om te zorgen dat u de correcte onderdelen ontvangt.
- ⚠ **Maak een foto van het beschadigde onderdeel (indien van toepassing).**
Een foto van de schade is altijd vereist om een claim in te dienen en uw vervanging of terugbetaling snel te verwerken. Zorg ervoor dat u de doos heeft, ook al is deze beschadigd.
- ⚠ **Stuur ons een e-mail met de gevraagde afbeeldingen.**
E-mail ons direct via de marktplaats waar uw artikel is gekocht, met de bijgevoegde afbeeldingen en een beschrijving van uw claim.

USA office: Fontana **ITA** office: Milano **AUS** office: Truganina **POL** office: Gdańsk
DEU office: FDS GmbH, Neuer Höltigbaum 36, 22143 Hamburg, Deutschland
GBR office: FDS Corporation Limited, Unit 4, Blackacre Road, Great Blakenham,
Ipswich, Ip6 0FL, United Kingdom **FRA** office: Saint Vigor d'Ymonville

If you're having difficulty, our friendly customer team is always here to help.



USA: cs.us@costway.com
AUS: cs.au@costway.com
GBR: cs.uk@costway.com
ITA: cs.it@costway.com

POL: sklep@costway.com
DEU: cs.de@costway.com
FRA: cs.fr@costway.com
ESP: cs.es@costway.com