



Kids Table and Chair Set
Tisch- und Stuhlset für Kinder
Ensemble Table et Chaises pour Enfants
Juego de Mesa y Silla para Niños
Set di Tavolo e Sedia per Bambini
Biuurko dziecięce z krzesłem
Kindertafel en Stoelenset

HY10354

USA office: Fontana AUS office: Truganina ITA office: Milano POL office: Gdańsk
DEU office: FDS GmbH, Neuer Hölftigbaum 36, 22143 Hamburg, Deutschland FRA office: Saint Vigor d'Ymonville
GBR office: FDS Corporation Limited, Unit 4, Blackacre Road, Great Blakenham, Ipswich, Ip6 0FL, United Kingdom

If you're having difficulty, our friendly customer team is always here to help.



USA:cs.us@costway.com POL:sklep@costway.com
AUS:cs.au@costway.com DEU:cs.de@costway.com
GBR:cs.uk@costway.com FRA:cs.fr@costway.com
ITA:cs.it@costway.com ESP:cs.es@costway.com

THIS INSTRUCTION BOOKLET CONTAINS **IMPORTANT** SAFETY INFORMATION.
PLEASE READ AND KEEP FOR FUTURE REFERENCE.



Before You Start

Please read all instructions carefully and keep it for future reference.

General Security Warning

Caution: Children should use this product under the parental supervision.

Danger: Keep all small parts and packaging materials for this product away from babies and children, otherwise they may pose a choking hazard.

Danger: Lack of attachment may cause a risk of tipping.



WARNING: CHOKING HAZARD

-Small parts.
Not for children under 3 years.

Warning for Assembly

- ⚠ Assembled only by adults
- ⚠ Remove all packaging, separate and count all parts and hardware.
- ⚠ Read through each step carefully and follow the proper order.
- ⚠ We recommend that, where possible, all items are assembled near the area in which they will be placed in use, to avoid moving the product unnecessarily once assembled.
- ⚠ Ensure a secure surface during installation, and always place the product on a flat, steady and stable surface.

Instructions for the safe use of the seating

IMPORTANT! READ CAREFULLY AND KEEP FOR FUTURE REFERENCE.

WARNING

- DO NOT place this product near a window as it can be used as a step by the child and cause the child to fall out of the window.
- Be aware of the risk of open fires and other sources of strong heat in the vicinity of the product.
- DO NOT place this product near a window where cords from blinds or curtains could strangle a child.
- WARNING: All assembly fittings should always be tightened properly.
- WARNING: Do not to use the seating if any part is broken, torn or missing and use only spare parts approved by the manufacturer.
- Cleaning and maintenance recommendations: Clean with a damp sponge. NO BLEACH!
- AGE: 3 YEARS TO 6 YEARS



Bevor Sie beginnen

Bitte sorgfältig lesen und zum späteren Nachschlagen aufbewahren.

Allgemeine Sicherheitswarnung

Vorsicht: Kinder sollten diesen Artikel unter elterlicher Aufsicht benutzen.

Gefahr: Halten Sie alle Kleinteile und Verpackungsmaterialien, die verschluckt werden können, von Babys und Kindern fern.

Gefahr: Unsachgemäße Montage kann zu Kippgefahr führen.



**Achtung:
ERSTICKUNGSGEFAHR**
-Kleine Teile.
Nicht für Kinder unter 3 Jahren.

Achtung bei Montage

- ⚠ Montage nur durch Erwachsene
- ⚠ Entfernen Sie alle Verpackungen, Überprüfen Sie, ob alle Teile und Zubehörteile vorhanden sind.
- ⚠ Lesen Sie jeden Montageschritt sorgfältig durch und folgen Sie den Anleitungen.
- ⚠ Wir empfehlen, alle Teile möglichst in der Nähe des Aufstellungsortes zu montieren, um unnötige Bewegungen nach der Montage zu vermeiden.
- ⚠ Achten Sie bei der Montage auf einen sicheren Untergrund und stellen Sie den Artikel immer auf eine ebene, feste und stabile Fläche.

Hinweise für die sichere Benutzung des Sitzes

WICHTIG! LESEN SIE SORGFÄLTIG UND BEWAHREN SIE DIE ANLEITUNG FÜR ZUKÜNFTIGE NACHSCHLÜSSE.

ACHTUNG

- Stellen Sie dieses Produkt NICHT in der Nähe eines Fensters auf, da es vom Kind als Trittstufe benutzt werden kann und das Kind aus dem Fenster fallen könnte.
- Achten Sie auf die Gefahr von offenem Feuer und anderen starken Wärmequellen in der Nähe des Produkts.
- Stellen Sie dieses Produkt NICHT in der Nähe eines Fensters auf, wo die Schnüre von Zelten oder Vorhängen ein Kind strangulieren könnten.
- **ACHTUNG:** Alle Montageteile müssen immer richtig angezogen werden.
- **ACHTUNG:** Benutzen Sie den Sitz nicht, wenn ein Teil gebrochen ist, gerissen ist oder fehlt, und verwenden Sie nur vom Hersteller zugelassene Ersatzteile.
- Empfehlungen für die Reinigung und Wartung: Mit einem feuchten Schwamm reinigen. KEINE BLEICHE!
- **ALTER: 3 JAHRE BIS 6 JAHRE**



Avant de Commencer

Veuillez lire attentivement toutes les instructions et les conserver pour la référence ultérieure.

Avertissement de Sécurité Générale

Attention : Les enfants doivent utiliser ce produit sous la surveillance de leurs parents.

Danger : Gardez toutes les petites pièces et les matériaux d'emballage de ce produit hors de la portée des bébés et des enfants pour éviter un risque d'étouffement.

Danger : Le manque de la fixation pourrait entraîner un risque de basculement.



AVERTISSEMENT : RISQUE D'ÉTOUFFEMENT

– Les petites pièces.
Ne convient pas aux enfants de moins de 3 ans.

Avertissement pour l'Assemblage

- ⚠ Construction seulement par des adultes
- ⚠ Retirez tous les emballages, séparez et comptez toutes les pièces et le matériel.
- ⚠ Lisez attentivement chaque étape et suivez l'ordre correct.
- ⚠ Nous recommandons que, dans la mesure du possible, tous les articles soient assemblés à proximité de la zone dans laquelle ils seront utilisés, afin d'éviter de déplacer inutilement le produit une fois assemblé.
- ⚠ Assurez-vous que la surface soit solide pendant la construction et placez toujours le produit sur une surface plane et stable.

Instructions pour une utilisation sûre du siège

IMPORTANT! LIRE ATTENTIVEMENT ET CONSERVER POUR RÉFÉRENCE FUTURE.

AVERTISSEMENT

- NE PAS placer ce produit près d'une fenêtre car il peut être utilisé comme marchepied par l'enfant et le faire tomber par la fenêtre.
- Soyez conscient du risque de feu ouvert et d'autres sources de forte chaleur à proximité du produit.
- NE PAS placer ce produit près d'une fenêtre où les cordons des stores ou des rideaux pourraient étrangler un enfant.
- AVERTISSEMENT : Tous les raccords d'assemblage doivent toujours être correctement serrés.
- AVERTISSEMENT : N'utilisez pas le siège si une pièce est cassée, déchirée ou manquante et utilisez uniquement des pièces de rechange approuvées par le fabricant.
- Recommandations de nettoyage et d'entretien : Nettoyer avec une éponge humide. AUCUN AGENT DE BLANCHIMENT!
- ÂGE : 3 - 6 ANS



Antes de Empezar

Lea atentamente todas las instrucciones y consérvelas para futuras consultas.

Advertencia de Seguridad General

Atención: Los niños deben utilizar este producto bajo la supervisión de sus padres.

Peligro: Mantenga todas las piezas pequeñas y los materiales de empaque de este producto fuera del alcance de los bebés y los niños, ya que de lo contrario pueden suponer un peligro de asfixia.

Peligro: La falta de fijación puede provocar un riesgo de vuelco.



ADVERTENCIA: PELIGRO DE ASFIXIA

- Piezas pequeñas.
No es adecuado para niños menores de 3 años.

Advertencia para el Montaje

- ⚠ El producto solo puede ser ensamblado por adultos.
- ⚠ Retire todo el embalaje, separe y cuente todas las piezas y los accesorios.
- ⚠ Lea detenidamente cada paso y siga el orden correcto.
- ⚠ Recomendamos que, siempre que sea posible, todos los elementos se monten cerca de la zona en la que se van a utilizar, para evitar mover el producto innecesariamente una vez montado.
- ⚠ Asegure una superficie segura durante el montaje, y coloque el producto siempre sobre una superficie plana, firme y estable.

Instrucciones para el uso seguro de los asientos

¡IMPORTANTE! LEA ATENTAMENTE Y CONSÉRVELAS PARA FUTURAS CONSULTAS.

ADVERTENCIA

- NO coloque este producto cerca de una ventana, ya que puede ser utilizado como escalón por el niño y provocar su caída por la ventana.
- Tenga en cuenta el riesgo de fuegos abiertos y otras fuentes de calor intenso en las proximidades del producto.
- NO coloque este producto cerca de una ventana donde los cordones de persianas o cortinas puedan estrangular a un niño.
- ADVERTENCIA: Todos los accesorios de montaje deben estar siempre bien apretados.
- ADVERTENCIA: No utilice el asiento si alguna pieza está rota, desgarrada o falta y utilice sólo piezas de repuesto aprobadas por el fabricante.
- Recomendaciones de limpieza y mantenimiento: Limpie con una esponja húmeda. ¡NO BLANQUEE!
- EDAD: 3 AÑOS A 6 AÑOS



Prima di Iniziare

Si prega di leggere attentamente tutte le istruzioni e conservarle per riferimento futuro.

Avvertenza di sicurezza generale

Attenzione: I bambini devono usare questo prodotto sotto la supervisione dei genitori.

Pericolo: Tenere tutte le piccole parti e i materiali di imballaggio di questo prodotto lontano da neonati e bambini, altrimenti potrebbero rappresentare un rischio di soffocamento.

Pericolo: La mancanza di accessorio può causare un rischio di ribaltamento.



AVVERTENZA: RISCHIO DI SOFFOCAMENTO

- Piccole parti.
Non per i bambini sotto i 3 anni.

Avvertenza per il Montaggio

- ⚠ Questo prodotto è montato dagli adulti.
- ⚠ Rimuovere tutti gli imballaggi, separare e contare tutte le parti e tutti gli accessori.
- ⚠ Leggere attentamente ogni passo e seguire l'ordine corretto.
- ⚠ Si consiglia, ove possibile, di montare tutti gli articoli vicino alla zona in cui verranno posti in uso, per evitare di spostare inutilmente il prodotto una volta assemblato.
- ⚠ Garantire una superficie sicura durante il montaggio e posizionare il prodotto sempre su una superficie piana, stabile.

Istruzioni per l'uso sicuro delle sedute

IMPORTANTE! LEGGERE ATTENTAMENTE E CONSERVARE PER RIFERIMENTO FUTURO.

AVVERTENZA

- NON collocare il prodotto vicino a una finestra, perché potrebbe essere usato dal bambino come un gradino e farlo cadere dalla finestra.
- Attenzione al rischio di fuochi aperti e altre fonti di calore intenso nelle vicinanze del prodotto.
- NON collocare il prodotto vicino a una finestra dove le corde delle tende o delle tapparelle potrebbero strangolare il bambino.
- AVVERTENZA: Tutti i raccordi di montaggio devono essere sempre serrati correttamente.
- AVVERTENZA: Non utilizzare la seduta in caso di parti rotte, strappate o mancanti e utilizzare solo parti di ricambio approvate dal produttore.
- Raccomandazioni per la pulizia e la manutenzione: Pulire con una spugna umida. **NON LAVARE CON LA CANDEGGINA!**
- ETÀ: DA 3 ANNI A 6 ANNI



Zanim Zaczniesz

Przeczytaj uważnie wszystkie instrukcje i zachowaj je na przyszłość.

Ogólne ostrzeżenia dotyczące bezpieczeństwa

Uwaga: Dzieci mogą używać tego produktu jedynie pod nadzorem dorosłych.

Niebezpieczeństwo: Trzymaj wszystkie małe części i materiały opakowaniowe dla tego produktu z dala od niemowląt i dzieci, w przeciwnym razie mogą stwarzać ryzyko zadławienia.

Niebezpieczeństwo: Brak mocowania może spowodować ryzyko przewrócenia.



UWAGA: RYZIKO ZADŁAWIENIA

- Produkt zawiera małe elementy.
Nieodpowiednie dla dzieci poniżej
3 roku życia.

Ostrzeżenie

- ⚠ Montażem powinny zająć się wyłącznie osoby dorosłe
- ⚠ Usuń opakowanie i upewnij się, że zestaw zawiera wszystkie części i elementy montażowe.
- ⚠ Przeczytaj uważnie każdy krok i postępuj we właściwej kolejności.
- ⚠ Zalecamy, aby w miarę możliwości wszystkie elementy były montowane w pobliżu miejsca, w którym będą używane, aby uniknąć niepotrzebnego przenoszenia produktu po złożeniu.
- ⚠ Zapewnij bezpieczną powierzchnię podczas montażu i zawsze umieszczaj produkt na płaskiej i stabilnej powierzchni.

Instrukcje dotyczące bezpiecznego korzystania z fotela

WAŻNE! PRZECZYTAJ UWAŻNIE I ZACHOWAJ NA PRZYSZŁOŚĆ

OSTRZEŻENIE

- NIE umieszczać produktu w pobliżu okna, ponieważ może on zostać użyty przez dziecko jako stopień i spowodować wypadnięcie dziecka przez okno;
- Należy być świadomym ryzyka związanego z otwartym ogniem i innymi źródłami silnego ciepła w pobliżu produktu;
- NIE umieszczać tego produktu w pobliżu okna, gdzie sznurki od żaluzji lub zasłon mogłyby udusić dziecko.
- OSTRZEŻENIE: Wszystkie elementy montażowe powinny być zawsze odpowiednio dokręcone.
- OSTRZEŻENIE: Nie używaj siedziska, jeśli jakkolwiek część jest uszkodzona, rozdarta lub jej brakuje i używaj tylko części zamiennych zatwierdzonych przez producenta.
- Zalecenia dotyczące czyszczenia i konserwacji: Czyścić wilgotną gąbką. NIE UŻYWAĆ WYBIELACZA!
- WIEK: OD 3 DO 6 LAT



Voordat U Begint

Lees alstublieft alle instructies zorgvuldig door en bewaar deze voor toekomstig gebruik.

Algemene Veiligheidswaarschuwing

Let op: Kinderen dienen dit product onder ouderlijk toezicht te gebruiken.

Gevaar: Houd alle kleine onderdelen en verpakkingsmaterialen van dit product buiten bereik van baby's en kinderen, anders kunnen ze een verstikkingsgevaar opleveren.

Gevaar: Gebrek aan bevestiging kan een risico op kantelen veroorzaken.



**WAARSCHUWING:
VERSTIKKINGSGEVAAR**
-Kleine onderdelen.
Niet voor kinderen onder de 3 jaar.

Waarschuwing voor Montage

- ⚠ Alleen monteren door volwassenen.
- ⚠ Verwijder alle verpakkingen, scheid en tel alle onderdelen en het beslag.
- ⚠ Lees elke stap zorgvuldig door en volg de juiste volgorde.
- ⚠ We raden aan om, waar mogelijk, alle onderdelen in de buurt van de plek waar ze gebruikt zullen worden te monteren, om onnodige verplaatsing van het product eenmaal gemonteerd te voorkomen.
- ⚠ Zorg voor een veilig oppervlak tijdens de installatie en plaats het product altijd op een vlakke, stabiele en stevige ondergrond.

Instructies voor het veilig gebruik van de zitjes

BELANGRIJK! ZORGVULDIG LEZEN EN BEWAREN VOOR TOEKOMSTIG GEBRUIK.

WAARSCHUWING

- Plaats dit product NIET in de buurt van een raam, omdat het door het kind als opstapje kan worden gebruikt en ervoor kan zorgen dat het kind uit het raam valt.
- Houd rekening met het risico van open vuur en andere bronnen van sterke hitte in de buurt van het product.
- Plaats dit product NIET in de buurt van een raam waar koorden van jaloezieën of gordijnen een kind kunnen wurgen.
- **WAARSCHUWING:** Alle montagefittingen moeten altijd goed worden aangedraaid.
- **WAARSCHUWING:** Gebruik de zitting niet als een onderdeel kapot, gescheurd of ontbreekt en gebruik alleen reserveonderdelen die zijn goedgekeurd door de fabrikant.
- Reinigings- en onderhoudsaanbevelingen: Reinigen met een vochtige spons. **GEEN BLEEK!**
- **LEEFTIJD: 3 JAAR TOT 6 JAAR**

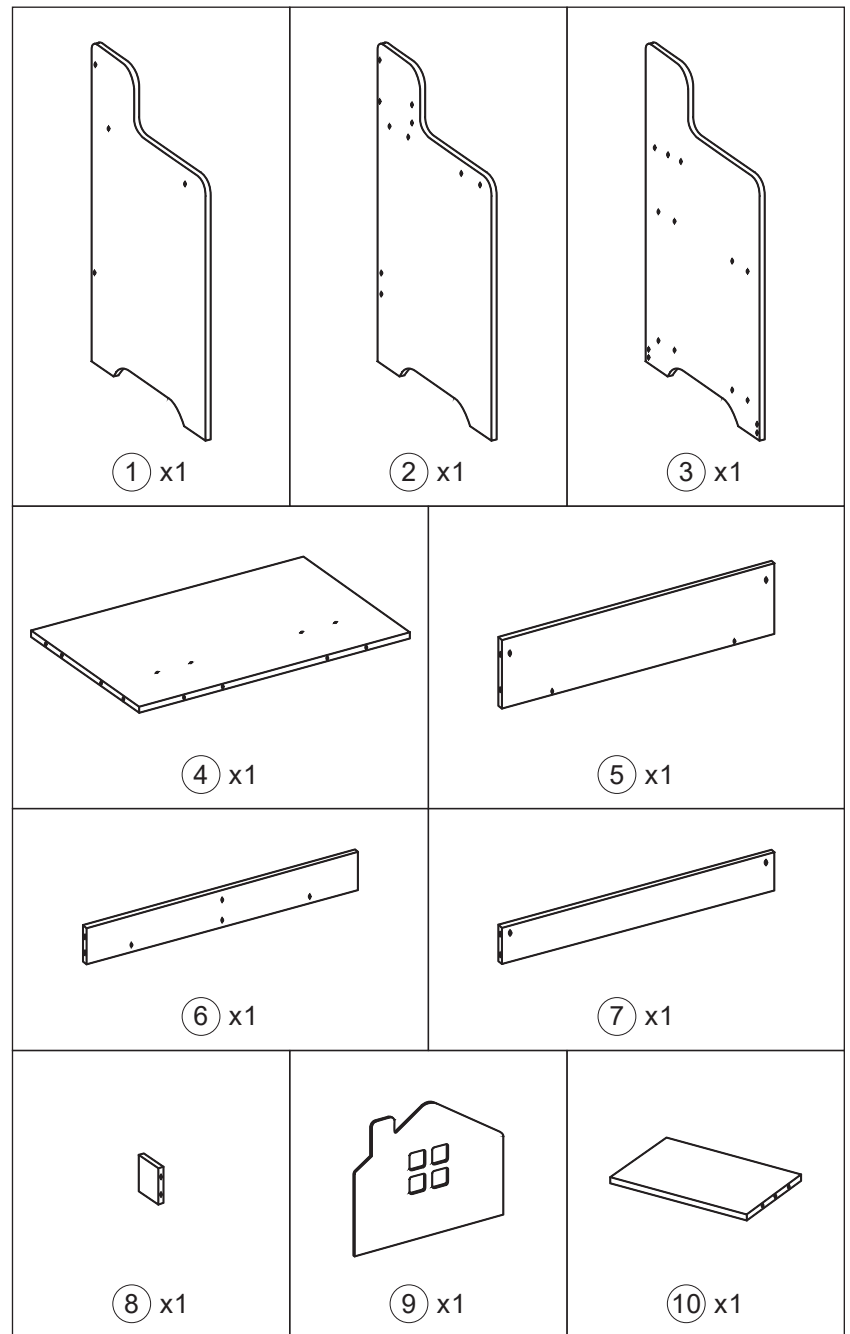
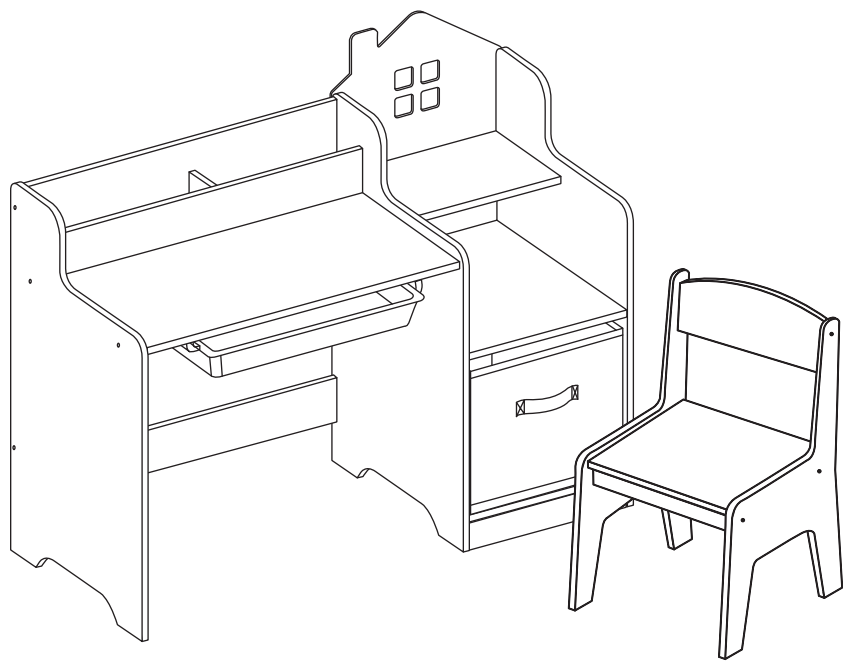

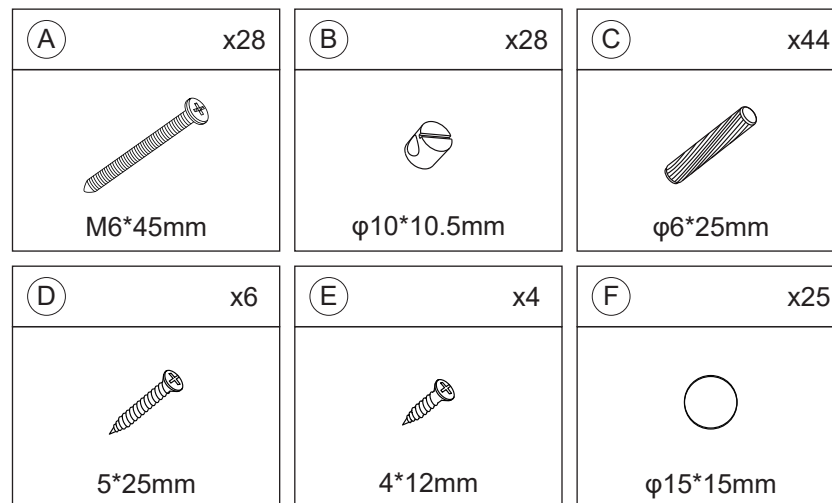
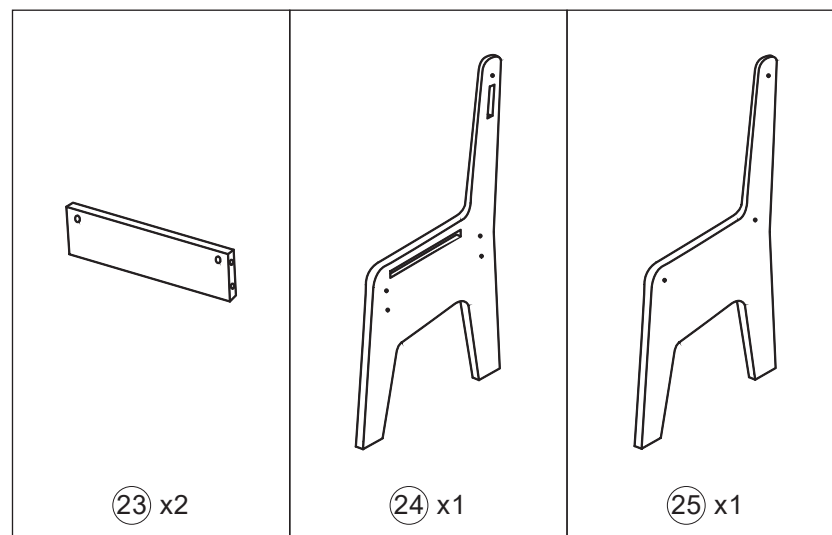
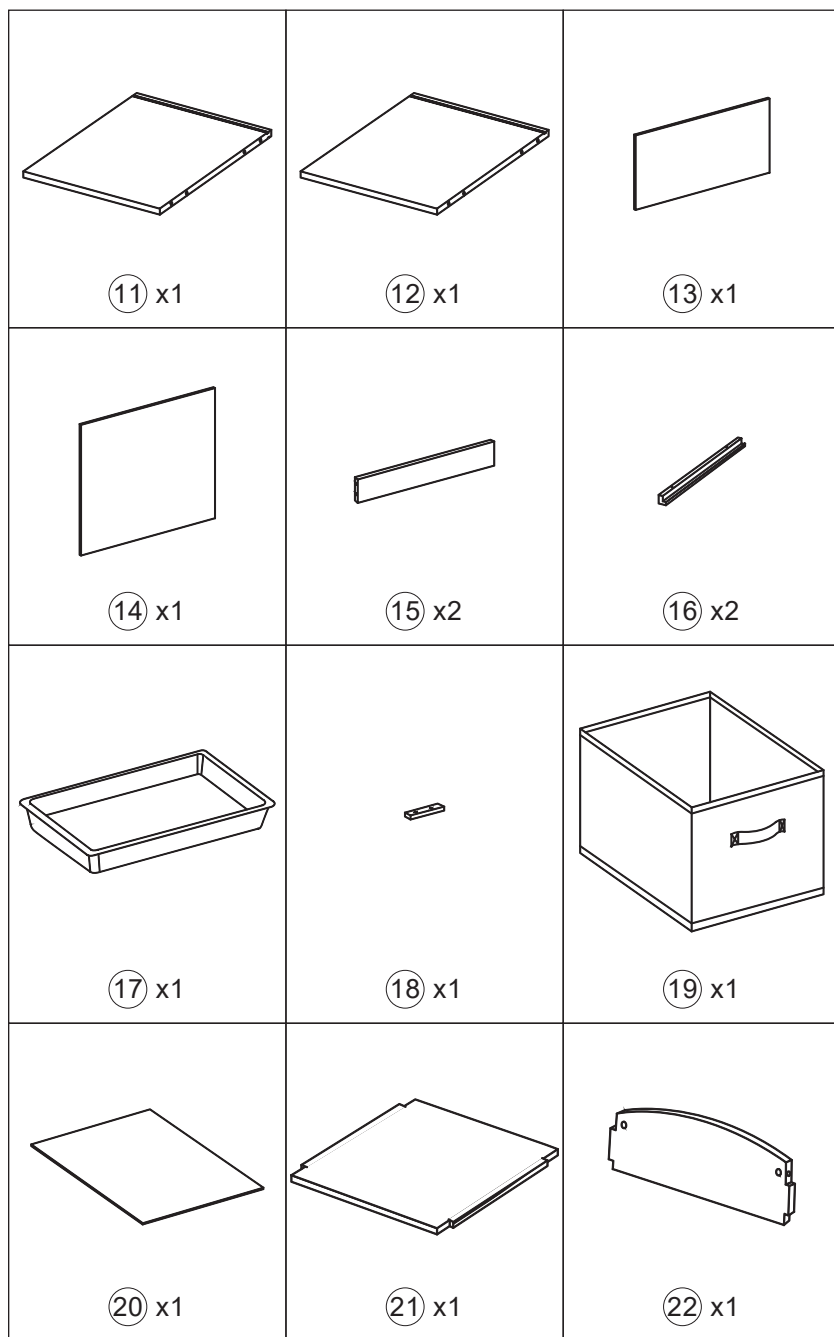

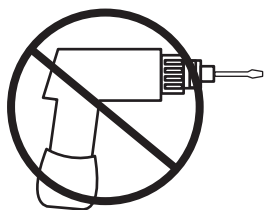

EN: No drills necessary. Do not use power screwdriver.

DE: Keine Bohrer erforderlich. Keinen Akkuschauber verwenden.

FR: Aucune perceuse n'est nécessaire. Ne pas utiliser de tournevis électrique.

ES: No hace falta taladrar. No utilice un destornillador eléctrico.

IT: Non è necessario alcun trapano. Non utilizzare cacciaviti elettrici.

PL: Nie ma potrzeby wiercenia. Nie należy używać wkrętarki elektrycznej.

NL: Boren is niet nodig. Gebruik geen elektrische schroevendraaier.



EN: Phillips Screwdriver (Not Provided)

DE: Kreuzschlitzschraubendreher (nicht mitgeliefert)

FR: Tournevis Phillips (Non Fourni)

ES: Destornillador de Estrella (No Suministrado)

IT: Cacciavite a croce (non fornito)

PL: Śrubokręt krzyżakowy (brak w zestawie)

NL: Kruis kopschroevendraaier (niet meegeleverd)

1

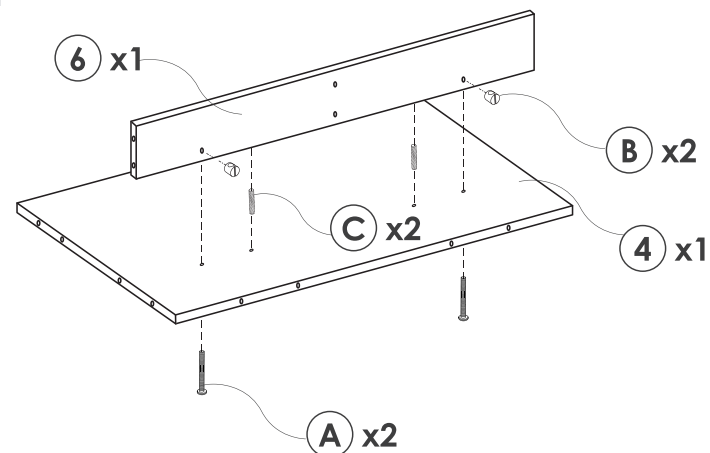

EN: Secure the panel ⑥ to the desktop ④ using the dowels C, cam bolts A and cam locks B.

DE: Befestigen Sie die Platte ⑥ mit den Dübeln C, den Nockenbolzen A und den Nockenschlössern B an der Arbeitsfläche ④.

FR: Fixez le panneau ⑥ au bureau ④ à l'aide des chevilles C, des boulons à came A et des verrous à came B.

ES: Fije el panel ⑥ al tablero ④ utilizando las clavijas C, los pernos de leva A y los cierres de leva B.

IT: Fissare il pannello ⑥ alla scrivania ④ utilizzando i tasselli C, i bulloni a camme A e i bloccaggi a camme B.

PL: Przymocuj panel ⑥ do blatu ④ za pomocą kołków C, trzpieni (zamek meblowy) A i mimośrodków (zamek meblowy) B.

NL: Bevestig het paneel ⑥ aan het bureaublad ④ met behulp van de pluggen C, nokkenbouten A en nokkensloten B.

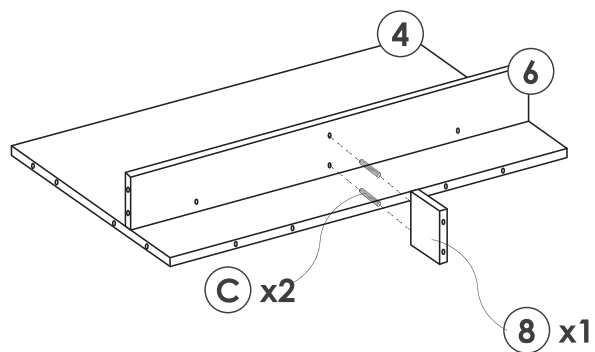
2

EN: Pre-install small wooden board (8) onto the panel (6) using the dowels C.

DE: Kleines Holzbrettchen (8) mit den Dübeln C auf die Platte (6) vormontieren.

FR: Préinstallez la petite planche de bois (8) sur le panneau (6) à l'aide des chevilles C.

ES: Preinstale el tablero de madera pequeño (8) en el panel (6) utilizando las clavijas C.

IT: Preinstallare la tavoletta di legno (8) sul pannello (6) utilizzando i tasselli C.

PL: Zamontuj wstępnie mały drewniany panel (8) na panelu (6) za pomocą kołków C.

NL: Installeer een kleine houten plank (8) vooraf op het paneel (6) met behulp van de pluggen C.

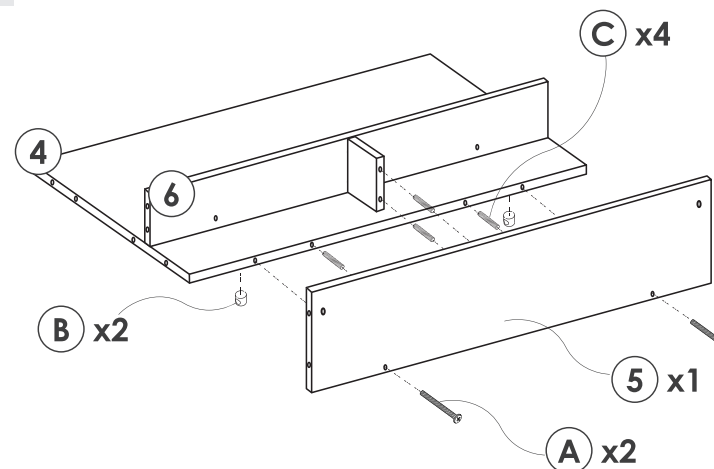
3

EN: Secure the panel (5) to the desktop (4) using the dowels C, cam bolts A and cam locks B.

DE: Befestigen Sie die Platte (5) mit den Dübeln C, den Nockenbolzen A und den Nockenschlössern B an der Tischplatte (4).

FR: Fixez le panneau (5) au bureau (4) à l'aide des chevilles C, des boulons à came A et des verrous à came B.

ES: Fije el panel (5) al tablero (4) utilizando las clavijas C, los pernos de leva A y los cierres de leva B.

IT: Fissare il pannello (5) alla scrivania (4) utilizzando i tasselli C, i bulloni a camma A e i fermi a camma B.

PL: Przymocuj panel (5) do blatu (4) za pomocą kołków C, trzpieni (zamek meblowy) A i mimośrodów (zamek meblowy) B.

NL: Bevestig het paneel (5) aan het bureaublad (4) met behulp van de pluggen C, nokkenbouten A en nokkensloten B.

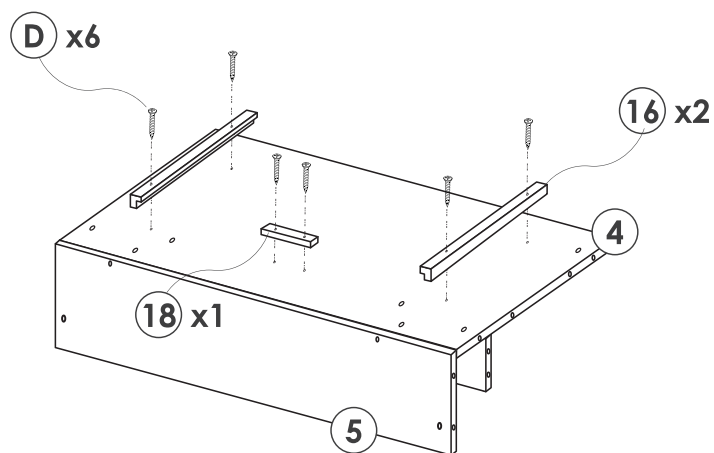
4

EN: Use screws D to secure the slide rails (16) and wooden block (18) to the bottom of the desktop (4).

DE: Befestigen Sie die Gleitschienen (16) und den Holzklötz (18) mit Schrauben D an der Unterseite der Arbeitsplatte (4).

FR: Utilisez les vis D pour fixer les glissières (16) et le bloc de bois (18) au bas du bureau (4).

ES: Utilice tornillos D para fijar los rieles de deslizamiento (16) y el bloque de madera (18) a la parte inferior del tablero (4).

IT: Utilizzare le viti D per fissare le guide di scorrimento (16) e il blocco di legno (18) alla parte inferiore della scrivania (4).

PL: Użyj śrub D, aby przymocować prowadnice (16) i drewniany klocek (18) do spodu blatu (4).

NL: Gebruik schroeven D om de schuifrails (16) en het houten blok (18) aan de onderkant van het bureaublad (4) te bevestigen.

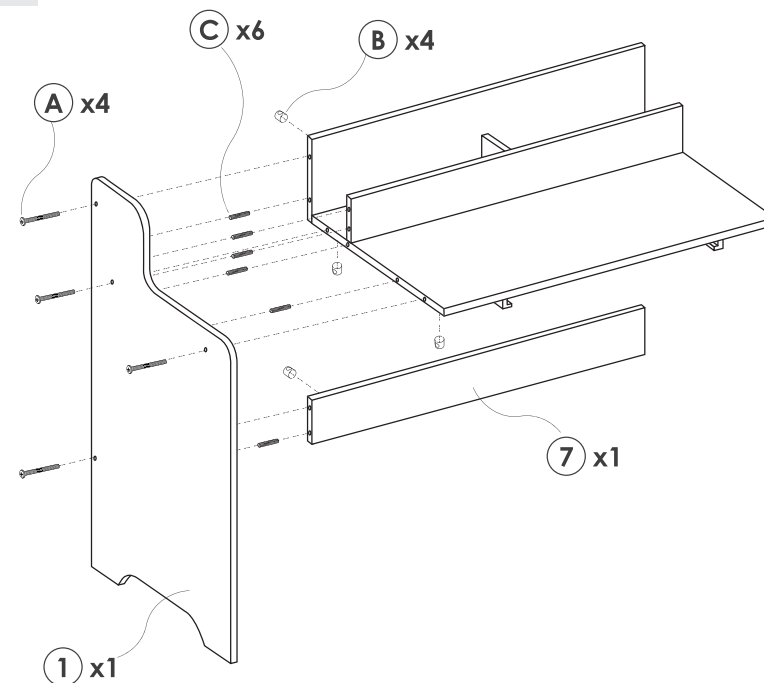
5

EN: Use cam bolts A, cam locks B and dowels C to secure the side panel (1) to the assembly desktop. And secure the horizontal panel (7) to the side panel (1).

DE: Befestigen Sie die Seitenwand (1) mit Nockenbolzen A, Nockenschlössern B und Dübeln C an der Montageplatte. Und befestigen Sie die horizontale Platte (7) an der Seitenwand (1).

FR: Utilisez les boulons à came A, les verrous à came B et les chevilles C pour fixer le panneau latéral (1) au bureau d'assemblage. Et fixez le panneau horizontal (7) au panneau latéral (1).

ES: Utilice pernos de leva A, cierres de leva B y clavijas C para fijar el panel lateral ① al tablero de montaje. Fije el panel horizontal ⑦ al panel lateral ①.

IT: Utilizzare i bulloni a camme A, i fermi a camme B e i tasselli C per fissare il pannello laterale ① al piano di montaggio. E fissare il pannello orizzontale ⑦ al pannello laterale ①.

PL: Użyj trzpieni (zamek meblowy) A, mimośrodów (zamek meblowy) B i kołków C, aby przymocować panel boczny ① do blatu. Następnie przymocuj panel poziomy ⑦ do panelu bocznego ①.

NL: Gebruik de nokkenbouten A, de nokkensloten B en deuvels C om het zijpaneel ① aan het montageblad te bevestigen. En bevestig het horizontale paneel ⑦ aan het zijpaneel ①.

EN: Use cam bolts A, cam locks B and dowels C to secure the side panel ② to the other side of the assembled table.

DE: Befestigen Sie die Seitenwand ② mit Nockenbolzen A, Nockenschlössern B und Dübeln C an der anderen Seite der Montageplatte.

FR: Utilisez les boulons à came A, les verrous à came B et les chevilles C pour fixer le panneau latéral ② de l'autre côté de la table assemblée.

ES: Utilice pernos de leva A, cierres de leva B y clavijas C para fijar el panel lateral ② al otro lado de la mesa montada.

IT: Utilizzare i bulloni a camme A, i fermi a camme B e i tasselli C per fissare il pannello laterale ② all'altro lato del tavolo assemblato.

PL: Użyj trzpieni (zamek meblowy) A, mimośrodów (zamek meblowy) B i kołków C, aby przymocować panel boczny ② po drugiej stronie zmontowanego biurka.

NL: Gebruik nokkenbouten A, nokkensloten B en pluggen C om het zijpaneel ② aan de andere kant van de gemonteerde tafel vast te zetten.

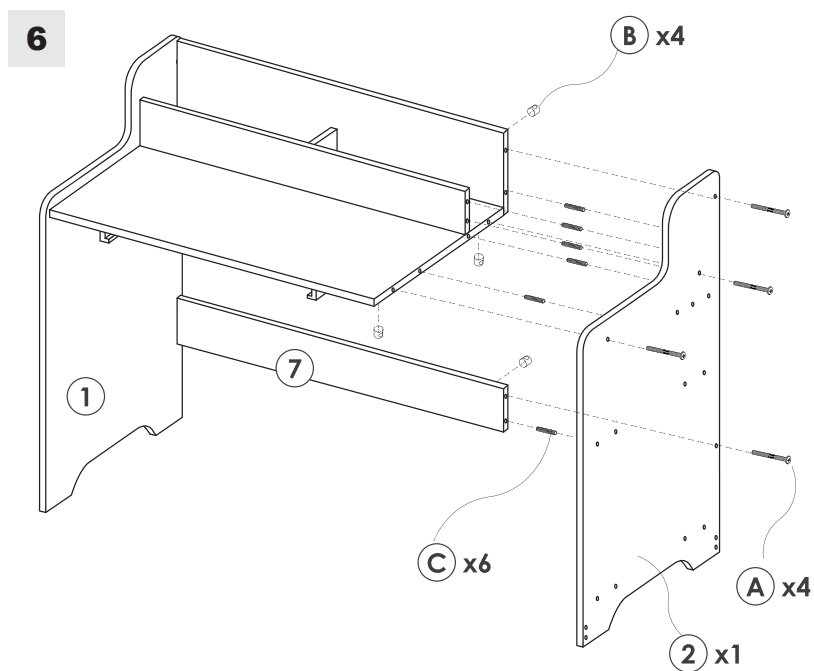

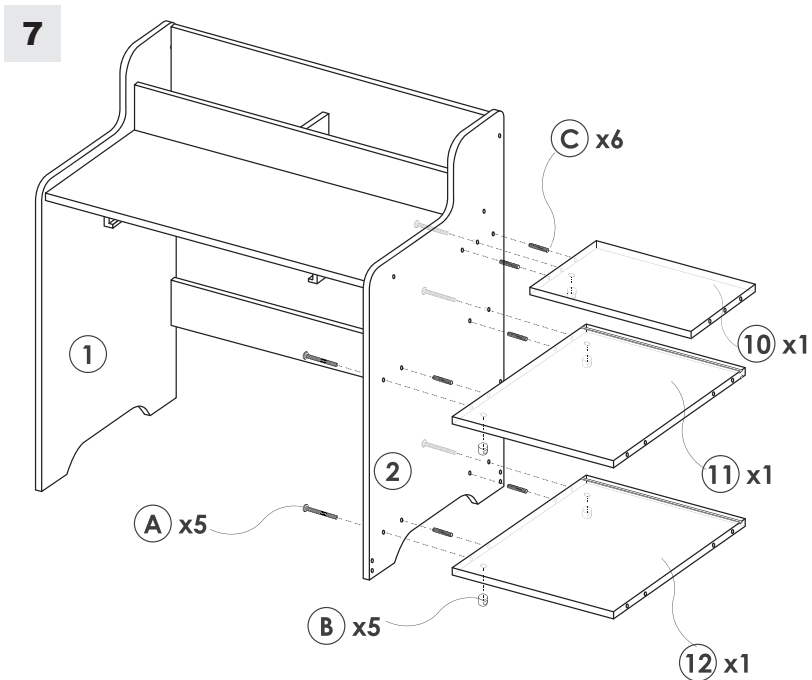

EN: Use cam bolts A, cam locks B and dowels C to secure the 3 shelves ⑩, ⑪ and ⑫ to the right side of the side panel ②.

DE: Befestigen Sie die 3 Einlegeböden ⑩, ⑪ und ⑫ mit Nockenbolzen A, Nockenschlössern B und Dübeln C an der rechten Seite der Seitenwand ②.

FR: Utilisez les boulons à came A, les verrous à came B et les chevilles C pour fixer les 3 étagères ⑩, ⑪ et ⑫ sur le côté droit du panneau latéral ②.

ES: Utilice pernos de leva A, cierres de leva B y clavijas C para fijar los 3 estantes ⑩, ⑪ y ⑫ al lado derecho del panel lateral ②.

IT: Utilizzare i bulloni a camme A, i fermi a camme B e i tasselli C per fissare i 3 ripiani ⑩, ⑪ e ⑫ al lato destro del pannello laterale ②.

PL: Użyj trzpieni (zamek meblowy) A, mimośrodków (zamek meblowy) B i kołków C, aby przymocować 3 półki ⑩, ⑪ i ⑫ do prawej strony panelu bocznego ②.

NL: Gebruik nokkenbouten A, nokkensloten B en pluggen C om de 3 planken ⑩, ⑪ en ⑫ aan de rechterkant van het zijpaneel ② vast te zetten.

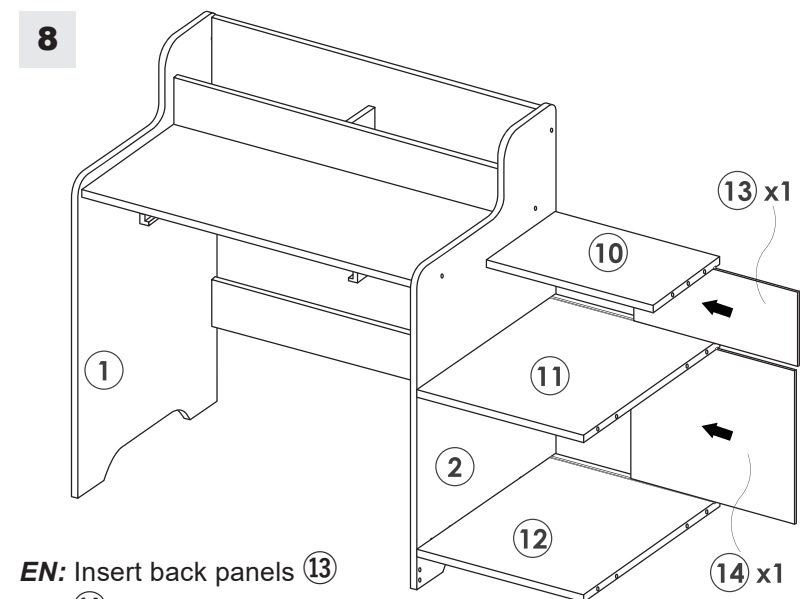

EN: Insert back panels ⑬ and ⑭ into the slots.

DE: Setzen Sie die Rückwände ⑬ und ⑭ in die Schlitz ein.

FR: Insérez les panneaux arrière ⑬ et ⑭ dans les fentes.

ES: Inserte los paneles traseros ⑬ y ⑭ en las ranuras.

IT: Inserire i pannelli posteriori ⑬ e ⑭ nelle fessure.

PL: Włóż panele tylne ⑬ i ⑭ w szczeliny.

NL: Steek de achterpanelen ⑬ en ⑭ in de sleuven.

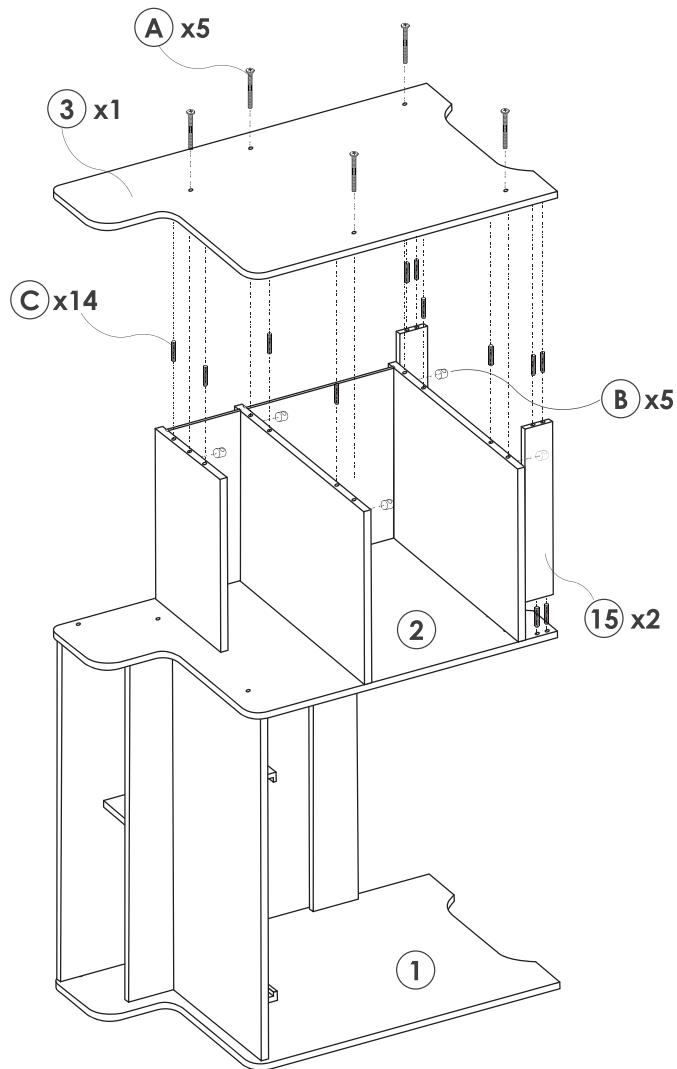

EN: Insert two bottom board strips (15) and fix them with the dowels C.

Use cam bolts A, cam locks B and dowels C to secure the side panel (3) to the right side of shelves.

DE: Zwei Bodenplattenstreifen (15) einsetzen und mit den Dübeln C befestigen.

Befestigen Sie die Seitenwand (3) mit Nockenschrauben A, Nockenschlüssern B und Dübeln C an der rechten Seite der Regale.

FR: Insérez deux bandes de planche inférieure (15) et fixez-les avec les chevilles C.

Utilisez les boulons à came A, les verrous à came B et les chevilles C pour fixer le panneau latéral (3) sur le côté droit des étagères.

ES: Inserte dos listones de tablero inferior (15) y fíjelos con las clavijas C.

Utilice pernos de leva A, cierres de leva B y clavijas C para fijar el panel lateral (3) al lado derecho de los estantes.

IT: Inserire due strisce del pannello inferiore (15) e fissarle con i tasselli C.

Fissare il pannello laterale (3) al lato destro dei ripiani con i bulloni a camma A, i fermi a camma B e i tasselli C.

PL: Włóż dwa dolne panele (15) i przymocuj je kołkami C.

Użyj trzpieni (zamek meblowy) A, mimośródów (zamek meblowy) B i kołków C, aby przymocować panel boczny (3) do prawej strony półek.

NL: Plaats twee onderste plankstrips (15) en bevestig ze met de pluggen C.

Gebruik nokkenbouten A, nokkensloten B en pluggen C om het zijpaneel (3) aan de rechterkant van de planken te bevestigen.

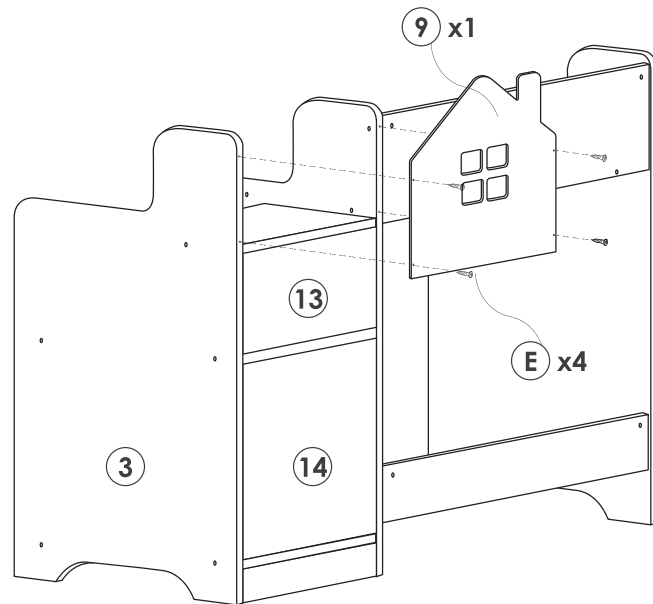
10

EN: Use screws E to secure the house-shaped back panel (9) to the back of the table.

DE: Befestigen Sie die hausförmige Rückwand (9) mit den Schrauben E an der Rückseite des Tisches.

FR: Utilisez les vis E pour fixer le panneau arrière en forme de maison (9) au dos de la table.

ES: Utilice tornillos E para fijar el panel trasero en forma de casa (9) a la parte trasera de la mesa.

IT: Utilizzare le viti E per fissare il pannello posteriore a forma di casa (9) al retro del tavolo.

PL: Za pomocą śrub E przymocuj tylny panel w kształcie domku (9) z tyłu biurka.

NL: Gebruik schroeven E om het huisvormige achterpaneel (9) aan de achterkant van de tafel te bevestigen.

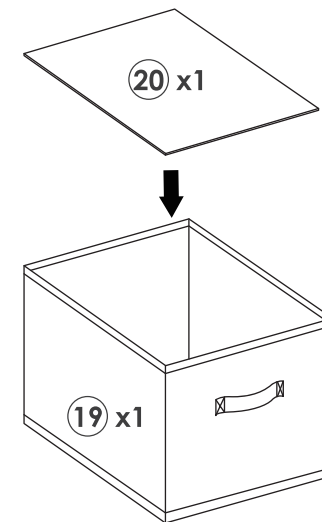
11

EN: Unfold the fabric drawer (19) and put the drawer bottom board (20) into the drawer.

DE: Klappen Sie die Stoffschublade (19) aus und legen Sie die Bodenplatte der Schublade (20) in die Schublade.

FR: Dépliez le tiroir en tissu (19) et placez le panneau inférieur du tiroir (20) dans le tiroir.

ES: Despliegue el cajón de tela (19) y coloque el tablero inferior del cajón (20) en el cajón.

IT: Aprire il cassetto per tessuti (19) e inserire il fondo del cassetto (20) nel cassetto.

PL: Rozłóż materiałowy organizer (19) i włóż dolny panel szuflady (20) do szuflady.

NL: Vouw de stoffen lade (19) open en plaats het onderste paneel van de lade (20) in de lade.

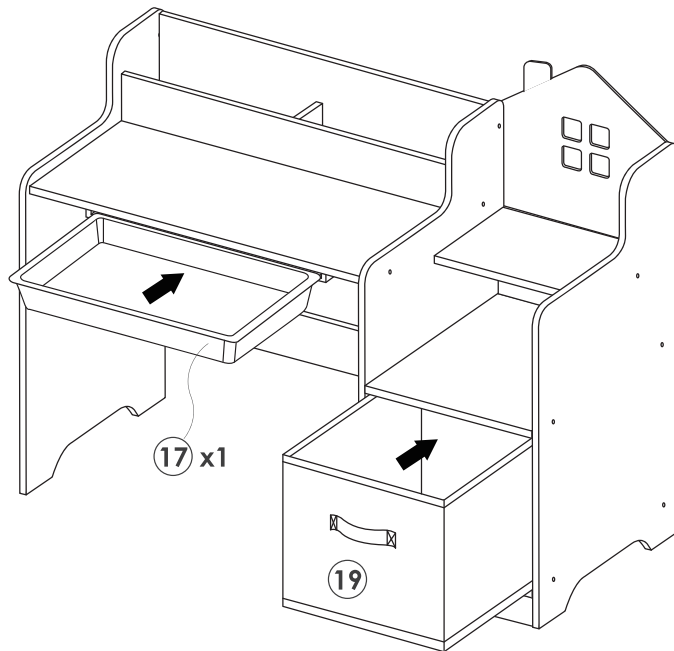
12

EN: Place the fabric drawer (19) and plastic drawer (17) in the positions as shown.

DE: Setzen Sie die Stoffschublade (19) und die Kunststoffschublade (17) in die gezeigten Positionen.

FR: Placez le tiroir en tissu (19) et le tiroir en plastique (17) dans les positions indiquées.

ES: Coloque el cajón de tela (19) y el cajón de plástico (17) en las posiciones indicadas.

IT: Posizionare il cassetto in tessuto (19) e il cassetto in plastica (17) nelle posizioni indicate.

PL: Umieść materiałowy organizer (19) i plastikową szufladę (17) w pokazanych na rysunku pozycjach.

NL: Plaats de stoffen lade (19) en de plastic lade (17) in de posities zoals afgebeeld.

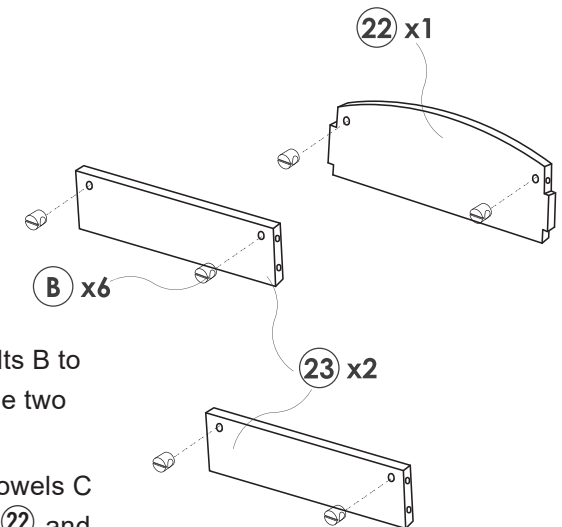
13

EN: Pre-install cam bolts B to the backrest (22) and the two panels (23).

Use cam bolts A and dowels C to secure the backrest (22) and the two panels (23) to the side frame panel (24) of the chair.

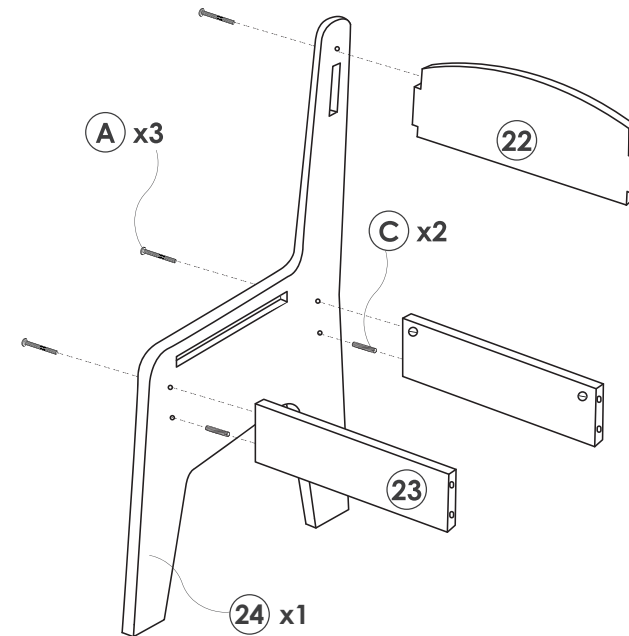

DE: Montieren Sie die Nockenbolzen B an der Rückenlehne (22) und den beiden Platten (23) vor.

Befestigen Sie die Rückenlehne (22) und die beiden Platten (23) mit Nockenschrauben A und Dübeln C an der seitlichen Rahmenplatte (24) des Stuhls.

FR: Préinstallez les boulons à came B sur le dossier (22) et les deux panneaux (23).

Utilisez les boulons à came A et les chevilles C pour fixer le dossier (22) et les deux panneaux (23) au panneau du cadre latéral (24) de la chaise.

ES: Instale previamente los pernos de leva B en el respaldo (22) y los dos paneles (23).

Utilice pernos de leva A y clavijas C para fijar el respaldo (22) y los dos paneles (23) al panel del armazón lateral (24) de la silla.

IT: Preinstallare i bulloni a camme B sullo schienale (22) e sui due pannelli (23).

Utilizzare i bulloni a camme A e i tasselli C per fissare lo schienale (22) e i due pannelli (23) al pannello del telaio laterale (24) della sedia.

PL: Zamontuj wstępnie mimośrodę B w oparciu (22) i dwóch panelach (23).

Użyj trzpieni (zamek meblowy) A i kołków C, aby przymocować oparcie (22) i dwa panele (23) do bocznego panelu ramy (24) krzesła.

NL: Installeer de nokbouten B vooraf op de rugleuning (22) en de twee panelen (23).

Gebruik nokbouten A en pluggen C om de rugleuning (22) en de twee panelen (23) aan het zijframepaneel (24) van de stoel te bevestigen.

14

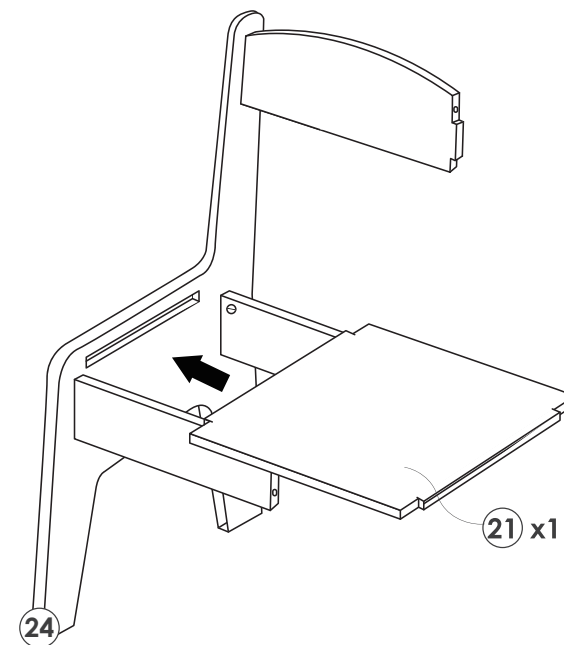

EN: Insert the seat (21) into the corresponding slot.

DE: Stecken Sie den Sitz (21) in den entsprechenden Schlitz.

FR: Insérez le siège (21) dans la fente correspondante.

ES: Inserte el asiento (21) en la ranura correspondiente.

IT: Inserire il sedile (21) nella fessura corrispondente.

PL: Włóż siedzisko (21) do odpowiedniej szczeliny.

NL: Steek de stoel (21) in de overeenkomstige gleuf.

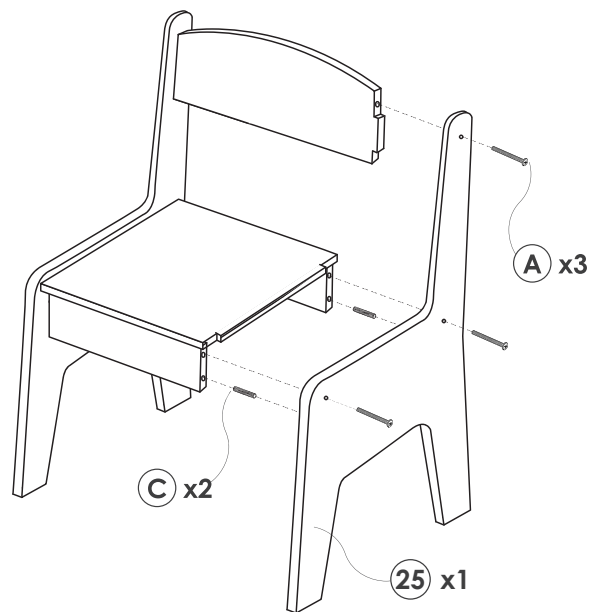
15

EN: Use cam bolts A and dowels C to secure the other side frame panel (25) of the chair.

DE: Befestigen Sie das andere seitliche Rahmenteil (25) des Stuhls mit Nockenbolzen A und Dübeln C.

FR: Utilisez les boulons à came A et les chevilles C pour fixer l'autre panneau de cadre latéral (25) de la chaise.

ES: Utilice pernos de leva A y clavijas C para fijar el otro panel lateral del armazón (25) de la silla.

IT: Utilizzare i bulloni a camme A e i tasselli C per fissare l'altro pannello laterale del telaio (25) della sedia.

PL: Użyj trzpieni A i kołków C, aby przymocować drugi panel ramy bocznej (25) krzesła.

NL: Gebruik nokbouten A en pluggen C om het andere zijframepaneel (25) van de stoel vast te zetten.

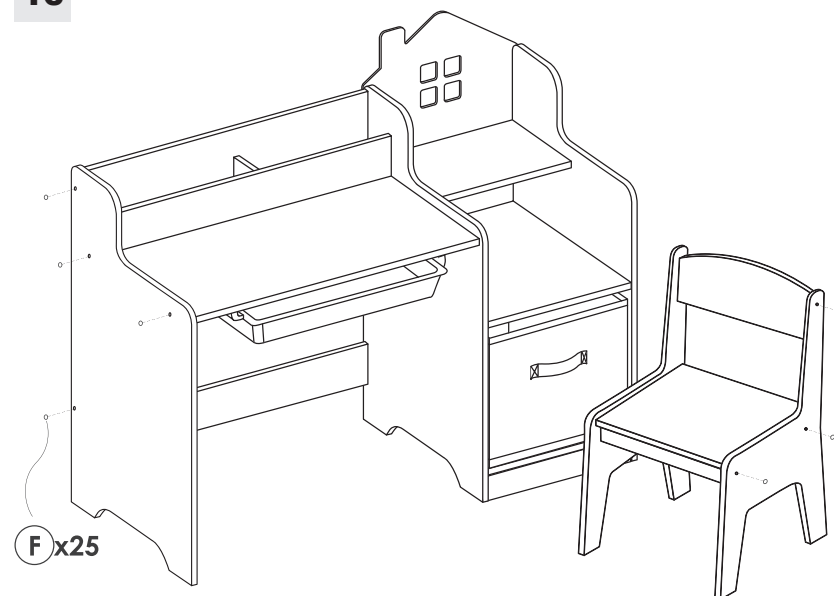
16

EN: Stick the screw hole covers F to the exposed screw holes.

DE: Kleben Sie die Schraubenlochabdeckungen F auf die freiliegenden Schraubenlöcher.

FR: Collez les couvercles des trous de vis F sur les trous de vis exposés.

ES: Pegue las tapas de los orificios para tornillos F en los orificios para tornillos expuestos.

IT: Applicare le coperture dei fori delle viti F ai fori delle viti scoperti.

PL: Przyklej zaślepki otworów na śruby F do odsłoniętych otworów na śruby.

NL: Plak de schroefgatafdekkingen F op de blootliggende schroefgaten.

EN



Return / Damage Claim Instructions

- ⚠ **DO NOT discard the box / original packaging.**
In case a return is required, the item must be returned in original box. Without this your return will not be accepted.
- ⚠ **Take a photo of the box markings.**
A photo of the markings (text) on the side of the box is required in case a part is needed for replacement. This helps our staff identify your product number to ensure you receive the correct parts.
- ⚠ **Take a photo of the damaged part (if applicable).**
A photo of the damage is always required to file a claim and get your replacement or refund processed quickly. Please make sure you have the box even if it is damaged.
- ⚠ **Send us an email with the images requested.**
Email us directly from marketplace where your item was purchased with the attached images and a description of your claim.

DE



Rücksendung / Beschädigung Anweisungen

- ⚠ **Werfen Sie den Karton / die Originalverpackung NICHT weg.**
Falls eine Rücksendung erforderlich ist, muss der Artikel in der Originalverpackung zurückgeschickt werden. Andernfalls wird Ihre Rücksendung nicht angenommen.
- ⚠ **Machen Sie ein Foto von der Beschriftung des Kartons.**
Für den Fall, dass ein Ersatzteil benötigt wird, benötigen wir ein Foto der Beschriftung (Text) auf der Seite des Kartons. So können unsere Mitarbeiter Ihre Artikelnummer identifizieren und sicherstellen, dass Sie die richtigen Teile erhalten.
- ⚠ **Machen Sie ein Foto des beschädigten Teils (falls zutreffend).**
Ein Foto des beschädigten Teils ist immer erforderlich, um eine Reklamation einzureichen und eine schnelle Bearbeitung Ihres Ersatzteils oder Ihrer Rückerstattung zu gewährleisten. Bitte stellen Sie sicher, dass Sie den Karton haben, auch wenn er beschädigt ist.
- ⚠ **Schicken Sie uns eine E-Mail mit dem gewünschten Foto.**
Schicken Sie uns eine E-Mail direkt vom Marktplatz, auf dem Sie den Artikel gekauft haben, mit den angehängten Fotos und einer Beschreibung Ihrer Reklamation.

FR



Instructions De Retour / Réclamation De Dommages

- ⚠ **NE PAS jeter la boîte/l'emballage d'origine.**
Dans le cas où un retour est requis, l'article doit être retourné dans sa boîte d'origine. Sans cela, votre retour ne sera pas accepté.
- ⚠ **Prenez une photo des marquages de la boîte.**
Une photo des marquages (texte) sur le côté de la boîte est requise au cas où une pièce serait nécessaire pour le remplacement. Cela aide notre personnel à identifier votre numéro de produit pour s'assurer que vous recevez les bonnes pièces.
- ⚠ **Prenez une photo des dommages (le cas échéant).**
Une photo des dommages est toujours requise pour déposer une réclamation et obtenir rapidement votre remplacement ou votre remboursement. Assurez-vous d'avoir la boîte même si elle est endommagée.
- ⚠ **Envoyez-nous un e-mail avec les images demandées.**
Envoyez-nous un e-mail directement depuis le marché où votre article a été acheté avec les images ci-jointes et une description de votre réclamation.

ES



Instrucciones de Devolución / Reclamación de Daños

- ⚠ **NO deseche la caja/embalaje original.**
En caso de que se requiera una devolución, el artículo debe ser devuelto en la caja original. Sin esto su devolución no será aceptada.
- ⚠ **Tome una foto de las marcas de la caja.**
Se requiere una foto de las marcas (texto) en el lado de la caja en caso de que se necesite una pieza para reemplazarla. Esto ayuda a nuestro personal a identificar su número de producto para asegurarse de que recibe las piezas correctas.
- ⚠ **Tome una foto de las piezas dañadas (si procede).**
Una foto de los daños es siempre necesaria para presentar una reclamación y conseguir que su reemplazo o reembolso sea procesado rápidamente. Por favor, asegúrese de tener la caja aunque esté dañada.
- ⚠ **Envíenos un correo electrónico con las imágenes solicitadas.**
Envíenos un correo electrónico directamente desde el mercado donde se compró su artículo con las imágenes adjuntas y una descripción de su reclamación.

IT



Istruzioni Per La Restituzione / Reclamo Per Danni

- ⚠ **NON scartare la scatola / confezione originale.**
Nel caso in cui sia richiesto un reso, l'articolo deve essere restituito nella scatola originale. Senza la scatola originale il tuo reso non sarà accettato.
- ⚠ **Fare una foto dei contrassegni sulla scatola.**
È necessaria una foto dei contrassegni (testo) sul lato della scatola nel caso in cui la parte debba essere sostituita. Questo aiuta il nostro staff a identificare il numero del tuo prodotto per assicurarti di ricevere le parti corrette.
- ⚠ **Fare una foto di Danno (se è applicabile).**
Una foto del danno è sempre necessaria per presentare un reclamo e ottenere rapidamente la sostituzione o il rimborso. Assicurati di avere la scatola anche se è danneggiata.
- ⚠ **Inviarci una mail con le immagini richieste.**
Inviarci un'e-mail direttamente dal mercato in cui è stato acquistato il tuo articolo con le immagini allegate e una descrizione del tuo reclamo.

PL



Zwroty i reklamacje

- ⚠ **Nie wyrzucaj oryginalnego opakowania.**
Jeśli chcesz zwrócić produkt, musi znajdować się on w oryginalnym opakowaniu. Towar zwrócony w nieoryginalnym opakowaniu nie zostanie przyjęty.
- ⚠ **Zrób zdjęcie oznaczeń na opakowaniu.**
Jeśli jakkolwiek część wymaga wymiany, zrób zdjęcie oznaczeń kodu produktu, który znajduje się na opakowaniu. Pozwoli nam to zidentyfikować produkt i dostarczyć ci właściwą część.
- ⚠ **Zrób zdjęcie uszkodzonej części (jeśli dotyczy).**
Jeśli chcesz złożyć reklamację, zrób zdjęcie uszkodzonej części. Pozwoli nam to zatwierdzić reklamację i zlecić zwrot środków na twoje konto. Do złożenia reklamacji potrzebne będzie oryginalne opakowanie.
- ⚠ **Skontaktuj się z nami.**
Skontaktuj się z nami telefonicznie, mailowo lub poprzez formularz kontaktowy. Załącz zdjęcia produktu i opis roszczenia.

NL



Instructies voor Retournering/Schadeclaim

- ⚠ **GOOI DE doos/het originele verpakkingsmateriaal NIET weg.**
In het geval van een retournering moet het artikel in de originele doos teruggestuurd worden. Zonder dit wordt uw retourzending niet geaccepteerd.
- ⚠ **Maak een foto van de markeringen op de doos.**
Een foto van de markeringen (tekst) op de zijkant van de doos is vereist in het geval dat een onderdeel vervangen moet worden. Dit helpt onze medewerkers uw productnummer te identificeren om te zorgen dat u de correcte onderdelen ontvangt.
- ⚠ **Maak een foto van het beschadigde onderdeel (indien van toepassing).**
Een foto van de schade is altijd vereist om een claim in te dienen en uw vervanging of terugbetaling snel te verwerken. Zorg ervoor dat u de doos heeft, ook al is deze beschadigd.
- ⚠ **Stuur ons een e-mail met de gevraagde afbeeldingen.**
E-mail ons direct via de marktplaats waar uw artikel is gekocht, met de bijgevoegde afbeeldingen en een beschrijving van uw claim.