

Car Roof Bag
Autodachtasche
Sac de Toit de Voiture
Bolsa para Techo de Coche
Borsa da Tetto per Auto
Torba na dach samochodu

BG52234

EN



Before You Start

- ⚠ Please read all instructions carefully.
- ⚠ Retain instructions for future reference.
- ⚠ Separate and count all parts and hardware.
- ⚠ Read through each step carefully and follow the proper order.
- ⚠ We recommend that, where possible, all items are assembled near to the area in which they will be placed in use, to avoid moving the product unnecessarily once assembled.
- ⚠ Always place the product on a flat, steady and stable surface.
- ⚠ Keep all small parts and packaging materials for this product away from babies and children as they potentially pose a serious choking hazard.

DE



Vor dem Beginnen

- ⚠ Bitte lesen Sie alle Anweisungen sorgfältig durch.
- ⚠ Bewahren Sie die Anweisungen zum zukünftigen Verwendung auf.
- ⚠ Überprüfen Sie, ob alle Teile und Zubehörteile vorhanden sind.
- ⚠ Lesen Sie jeden Schritt sorgfältig durch und befolgen Sie die richtige Reihenfolge.
- ⚠ Wir empfehlen, alle Teile möglichst in der Nähe des Aufstellungsortes zu montieren, um unnötige Bewegungen nach der Montage zu vermeiden.
- ⚠ Stellen Sie den Artikel immer auf eine ebene, feste und stabile Fläche.
- ⚠ Halten Sie alle kleinen Teile und Verpackungsmaterialien fern von Babys und Kindern, ansonsten besteht Erstickungsgefahr.

FR



Avant de Commencer

- ⚠ Veuillez lire attentivement toutes les instructions.
- ⚠ Conservez les instructions pour vous y référer ultérieurement.
- ⚠ Vérifiez toutes les pièces et les accessoires.
- ⚠ Lisez attentivement chaque étape et suivez l'ordre correct.
- ⚠ Nous recommandons que, dans la mesure du possible, tous les produits soient assemblés à proximité de la zone où ils seront utilisés, afin d'éviter tout déplacement inutile du produit une fois assemblé.
- ⚠ Placez toujours le produit sur une surface plane et stable.
- ⚠ Conservez toutes les petites pièces de ce produit et les matériaux d'emballage hors de portée des bébés et des enfants, car ils pourraient présenter un risque d'étouffement.

ES



Antes de Empezar

- ⚠ Lea atentamente todas las instrucciones.
- ⚠ Conserve las instrucciones para futuras consultas.
- ⚠ Separe y cuente todas las piezas y los accesorios.
- ⚠ Lea detenidamente cada paso y siga el orden correcto.
- ⚠ Recomendamos que, siempre que sea posible, todos los elementos se monten cerca de la zona en la que se van a utilizar, para evitar mover el producto innecesariamente una vez montado.
- ⚠ Coloque siempre el producto sobre una superficie plana, estable y firme.
- ⚠ Mantenga todas las piezas pequeñas y los materiales de embalaje de este producto lejos de los bebés y los niños, ya que pueden representar un grave riesgo de asfixia.

IT



Prima di Iniziare

- ⚠ Si prega di leggere attentamente tutte le istruzioni.
- ⚠ Conservare le istruzioni per riferimento futuro.
- ⚠ Separare e contare tutte le parti e gli accessori.
- ⚠ Leggere attentamente ogni passo e seguire l'ordine corretto.
- ⚠ Si consiglia, ove possibile, di assemblare tutti gli articoli vicino alla zona in cui verranno posti in uso, per evitare di spostare inutilmente il prodotto una volta assemblato.
- ⚠ Posizionare sempre il prodotto su una superficie piana, stabile.
- ⚠ Tenere tutte le piccole parti e i materiali di imballaggio di questo prodotto lontano dalla portata di neonati e bambini, in quanto possono costituire un serio pericolo di soffocamento.

PL



Zanim Zaczniez

- ⚠ Zapoznaj się z instrukcją.
- ⚠ Zachowaj instrukcję do wglądu.
- ⚠ Posortuj części i upewnij się, że zestaw jest kompletny.
- ⚠ Zapoznaj się ze sposobem montażu i postępuj zgodnie z instrukcją.
- ⚠ Zalecamy, aby montaż odbywał się możliwie najbliżej miejsca docelowego położenia produktu, aby uniknąć niepotrzebnego przesuwania.
- ⚠ Upewnij się, że produkt znajdzie się na płaskiej i stabilnej powierzchni.
- ⚠ Upewnij się, że materiały wykorzystane podczas pakowania produktu oraz jego elementy znajdują się poza zasięgiem dzieci, gdyż stwarzają potencjalne ryzyko zadławienia.

PACKAGE DETAILS



CAR ROOF BAG WITH
10 REINFORCED STRAPS *1

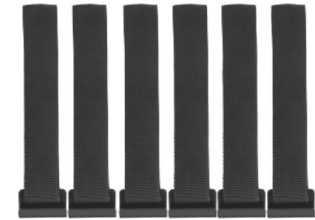

DOOR HOOKS *6

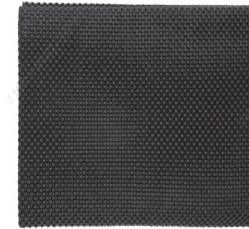

NON-SLIP MAT *1



DRAWSTRING
STORAGE BAG *1



LOCK*1

USE SCENARIO I : Rooftop bag for vehicles without roof racks

Step1: Inspect car roof bag for any missing strap or damage

Step2: Unfold car roof bag with bottom side facing upward

Step3: Attach the grip hooks to your vehicle

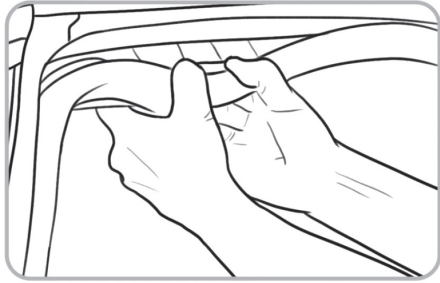

Gently peel back the door frame rubber seal

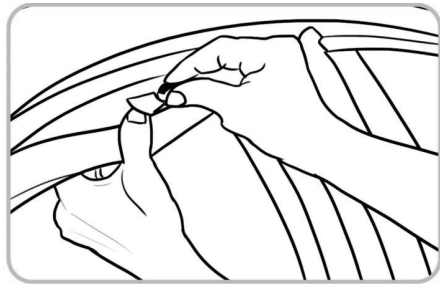

Attach the grip hook directly onto the door frame



Pull the looped strap upward

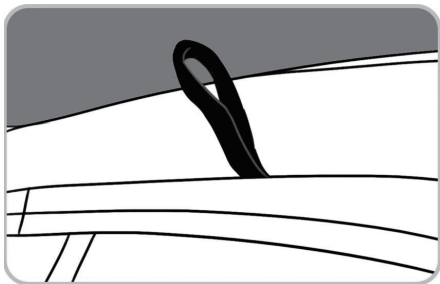

Restore the rubber seal against the door frame

Step 4: Clean the roof of vehicle , place the non-slip mat on roof and make sure the mat in the center of vehicle roof

Step 5: Once the mat in the proper position, carefully place the car roof bag on the top of mat, always face the side with no zipper towards the front of the vehicle

Step 6: Zipper the carrier and load cargo in the bag. Place heavy, large objects in first. This may require partner to help you. Continue loading lighter items on the top creating compact load

Step 7: Close the zipper and fold the flap to completely cover the entire zipper and secure Step 8: Straps placement

Step9: Run one end of the strap through hook and back to buckle. Tighten the straps equally on all six hooks

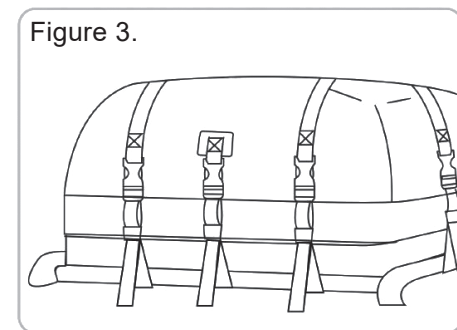
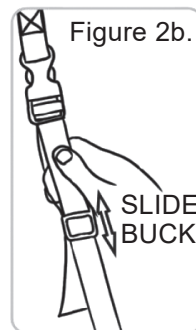
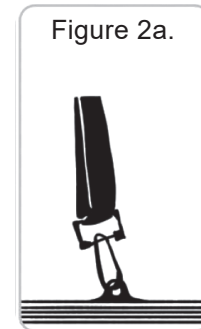
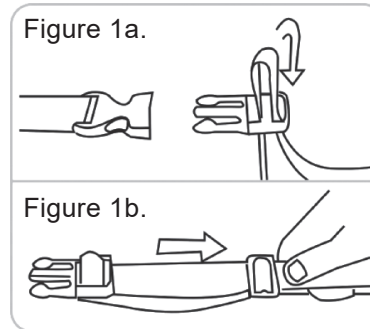

Step10: Check that the carrier is secure

Once all buckles have been secured, check it by moving it forward and back and side to side. If car roof bag is able to move on the side, then tighten the straps from the pack to the side. If items in cargo are moving excessively, tighten the straps buckles until movement has minimized

USE SCENARIO2: Rooftop bag for vehicles with roof racks

Step1: Inspect car roof bag or any missing strap or damaged

Step2: Unfold car roof bag with bottom side facing upward

Step3: Determine what type of roof rack your vehicle has, the top of vehicle match the image (Side Rails/ Crossbars / Basket)

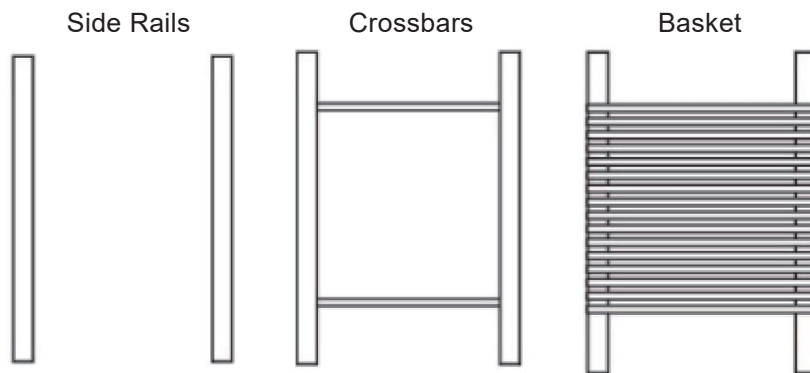

Step4: Clean the roof of vehicle, place the non-slip mat on roof and make sure the mat is in the center of side rails, crossbars or basket

Step 5: Once the mat is in the proper position, carefully place the car roof bag on the top of mat, always face the side with no zipper towards the front of the vehicle

Step 6: Zipper the carrier and load cargo in the bag. Place heavy, large objects in first. This may require partner to help you. Continue loading lighter items on the top creating compact load

Step 7: Close the zipper and fold the flap to completely cover the entire zipper and secure Step 8: Straps placement

Step9: Run one end of the strap through hook and back to buckle. Tighten the straps equally on all six hooks

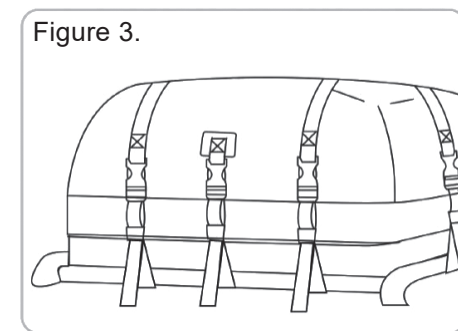
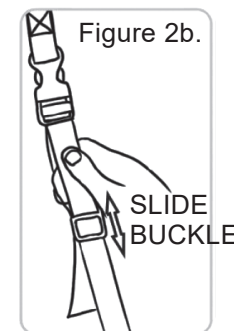
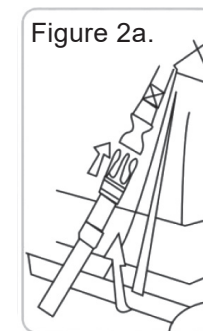
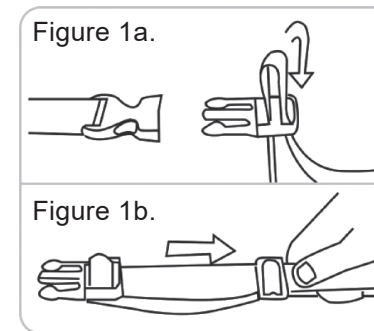

Step10: Check that the carrier is secure

Once all buckles have been secured, check it by moving it forward

and back and side to side. If car roof bag is able to move on the side, then tighten the straps from the pack to the side. If items in cargo are moving excessively, tighten the straps buckles until movement has minimized

NOTICE

- DO NOT use if any damage or wear is showing on bag, straps or latches
- DO NOT machine wash or dry. To clean, use mild soap and water, dry by open air
- DO NOT exceed vehicle manufacturer's roof rack rating
- DO NOT exceed speed limit. If you hear a flapping noise when driving, immediately pull over and check to make sure all straps are secure and tight
- DO NOT attempt to remove fully loaded bag of vehicle
- This product will NOT prevent dents resulting from improper loading, securing, or driving
- If bag is damp, air dry before folding or storing to prevent mildew. Do not store in direct sunlight for long periods of time
- Zipper is NOT to face the front of the vehicle, this will reduce water resistance
- Minimum of six straps must be used at all times! Use six straps on all hooks and rest four straps to secure the bag after cargo is loaded

RESETTING PASSWORD FOR BONUS LOCK

How to reset password?

(NOTE: The initial password is 0000)

1. Adjust the password to the initial password 0-0-0-0 and align the password line.
2. Lift the lock hook, turn it 90 degrees counterclockwise, press the lock hook firmly and dial the code wheel to select the four-digit number password you need, and align the numbers towards two small triangles on each side.
3. Lift the lock hook back, lock it normally, dial the password, and the new password is set successfully.

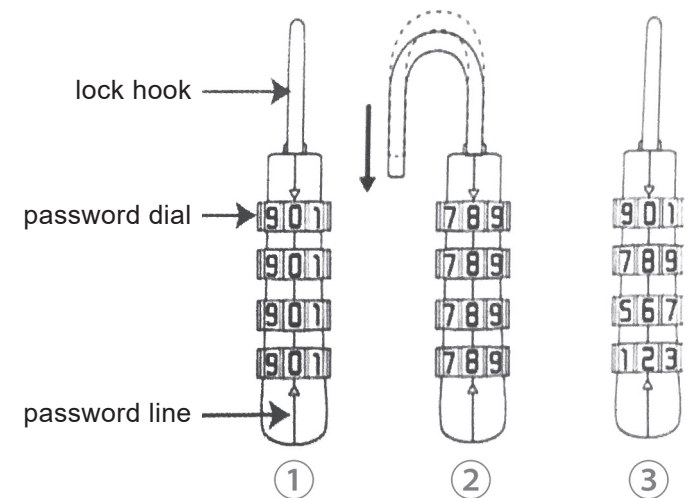

PAKETDETAILS



AUTODACHTASCHE MIT
10 VERSTÄRKTEN GURTEN *1

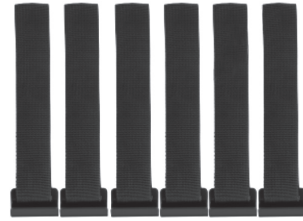

TÜRHÄNGE *6



ANTI-RUTSCH-MATTE *1



AUFBEWAHRUNGSTASCHE
MIT KORDELZUG *1



SCHLOSS*1

ANWENDUNGSSKENARIO 1: Dachtasche für Fahrzeuge ohne Dachgepäckträger

Schritt 1: Überprüfen Sie die Autodachtasche auf fehlende Gurte oder Beschädigungen

Schritt 2: Entfalten Sie die Autodachtasche mit der Unterseite nach oben

Schritt 3: Befestigen Sie die Griffhaken an Ihrem Fahrzeug

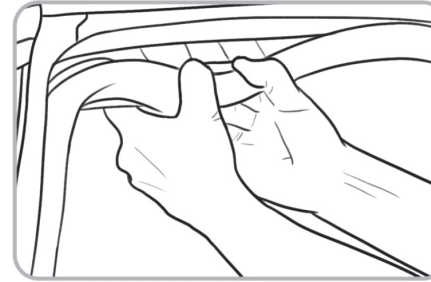

Ziehen Sie die
Gummidichtung des
Türrahmens vorsichtig
zurück

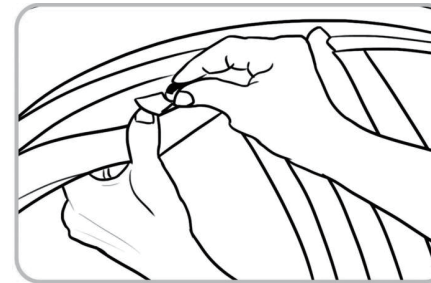

Befestigen Sie den
Greiffhaken direkt am
Türrahmen

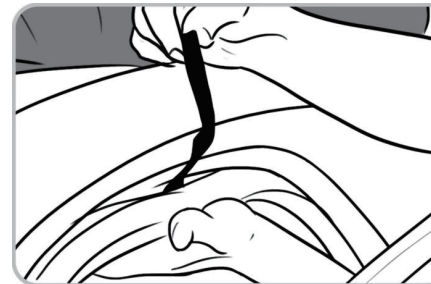

Ziehen Sie die Schlaufe nach
oben

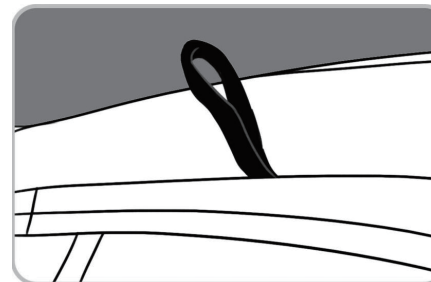

Wiederherstellung der
Gummidichtung am
Türrahmen

Schritt 4: Reinigen Sie das Fahrzeugdach, legen Sie die rutschfeste Matte auf das Dach und stellen Sie sicher, dass sich die Matte in der Mitte des Fahrzeugdachs befindet.

Schritt 5: Sobald die Matte in der richtigen Position ist, legen Sie die Autodachtasche vorsichtig auf die Oberseite der Matte, immer mit der Seite ohne Reißverschluss zur Vorderseite des Fahrzeugs hin.

Schritt 6: Schließen Sie den Reißverschluss des Trägers und laden Sie die Ladung in die Tasche. Legen Sie schwere, große Gegenstände zuerst hinein. Dazu benötigen Sie möglicherweise die Hilfe eines Partners. Fahren Sie mit dem Einladen leichterer Gegenstände oben fort, um eine kompakte Ladung zu erhalten.

Schritt 7: Schließen Sie den Reißverschluss und falten Sie die Klappe so, dass sie den gesamten Reißverschluss abdeckt und sichern Sie sie.

Schritt 8: Anbringen der Gurte

Schritt 9: Führen Sie das eine Ende des Gurtes durch den Haken und zurück zur Schnalle. Ziehen Sie die Gurte an allen sechs Haken gleichmäßig fest.

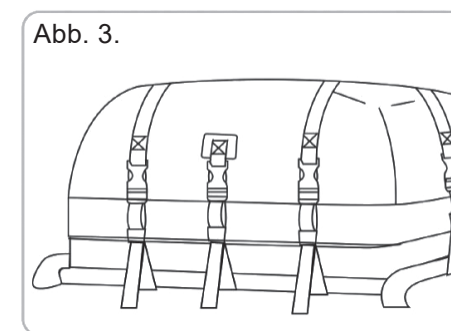
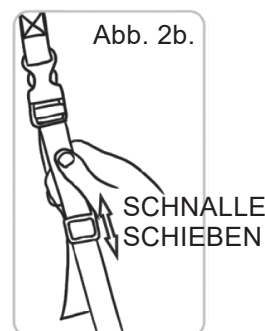
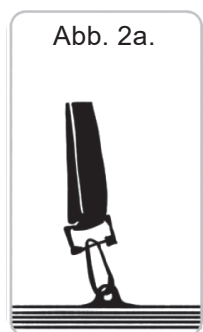
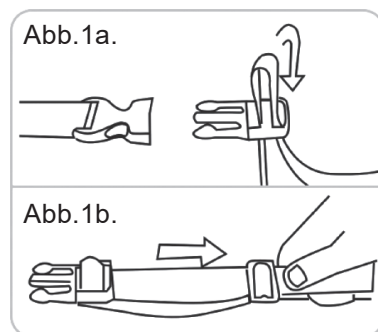

Schritt 10: Prufen Sie, ob der Trager sicher ist

Sobald alle Schnallen befestigt sind, uberprufen Sie die Tasche, indem Sie sie vor und zuruck und zur Seite bewegen. Wenn sich die Dachgepacktasche seitlich bewegen lasst, ziehen Sie die Gurte vom Rucksack zur Seite hin fest. Wenn sich die Gegenstande in der Ladung ubermaig bewegen, ziehen Sie die Schnallen der Gurte an, bis sich die Bewegung minimiert hat.

ANWENDUNGSSKENARIO 2: Dachtasche fur Fahrzeuge mit Dachgepacktrager

Schritt 1: uberprufen Sie die Autodachtasche auf fehlende oder beschadigte Gurte.

Schritt 2: Entfalten Sie die Autodachtasche mit der Unterseite nach oben.

Schritt 3: Bestimmen Sie, welche Art von Dachgepacktrager Ihr Fahrzeug hat, die Oberseite des Fahrzeugs mit dem Bild ubereinstimmen (Seitengitter / Querstangen / Korb)

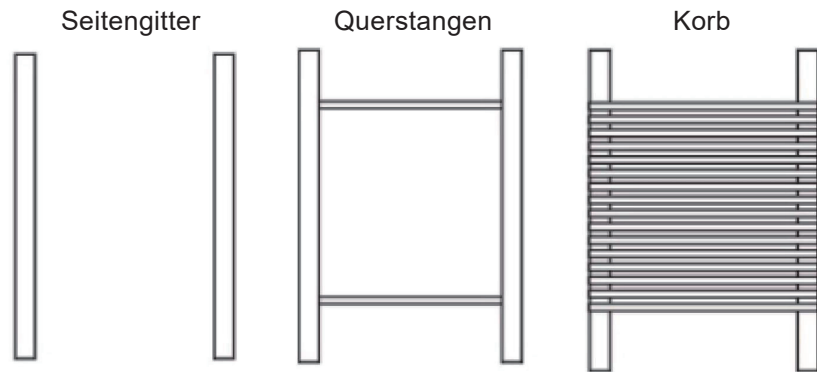

Schritt 4: Reinigen Sie das Fahrzeugdach, legen Sie die rutschfeste Matte auf das Dach und stellen Sie sicher, dass die Matte in der Mitte der Seitenschienen, Querstangen oder Korb.

Schritt 5: Sobald die Matte in der richtigen Position ist, legen Sie die Autodachtasche vorsichtig auf die Matte, immer mit der Seite ohne Reißverschluss zur Vorderseite des Fahrzeugs hin.

Schritt 6: Schließen Sie den Reißverschluss des Trägers und laden Sie die Ladung in die Tasche. Legen Sie schwere, große Gegenstände zuerst hinein. Dazu benötigen Sie möglicherweise die Hilfe eines Partners. Fahren Sie mit dem Einladen leichterer Gegenstände oben fort, um eine kompakte Ladung zu erhalten.

Schritt 7: Schließen Sie den Reißverschluss und falten Sie die Klappe so, dass sie den gesamten Reißverschluss abdeckt und sichern Sie sie.

Schritt 8: Anbringen der Gurte

Schritt 9: Führen Sie das eine Ende des Gurtes durch den Haken und zurück zur Schnalle. Ziehen Sie die Gurte an allen sechs Haken gleichmäßig fest.

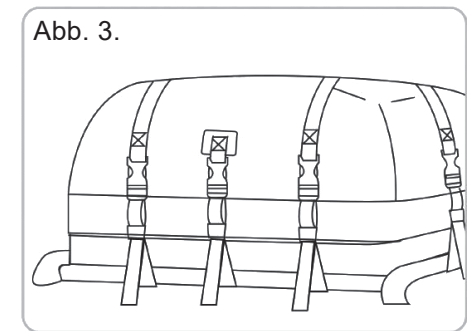
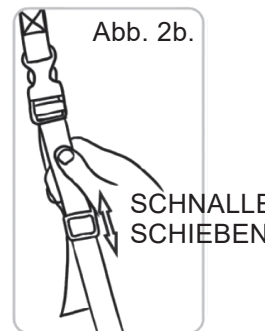
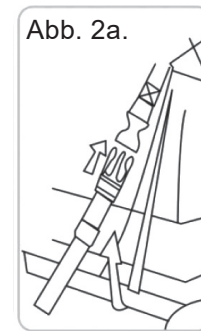
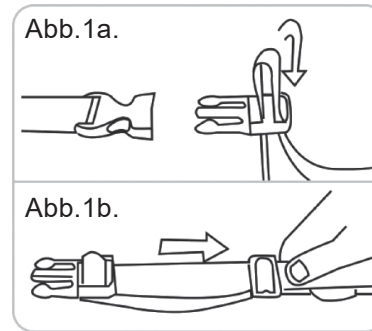

Schritt 10: Prüfen Sie, ob der Träger sicher ist

Sobald alle Schnallen befestigt sind, überprüfen Sie die Tasche, indem Sie sie vor und zurück und zur Seite bewegen. Wenn sich die Dachgepäcktasche seitlich bewegen lässt, ziehen Sie die Gurte vom Rucksack zur Seite hin fest. Wenn sich die Gegenstände in der Ladung übermäßig bewegen, ziehen Sie die Schnallen der Gurte an, bis sich die Bewegung minimiert hat.

HINWEIS

- NICHT verwenden, wenn die Tasche, die Gurte oder die Verschlüsse beschädigt oder abgenutzt sind.
- NICHT in der Maschine waschen oder trocknen. Zum Reinigen milde Seife und Wasser verwenden, an der Luft trocknen.
- Überschreiten Sie NICHT die vom Fahrzeughersteller angegebene Kapazität des Dachträgers.
- Überschreiten Sie NICHT die Geschwindigkeitsbegrenzung. Wenn Sie während der Fahrt ein flatterndes Geräusch hören, halten Sie sofort an und überprüfen Sie, ob alle Gurte sicher und fest sind.
- Versuchen Sie NICHT, die voll beladene Tasche aus dem Fahrzeug zu entfernen.
- Dieses Produkt schützt NICHT vor Beulen, die durch unsachgemäßes Beladen, Sichern oder Fahren entstehen.
- Wenn die Tasche feucht ist, lassen Sie sie an der Luft trocknen, bevor Sie sie falten oder lagern, um Schimmel zu vermeiden. Nicht über einen längeren Zeitraum in direktem Sonnenlicht lagern.
- Der Reißverschluss darf NICHT zur Vorderseite des Fahrzeugs zeigen, da dies die Wasserdichtigkeit verringert.
- Es müssen immer mindestens sechs Gurte verwendet werden! Verwenden Sie sechs Gurte an allen Haken und die restlichen vier Gurte, um die Tasche zu sichern, nachdem die Ladung geladen wurde.

PASSWORT FÜR BONUSSPERRE ZURÜCKSETZEN

Wie setzt man das Passwort zurück?

(HINWEIS: Das ursprüngliche Passwort lautet 0000)

1. Stellen Sie das Passwort auf das ursprüngliche Passwort 0-0-0-0 ein und richten Sie die Passwort-Linie aus.
2. Heben Sie den Sperrhaken an, drehen Sie ihn um 90 Grad gegen den Uhrzeigersinn, drücken Sie den Sperrhaken fest und wählen Sie mit dem Zahlenrad das gewünschte vierstellige Passwort aus, wobei die Zahlen auf zwei kleine Dreiecke auf jeder Seite ausgerichtet werden.
3. Heben Sie den Sperrhaken wieder an, verriegeln Sie ihn normal, wählen Sie das Passwort, und das neue Passwort ist erfolgreich eingestellt.

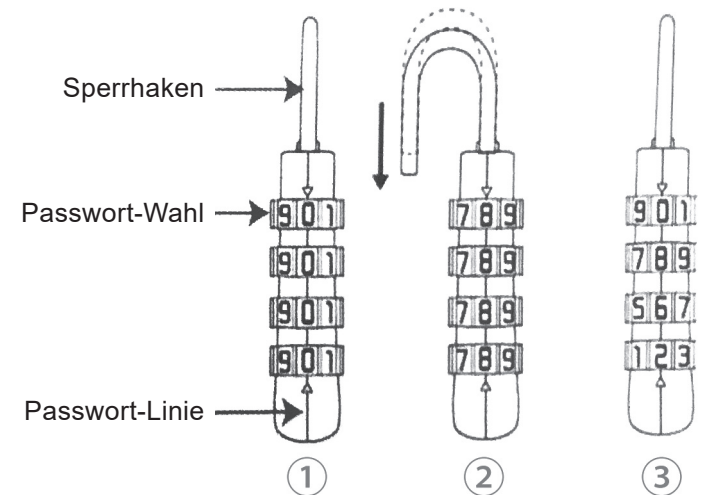

DÉTAILS DE L'EMBALLAGE



SAC DE TOIT DE VOITURE AVEC
10 SANGLES RENFORCÉES *1

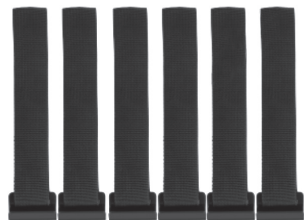

CROCHETS DE PORTE *6



TAPIS
ANTIDÉRAPANT *1



SAC DE RANGEMENT
À CORDON *1



VERROU*1

SCÉNARIO D'UTILISATION 1 : Sac de toit pour les véhicules sans barres de toit

Étape 1 : Inspecter le sac de toit de la voiture pour vérifier qu'il ne manque pas de sangle et qu'il n'est pas endommagé.

Étape 2 : Dépliez le sac de toit de la voiture avec le côté inférieur vers le haut.

Étape 3 : Fixez les crochets de préhension à votre véhicule

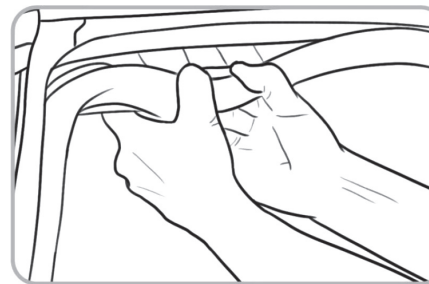

Retirez délicatement le joint en caoutchouc du cadre de la porte

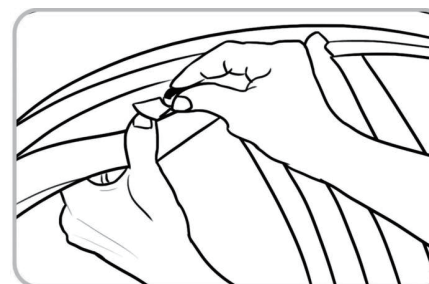

Fixez le crochet de préhension directement sur le cadre de la porte

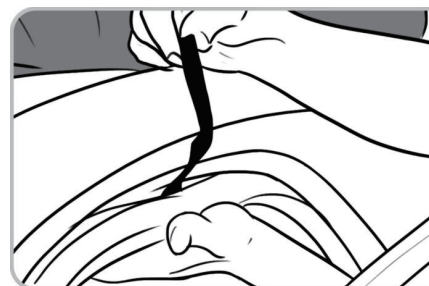

Tirez la sangle en boucle vers le haut

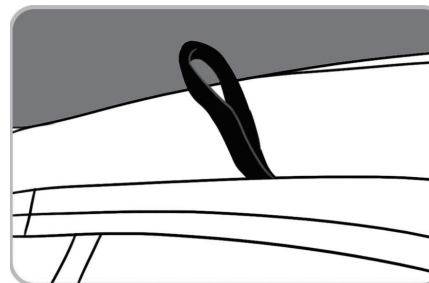

Rétablissez le joint en caoutchouc contre le cadre de la porte

Étape 4 : Nettoyez le toit du véhicule, placez le tapis antidérapant sur le toit et assurez-vous que le tapis se trouve au centre du toit du véhicule.

Étape 5 : Une fois le tapis dans la bonne position, placez soigneusement le sac de toit de la voiture sur le dessus du tapis, en orientant toujours le côté sans fermeture éclair vers l'avant du véhicule.

Étape 6 : Fermez la fermeture à glissière du porte-bagages et chargez le chargement dans le sac. Placez d'abord les objets lourds et de grande taille. Il se peut que vous ayez besoin de l'aide d'un partenaire. Continuez à charger les objets plus légers sur le dessus afin de créer un chargement compact.

Étape 7 : Fermez la fermeture à glissière et pliez le rabat pour couvrir complètement la fermeture à glissière et sécuriser.

Étape 8 : Mise en place des sangles.

Étape 9 : Passez une extrémité de la sangle dans le crochet et revenez à la boucle. Serrez les sangles de manière égale sur les six crochets.

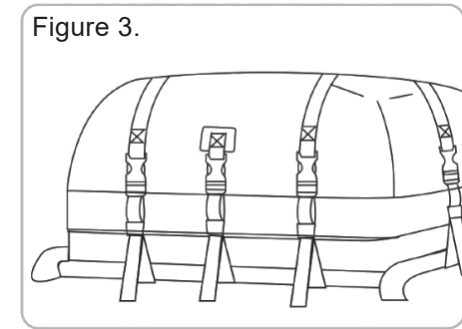
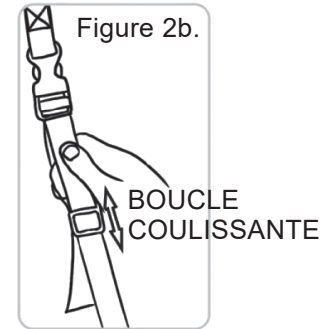
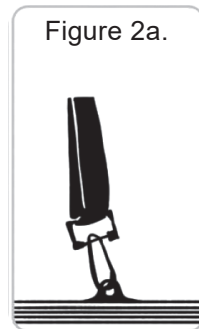
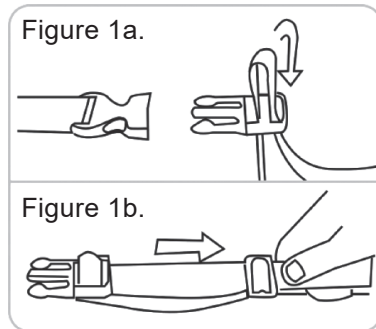

Étape 10 : Vérifiez que le transporteur est sécurisé

Une fois que toutes les boucles ont été fixées, vérifiez en le déplaçant d'avant en arrière et d'un côté à l'autre. Si le sac de toit de la voiture peut se déplacer sur le côté, serrez les sangles du sac sur le côté. Si les éléments de la cargaison bougent de manière excessive, resserrez les boucles des sangles jusqu'à ce que le mouvement soit réduit au minimum.

SCÉNARIEN D'UTILISATION02 : Sac de toit pour les véhicules avec barres de toit

Étape 1 : Inspectez le sac de toit de la voiture pour voir s'il manque des sangles ou si elles sont endommagées.

Étape 2 : Dépliez le sac de toit de la voiture en orientant la partie inférieure vers le haut.

Étape 3 : Déterminez le type de barres de toit de votre véhicule, le haut du véhicule doit correspondre à l'image (Rails latéraux / Barres transversales / Panier).

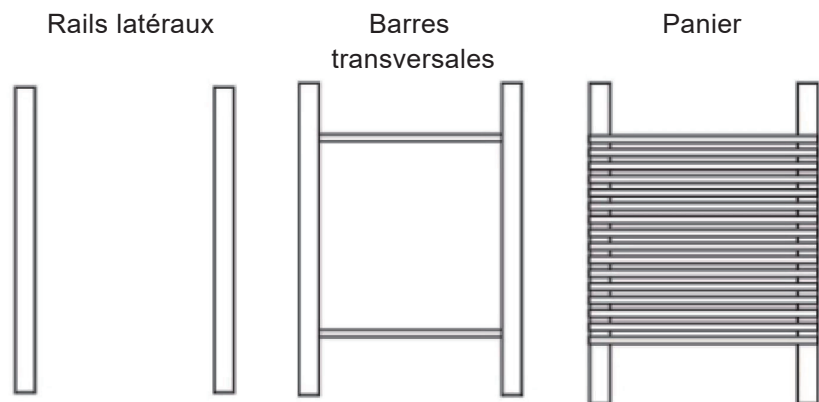

Étape 4 : Nettoyez le toit du véhicule, placez le tapis antidérapant sur le toit et assurez-vous que le tapis se trouve au centre des rails latéraux, des barres transversales ou du panier.

Étape 5 : Une fois le tapis dans la bonne position, placez soigneusement le sac de toit de la voiture sur le dessus du tapis, en orientant toujours le côté sans fermeture éclair vers l'avant du véhicule.

Étape 6 : Fermez la fermeture éclair du porte-bagages et chargez la cargaison dans le sac. Placez d'abord les objets lourds et de grande taille. Il se peut que vous ayez besoin de l'aide d'un partenaire. Continuez à charger les objets plus légers sur le dessus afin de créer un chargement compact.

Étape 7 : Fermez la fermeture à glissière et pliez le rabat pour couvrir complètement la fermeture à glissière et sécuriser.

Étape 8 : Mise en place des sangles.

Étape 9 : Passez une extrémité de la sangle dans le crochet et revenez à la boucle. Serrez les sangles de manière égale sur les six crochets.

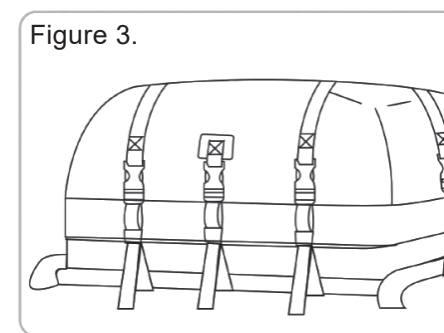
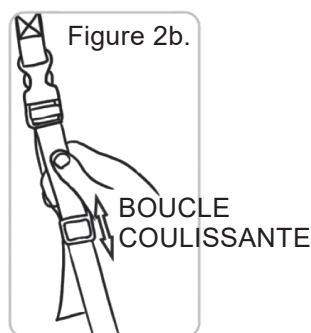
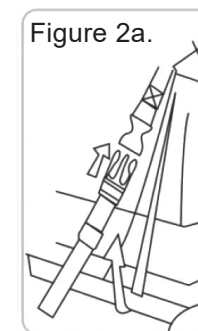
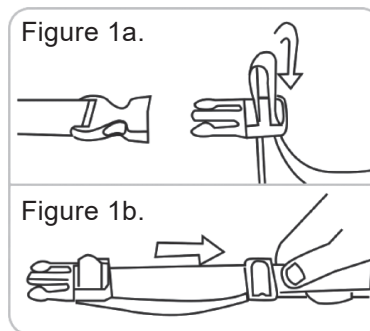

Étape 10 : Vérifiez que le transporteur est sécurisé

Une fois que toutes les boucles ont été fixées, vérifiez en le déplaçant d'avant en arrière et d'un côté à l'autre. Si le sac de toit de la voiture peut se déplacer sur le côté, serrez les sangles du sac sur le côté. Si les éléments de la cargaison bougent de manière excessive, resserrez les boucles des sangles jusqu'à ce que le mouvement soit réduit au minimum.

ATTENTION

- NE PAS utiliser si le sac, les sangles ou les fermetures sont endommagés ou usés.
- NE PAS laver ou sécher en machine. Pour le nettoyage, utiliser un savon doux et de l'eau, sécher à l'air libre.
- NE PAS dépasser la capacité des barres de toit du fabricant du véhicule.
- NE PAS dépasser la limite de vitesse. Si vous entendez un bruit de battement pendant la conduite, arrêtez-vous immédiatement et vérifiez que toutes les sangles sont bien fixées et serrées.
- NE PAS essayer de sortir le sac du véhicule lorsqu'il est complètement chargé.
- Ce produit n'empêchera PAS les bosses résultant d'un chargement, d'un arrimage ou d'une conduite incorrects.
- Si le sac est humide, séchez-le à l'air avant de le plier ou de le ranger pour éviter les moisissures. Ne pas stocker en plein soleil pendant de longues périodes.
- La fermeture à glissière ne doit PAS être orientée vers l'avant du véhicule, ce qui réduirait la résistance à l'eau.
- Un minimum de six sangles doit être utilisé en permanence ! Utilisez six sangles sur tous les crochets et laissez quatre sangles pour sécuriser le sac une fois la cargaison chargée.

RÉINITIALISATION DU MOT DE PASSE POUR LE VERROUILLAGE DES BONUS

Comment réinitialiser le mot de passe ?

(REMARQUE : Le mot de passe initial est 0000)

1. Réglez le mot de passe sur le mot de passe initial 0-0-0-0 et alignez la ligne du mot de passe.
2. Soulevez le crochet de verrouillage, tournez-le de 90 degrés dans le sens inverse des aiguilles d'une montre, appuyez fermement sur le crochet de verrouillage et composez la roue codeuse pour sélectionner le mot de passe à quatre chiffres dont vous avez besoin, et alignez les chiffres vers les deux petits triangles de chaque côté.
3. Soulevez le crochet de verrouillage, verrouillez-le normalement, composez le mot de passe et le nouveau mot de passe est défini avec succès.

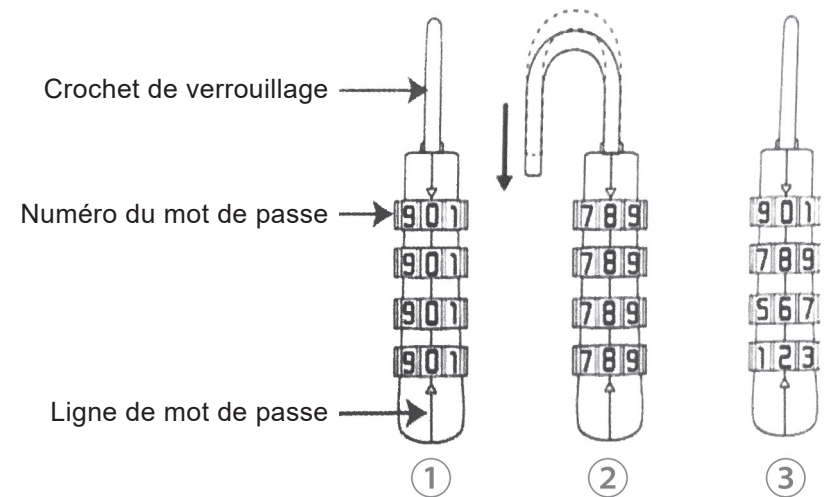

DETALLES DEL PAQUETE



BOLSA PARA TECHO DE COCHE
CON 10 CORREAS
REFORZADAS *1

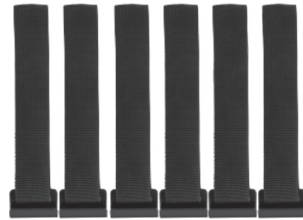

GANCHO DE PUERTA *6

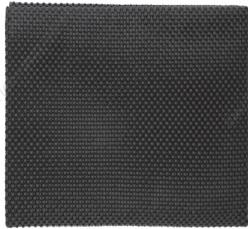

ALFOMBRA
ANTIDESLIZANTE *1



BOLSA DE
ALMACENAMIENTO
CON CORDÓN *1



CERRADURA
*1

ESCENARIO DE USO 1: Bolsa de techo para vehículos sin bacas

Paso 1: Inspeccione la bolsa de techo de vehículo para ver si falta alguna correa o está dañada.

Paso 2: Despliegue la bolsa de techo de vehículo con la parte inferior hacia arriba.

Paso 3: Fije los ganchos de sujeción a su vehículo.

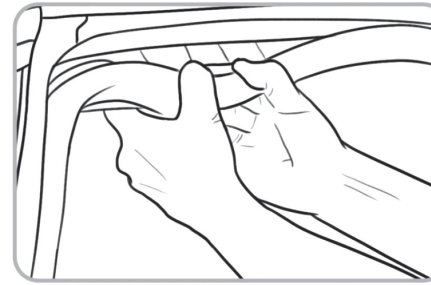

Retire con cuidado la junta de goma del marco de la puerta.

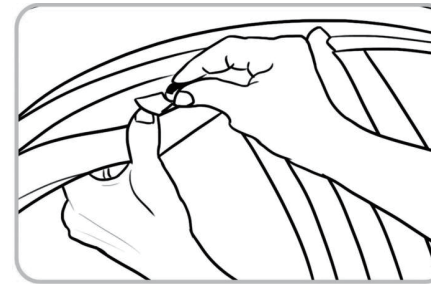

Fije el gancho de sujeción directamente en el marco de la puerta.



Tire de la correa en bucle hacia arriba.

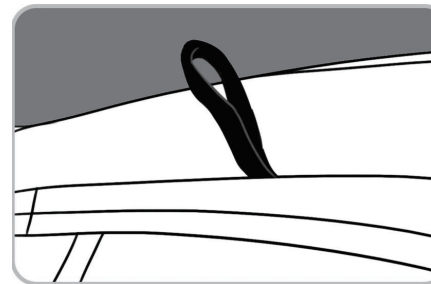

Vuelva a colocar la junta de goma contra el marco de la puerta.

Paso 4: Limpie el techo del vehículo, coloque la alfombra antideslizante en el techo y asegúrese de que la alfombra esté en el centro del techo del vehículo.

Paso 5: Una vez que la alfombra esté en la posición adecuada, coloque con cuidado la bolsa de techo en la parte superior de la alfombra, siempre con el lado sin cremallera hacia la parte delantera del vehículo.

Paso 6: Abra la cremallera y cargue la carga en la bolsa. Coloque primero los objetos grandes y pesados. Esto puede requerir la ayuda de un compañero. Continúe cargando los objetos más ligeros en la parte superior creando una carga compacta.

Paso 7: Cierre la cremallera y doble la solapa para cubrir completamente toda la cremallera y asegúrela.

Paso 8: Colocación de las correas

Paso 9: Pase un extremo de la correa por el gancho y vuelva a la hebilla. Apriete las correas por igual en los seis ganchos.

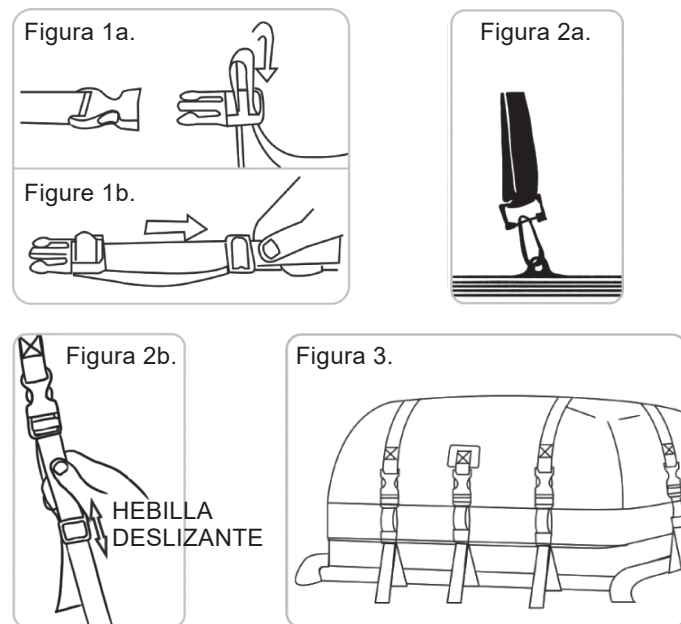

Paso 10: Compruebe que la bolsa para techo de coche está bien asegurada.

Una vez aseguradas todas las hebillas, compruebe moviéndola hacia delante y hacia atrás y de lado a lado.

Si la bolsa de techo de vehículo puede moverse lateralmente, apriete las correas de la bolsa hacia el lateral.

Si los objetos de la carga se mueven excesivamente, apriete las hebillas de las correas hasta que el movimiento se haya minimizado.

ESCENARIO DE USO 2: Bolsa de techo para vehículos con bacas

Paso 1: Inspeccione la bolsa de techo de vehículo para ver si falta alguna correa o está dañada.

Paso 2: Despliegue la bolsa de techo de vehículo con la parte inferior hacia arriba.

Paso 3: Determine qué tipo de baca tiene su vehículo, la parte superior del vehículo coincide con la imagen (Barras laterales/Barras transversales/Cesta).

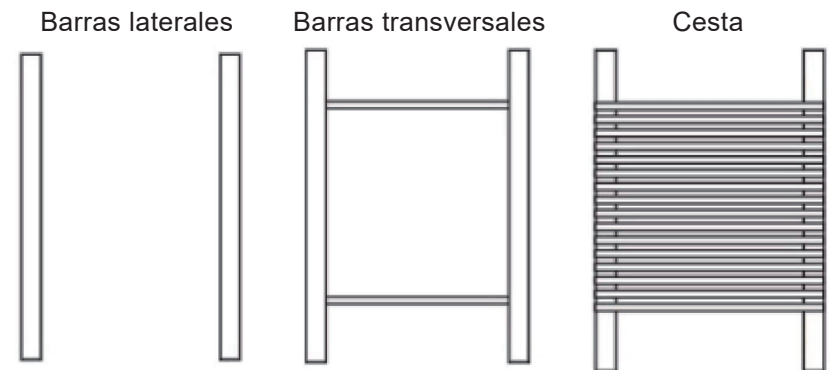

Paso 4: Limpie el techo del vehículo, coloque la alfombra antideslizante en el techo y asegúrese de que la alfombra esté en el centro de las barras laterales, las barras transversales o la cesta.

Paso 5: Una vez que la alfombra esté en la posición adecuada, coloque con cuidado la bolsa de techo en la parte superior de la alfombra, siempre con el lado sin cremallera hacia la parte delantera del vehículo.

Paso 6: Abra la cremallera y cargue la carga en la bolsa. Coloque primero los objetos grandes y pesados. Esto puede requerir la ayuda de un compañero. Continúe cargando los objetos más ligeros en la parte superior creando una carga compacta.

Paso 7: Cierre la cremallera y doble la solapa para cubrir completamente toda la cremallera y asegúrela.

Paso 8: Colocación de las correas

Paso 9: Pase un extremo de la correa por el gancho y vuelva a la hebilla. Apriete las correas por igual en los seis ganchos.

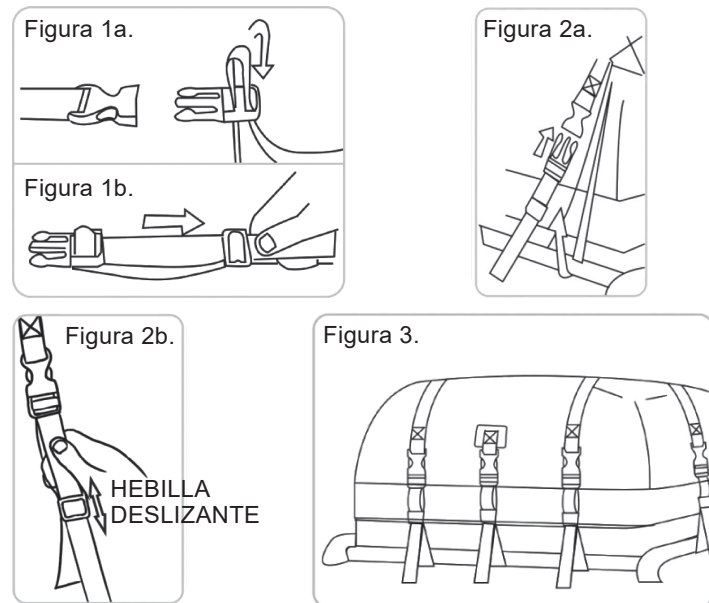

Paso 10: Compruebe que la bolsa para techo de coche está bien asegurada.

Una vez aseguradas todas las hebillas, compruebe moviéndola hacia delante y hacia atrás y de lado a lado.

Si la bolsa de techo de vehículo puede moverse lateralmente, apriete las correas de la bolsa hacia el lateral.

Si los objetos de la carga se mueven excesivamente, apriete las hebillas de las correas hasta que el movimiento se haya minimizado.

ATENCIÓN

- NO utilice el producto si se observa algún daño o desgaste en la bolsa, las correas o los cierres.
- NO lave ni seque a máquina. Para la limpieza, utilice un jabón suave y agua, y seque al aire libre.
- NO exceda la capacidad nominal de la baca del fabricante del vehículo.
- NO exceda el límite de velocidad. Si escucha un ruido de aleteo mientras conduce, deténgase inmediatamente y verifique que todas las correas están bien sujetas y apretadas.
- NO intente sacar del vehículo la bolsa completamente cargada.
- Este producto NO evitará abolladuras resultantes de una carga, sujeción o conducción inadecuadas.
- Si la bolsa está húmeda, séquela al aire antes de plegarla o guardarla para evitar que se enmohezca. No la guarde a la luz solar directa durante largos periodos de tiempo.
- La cremallera NO debe estar orientada hacia la parte delantera del vehículo, ya que esto reduciría la resistencia al agua.

- ¡Se debe utilizar un mínimo de seis correas en todo momento! Utilice seis correas en todos los ganchos y las cuatro restantes para asegurar la bolsa después de cargarla.

RESTABLECER LA CONTRASEÑA DE LA CERRADURA

¿Cómo restablecer la contraseña?

(NOTA: La contraseña inicial es 0000.)

1. Ajuste la contraseña a la contraseña inicial 0-0-0-0 y alinee la línea de contraseña.
2. Levante el gancho de bloqueo, gírelo 90 grados en el sentido contrario a las agujas del reloj, presione firmemente el gancho de bloqueo y marque la rueda de códigos para seleccionar la contraseña numérica de cuatro dígitos que necesite, y alinee los números hacia dos triángulos pequeños a cada lado.
3. Vuelva a levantar el gancho de bloqueo, bloquéelo normalmente, marque la contraseña y la nueva contraseña se establece correctamente.

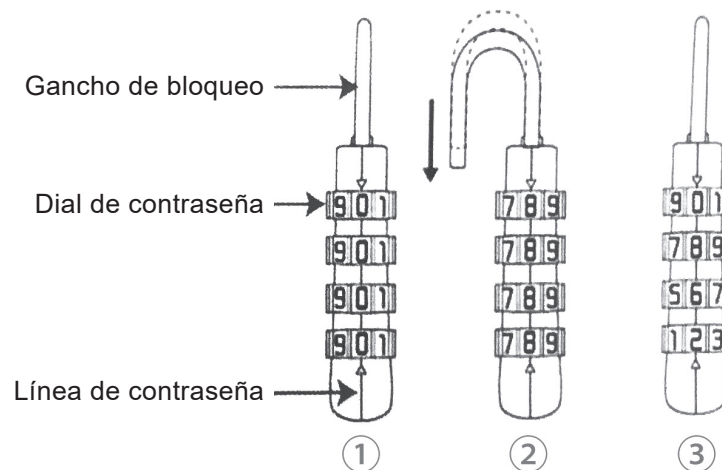

DETTAGLI DEL PACCO



BORSA DA TETTO PER AUTO
CON 10 CINGHIE RINFORZATE *1

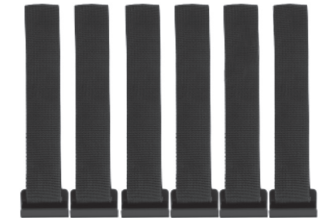

GANCI PER PORTE *6

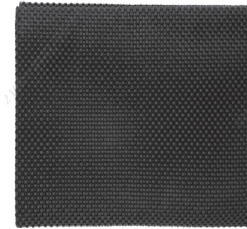

TAPPETINO
ANTISCIVOLO *1



BORSA DI
STOCCAGGIO
CON COULISSE *1



SERRATURA*1

SCENARIO D'USO I : Borsa da tetto per veicoli senza portapacchi

Passo 1: Ispezionare la borsa da tetto per auto per verificare che non ci siano cinghie mancanti o danni.

Passo 2: Dispiegare la borsa da tetto per auto con il lato inferiore rivolto verso l'alto.

Passo 3: Fissare i ganci di presa al suo veicolo

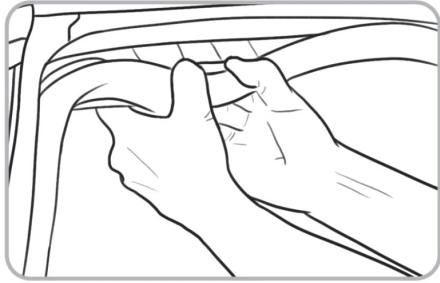

Rimuovere delicatamente la guarnizione in gomma del telaio della porta

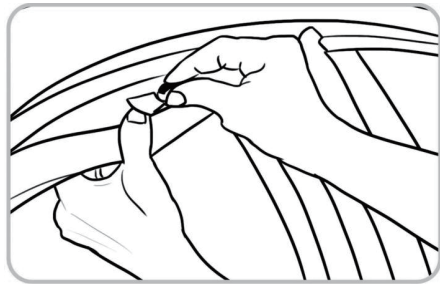

Fissare il gancio di presa direttamente sul telaio della porta

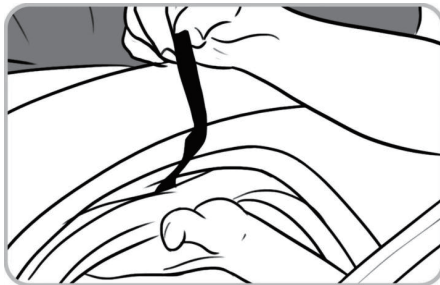

Tirare la cinghia ad anello verso l'alto

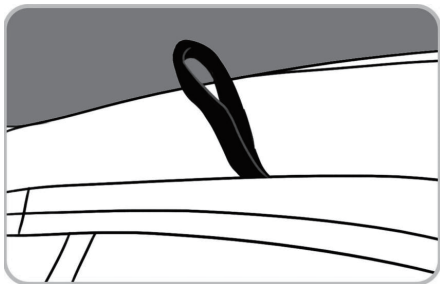

Ripristinare la guarnizione di gomma contro il telaio della porta

Passo 4: Pulire il tetto del veicolo, posizionare il tappetino antiscivolo sul tetto e assicurarsi che il tappetino sia al centro del tetto del veicolo

Passo 5: Una volta posizionato il tappetino, posizionare con cura la borsa da tetto per auto sulla parte superiore del tappetino, rivolgendo sempre il lato senza cerniera verso la parte anteriore del veicolo

Passo 6: Chiudere la cerniera e caricare il carico nella borsa. Inserire prima gli oggetti pesanti e grandi. Potrebbe essere necessario l'aiuto di un compagno. Continuare a caricare gli oggetti più leggeri sulla parte superiore per creare un carico compatto

Passo 7: Chiudere la cerniera e piegare il lembo per coprire completamente l'intera cerniera e fissarlo

Passo 8: Posizionamento delle cinghie

Passo 9: Far passare un'estremità della cinghia attraverso il gancio e poi alla fibbia. Stringere le cinghie in modo uniforme su tutti e sei i ganci

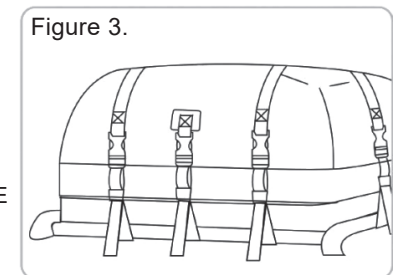
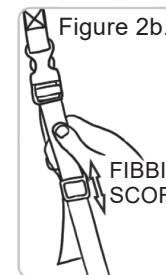
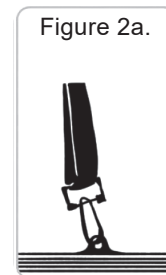
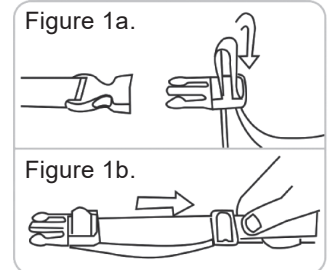

Passo 10: controllare che il portapacchi sia sicuro

Una volta fissate tutte le fibbie, verificate il trasporto muovendolo in avanti e indietro e da un lato all'altro. Se la borsa da tetto per auto è in grado di muoversi lateralmente, stringere le cinghie dallo zaino al lato. Se gli oggetti del carico si muovono eccessivamente, stringere le fibbie delle cinghie finché il movimento non si riduce al minimo

SCENARIO D'USO 2: Borsa da tetto per veicoli con portapacchi

Passo 1: Ispezionare la borsa da tetto dell'auto per verificare che non ci siano cinghie mancanti o danneggiate

Passo 2: Aprire la borsa da tetto dell'auto con il lato inferiore rivolto verso l'alto

Passo 3: Determinare il tipo di portapacchi del veicolo, la parte superiore del veicolo deve corrispondere all'immagine (barre laterali/traverse/cestello)

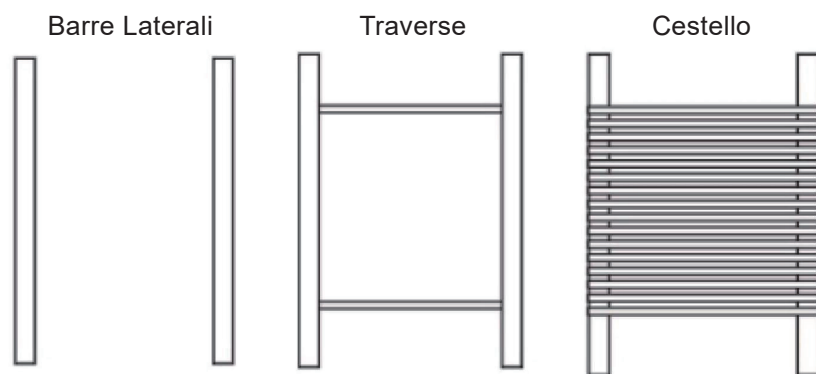

Passo 4: Pulire il tetto del veicolo, posizionare il tappetino antiscivolo sul tetto e assicurarsi che il tappetino sia al centro delle barre laterali, delle traverse o del cestino

Passo 5: Una volta posizionato il tappetino, posizionare con cura la borsa da tetto per auto sulla parte superiore del tappetino, rivolgendo sempre il lato senza cerniera verso la parte anteriore del veicolo

Passo 6: Chiudere la cerniera e caricare il carico nella borsa. Inserire prima gli oggetti pesanti e grandi. Potrebbe essere necessario l'aiuto di un compagno. Continuare a caricare gli oggetti più leggeri sulla parte superiore, creando un carico compatto

Passo 7: Chiudere la cerniera e piegare il lembo per coprire completamente l'intera cerniera e fissarlo

Passo 8: Posizionamento delle cinghie

Fase 9: Far passare un'estremità della cinghia attraverso il gancio e poi alla fibbia. Stringere le cinghie in modo uniforme su tutti e sei i ganci

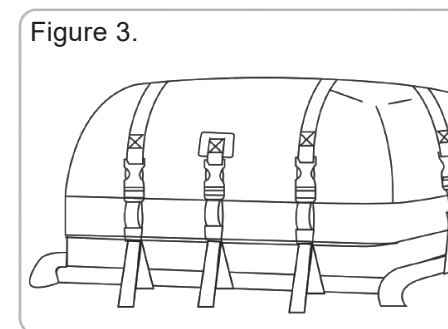
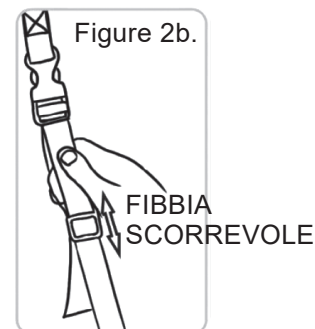
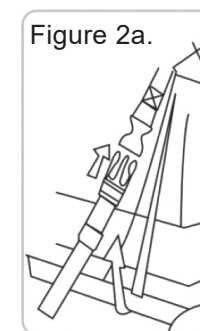
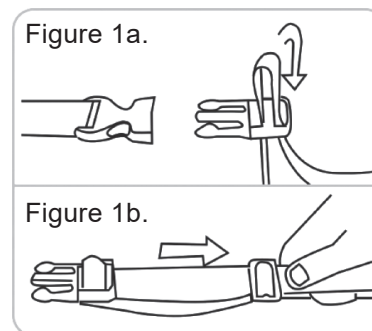

Passo 10: Controllare che il portapacchi sia sicuro

Una volta fissate tutte le fibbie, verificate il trasporto muovendolo in avanti e indietro e da un lato all'altro. Se la borsa da tetto per auto è in grado di muoversi lateralmente, stringere le cinghie dallo zaino al lato. Se gli oggetti del carico si muovono eccessivamente, stringere le fibbie delle cinghie finché il movimento non si riduce al minimo

NOTA

- DO NON utilizzare se la borsa, le cinghie o le chiusure presentano danni o usura
- DO NON lavare o asciugare in lavatrice. Per la pulizia, utilizzare acqua e sapone neutro e asciugare all'aria aperta
- DO NON superare la portata del portapacchi del produttore del veicolo
- DO NON superare i limiti di velocità. Se si sente un rumore di sbattimento durante la guida, accostare immediatamente e controllare che tutte le cinghie siano ben salde e strette
- DO NON tentare di rimuovere la borsa a pieno carico dal veicolo
- This prodotto NON previene le ammaccature causate da un carico, un fissaggio o una guida non corretti
- If borsa è umida, asciugare all'aria prima di piegarla o riporla per evitare la muffa. Non conservare alla luce diretta del sole per lunghi periodi di tempo
- Cerniera NON deve essere rivolta verso la parte anteriore del veicolo, per non ridurre la resistenza all'acqua
- Minimum di sei cinghie devono essere utilizzate in ogni momento! Usare sei cinghie su tutti i ganci e le quattro cinghie restanti per fissare la borsa dopo il carico

REIMPOSTARE LA PASSWORD PER LA SERRATURA DI BONUS

Come reimpostare la password?

(NOTA: la password originale è 0000)

1. Regolare la password sulla password originale 0-0-0-0 e allineare la linea della password.
2. Sollevare il gancio di serratura, ruotarlo di 90 gradi in senso antiorario, premere saldamente il gancio di serratura e comporre la rotella del codice per selezionare la password a quattro cifre desiderata, allineando i numeri verso i due piccoli triangoli su ciascun lato.
3. Sollevare il gancio di chiusura, bloccarlo normalmente, comporre la password e la nuova password è stata impostata con successo.

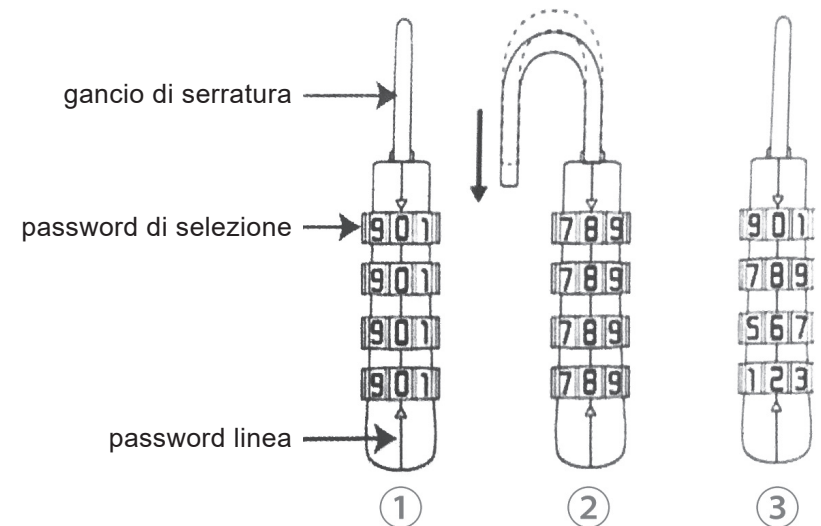

ZAWARTOŚĆ OPAKOWANIA



TORBA NA DACH
SAMOCHODU Z
10 PASKAMI X1

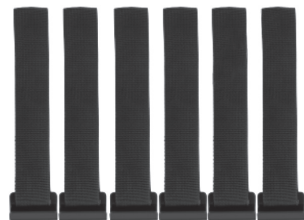

ZACZEPY DRZWIOWE X6



MATA
ANTYPOŚLIZGOWA X1



TORBA DO
PRZECHOWYWANIA
ZACZEPÓW X1



KŁÓDKA X1

PIERWSZY WARIANT UŻYTKOWANIA: Mocowanie torby do pojazdu bez bagażnika dachowego.

Krok 1: Wyjmij produkt z opakowania i sprawdź, czy w zestawie są wszystkie paski mocujące i zaczepy oraz czy części nie są uszkodzone.

Krok 2: Rozłóż torbę dolną stroną skierowaną do góry.

Krok 3: Przymocuj zaczepy drzwiowe do swojego samochodu.

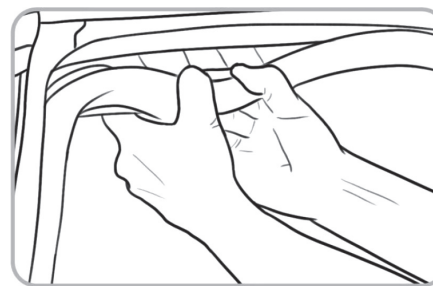

Ostrożnie odwiń gumową uszczelkę w drzwiach samochodu.

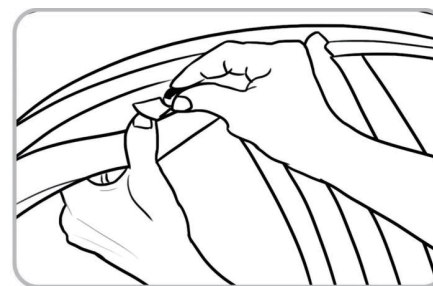

Zahacz zaczepy o karoserię pod uszczelką.

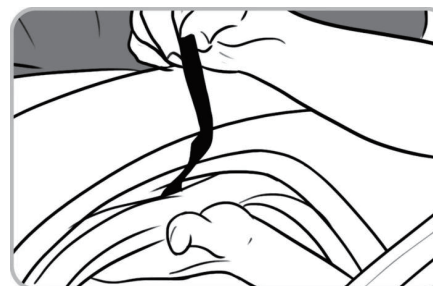

Pociągnij koniec paska z pętelką w górę.

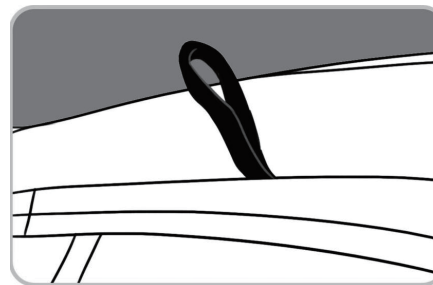

Zamocuj gumową uszczelkę z powrotem w drzwiach samochodu.

Krok 4: Wyczyść dach pojazdu. Następnie umieść matę antypoślizgową w środkowej części dachu.

Krok 5: Po umieszczeniu maty, ostrożnie umieść na niej torbę. Ścianka torby bez zamka powinna zostać umieszczona w przedniej części pojazdu.

Krok 6: Zapnij zamek błyskawiczny i umieść ładunek w torbie. Najpierw wkładaj do torby ciężkie, duże przedmioty. Wkładanie ciężkich przedmiotów do torby, która znajduje się na wysokości może wymagać pomocy drugiej osoby. Następnie umieszczaj w torbie lżejsze przedmioty.

Krok 7: Zamknij klapę, a następnie zapnij zamek błyskawiczny na całej długości torby.

Krok 8: Rozmieść paski mocujące w odpowiednich miejscach.

Krok 9: Przełóż paski przez zaczepy drzwiowe, a następnie zapnij klamry. Zaciśnij równomiernie wszystkie sześć pasków.

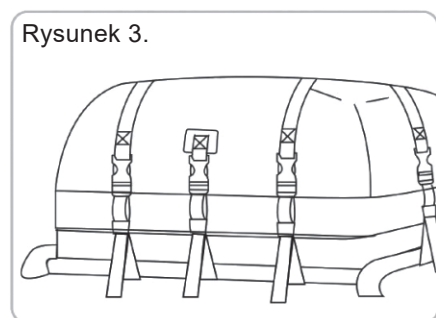
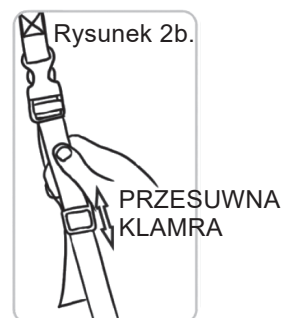
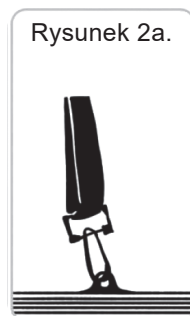
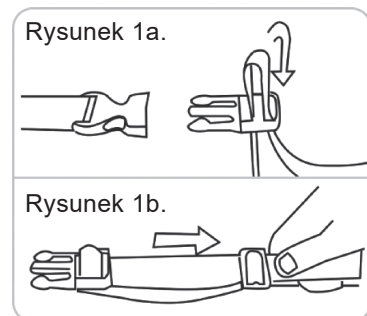

Krok 10: Sprawdź, czy torba została zamocowana w bezpieczny sposób.

Zapnij wszystkie klamry, a następnie spróbuj przesunąć torbę we wszystkie strony, aby upewnić się, że jest zamocowana solidnie. Jeśli torba przesuwa się w którąkolwiek stronę, zaciśnij paski mocujące. Jeśli przedmioty znajdujące się we wnętrzu torby przesuwały się, zaciśnij paski mocujące, aby unieruchomić przewożony ładunek.

DRUGI WARIANT UŻYTKOWANIA: Mocowanie torby do pojazdu wyposażonego w bagażnik dachowy.

Krok 1: Wyjmij produkt z opakowania i sprawdź, czy w zestawie są wszystkie paski mocujące i zaczepy oraz czy części nie są uszkodzone.

Krok 2: Rozłóż torbę dolną stroną skierowaną do góry.

Krok 3: Określ, w jaki typ bagażnika dachowego jest wyposażony twój pojazd (relingi/relingi z poprzeczkami/kosz). W tym celu zapoznaj się z poniższym rysunkiem:

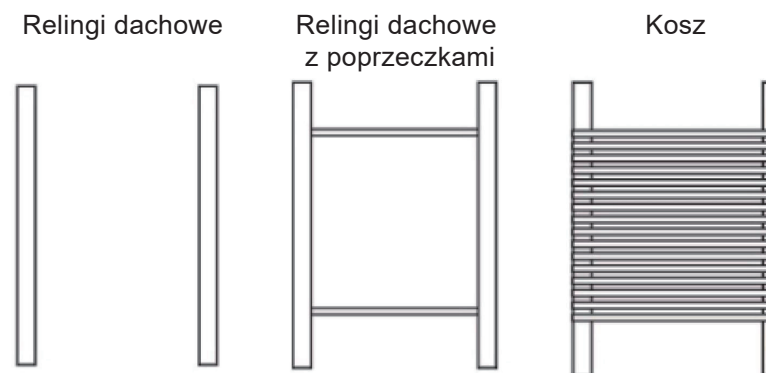

Krok 4: Wyczyść dach pojazdu. Następnie umieść matę antypoślizgową w środkowej części bagażnika dachowego.

Krok 5: Po umieszczeniu maty, ostrożnie umieść na niej torbę. Ścianka torby bez zamka powinna zostać umieszczona w przedniej części pojazdu.

Krok 6: Zapnij zamek błyskawiczny i umieść ładunek w torbie. Najpierw wkładaj do torby ciężkie, duże przedmioty. Włożenie ciężkich przedmiotów do torby, która znajduje się na wysokości może wymagać pomocy drugiej osoby. Następnie umieszczaj w torbie lżejsze przedmioty.

Krok 7: Zamknij klapę, a następnie zapnij zamek błyskawiczny na całej długości torby.

Krok 8: Rozmieść paski mocujące w odpowiednich miejscach.

Krok 9: Owiń paski wokół relingów bagażnika dachowego, a następnie zapnij klamry. Zaciśnij równomiernie wszystkie sześć pasków.

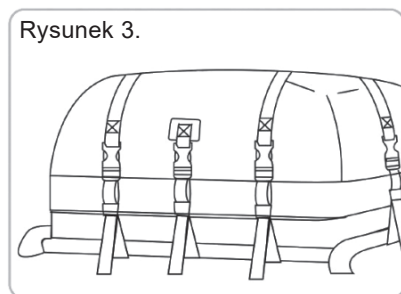
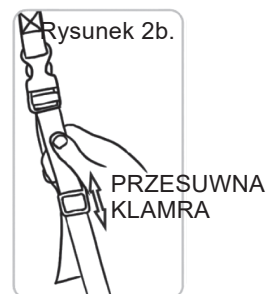
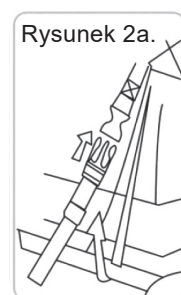
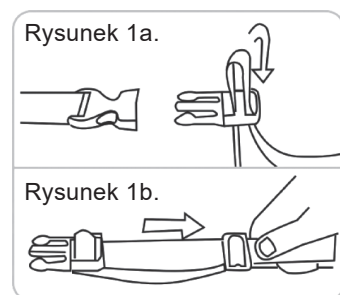

Krok 10: Sprawdź, czy torba została zamocowana w bezpieczny sposób. Zapnij wszystkie klamry, a następnie spróbuj przesunąć torbę we wszystkie strony, aby upewnić się, że jest zamocowana solidnie. Jeśli torba przesuwa się w którąkolwiek stronę, zaciśnij paski mocujące. Jeśli przedmioty znajdujące się we wnętrzu torby przesuwały się, zaciśnij paski mocujące, aby unieruchomić przewożony ładunek.

UWAGI

- NIE używaj produktu, jeśli na torbie, paskach lub zaczepach widoczne są jakiegokolwiek oznaki uszkodzenia lub zużycia.
- NIE pierz produktu w pralce, ani nie susz w suszarce. Do czyszczenia używaj delikatnego mydła i wody. Pozostaw do samoistnego wyschnięcia.
- NIE przekraczaj maksymalnego obciążenia bagażnika dachowego.
- NIE przekraczaj prędkości. Jeśli podczas jazdy usłyszysz trzępotanie, natychmiast zatrzymaj pojazd i sprawdź, czy wszystkie paski i zaczepy są prawidłowo zamocowane.
- NIE zdejmuj torby z dachu pojazdu, gdy znajdują się w niej jakiegokolwiek przedmioty.
- Nieprawidłowe zamocowanie torby, zbyt szybka jazda lub nieprawidłowe rozmieszczenie ładunku może spowodować uszkodzenie karoserii pojazdu.
- Jeśli torba jest wilgotna, pozostaw ją do wyschnięcia przed złożeniem i przechowywaniem, aby zapobiec powstawaniu pleśni. Nie przechowuj torby w miejscu o intensywnym promieniowaniu słonecznym.

- Ścianki torby, które są wyposażone w zamek błyskawiczny NIE powinny znajdować się w przedniej części pojazdu, ponieważ może to wpłynąć na wodoodporność torby.

- Zawsze używaj co najmniej sześciu pasków mocujących. Przymocuj sześć pasków do zaczepów drzwiowych/relingów. Pozostałe cztery paski mogą posłużyć ci do zabezpieczenia przedmiotów w torbie.

RESETOWANIE KODU KLÓDKI

Jak zresetować kod?

(UWAGA: Początkowy kod to 0000)

1. Ustaw początkowy kod 0-0-0-0 w linii kodu.
2. Unieś blokadę klódki i obróć ją o 90 stopni w kierunku przeciwnym do ruchu wskazówek zegara. Mocno wciśnij blokadę i wybierz cztery nowe cyfry kodu. Wyrównaj cztery cyfry ze strzałkami po obu stronach klódki.

3. Unieś blokadę z powrotem i zablokuj ją. Wybierz nowy kod. Kod został zmieniony pomyślnie.

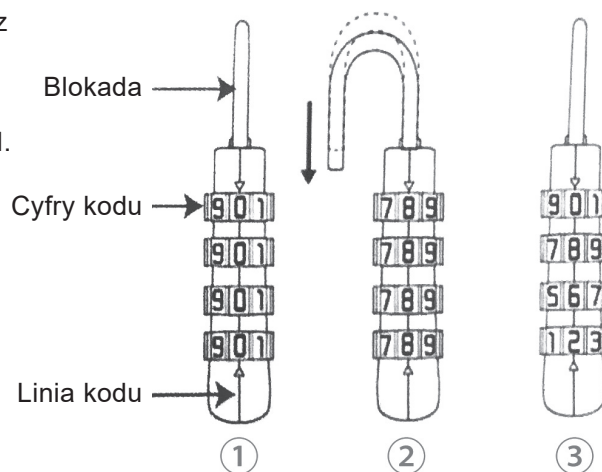

EN



Return / Damage Claim Instructions

- ⚠ **DO NOT discard the box / original packaging.**
In case a return is required, the item must be returned in original box. Without this your return will not be accepted.
- ⚠ **Take a photo of the box markings.**
A photo of the markings (text) on the side of the box is required in case a part is needed for replacement. This helps our staff identify your product number to ensure you receive the correct parts.
- ⚠ **Take a photo of the damaged part (if applicable).**
A photo of the damage is always required to file a claim and get your replacement or refund processed quickly. Please make sure you have the box even if it is damaged.
- ⚠ **Send us an email with the images requested.**
Email us directly from marketplace where your item was purchased with the attached images and a description of your claim.

DE



Rücksendung / Beschädigung Anweisungen

- ⚠ **Werfen Sie den Karton / die Originalverpackung NICHT weg.**
Falls eine Rücksendung erforderlich ist, muss der Artikel in der Originalverpackung zurückgeschickt werden. Andernfalls wird Ihre Rücksendung nicht angenommen.
- ⚠ **Machen Sie ein Foto von der Beschriftung des Kartons.**
Für den Fall, dass ein Ersatzteil benötigt wird, benötigen wir ein Foto der Beschriftung (Text) auf der Seite des Kartons. So können unsere Mitarbeiter Ihre Artikelnummer identifizieren und sicherstellen, dass Sie die richtigen Teile erhalten.
- ⚠ **Machen Sie ein Foto des beschädigten Teils (falls zutreffend).**
Ein Foto des beschädigten Teils ist immer erforderlich, um eine Reklamation einzureichen und eine schnelle Bearbeitung Ihres Ersatzteils oder Ihrer Rückerstattung zu gewährleisten. Bitte stellen Sie sicher, dass Sie den Karton haben, auch wenn er beschädigt ist.
- ⚠ **Schicken Sie uns eine E-Mail mit dem gewünschten Foto.**
Schicken Sie uns eine E-Mail direkt vom Marktplatz, auf dem Sie den Artikel gekauft haben, mit den angehängten Fotos und einer Beschreibung Ihrer Reklamation.

FR



Instructions De Retour / Réclamation De Dommages

- ⚠ **NE PAS jeter la boîte/l'emballage d'origine.**
Dans le cas où un retour est requis, l'article doit être retourné dans sa boîte d'origine. Sans cela, votre retour ne sera pas accepté.
- ⚠ **Prenez une photo des marquages de la boîte.**
Une photo des marquages (texte) sur le côté de la boîte est requise au cas où une pièce serait nécessaire pour le remplacement. Cela aide notre personnel à identifier votre numéro de produit pour s'assurer que vous recevez les bonnes pièces.
- ⚠ **Prenez une photo des dommages (le cas échéant).**
Une photo des dommages est toujours requise pour déposer une réclamation et obtenir rapidement votre remplacement ou votre remboursement. Assurez-vous d'avoir la boîte même si elle est endommagée.
- ⚠ **Envoyez-nous un e-mail avec les images demandées.**
Envoyez-nous un e-mail directement depuis le marché où votre article a été acheté avec les images ci-jointes et une description de votre réclamation.

ES



Instrucciones de Devolución / Reclamación de Daños

- ⚠ **NO deseche la caja/embalaje original.**
En caso de que se requiera una devolución, el artículo debe ser devuelto en la caja original. Sin esto su devolución no será aceptada.
- ⚠ **Tome una foto de las marcas de la caja.**
Se requiere una foto de las marcas (texto) en el lado de la caja en caso de que se necesite una pieza para reemplazarla. Esto ayuda a nuestro personal a identificar su número de producto para asegurarse de que recibe las piezas correctas.
- ⚠ **Tome una foto de las piezas dañadas (si procede).**
Una foto de los daños es siempre necesaria para presentar una reclamación y conseguir que su reemplazo o reembolso sea procesado rápidamente. Por favor, asegúrese de tener la caja aunque esté dañada.
- ⚠ **Envíenos un correo electrónico con las imágenes solicitadas.**
Envíenos un correo electrónico directamente desde el mercado donde se compró su artículo con las imágenes adjuntas y una descripción de su reclamación.

IT



Istruzioni Per La Restituzione / Reclamo Per Danni

- ⚠ **NON scartare la scatola / confezione originale.**
Nel caso in cui sia richiesto un reso, l'articolo deve essere restituito nella scatola originale. Senza la scatola originale il tuo reso non sarà accettato.
- ⚠ **Fare una foto dei contrassegni sulla scatola.**
È necessaria una foto dei contrassegni (testo) sul lato della scatola nel caso in cui la parte debba essere sostituita. Questo aiuta il nostro staff a identificare il numero del tuo prodotto per assicurarti di ricevere le parti corrette.
- ⚠ **Fare una foto di Danno (se è applicabile).**
Una foto del danno è sempre necessaria per presentare un reclamo e ottenere rapidamente la sostituzione o il rimborso. Assicurati di avere la scatola anche se è danneggiata.
- ⚠ **Inviarci una mail con le immagini richieste.**
Inviarci un'e-mail direttamente dal mercato in cui è stato acquistato il tuo articolo con le immagini allegate e una descrizione del tuo reclamo.

PL



Zwroty i reklamacje

- ⚠ **Nie wyrzucaj oryginalnego opakowania.**
Jeśli chcesz zwrócić produkt, musi znajdować się on w oryginalnym opakowaniu. Towar zwrócony w nieoryginalnym opakowaniu nie zostanie przyjęty.
- ⚠ **Zrób zdjęcie oznaczeń na opakowaniu.**
Jeśli jakkolwiek część wymaga wymiany, zrób zdjęcie oznaczeń kodu produktu, który znajduje się na opakowaniu. Pozwoli nam to zidentyfikować produkt i dostarczyć ci właściwą część.
- ⚠ **Zrób zdjęcie uszkodzonej części (jeśli dotyczy).**
Jeśli chcesz złożyć reklamację, zrób zdjęcie uszkodzonej części. Pozwoli nam to zatwierdzić reklamację i zlecić zwrot środków na twoje konto. Do złożenia reklamacji potrzebne będzie oryginalne opakowanie.
- ⚠ **Skontaktuj się z nami.**
Skontaktuj się z nami telefonicznie, mailowo lub poprzez formularz kontaktowy. Załącz zdjęcia produktu i opis roszczenia.