

USA office: Fontana **ITA** office: Milano **AUS** office: Truganina **POL** office: Gdańsk
DEU office: FDS GmbH, Neuer Höltigbaum 30, 22143 Hamburg, Deutschland
GBR office: FDS Corporation Limited, Unit 4, Blackacre Road, Great Blakenham,
Ipswich, IP6 0FL, United Kingdom **FRA** office: Saint Vigor d'Ymonville

Kids Grocery Store
Kinder-Lebensmittelladen
Jouet d'Épicerie pour Enfants
Tienda de Comestibles para Niños
Negozio di Alimentari per Bambini
Sklep spożywczy dla dzieci
Kinderwinkel

TP10344

THIS INSTRUCTION BOOKLET CONTAINS **IMPORTANT** SAFETY INFORMATION.
PLEASE READ AND KEEP FOR FUTURE REFERENCE.



Before You Start

Please read all instructions carefully and keep it for future reference.

General Security Warning

Caution: Children should use this product under the parental supervision.

Danger: Keep all small parts and packaging materials for this product away from babies and children, otherwise they may pose a choking hazard.

Danger: Lack of attachment may cause a risk of tipping.



WARNING: CHOKING HAZARD

-Small parts.
Not for children under 3 years.

Warning for Assembly

- ⚠ Assembled only by adults
- ⚠ Remove all packaging, separate and count all parts and hardware.
- ⚠ Read through each step carefully and follow the proper order.
- ⚠ We recommend that, where possible, all items are assembled near the area in which they will be placed in use, to avoid moving the product unnecessarily once assembled.
- ⚠ Ensure a secure surface during installation, and always place the product on a flat, steady and stable surface.
- ⚠ The instruction manual must be retained since it contains important information.



Bevor Sie beginnen

Bitte sorgfältig lesen und zum späteren Nachschlagen aufbewahren.

Allgemeine Sicherheitswarnung

Vorsicht: Kinder sollten diesen Artikel unter elterlicher Aufsicht benutzen.

Gefahr: Halten Sie alle Kleinteile und Verpackungsmaterialien, die verschluckt werden können, von Babys und Kindern fern.

Gefahr: Unsachgemäße Montage kann zu Kippgefahr führen.



ACHTUNG: ERSTICKUNGSGEFAHR

-Kleine Teile.
Nicht für Kinder unter 3 Jahren.

Achtung bei Montage

- ⚠ Montage nur durch Erwachsene
- ⚠ Entfernen Sie alle Verpackungen, Überprüfen Sie, ob alle Teile und Zubehörteile vorhanden sind.
- ⚠ Lesen Sie jeden Montageschritt sorgfältig durch und folgen Sie den Anleitungen.
- ⚠ Wir empfehlen, alle Teile möglichst in der Nähe des Aufstellungsortes zu montieren, um unnötige Bewegungen nach der Montage zu vermeiden.
- ⚠ Achten Sie bei der Montage auf einen sicheren Untergrund und stellen Sie den Artikel immer auf eine ebene, feste und stabile Fläche.
- ⚠ Die Bedienungsanleitung muss unbedingt aufbewahrt werden, da sie wichtige Informationen enthält.



Avant de Commencer

Veillez lire attentivement toutes les instructions et les conserver pour la référence ultérieure.

Avertissement de Sécurité Générale

Attention : Les enfants doivent utiliser ce produit sous la surveillance de leurs parents.

Danger : Gardez toutes les petites pièces et les matériaux d'emballage de ce produit hors de la portée des bébés et des enfants pour éviter un risque d'étouffement.

Danger : Le manque de la fixation pourrait entraîner un risque de basculement.



AVERTISSEMENT : RISQUE D'ÉTOUFFEMENT

– Les petites pièces.
Ne convient pas aux enfants de moins de 3 ans.

Avertissement pour l'Assemblage

- ⚠ Construction seulement par des adultes
- ⚠ Retirez tous les emballages, séparez et comptez toutes les pièces et le matériel.
- ⚠ Lisez attentivement chaque étape et suivez l'ordre correct.
- ⚠ Nous recommandons que, dans la mesure du possible, tous les articles soient assemblés à proximité de la zone dans laquelle ils seront utilisés, afin d'éviter de déplacer inutilement le produit une fois assemblé.
- ⚠ Assurez-vous que la surface soit solide pendant la construction et placez toujours le produit sur une surface plane et stable.
- ⚠ Le manuel d' instructions doit être conservé car il contient des informations importantes.



Antes de Empezar

Lea atentamente todas las instrucciones y consérvelas para futuras consultas.

Advertencia de Seguridad General

Atención: Los niños deben utilizar este producto bajo la supervisión de sus padres.

Peligro: Mantenga todas las piezas pequeñas y los materiales de empaque de este producto fuera del alcance de los bebés y los niños, ya que de lo contrario pueden suponer un peligro de asfixia.

Peligro: La falta de fijación puede provocar un riesgo de vuelco.



ADVERTENCIA: PELIGRO DE ASFIXIA

- Piezas pequeñas.
No es adecuado para niños menores de 3 años.

Advertencia para el Montaje

- ⚠ El producto solo puede ser ensamblado por adultos.
- ⚠ Retire todo el embalaje, separe y cuente todas las piezas y los accesorios.
- ⚠ Lea detenidamente cada paso y siga el orden correcto.
- ⚠ Recomendamos que, siempre que sea posible, todos los elementos se monten cerca de la zona en la que se van a utilizar, para evitar mover el producto innecesariamente una vez montado.
- ⚠ Asegure una superficie segura durante el montaje, y coloque el producto siempre sobre una superficie plana, firme y estable.
- ⚠ Se debe conservar el manual de instrucciones ya que contiene información importante



Prima di Iniziare

Si prega di leggere attentamente tutte le istruzioni e conservarle per riferimento futuro.

Avvertenza di sicurezza generale

Attenzione: I bambini devono usare questo prodotto sotto la supervisione dei genitori.

Pericolo: Tenere tutte le piccole parti e i materiali di imballaggio di questo prodotto lontano da neonati e bambini, altrimenti potrebbero rappresentare un rischio di soffocamento.

Pericolo: La mancanza di accessorio può causare un rischio di ribaltamento.



AVVERTENZA: RISCHIO DI SOFFOCAMENTO

- Piccole parti.
Non per i bambini sotto i 3 anni.

Avvertenza per il Montaggio

- ⚠ Questo prodotto è montato dagli adulti.
- ⚠ Rimuovere tutti gli imballaggi, separare e contare tutte le parti e tutti gli accessori.
- ⚠ Leggere attentamente ogni passo e seguire l'ordine corretto.
- ⚠ Si consiglia, ove possibile, di montare tutti gli articoli vicino alla zona in cui verranno posti in uso, per evitare di spostare inutilmente il prodotto una volta assemblato.
- ⚠ Garantire una superficie sicura durante il montaggio e posizionare il prodotto sempre su una superficie piana, stabile.
- ⚠ Il manuale di istruzioni deve essere conservato poiché contiene informazioni importanti.



Zanim Zaczniesz

Przeczytaj uważnie wszystkie instrukcje i zachowaj je na przyszłość.

Ogólne ostrzeżenia dotyczące bezpieczeństwa

Uwaga: Dzieci mogą używać tego produktu jedynie pod nadzorem dorosłych.

Niebezpieczeństwo: Trzymaj wszystkie małe części i materiały opakowaniowe dla tego produktu z dala od niemowląt i dzieci, w przeciwnym razie mogą stwarzać ryzyko zadławienia.

Niebezpieczeństwo: Brak mocowania może spowodować ryzyko przewrócenia.



UWAGA: RYZIKO ZADŁAWIENIA

- Produkt zawiera małe elementy.
Nieodpowiednie dla dzieci poniżej 3 roku życia.

Ostrzeżenie

- ⚠ Montażem powinny zająć się wyłącznie osoby dorosłe
- ⚠ Usuń opakowanie i upewnij się, że zestaw zawiera wszystkie części i elementy montażowe.
- ⚠ Przeczytaj uważnie każdy krok i postępuj we właściwej kolejności.
- ⚠ Zalecamy, aby w miarę możliwości wszystkie elementy były montowane w pobliżu miejsca, w którym będą używane, aby uniknąć niepotrzebnego przenoszenia produktu po złożeniu.
- ⚠ Zapewnij bezpieczną powierzchnię podczas montażu i zawsze umieszczaj produkt na płaskiej i stabilnej powierzchni.
- ⚠ Instrukcję obsługi należy zachować, ponieważ zawiera ważne informacje.



Voordat U Begint

Lees alstublieft alle instructies zorgvuldig door en bewaar deze voor toekomstig gebruik.

ALGEMENE VEILIGHEIDSWAARSCHUWING

Let op: Kinderen dienen dit product onder ouderlijk toezicht te gebruiken.

Gevaar: Houd alle kleine onderdelen en verpakkingsmaterialen van dit product buiten bereik van baby's en kinderen, anders kunnen ze een verstikkingsgevaar opleveren.

Gevaar: Gebrek aan bevestiging kan een risico op kantelen veroorzaken.



WAARSCHUWING:

VERSTIKKINGSGEVAAR

-Kleine onderdelen.

Niet voor kinderen onder de 3 jaar.

Waarschuwing voor Montage

- ⚠ Alleen monteren door volwassenen.
- ⚠ Verwijder alle verpakkingen, scheid en tel alle onderdelen en het beslag.
- ⚠ Lees elke stap zorgvuldig door en volg de juiste volgorde.
- ⚠ We raden aan om, waar mogelijk, alle onderdelen in de buurt van de plek waar ze gebruikt zullen worden te monteren, om onnodige verplaatsing van het product eenmaal gemonteerd te voorkomen.
- ⚠ Zorg voor een veilig oppervlak tijdens de installatie en plaats het product altijd op een vlakke, stabiele en stevige ondergrond.
- ⚠ De gebruiksaanwijzing moet worden bewaard omdat deze belangrijke informatie bevat.

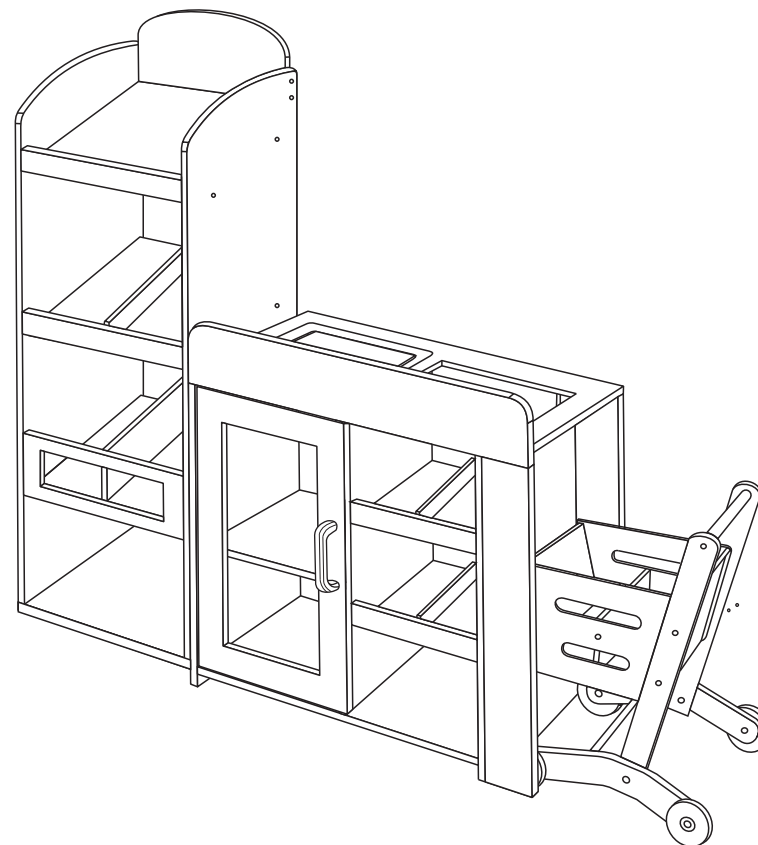

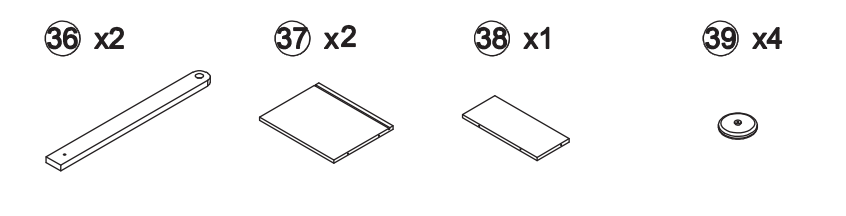
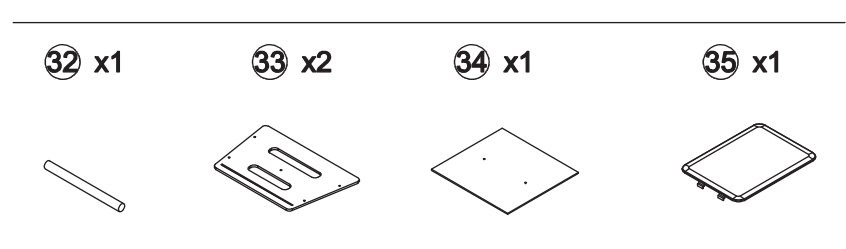
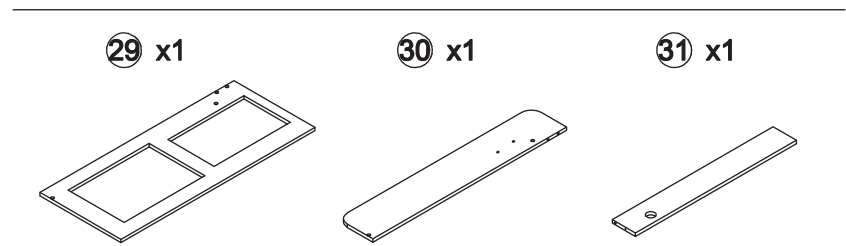
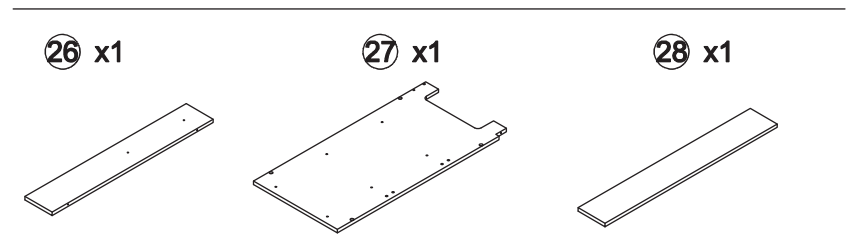
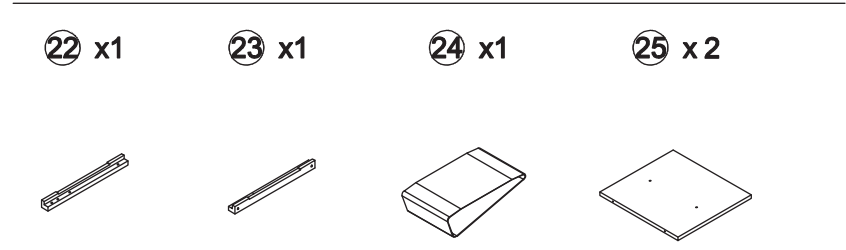
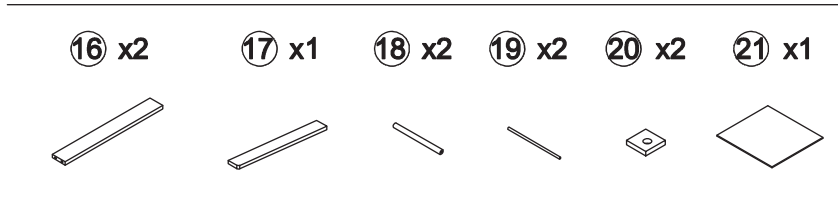
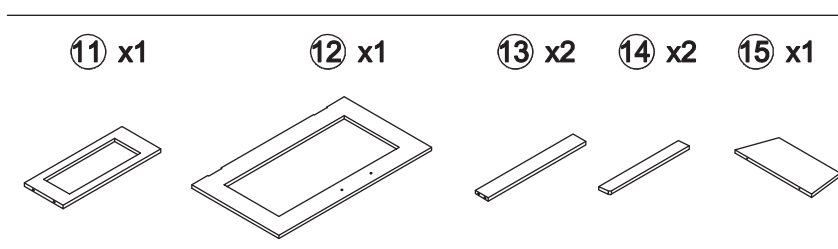
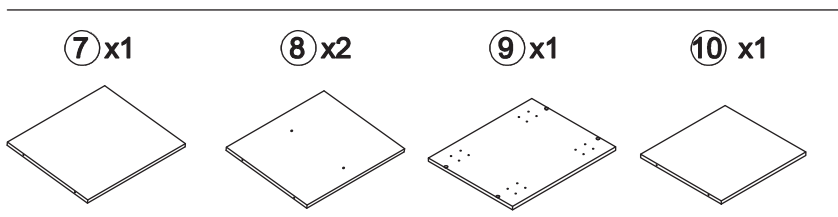
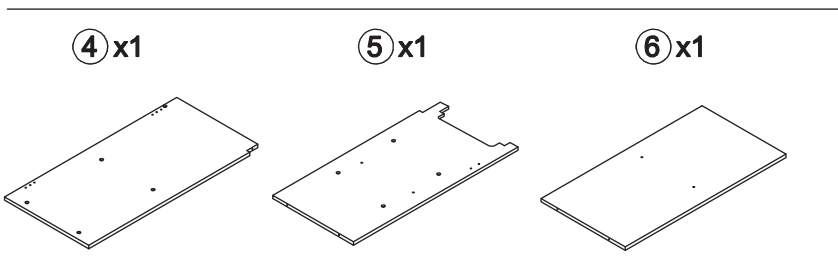
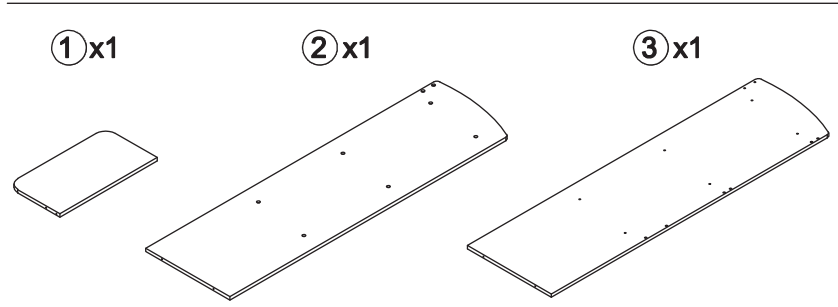

40 x1

41 x1

42 x1

43 x1

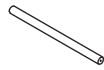
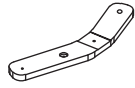
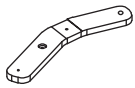

44 x1

45 x1

46 x4



M4x35mm

A

X69



M4x25mm

B

X14



M4x16mm

C

X10



M3x8mm

D

X20



E

X27



F

X4



M6x30mm

G

X4



H

X6



I

X4



J

X2

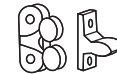

K

X1



L

X1



M4x10mm

N

X16



O

X4



P

X2



M6x18mm

Q

X2



R

X5

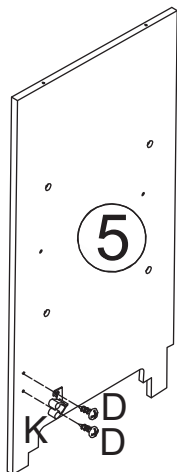
1

- EN:** Secure K to 5 with D
DE: Befestigen Sie K an 5 mit D
FR: Fixez K à 5 avec D
ES: Asegure K a 5 con D
IT: Fissare K a 5 con D
PL: Przymocuj K do 5 za pomocą D.
NL: Zet K tot 5 vast met D

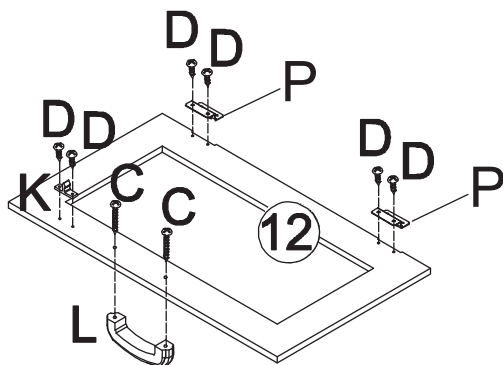
2

- EN:** Secure K and P to 12 with D, and secure L to 12 with C
DE: Befestigen Sie K und P an 12 mit D, und befestigen Sie L an 12 mit C
FR: Fixez K et P à 12 avec D, et fixez L à 12 avec C
ES: Asegure K y P a 12 con D, y asegure L a 12 con C
IT: Fissare K e P a 12 con D e fissare L a 12 con C.
PL: Przymocuj K i P do 12 za pomocą D, a następnie przymocuj L do 12 za pomocą C.
NL: Zet K en P vast aan 12 met D en zet L vast aan 12 met C

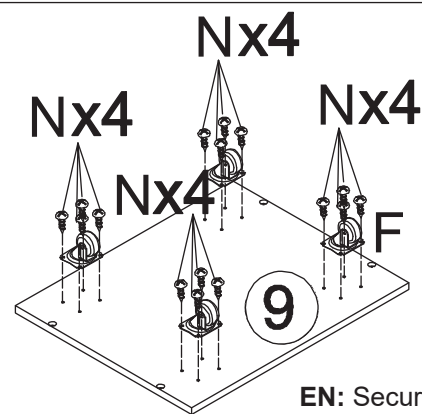
3

- EN:** Secure F to 9 with N
DE: Befestigen Sie F an 9 mit N
FR: Fixez F à 9 avec N
ES: Asegure F a 9 con N
IT: Fissare F a 9 con N
PL: Przymocuj F do 9 za pomocą N.
NL: Zet F vast op 9 met N

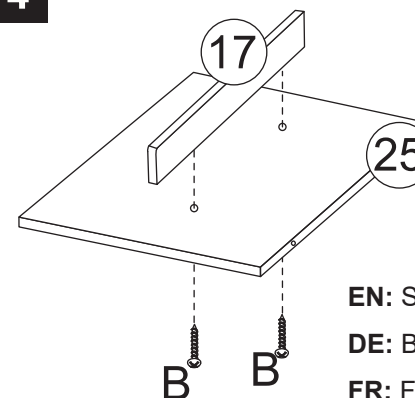
4

- EN:** Secure 17 to 25 with B
DE: Befestigen Sie 17 an 25 mit B
FR: Fixez 17 à 25 avec B
ES: Asegure 17 a 25 con B
IT: Fissare 17 a 25 con B
PL: Przymocuj 17 do 25 za pomocą B.
NL: Zet 17 tot 25 vast met B

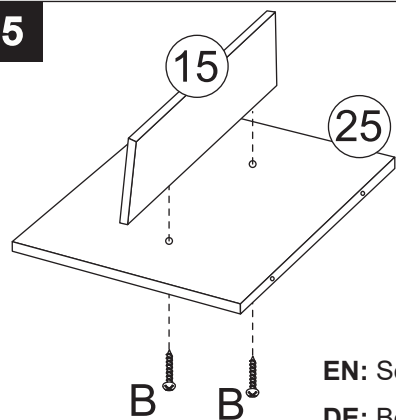
5

- EN:** Secure 15 to 25 with B
DE: Befestigen Sie 15 an 25 mit B
FR: Fixez 15 à 25 avec B
ES: Asegure 15 a 25 con B
IT: Fissare 15 a 25 con B
PL: Przymocuj 15 do 25 za pomocą B.
NL: Zet 15 tot 25 vast met B

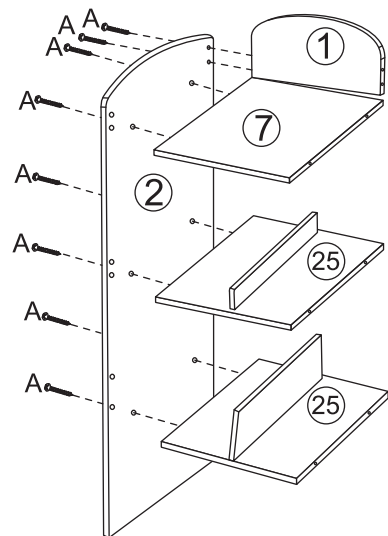
6

- EN:** Secure 1, 7, and 25 to 2 with A
DE: Befestigen Sie 1, 7 und 25 an 2 mit A
FR: Fixez 1, 7 et 25 à 2 avec A
ES: Asegure 1, 7 y 25 a 2 con A
IT: Fissare 1, 7 e 25 a 2 con A
PL: Przymocuj 1, 7 i 25 do 2 za pomocą A.
NL: Zet 1, 7 en 25 tot 2 vast met A

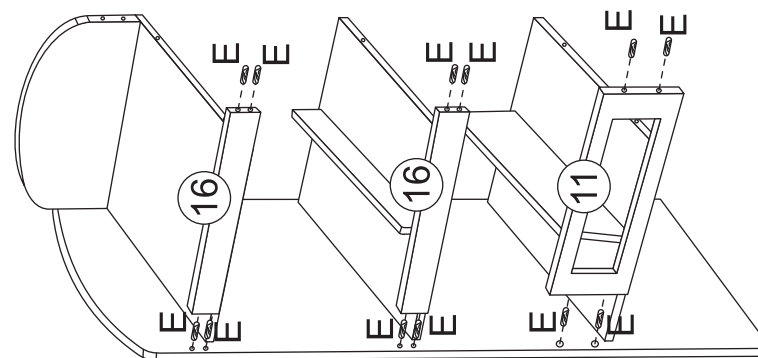
7

- EN:** Insert E into 11 and 16, and connect to 2
DE: Setzen Sie E in 11 und 16 ein, und verbinden Sie es mit 2.
FR: Insérez E dans 11 et 16, et connectez à 2
ES: Inserte E en 11 y 16, y conecte a 2
IT: Inserire E in 11 e 16 e collegarlo a 2
PL: Włóż E do 11 i 16 i połącz z 2.
NL: Steek E in 11 en 16 en verbind met 2.

8

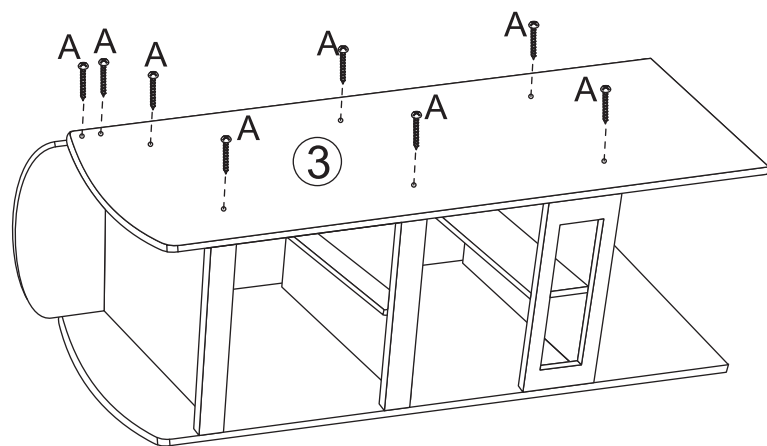

EN: Secure 11 and 16 to 3, and secure 1, 7, and 25 to 3 with A

DE: Befestigen Sie 11 und 16 an 3 und befestigen Sie 1, 7 und 25 an 3 mit A

FR: Fixez 11 et 16 à 3, et fixez 1, 7 et 25 à 3 avec A

ES: Asegure 11 y 16 a 3, y asegure 1, 7 y 25 a 3 con A

IT: Fissare 11 e 16 a 3, e fissare 1, 7 e 25 a 3 con A

PL: Przymocuj 11 i 16 do 3 i przymocuj 1, 7 i 25 do 3 za pomocą A.

NL: Zet 11 en 16 vast op 3 en zet 1, 7 en 25 vast op 3 met A

9

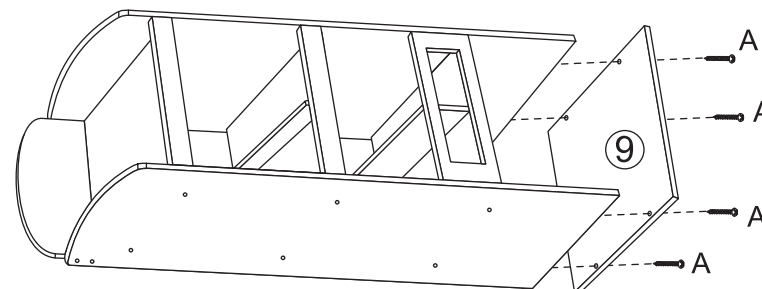

EN: Secure 9 to 2 and 3 with A

DE: Befestigen Sie 9 an 2 und 3 mit A

FR: Fixez 9 à 2 et 3 avec A

ES: Asegure 9 a 2 y 3 con A

IT: Fissare 9 a 2 e 3 con A

PL: Przymocuj 9 do 2 i 3 za pomocą A.

NL: Zet 9 vast op 2 en 3 met A

10

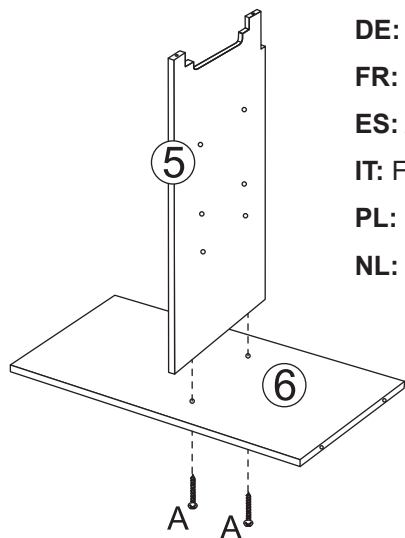

- EN:** Secure 5 to 6 with A
- DE:** Befestigen Sie 5 an 6 mit A
- FR:** Fixez 5 à 6 avec A
- ES:** Asegure 5 a 6 con A
- IT:** Fissare 5 a 6 con A
- PL:** Przymocuj 5 do 6 za pomocą A.
- NL:** Zet 5 vast op 6 met A

11

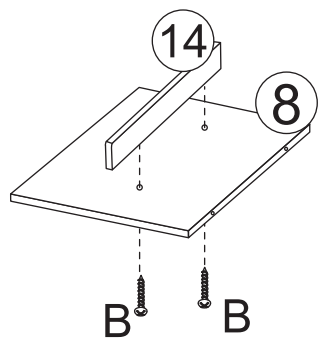

x2

- EN:** Secure 14 to 8 with B
- DE:** Befestigen Sie 14 an 8 mit B
- FR:** Fixez 14 à 8 avec B
- ES:** Asegure 14 a 8 con B
- IT:** Fissare 14 a 8 con B
- PL:** Przymocuj 14 do 8 za pomocą B.
- NL:** Zet 14 vast op 8 met B

12

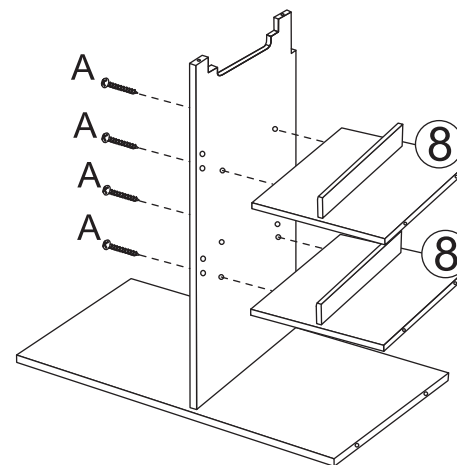

- EN:** Secure 8 to 5 with A
- DE:** Befestigen Sie 8 an 5 mit A
- FR:** Fixez 8 à 5 avec A
- ES:** Asegure 8 a 5 con A
- IT:** Fissare 8 a 5 con A
- PL:** Przymocuj 8 do 5 za pomocą A.
- NL:** Zet 8 tot 5 vast met A

13

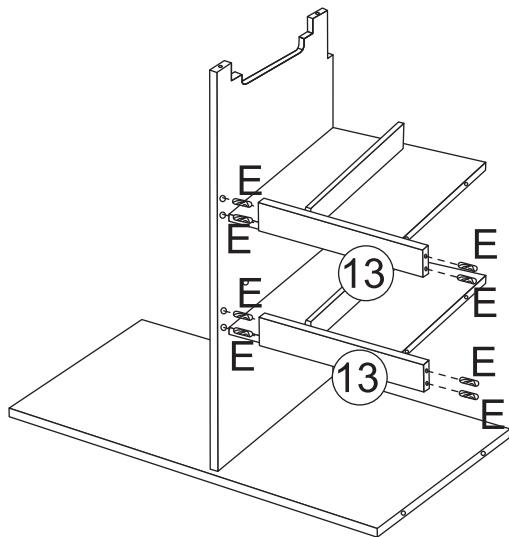

EN: Insert E into 13 and connect to 5

DE: Setzen Sie E in 13 ein und verbinden Sie es mit 5.

FR: Insérez E dans 13 et reliez-le à 5

ES: Inserte E en 13 y conecte a 5

IT: Inserire E in 13 e collegare a 5

PL: Włóż E do 13 i połącz z 5.

NL: Steek E in 13 en verbind met 5

14

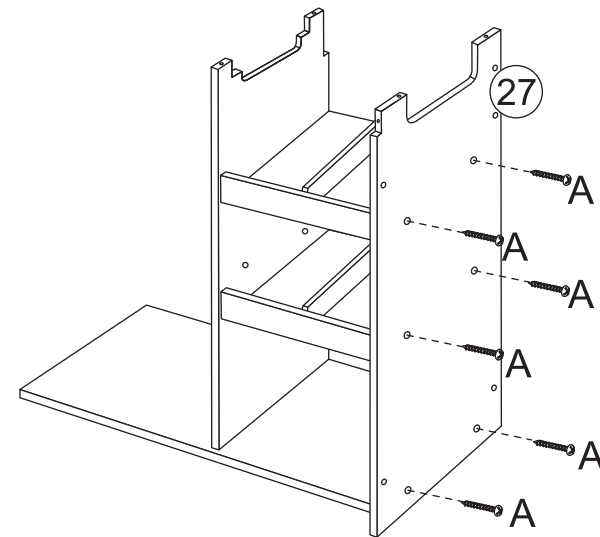

EN: Connect 13 to 27, and secure 8 to 27 with A

DE: Verbinden Sie 13 mit 27, und befestigen Sie 8 an 27 mit A

FR: Connectez 13 à 27, et fixez 8 à 27 avec A

ES: Conecte 13 a 27 y asegure 8 a 27 con A

IT: Collegare 13 a 27 e fissare 8 a 27 con A

PL: Przymocuj 13 do 27 i przymocuj 8 do 27 za pomocą A.

NL: Verbind 13 met 27 en bevestig 8 met 27 met A

15

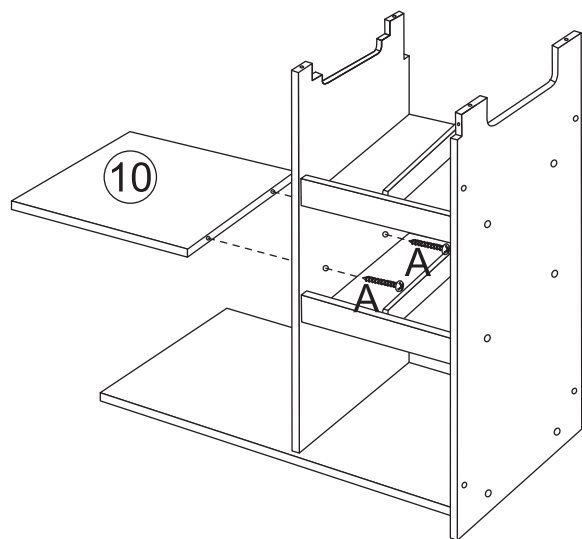

EN: Secure 10 to 5 with A

DE: Befestigen Sie 10 an 5 mit A

FR: Fixez 10 à 5 avec A

ES: Asegure 10 a 5 con A

IT: Fissare 10 a 5 con A

PL: Przymocuj 10 do 5 za pomocą A.

NL: Zet 10 vast aan 5 met A

16

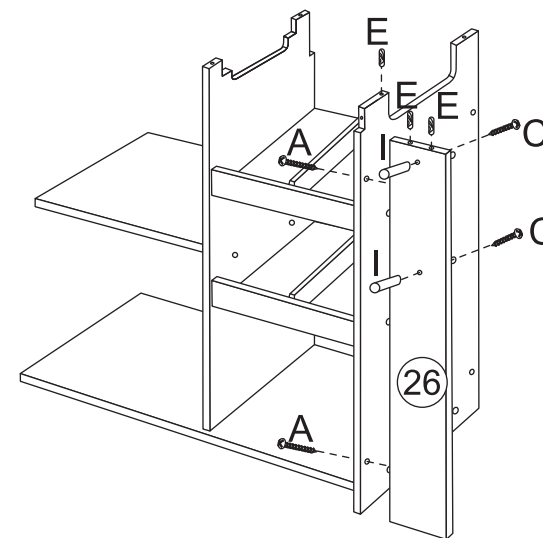

EN: Secure I to 26 with C, secure 26 to 27 with A, and insert E into 26 and 27

DE: Befestigen Sie I an 26 mit C, befestigen Sie 26 an 27 mit A, und stecken Sie E in 26 und 27

FR: Fixez I à 26 avec C, fixez 26 à 27 avec A, et insérez E dans 26 et 27.

ES: Asegure I a 26 con C, asegure 26 a 27 con A, e inserte E en 26 y 27

IT: Fissare I a 26 con C, fissare 26 a 27 con A e inserire E in 26 e 27

PL: Przymocuj I do 26 za pomocą C, przymocuj 26 do 27 za pomocą A i włóż E do 26 i 27.

NL: Zet I vast op 26 met C, zet 26 vast op 27 met A en steek E in 26 en 27

17

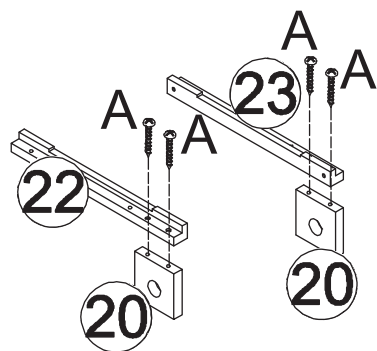

- EN:** Secure 20 to 22 and 23 with A
DE: Befestigen Sie 20 an 22 und 23 mit A
FR: Fixez 20 à 22 et 23 avec A
ES: Asegure 20 a 22 y 23 con A
IT: Fissare 20 a 22 e 23 con A
PL: Przymocuj 20 do 22 i 23 za pomocą A.
NL: Zet 20 tot 22 en 23 vast met A

18



- EN:** Thread 19 through 18
DE: Fädeln Sie 19 durch 18
FR: Passez le fil 19 à travers le fil 18
ES: Enhebre 19 a través de 18
IT: Infilare 19 attraverso 18
PL: Przełóż 19 przez 18.
NL: Rijg 19 door 18

19

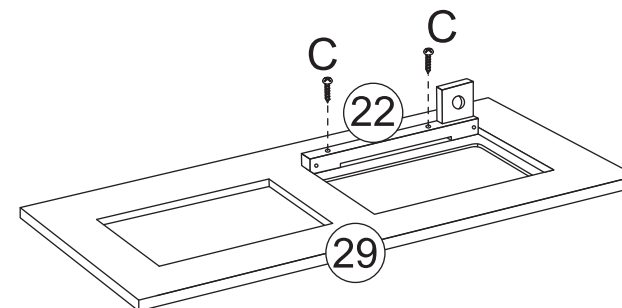

- EN:** Secure 22 to 29 with C
DE: Befestigen Sie 22 an 29 mit C
FR: Fixez 22 à 29 avec C
ES: Asegure 22 a 29 con C
IT: Fissare 22 a 29 con C
PL: Przymocuj 22 do 29 za pomocą C.
NL: Zet 22 tot 29 vast met C

20

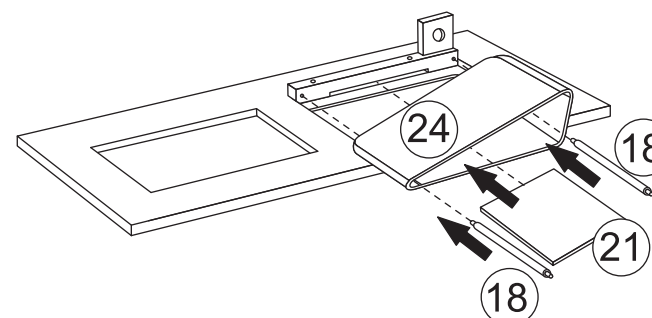

- EN:** Thread 18 and 21 through 24 and connect to 22
DE: Fädeln Sie 18 und 21 durch 24 und verbinden Sie sie mit 22.
FR: Enfilez 18 et 21 à travers 24 et reliez à 22
ES: Enhebre 18 y 21 a través de 24 y conecte a 22
IT: Infilare 18 e 21 attraverso 24 e collegare a 22
PL: Przełóż 18 i 21 przez 24 i połącz z 22.
NL: Rijg 18 en 21 door 24 en verbind met 22

21

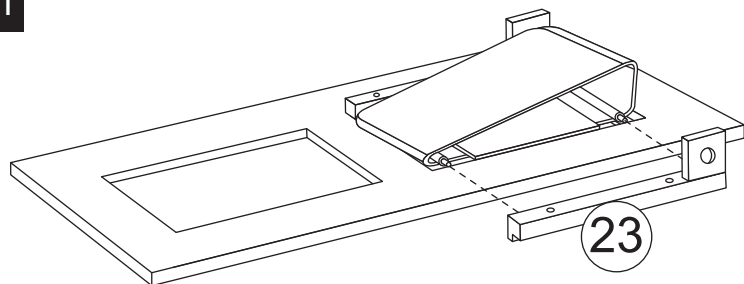

EN: Secure 18 and 21 to 23

DE: Befestigen Sie 18 und 21 an 23

FR: Fixez 18 et 21 à 23

ES: Asegure 18 y 21 a 23

IT: Fissare 18 e 21 a 23

PL: Przymocuj 18 i 21 do 23.

NL: Zet 18 en 21 tot 23

22

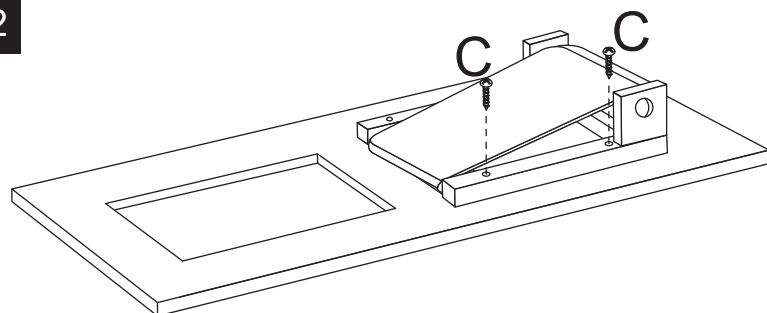

EN: Secure 23 to 29 with C

DE: Befestigen Sie 23 an 29 mit C

FR: Fixez 23 à 29 avec C

ES: Asegure 23 a 29 con C

IT: Fissare 23 a 29 con C

PL: Przymocuj 23 do 29 za pomocą C.

NL: Zet 23 tot 29 vast met C

23

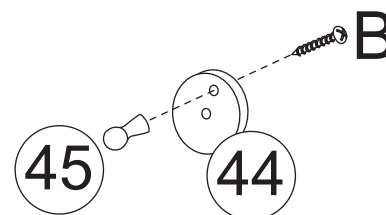

EN: Secure 45 to 44 with B

DE: Befestigen Sie 45 an 44 mit B

FR: Fixez 45 à 44 avec B

ES: Asegure 45 a 44 con B

IT: Fissare 45 a 44 con B

PL: Przymocuj 45 do 44 za pomocą B.

NL: Zet 45 tot 44 vast met B

24

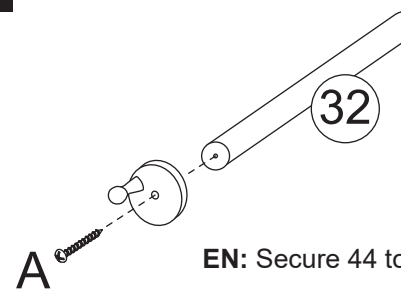

EN: Secure 44 to 32 with A

DE: Befestigen Sie 44 an 32 mit A

FR: Fixez 44 à 32 avec A

ES: Asegure 44 a 32 con A

IT: Fissare 44 a 32 con A

PL: Przymocuj 44 do 32 za pomocą A.

NL: Zet 44 tot 32 vast met A

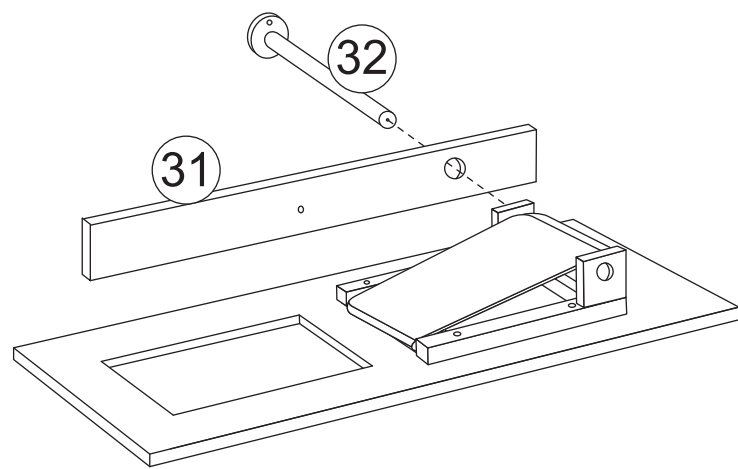

- EN:** Thread 32 through 31, 24, and 20
DE: Fädeln Sie 32 durch 31, 24 und 20
FR: Faites passer 32 par 31, 24 et 20.
ES: Enhebre 32 a través de 31, 24 y 20
IT: Infilare 32 attraverso 31, 24 e 20
PL: Przełóż 32 przez 31, 24 i 20.
NL: Rijg 32 door 31, 24 en 20.

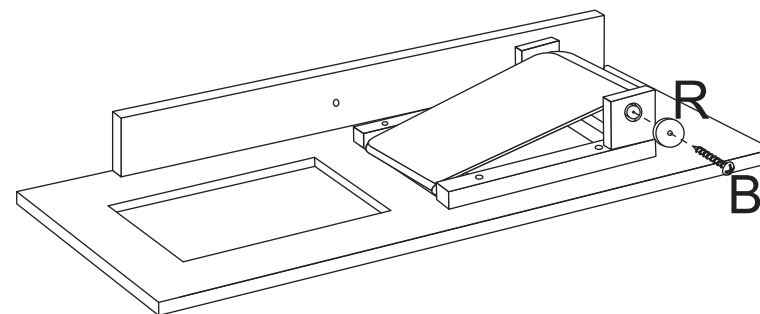

- EN:** Secure R to 32 with B
DE: Befestigen Sie R an 32 mit B
FR: Fixez R à 32 avec B
ES: Asegure R a 32 con B
IT: Fissare R a 32 con B
PL: Przymocuj R do 32 za pomocą B
NL: Zet R tot 32 vast met B

27

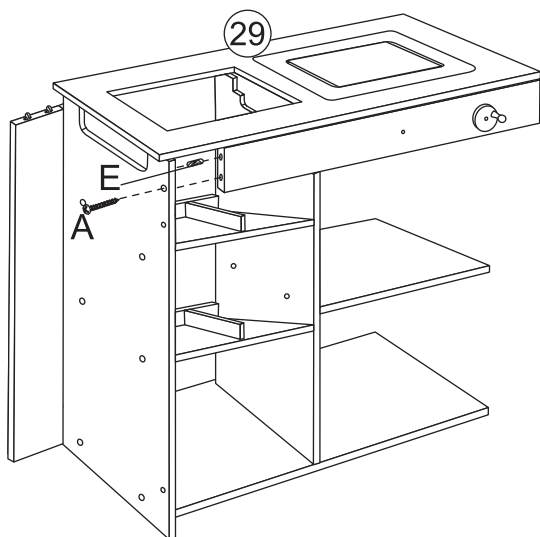

EN: Insert E into the left of 31, and secure 31 to 27 with A

DE: Stecken Sie E in die linke Seite von 31 und befestigen Sie 31 mit A an 27.

FR: Insérez E dans la partie gauche de 31, et fixez 31 à 27 avec A

ES: Inserte E en la izquierda de 31, y asegure 31 a 27 con A

IT: Inserire E nella parte sinistra di 31 e fissare 31 a 27 con A

PL: Włóż E z lewej strony 31 i przymocuj 31 do 27 za pomocą A.

NL: Steek E links in 31 en bevestig 31 met A aan 27.

28

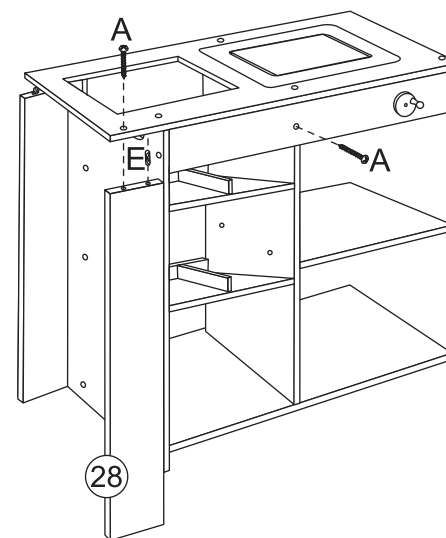

EN: Insert E into 28 and connect to 29. Secure 29 to 28 with A, and secure 31 to 5 with A

DE: Stecken Sie E in 28 und verbinden Sie es mit 29. Befestigen Sie 29 an 28 mit A, und befestigen Sie 31 an 5 mit A

FR: Insérez E dans 28 et reliez-le à 29. Fixez 29 à 28 avec A, et fixez 31 à 5 avec A

ES: Inserte E en 28 y conecte a 29. Asegure 29 a 28 con A, y asegure 31 a 5 con A

IT: Inserire E in 28 e collegarlo a 29. Fissare 29 a 28 con A, e fissare 31 a 5 con A

PL: Włóż E do 28 i połącz z 29. Przymocuj 29 do 28 za pomocą A i przymocuj 31 do 5 za pomocą A.

NL: Steek E in 28 en verbind met 29. Zet 29 vast aan 28 met A en zet 31 vast aan 5 met A.

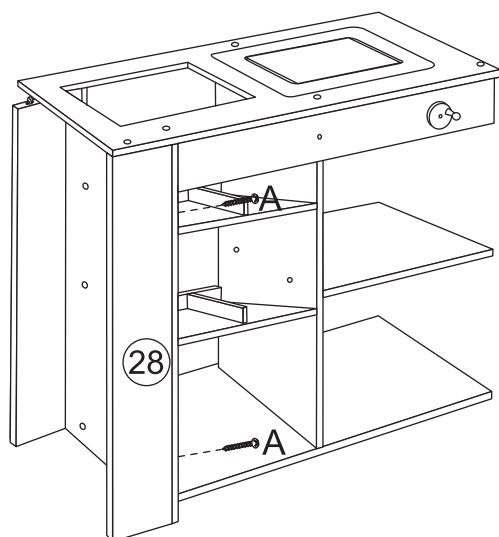

EN: Secure 28 to 27 with A

DE: Befestigen Sie 28 an 27 mit A

FR: Fixez 28 à 27 avec A

ES: Asegure 28 a 27 con A

IT: Fissare 28 a 27 con A

PL: Przymocuj 28 do 27 za pomocą A.

NL: Zet 28 vast aan 27 met A

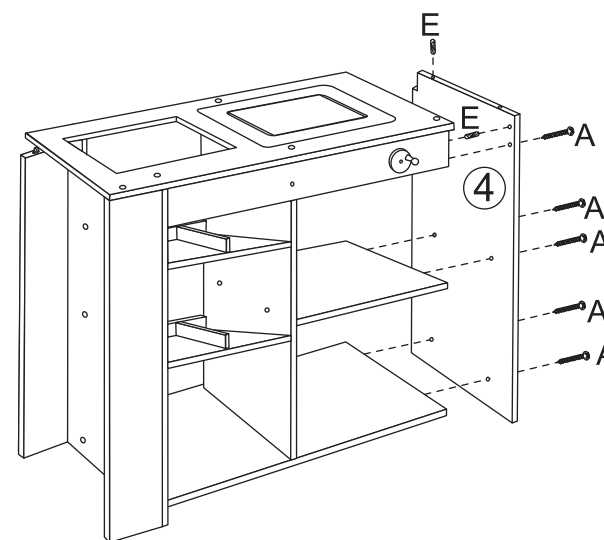

EN: Insert E into 31 and connect to 4. Secure 6, 10, and 31 to 4 with A. Insert E into 4

DE: Stecken Sie E in 31 und verbinden Sie mit 4. Befestigen Sie 6, 10 und 31 an 4 mit A. Stecken Sie E in 4.

FR: Insérez E dans 31 et connectez à 4. Fixez 6, 10 et 31 à 4 avec A. Insérez E dans 4

ES: Inserte E en 31 y conecte a 4. Asegure 6, 10 y 31 a 4 con A. Inserte E en 4

IT: Inserire E in 31 e collegare a 4. Fissare 6, 10 e 31 a 4 con A. Inserire E in 4

PL: Włóż E do 31 i połącz z 4. Przymocuj 6, 10 i 31 do 4 za pomocą A. Włóż E do 4.

NL: Steek E in 31 en verbind met 4. Zet 6, 10 en 31 vast met 4 met A. Steek E in 4.

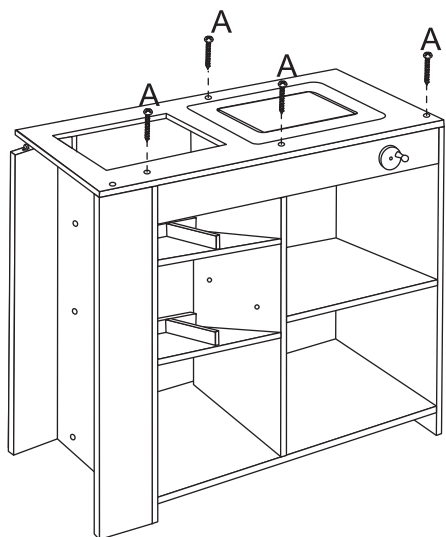
31

EN: Secure 29 to 4, 5, and 27 with A

DE: Befestigen Sie 29 an 4, 5 und 27 mit A

FR: Fixez 29 à 4, 5 et 27 avec A

ES: Asegure 29 a 4, 5 y 27 con A

IT: Fissare 29 a 4, 5 e 27 con A

PL: Przymocuj 29 do 4, 5 i 27 za pomocą A.

NL: Zet 29 vast op 4, 5 en 27 met A

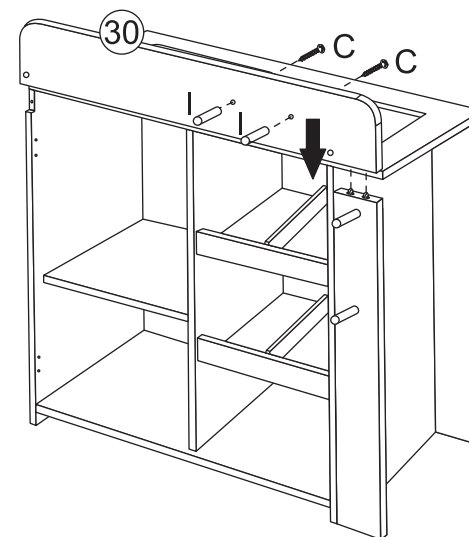
32

EN: Secure I to 30 with C, and connect 30 to 26

DE: Befestigen Sie I an 30 mit C, und verbinden Sie 30 mit 26.

FR: Fixez I à 30 avec C, et reliez 30 à 26.

ES: Asegure I a 30 con C, y conecte 30 a 26

IT: Fissare I a 30 con C e collegare 30 a 26.

PL: Przymocuj I do 30 za pomocą C i połącz 30 z 26.

NL: Zet I vast op 30 met C en verbind 30 met 26.

33

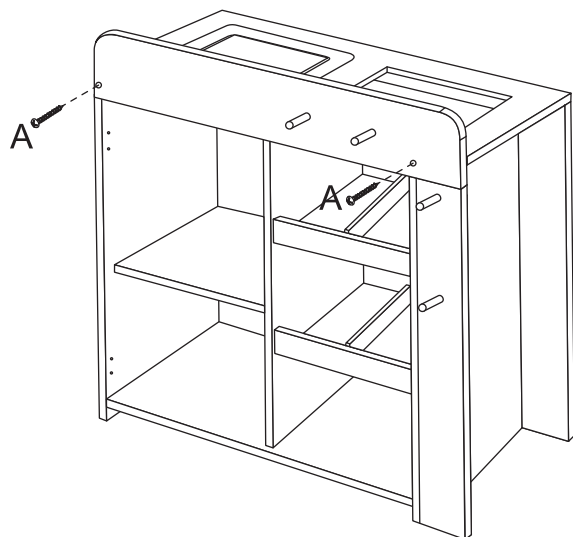

EN: Secure 30 to 4 and 27 with A

DE: Befestigen Sie 30 an 4 und 27 mit A

FR: Fixez 30 à 4 et 27 avec A

ES: Asegure 30 a 4 y 27 con A

IT: Fissare 30 a 4 e 27 con A

PL: Przymocuj 30 do 4 i 27 za pomocą A.

NL: Zet 30 vast aan 4 en 27 met A

34

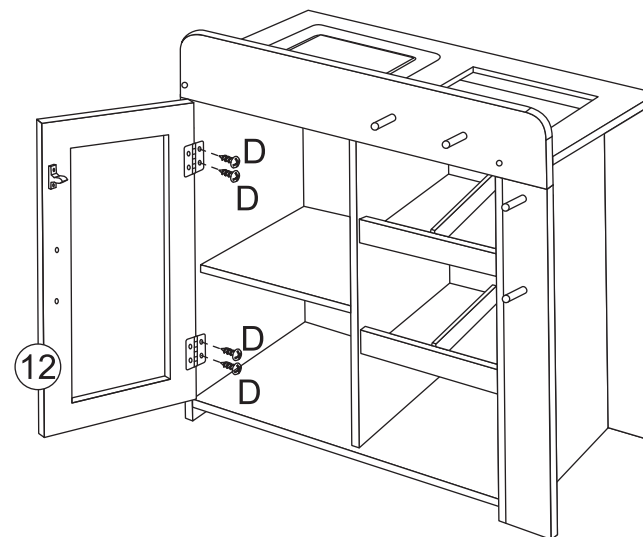

EN: Secure 12 to 4 with D

DE: Befestigen Sie 12 an 4 mit D

FR: Fixez 12 à 4 avec D

ES: Asegure 12 a 4 con D

IT: Fissare 12 a 4 con D

PL: Przymocuj 12 do 4 za pomocą D.

NL: Zet 12 vast aan 4 met D

35

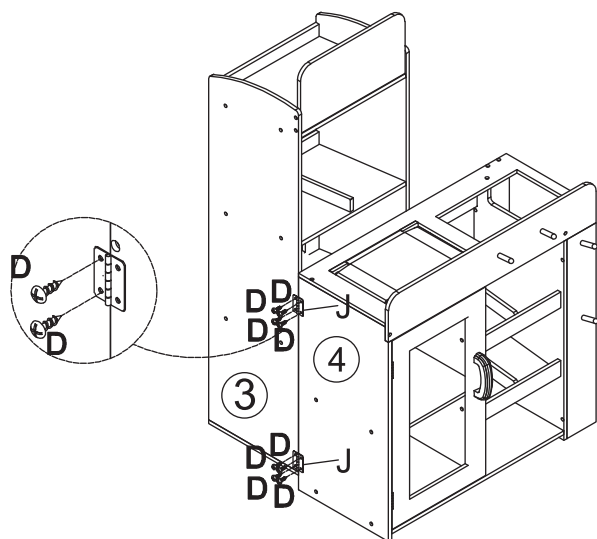

EN: Secure J to 4 with D, then secure to 3 with D

DE: Befestigen Sie J an 4 mit D, dann an 3 mit D

FR: Fixez J à 4 avec D, puis fixez à 3 avec D

ES: Asegure J a 4 con D, luego asegure a 3 con D

IT: Fissare J a 4 con D, poi fissare a 3 con D

PL: Przymocuj J do 4 za pomocą D, a następnie przymocuj do 3 za pomocą D.

NL: Zet J vast aan 4 met D, zet dan vast aan 3 met D

36

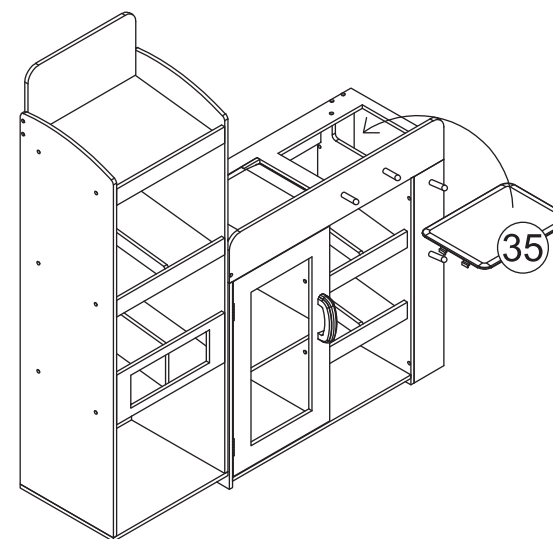

EN: Secure 35 to 29

DE: Befestigen Sie 35 an 29

FR: Fixez 35 à 29

ES: Asegure 35 a 29

IT: Fissare 35 a 29

PL: Przymocuj 35 do 29.

NL: Zet 35 vast aan 29

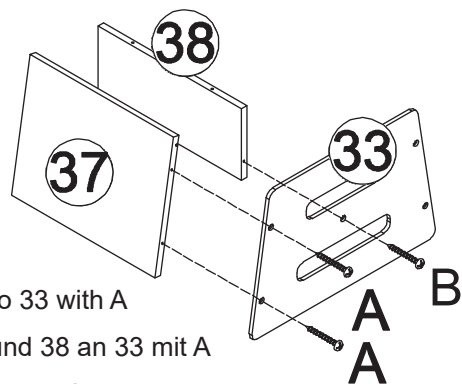
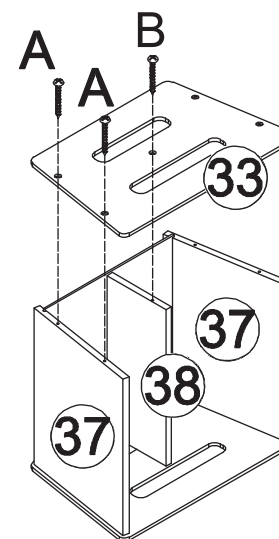
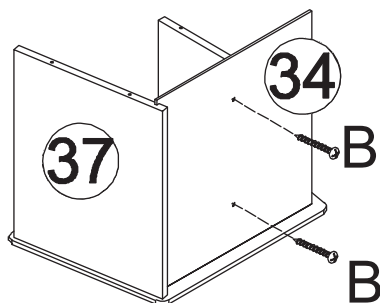
37**EN:** Secure 37 and 38 to 33 with A**DE:** Befestigen Sie 37 und 38 an 33 mit A**FR:** Fixez 37 et 38 à 33 avec A**ES:** Asegure 37 y 38 a 33 con A**IT:** Fissare 37 e 38 a 33 con A**PL:** Przymocuj 37 i 38 do 33 za pomocą A.**NL:** Zet 37 en 38 vast aan 33 met A**39****EN:** Connect 33 and 34, then secure 37 and 38 to 33 with A and B**DE:** Verbinden Sie 33 und 34, dann befestigen Sie 37 und 38 an 33 mit A und B**FR:** Connectez 33 et 34, puis fixez 37 et 38 à 33 avec A et B.**ES:** Conecte 33 y 34, luego asegure 37 y 38 a 33 con A y B**IT:** Collegare 33 e 34, quindi fissare 37 e 38 a 33 con A e B**PL:** Połącz 33 i 34, a następnie przymocuj 37 i 38 do 33 za pomocą A i B.**NL:** Zet 33 en 34 vast en zet 37 en 38 vast op 33 met A en B.**38****EN:** Secure 34 to 33 and 37, then secure 34 to 38 with B**DE:** Befestigen Sie 34 an 33 und 37, dann befestigen Sie 34 an 38 mit B**FR:** Fixez 34 à 33 et 37, puis fixez 34 à 38 avec B**ES:** Asegure 34 a 33 y 37, luego asegure 34 a 38 con B**IT:** Fissare 34 a 33 e 37, quindi fissare 34 a 38 con B**PL:** Przymocuj 34 do 33 i 37, a następnie przymocuj 34 do 38 za pomocą B.**NL:** Zet 34 vast aan 33 en 37, zet vervolgens 34 vast aan 38 met B.

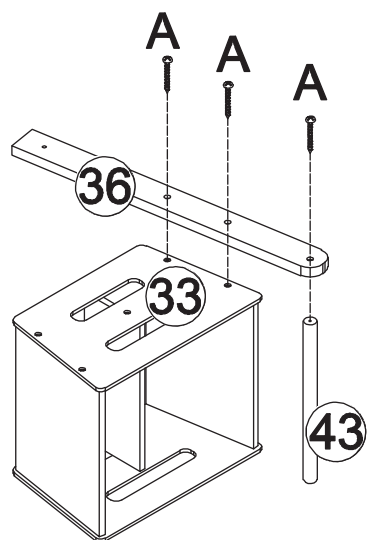

EN: Secure 36 to 33, 37 and 43 with A

DE: Befestigen Sie 36 an 33, 37 und 43 mit A

FR: Fixez 36 à 33, 37 et 43 avec A

ES: Asegure 36 a 33, 37 y 43 con A

IT: Fissare 36 a 33, 37 a 43 con A

PL: Przymocuj 36 do 33, 37 i 43 za pomocą A.

NL: Zet 36 vast op 33, 37 op 43 met A

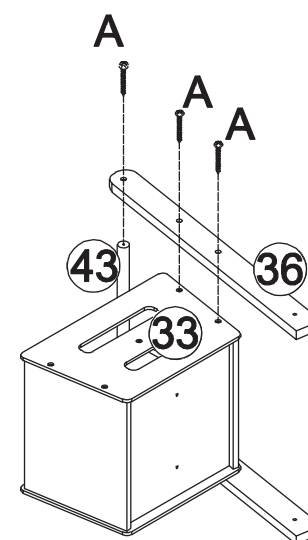

EN: Secure 36 to 33, 37 and 43 with A

DE: Befestigen Sie 36 an 33, 37 und 43 mit A

FR: Fixez 36 à 33, 37 et 43 avec A

ES: Asegure 36 a 33, 37 y 43 con A

IT: Fissare 36 a 33, 37 a 43 con A

PL: Przymocuj 36 do 33, 37 i 43 za pomocą A.

NL: Zet 36 tot 33, 37 tot 43 vast met A

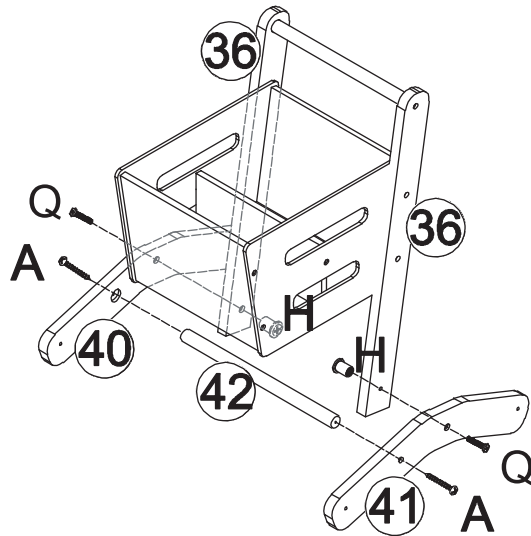

EN: Insert H into 36, and insert 42 into 40 and 41. Secure 40 and 41 to 36 with Q. Connect 40, 41, and 42 with A

DE: Stecken Sie H in 36, und 42 in 40 und 41 ein. Befestigen Sie 40 und 41 mit Q an 36. Verbinden Sie 40, 41 und 42 mit A

FR: Insérez H dans 36, et insérez 42 dans 40 et 41. Fixez 40 et 41 à 36 avec Q. Connectez 40, 41 et 42 avec A

ES: Inserte H en 36, e inserte 42 en 40 y 41. Fije 40 y 41 a 36 con Q. Conecte 40, 41 y 42 con A

IT: Inserire H in 36 e 42 in 40 e 41. Fissare 40 e 41 a 36 con Q. Collegare 40, 41 e 42 con A

PL: Włóż H do 36, a 42 do 40 i 41. Przymocuj 40 i 41 do 36 za pomocą Q. Połącz 40, 41 i 42 za pomocą A.

NL: Steek H in 36 en steek 42 in 40 en 41. Zet 40 en 41 vast op 36 met Q. Verbind 40, 41 en 42 met A

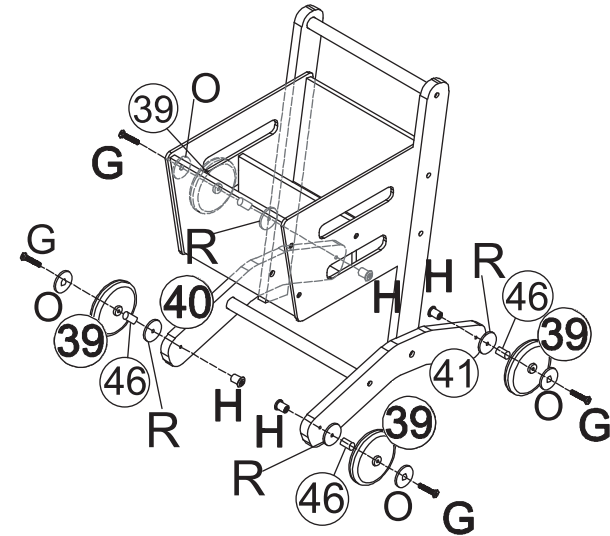

EN: Place H into the holes of 40 and 41, insert 46 into 39. Use G to connect them in sequence through O, 39 and R, connecting them to 40 and 41.

DE: Stecken Sie H in die Löcher von 40 und 41, setzen Sie 46 in 39 ein. Verbinden Sie sie mit G der Reihe nach durch O, 39 und R und verbinden Sie sie mit 40 und 41.

FR: Placez H dans les trous de 40 et 41, insérez 46 dans 39. Utilisez G pour les connecter en séquence à travers O, 39 et R, en les connectant à 40 et 41.

ES: Coloque H en los agujeros de 40 y 41, inserte 46 en 39. Utilice G para conectarlos en secuencia a través de O, 39 y R, conectándolos a 40 y 41.

IT: Inserire H nei fori di 40 e 41, inserire 46 in 39. Usare G per collegarli in sequenza attraverso O, 39 e R, collegandoli a 40 e 41.

PL: Umieść H w otworach 40 i 41, włóż 46 do 39. Użyj G, aby połączyć je w kolejności przez O, 39 i R, łącząc je z 40 i 41.

NL: Steek H in de gaten van 40 en 41, steek 46 in 39. Gebruik G om ze achter elkaar te verbinden via O, 39 en R, en verbind ze met 40 en 41.

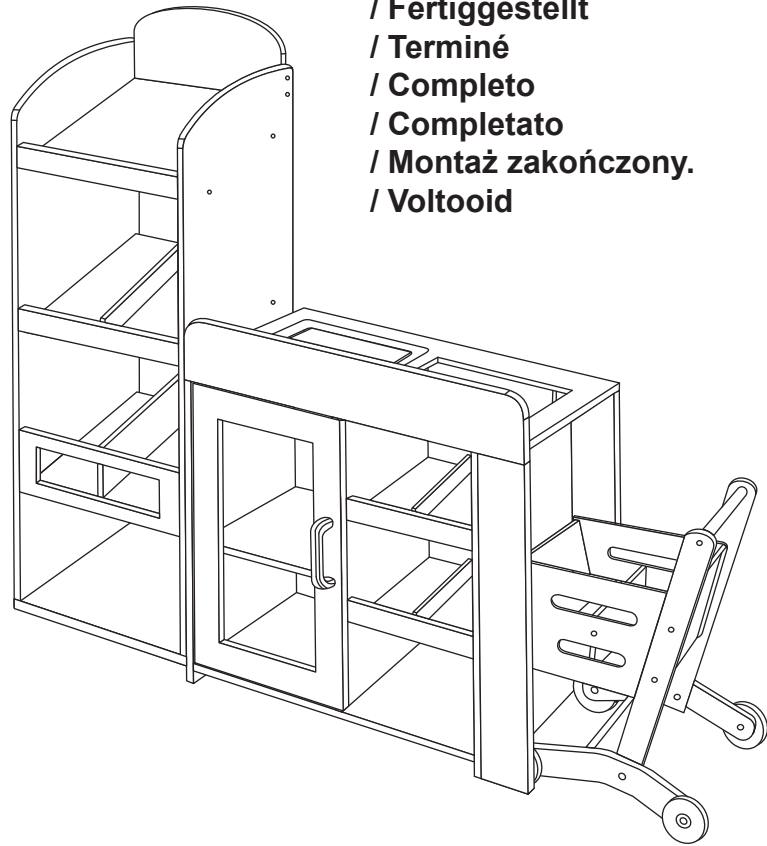

Completed
/ Fertiggestellt
/ Terminé
/ Completo
/ Completato
/ Montaż zakończony.
/ Voltooid

EN

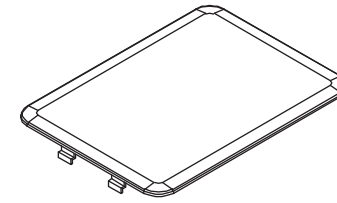

BATTERY MODEL(1.5V AAAX2PCS)

Open the battery cover of the toys with screwdriver, and then insert the batteries into the battery compartment, then close the battery cover with screwdriver, and tighten the screw.

Warning!

1. Non-rechargeable batteries are not to be recharged;
2. Rechargeable batteries should be charged under adult supervision;
3. Do not mix old and new batteries;
4. Do not mix alkaline standard (carbon-zinc), or rechargeable(nickel-cadmium) batteries;
5. Batteries are to be inserted with the correct polarity (+ and-);
6. Exhausted batteries are to be removed from the toy;
7. The supply terminals are not to be short-circuited;
8. This toy produces flashes that may trigger epilepsy in sensitized individuals;
9. If a fastener is used to secure the battery compartment, it shall remain attached to the toy or battery compartment cover;
10. Age: 3+.

DE

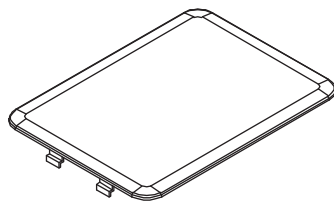

BATTERIEMODELL (1,5 V AAA X 2 STÜCK)

Öffnen Sie den Batteriefachdeckel des Spielzeugs mit einem Schraubendreher, legen Sie die Batterien in das Batteriefach ein, schließen Sie den Batteriefachdeckel mit einem Schraubendreher und ziehen Sie die Schraube fest.

Achtung!

1. Nicht wiederaufladbare Batterien dürfen nicht wieder aufgeladen werden;
2. Wiederaufladbare Batterien sollten unter Aufsicht von Erwachsenen aufgeladen werden;
3. Mischen Sie nicht alte und neue Batterien;
4. Mischen Sie keine alkalischen Standardbatterien (Zink-Kohle) oder wiederaufladbare Batterien (Nickel-Cadmium);
5. Die Batterien müssen mit der richtigen Polarität (+ und-) eingelegt werden;
6. Erschöpfte Batterien sind aus dem Spielzeug zu entfernen;
7. Die Versorgungsklemmen dürfen nicht kurzgeschlossen werden;
8. Dieses Spielzeug erzeugt Blitze, die bei empfindlichen Personen Epilepsie auslösen können;
9. Wird ein Verschluss zur Sicherung des Batteriefachs verwendet, so muss dieser am Spielzeug oder an der Abdeckung des Batteriefachs befestigt bleiben;
10. Alter: 3+.

FR

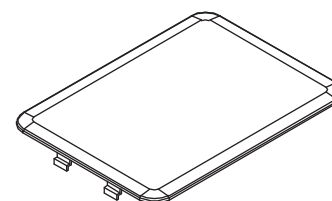

MODÈLE DE BATTERIE (1,5V AA X 2)

Ouvrez le couvercle des piles des jouets avec un tournevis, puis insérez les piles dans le compartiment des piles, puis fermez le couvercle des piles avec un tournevis et serrez la vis.

Avertissement !

1. Les batteries non rechargeables ne doivent pas être rechargées ;
2. Les batteries rechargeables doivent être chargées sous la surveillance d'un adulte ;
3. Ne mélangez pas les piles anciennes et neuves ;
4. Ne mélangez pas des piles alcalines standard (carbone-zinc) ou rechargeables (nickel-cadmium) ;
5. Les piles doivent être insérées avec la bonne polarité (+ et -) ;
6. Les piles épuisées doivent être retirées du jouet ;
7. Les bornes d'alimentation ne doivent pas être court-circuitées ;
8. Ce jouet produit des flashes qui peuvent déclencher l'épilepsie chez les personnes sensibilisées ;
9. Si une attache est utilisée pour fixer le compartiment à piles, elle doit rester attachée au jouet ou au couvercle du compartiment à piles ;
10. Âge : 3+

ES

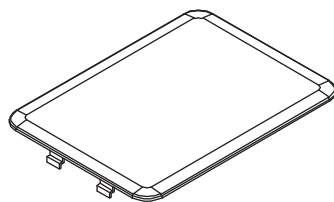

MODELO DE PILA (1,5V AAA x 2)

Abra la tapa de las pilas de los juguetes con un destornillador, inserte las pilas en el compartimento, cierre la tapa con un destornillador y apriete el tornillo.

¡Advertencia!

1. Las pilas no recargables no deben ser recargadas;
2. Las pilas recargables deben cargarse bajo la supervisión de un adulto;
3. No mezcle pilas usadas y nuevas;
4. No mezcle pilas alcalinas estándar (carbono-zinc), o recargables (níquel-cadmio);
5. Las pilas deben insertarse con la polaridad correcta (+ y-);
6. Las pilas agotadas deben retirarse del juguete;
7. Los terminales de alimentación no deben cortocircuitarse;
8. Este juguete produce destellos que pueden desencadenar epilepsia en personas sensibilizadas;
9. Si se utiliza un cierre para fijar el compartimento de las pilas, este deberá permanecer sujeto al juguete o a la tapa del compartimento de las pilas;
10. Edad: 3+.

IT

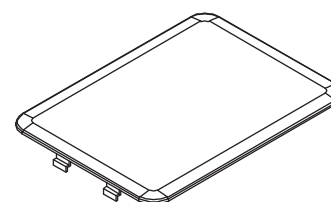

MODELLO DI BATTERIA (1,5V AAAX2PZ)

Aprire il coperchio delle batterie del giocattolo con un cacciavite, quindi inserire le batterie nel vano batterie, chiudere il coperchio delle batterie con un cacciavite e serrare la vite.

Avvertenza!

1. Le batterie non ricaricabili non devono essere ricaricate;
2. Le batterie ricaricabili devono essere caricate sotto la supervisione di un adulto;
3. Non mischiare batterie vecchie e nuove;
4. Non mischiare batterie alcaline standard (carbonio-zinco) o ricaricabili (nichel-cadmio);
5. Le batterie devono essere inserite con la corretta polarità (+ e -);
6. Le batterie scariche devono essere rimosse dal giocattolo;
7. I terminali di alimentazione non devono essere messi in cortocircuito;
8. Questo giocattolo produce lampi che possono scatenare l'epilessia nei soggetti sensibili;
9. Se viene utilizzato un elemento di chiusura per fissare il vano batteria, questo deve rimanere attaccato al giocattolo o al coperchio del vano batteria;
10. Età: 3+.

PL

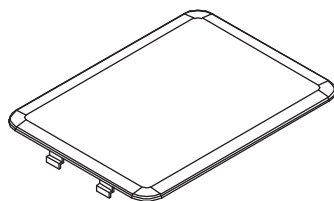

MODEL BATERII (1,5 V AAA X 2)

Otwórz pokrywę komory baterii zabawki za pomocą śrubokręta, włóż baterie do komory baterii, zamknij pokrywę komory baterii za pomocą śrubokręta i dokręć śrubę.

Ostrzeżenia!

1. Baterii jednorazowych nie wolno ładować.
2. Akumulatorki należy ładować pod nadzorem osoby dorosłej.
3. Nie mieszaj starych i nowych baterii.
4. Nie mieszać standardowych baterii alkalicznych (cynkowo-węglowych) i akumulatorów (niklowo-kadmowych).
5. Baterie należy wkładać z zachowaniem właściwej polaryzacji (+ i-).
6. Z zabawki należy wyjąć wyczerpane baterie.
7. Zaciski zasilania nie mogą być zwarte.
8. Ta zabawka wytwarza błyski, które u wrażliwych osób mogą wywołać napad epilepsji.
9. Jeżeli do zabezpieczenia komory baterii używany jest zatrzask, musi on pozostać przymocowany do zabawki lub pokrywy komory baterii.
10. Wiek: 3+.

NL

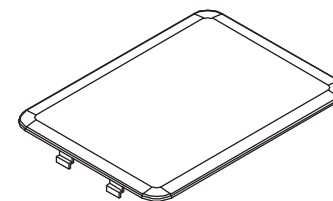

BATTERIJMODEL (1.5V AAAX2PCS)

Open het batterijdeksel van het speelgoed met een schroevendraaier, plaats de batterijen in het batterijvak, sluit het batterijdeksel met een schroevendraaier en draai de schroef vast.

Waarschuwing!

1. Niet-oplaadbare batterijen mogen niet worden opgeladen;
2. Oplaadbare batterijen moeten worden opgeladen onder toezicht van een volwassene;
3. Gebruik geen oude en nieuwe batterijen door elkaar;
4. Gebruik geen standaard alkalinebatterijen (carbon-zink) of oplaadbare batterijen (nikkel-cadmium) door elkaar;
5. Batterijen moeten met de juiste polariteit (+ en-) geplaatst worden;
6. Verwijder lege batterijen uit het speelgoed;
7. De voedingsklemmen mogen niet worden kortgesloten;
8. Dit speelgoed produceert flitsen die epilepsie kunnen uitlokken bij gevoelige personen;
9. Als een sluiting wordt gebruikt om het batterijvak vast te zetten, moet deze aan het speelgoed of het deksel van het batterijvak bevestigd blijven;
10. Leeftijd: 3+.