

USA office: Fontana **ITA** office: Milano **AUS** office: Truganina **POL** office: Gdańsk
DEU office: FDS GmbH, Neuer Höltigbaum 30, 22143 Hamburg, Deutschland
GBR office: FDS Corporation Limited, Unit 4, Blackacre Road, Great Blakenham,
Ipswich, IP6 0FL, United Kingdom **FRA** office: Saint Vigor d'Ymonville

Shoe Storage Cabinet
Schuhschrank
Meuble à Chaussures
Armario para Zapatos
Armadietto Porta Scarpe
Szafka na buty
Schoenopbergkast

JV12953

THIS INSTRUCTION BOOKLET CONTAINS **IMPORTANT** SAFETY INFORMATION.
PLEASE READ AND KEEP FOR FUTURE REFERENCE.

EN



Before You Start

- ⚠ Please read all instructions carefully.
- ⚠ Retain instructions for future reference.
- ⚠ Separate and count all parts and hardware.
- ⚠ Read through each step carefully and follow the proper order.
- ⚠ We recommend that, where possible, all items are assembled near to the area in which they will be placed in use, to avoid moving the product unnecessarily once assembled.
- ⚠ Always place the product on a flat, steady and stable surface.
- ⚠ Keep all small parts and packaging materials for this product away from babies and children as they potentially pose a serious choking hazard.

DE



Vor dem Beginnen

- ⚠ Bitte lesen Sie alle Anweisungen sorgfältig durch.
- ⚠ Bewahren Sie die Anweisungen zur zukünftigen Verwendung auf.
- ⚠ Überprüfen Sie, ob alle Teile und Zubehörteile vorhanden sind.
- ⚠ Lesen Sie jeden Schritt sorgfältig durch und befolgen Sie die richtige Reihenfolge.
- ⚠ Wir empfehlen, alle Teile möglichst in der Nähe des Aufstellungsortes zu montieren, um unnötige Bewegungen nach der Montage zu vermeiden.
- ⚠ Stellen Sie den Artikel immer auf eine ebene, feste und stabile Fläche.
- ⚠ Halten Sie alle kleinen Teile und Verpackungsmaterialien fern von Babys und Kindern, ansonsten besteht Erstickengefahr.

FR



Avant de Commencer

- ⚠ Veuillez lire attentivement toutes les instructions.
- ⚠ Conservez les instructions pour vous y référer ultérieurement.
- ⚠ Vérifiez toutes les pièces et les accessoires.
- ⚠ Lisez attentivement chaque étape et suivez l'ordre correct.
- ⚠ Nous recommandons que, dans la mesure du possible, tous les produits soient assemblés à proximité de la zone où ils seront utilisés, afin d'éviter tout déplacement inutile du produit une fois assemblé.
- ⚠ Placez toujours le produit sur une surface plane et stable.
- ⚠ Conservez toutes les petites pièces de ce produit et les matériaux d'emballage hors de portée des bébés et des enfants, car ils pourraient présenter un risque d'étouffement.

ES



Antes de Empezar

- ⚠ Lea atentamente todas las instrucciones.
- ⚠ Conserve las instrucciones para futuras consultas.
- ⚠ Separe y cuente todas las piezas y los accesorios.
- ⚠ Lea detenidamente cada paso y siga el orden correcto.
- ⚠ Recomendamos que, siempre que sea posible, todos los elementos se monten cerca de la zona en la que se van a utilizar, para evitar mover el producto innecesariamente una vez montado.
- ⚠ Coloque siempre el producto sobre una superficie plana, estable y firme.
- ⚠ Mantenga todas las piezas pequeñas y los materiales de embalaje de este producto lejos de los bebés y los niños, ya que pueden representar un grave riesgo de asfixia.

IT



Prima di Iniziare

- ⚠ Si prega di leggere attentamente tutte le istruzioni.
- ⚠ Conservare le istruzioni per riferimento futuro.
- ⚠ Separare e contare tutte le parti e gli accessori.
- ⚠ Leggere attentamente ogni passo e seguire l'ordine corretto.
- ⚠ Si consiglia, ove possibile, di assemblare tutti gli articoli vicino alla zona in cui verranno posti in uso, per evitare di spostare inutilmente il prodotto una volta assemblato.
- ⚠ Posizionare sempre il prodotto su una superficie piana, stabile.
- ⚠ Tenere tutte le piccole parti e i materiali di imballaggio di questo prodotto lontano dalla portata di neonati e bambini, in quanto possono costituire un serio pericolo di soffocamento.

PL



Zanim Zacziesz

- ⚠ Zapoznaj się z instrukcją.
- ⚠ Zachowaj instrukcję do wglądu.
- ⚠ Posortuj części i upewnij się, że zestaw jest kompletny.
- ⚠ Zapoznaj się ze sposobem montażu i postępuj zgodnie z instrukcją.
- ⚠ Zalecamy, aby montaż odbywał się możliwie najbliżej miejsca docelowego położenia produktu, aby uniknąć niepotrzebnego przesuwania.
- ⚠ Upewnij się, że produkt znajdzie się na płaskiej i stabilnej powierzchni.
- ⚠ Upewnij się, że materiały wykorzystane podczas pakowania produktu oraz jego elementy znajdują się poza zasięgiem dzieci.

NL



Voordat U Begint

- ⚠ Lees alstublieft alle instructies zorgvuldig door.
- ⚠ Bewaar de instructies voor toekomstig gebruik.
- ⚠ Scheid en tel alle onderdelen en beslag.
- ⚠ Lees elke stap zorgvuldig door en volg de juiste volgorde.
- ⚠ Wij raden aan om, waar mogelijk, alle items te monteren in de nabijheid van de plaats waar ze zullen worden gebruikt, om onnodige verplaatsing van het product na montage te voorkomen.
- ⚠ Plaats het product altijd op een vlak, stabiel en stevig oppervlak.
- ⚠ Houd alle kleine onderdelen en verpakkingsmaterialen van dit product buiten bereik van baby's en kinderen omdat ze een ernstig verstikkingsgevaar kunnen vormen.

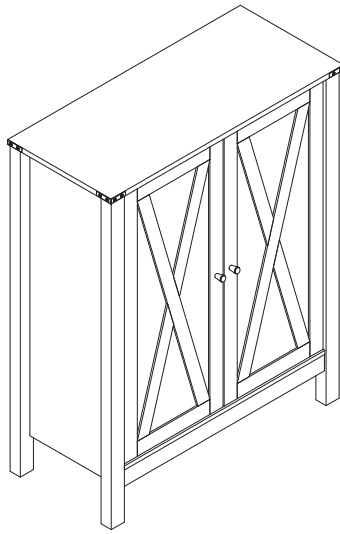

EN As this item contains many parts, please read the installation instruction carefully before installation and complete the installation with the cooperation of your partner. Please use tools properly and carefully. If you have any questions about the product and installation, please contact us.

DE Da dieser Artikel viele Teile enthält, lesen Sie bitte vor dem Einbau die Einbauanleitung sorgfältig durch und führen Sie den Einbau in Zusammenarbeit mit Ihrem Partner durch. Bitte verwenden Sie die Werkzeuge richtig und sorgfältig. Wenn Sie Fragen zum Produkt und zur Installation haben, wenden Sie sich bitte an uns.

FR Comme cet article contient de nombreux éléments, veuillez lire attentivement les instructions d'installation avant de procéder à l'installation et terminez l'installation avec l'aide de votre partenaire. Veuillez utiliser les outils correctement et avec précaution. Si vous avez des questions sur le produit et l'installation, n'hésitez pas à nous contacter.

ES Como este artículo contiene muchas piezas, por favor lea las instrucciones de montaje cuidadosamente antes de la instalación y complete la instalación con la cooperación de su pareja. Utilice las herramientas de forma adecuada y con cuidado. Si tiene alguna pregunta sobre el producto y la instalación, póngase en contacto con nosotros.

IT Poiché questo articolo contiene molte parti, si prega di leggere attentamente le istruzioni per l'installazione prima dell'installazione e di completare l'installazione con la collaborazione del proprio partner. Si prega di utilizzare gli attrezzi in modo corretto e attento. Se avete domande sul prodotto e sull'installazione, contattateci.

PL Ponieważ ten produkt zawiera wiele części, przed instalacją należy uważnie przeczytać instrukcję obsługi, a następnie należy przeprowadzić instalację we współpracy z drugą osobą dorosłą. Należy używać narzędzi prawidłowo i ostrożnie. W przypadku pytań dotyczących produktu i instalacji prosimy o kontakt z naszym działem obsługi klienta.

NL Aangezien dit artikel uit veel onderdelen bestaat, moet u de installatie-instructies zorgvuldig lezen voordat u het artikel installeert en de installatie samen met uw partner voltooien. Gebruik gereedschap op de juiste manier en zorgvuldig. Neem contact met ons op als je vragen hebt over het product of de installatie.

EN**Before You Start**

- ✓ Read through each step carefully and follow the proper order
- ✓ Separate and count all your parts and hardware
- ✓ Give yourself enough room for the assembly process
- ✓ Have the following tools: Flat Head Screwdriver, #2 Phillips Head Screwdriver and Hammer
- ✓ Caution: If using a power drill or power screwdriver for screwing, please be aware of to slow down and stop when screw is tight. Failure to do so may result in stripping the screw.

Helpful Hints

PEOPLE NEEDED FOR ASSEMBLY: 1-2

- Open your item in the area you plan to keep it to avoid excessive heavy lifting.
- Identify, sort and count the parts before attempting assembly.
- Compression dowels are lightly tapped in with a hammer.
- Slides are labeled with an R (right) and L (left) for proper placement.
- Make sure to always face the point on the top of the Cam Lock towards the outer edge.
- Use all the nails provided for the back panel and spread them out equally. - Back panel must be used to make sure your unit is sturdy.
- Do NOT use harsh chemicals or abrasive cleaners on this item.
- Never push, pull, or drag your furniture.

**DE****Bevor Sie beginnen**

- ✓ Lesen Sie sich jeden Schritt sorgfältig durch und befolgen Sie die richtige Reihenfolge
- ✓ Trennen und zählen Sie alle Teile und Beschläge
- ✓ Schaffen Sie sich genügend Platz für den Zusammenbau
- ✓ Halten Sie die folgenden Werkzeuge bereit: Schlitzschraubenzieher, Kreuzschlitzschraubenzieher Nr. 2 und Hammer
- ✓ Vorsicht: Wenn Sie eine Bohrmaschine oder einen Akkuschauber zum Schrauben verwenden, achten Sie bitte darauf, dass Sie langsamer werden und aufhören, wenn die Schraube fest sitzt. Andernfalls kann die Schraube ausreißen.

Hilfreiche Hinweise

BENÖTIGTE PERSONEN FÜR DIE MONTAGE: 1-2

- Öffnen Sie den Artikel in dem Bereich, in dem Sie ihn aufbewahren wollen, um übermäßiges schweres Heben zu vermeiden.
- Identifizieren, sortieren und zählen Sie die Teile, bevor Sie mit dem Zusammenbau beginnen.
- Kompressionsdübel werden mit einem Hammer leicht eingeschlagen.
- Die Schlitten sind mit R (rechts) und L (links) beschriftet, damit sie richtig platziert werden können.
- Achten Sie darauf, dass die Spitze auf der Oberseite des Cam Lock immer zur Außenkante zeigt.
- Verwenden Sie alle für die Rückwand vorgesehenen Nägel und verteilen Sie sie gleichmäßig. - Die Rückwand muss verwendet werden, um die Stabilität des Geräts zu gewährleisten.
- Verwenden Sie KEINE scharfen Chemikalien oder Scheuermittel für dieses Gerät.
- Schieben, ziehen oder zerran Sie niemals an Ihren Möbeln.

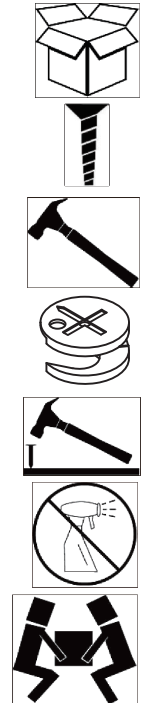

FR**Avant de Commencer**

- ✓ Lisez attentivement chaque étape et suivez l'ordre correct.
- ✓ Séparez et comptez toutes les pièces et le matériel
- ✓ Laissez suffisamment d'espace pour le processus d'assemblage
- ✓ Ayez les outils suivants à votre disposition :
Tournevis à tête plate, tournevis Phillips n°2 et marteau.
- ✓ Attention : Si vous utilisez une perceuse ou un tournevis électrique pour serrer, nous vous recommandons de ralentir et de vous arrêter lorsque la vis est serrée. Dans le cas contraire, la vis risque de s'arracher.

Conseils Utiles

NOMBRE DE PERSONNES NÉCESSAIRES POUR LE MONTAGE : 1-2

- Ouvrez l'article à l'endroit où il sera stocké pour éviter de le soulever trop lourdement.
- Identifier, trier et compter les pièces avant de procéder au montage.
- Les chevilles de compression sont légèrement tapées à l'aide d'un marteau.
- Les rails sont marqués d'un R (droite) et d'un L (gauche) pour un positionnement correct.
- Veillez à toujours orienter la pointe de la partie supérieure de la fixation à came vers le bord extérieur.
- Utilisez tous les clous fournis pour le panneau arrière et répartissez-les uniformément.
- Le panneau arrière doit être utilisé pour assurer la solidité de l'unité.
- N'utilisez PAS de produits chimiques agressifs ou de nettoyants abrasifs sur cet article.
- Ne jamais pousser, tirer ou traîner l'armoire.

**ES****Antes de Empezar**

- ✓ Lea detenidamente cada paso y siga el orden correcto.
- ✓ Separe y cuente todas sus piezas y herrajes
- ✓ Deje espacio suficiente para el proceso de montaje
- ✓ Disponga de las siguientes herramientas:
destornillador de cabeza plana, destornillador de cabeza Phillips #2 y martillo
- ✓ Precaución: Si utiliza un taladro o atornillador eléctrico para atornillar, tenga en cuenta que debe reducir la velocidad y detenerse cuando el tornillo esté apretado. De lo contrario, el tornillo podría romperse.

Consejos Útiles

PERSONAS NECESARIAS PARA EL MONTAJE: 1-2

- Abra el artículo en la zona donde piensa guardarlo para evitar levantar objetos pesados.
- Identifique, clasifique y cuente las piezas antes de intentar el montaje.
- Los tacos de compresión se golpean ligeramente con un martillo.
- Las guías están etiquetadas con una R (derecha) y una L (izquierda) para su correcta colocación.
- Asegúrese de orientar siempre la punta de la parte superior del cierre de leva hacia el borde exterior.
- Utilice todos los clavos suministrados para el panel trasero y distribúyalos por igual.
- El panel trasero debe utilizarse para asegurarse de que su unidad es resistente.
- NO utilice productos químicos agresivos o limpiadores abrasivos en este artículo.
- Nunca empuje, tire o arrastre su mueble.

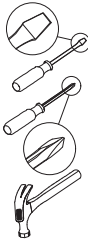

IT**Prima di Iniziare**

- ✓  Leggere attentamente ogni passo e seguire l'ordine corretto.
- ✓ Separare e contare tutti i pezzi e la ferramenta
- ✓ Lasciare spazio sufficiente per il processo di assemblaggio
- ✓ Disporre dei seguenti strumenti: Cacciavite a testa piatta, cacciavite a croce #2 e martello.
- ✓ **Attenzione:** Se si utilizza un trapano o un avvitatore elettrico per avvitare, si consiglia di rallentare e fermarsi quando la vite è stretta. In caso contrario, la vite potrebbe spanarsi.

Suggerimenti Utili

PERSONE NECESSARIE PER IL MONTAGGIO: 1-2

- Aprire l'articolo nell'area in cui si intende conservarlo per evitare di sollevarlo troppo pesantemente.
- Identificare, ordinare e contare le parti prima di tentare il montaggio.
- I tasselli di compressione sono leggermente battuti con un martello.
- Le guide sono etichettate con una R (destra) e una L (sinistra) per il corretto posizionamento.
- Assicurarsi di rivolgere sempre la punta della parte superiore della chiusura a camma verso il bordo esterno.
- Utilizzare tutti i chiodi forniti per il pannello posteriore e distribuirli equamente.
- Il pannello posteriore deve essere utilizzato per garantire la solidità dell'unità.
- NON utilizzare prodotti chimici aggressivi o detergenti abrasivi su questo articolo.
- Non spingere, tirare o trascinare mai il mobile.

**PL****Zanim zaczniesz**

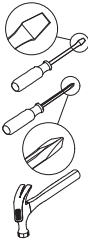
- ✓  Uważnie przeczytaj każdy krok i postępuj zgodnie z właściwą kolejnością.
- ✓ Oddziel i przelicz wszystkie części i sprzęt montażowy.
- ✓ Zapewnij sobie wystarczająco dużo miejsca na montaż.
- ✓ Przygotuj następujące narzędzia: śrubokręt płaski, śrubokręt krzyżakowy i młotek.
- ✓ **Uwaga:** Jeśli używasz wiertarki lub wkrętkarki do wkręcania, pamiętaj, aby zwolnić i zatrzymać ją, gdy śruba jest dokręcona. Niezastosowanie się do tego ostrzeżenia może spowodować wyrwanie śruby.

Przydatne wskazówki

LICZBA OSÓB POTRZEBNYCH DO MONTAŻU: 1-2

- Rozpakuj produkt w miejscu, w którym planujesz go umieścić, aby uniknąć nadmiernego podnoszenia ciężarów.
- Zidentyfikuj, posortuj i policz części przed przystąpieniem do montażu.
- Kołki mocujące są lekko wbijane młotkiem.
- Prowadnice są oznaczone literami R (prawa) i L (lewa) w celu prawidłowego umieszczenia.
- Upewnij się, że strzałka na mimośrodzie jest skierowana w stronę zewnętrznej krawędzi panelu.
- Użyj wszystkich gwoździ dostarczonych do tylnego panelu i rozłóż je równomiernie. - Należy użyć tylnego panelu, aby upewnić się, że urządzenie jest stabilne.
- NIE używaj silnych środków chemicznych ani ściernych środków czyszczących na tym produkcie.
- Nigdy nie pchaj, nie ciągnij ani nie przeciągaj mebli.

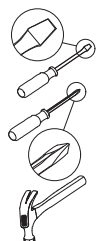

NL**Voordat u begint**

- ✓ Lees elke stap zorgvuldig door en volg de juiste volgorde
- ✓ Houd alle onderdelen en hardware apart en tel ze
- ✓ Geef jezelf voldoende ruimte voor het montageproces
- ✓ Zorg dat je het volgende gereedschap bij de hand hebt: Platkopschroevendraaier, #2 kruiskopschroevendraaier en hamer
- ✓ Let op: Als je een boormachine of schroevendraaier gebruikt om te schroeven, let er dan op dat je vertraagt en stopt als de schroef vastzit. Als u dit niet doet, kan de schroef loskomen.

Nuttige tips

PERSONEN NODIG VOOR DE MONTAGE: 1-2

- Open het artikel in de ruimte waar u het wilt bewaren om te voorkomen dat u te zwaar moet tillen.
- Identificeer, sorteer en tel de onderdelen voordat je ze in elkaar zet.
- Drukdeuvels worden lichtjes ingetikt met een hamer.
- De deuvels zijn gelabeld met een R (rechts) en L (links) voor de juiste plaatsing.
- Zorg ervoor dat de punt aan de bovenkant van de Cam Lock altijd naar de buitenste rand wijst.
- Gebruik alle meegeleverde spijkers voor het achterpaneel en spreid ze gelijkmatig uit.
- Het achterpaneel moet worden gebruikt om ervoor te zorgen dat uw apparaat stevig staat.
- Gebruik GEEN agressieve chemicaliën of schurende schoonmaakmiddelen op dit product.

**EN****Board Identification**

Not actual size

DE**Identifizierung der Platte**

Nicht tatsächliche Größe

FR**Identification de la Plaque**

Dimensions non réelles

ES**Identificación del Tablero**

Tamaño no real

IT**Identificazione del Pannello**

Dimensioni non reali

PL**Wykaz części**

Wymiary rzeczywiste

NL**Bord Identificatie**

Niet op ware grootte

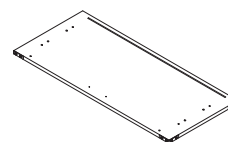

①x1

PANEL / PLATTE / PANNEAU / PANEL / PANNELLO / PANEL / PANEEL

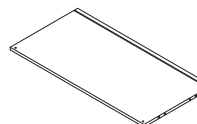

②x1

BOTTOM PANEL / UNTERE PLATTE / PANNEAU INFÉRIEUR / PANEL INFERIOR / PANNELLO INFERIORE / PODSTAWA / ONDERPANEEL

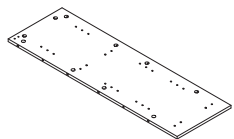

③x1

LEFT SIDE PANEL / LINKE SEITENPLATTE
/ PANNEAU LATÉRAL GAUCHE / PANEL
LATERAL IZQUIERDO / PANNELLO
LATERALE SINISTRO / LEWY PANEL
BOCZNY / PANEEL LINKS

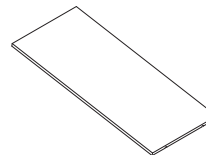

⑦x3

ACTIVITY LAYER BOARD / PLATTE DER
AKTIVITÄTSEBENE / PANNEAU DE LA
COUCHE D'ACTIVITÉ / PANEL DE LA
CAPA DE ACTIVIDAD / PANNELLO DELLO
STRATO DI ATTIVITÀ / PANEL DZIAŁOWY /
PANEEL VOOR ACTIVITEIT

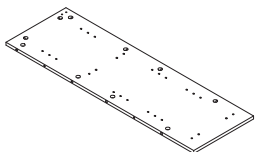

④x1

RIGHT SIDE PANEL / RECHTE
SEITENPLATTE / PANNEAU LATÉRAL
DROIT / PANEL LATERAL DERECHO /
PANNELLO LATERALE DESTRO / PRAWY
PANEL BOCZNY / PANEEL RECHTER
ZIJDE

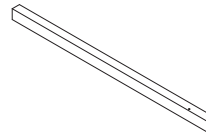

⑧x1

LEFT FRONT LEG / LINKES VORDERES
BEIN / JAMBE AVANT GAUCHE / PATA
DELANTERA IZQUIERDA / GAMBA
ANTERIORE SINISTRA / LEWA PRZEDNIA
NOGA / LINKER VOORPOOT

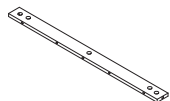

⑤x1

UPPER RIGHT SIDE PANEL / OBERE
RECHTE SEITENPLATTE / PANNEAU
LATÉRAL SUPÉRIEUR DROIT / PANEL
LATERAL SUPERIOR DERECHO /
PANNELLO LATERALE SUPERIORE
DESTRO / GÓRNY PRAWY PANEL
BOCZNY / PANEEL RECHTER
BOVENZIJDE

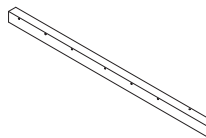

⑨x1

RIGHT FRONT LEG / RECHTES
VORDERES BEIN / JAMBE AVANT DROITE
/ PATA DELANTERA DERECHA / GAMBA
ANTERIORE DESTRA / PRAWA PRZEDNIA
NOGA / RECHTER VOORPOOT

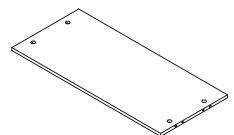

⑥x1

MIDDLE PANEL / MITTELPLATTE /
PANNEAU CENTRAL / PANEL CENTRAL /
PANNELLO MEDIO / ŚRODKOWY PANEL /
MIDDENPANEEL

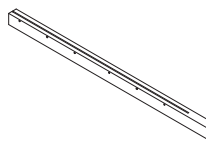

⑩x1

LEFT HIND LEG / LINKS HINTERES BEIN /
JAMBE ARRIÈRE GAUCHE / PATA
TRASERA IZQUIERDA / GAMBA
POSTERIORE SINISTRA / LEWA TYLNA
NOGA / LINKERACHTERPOOT

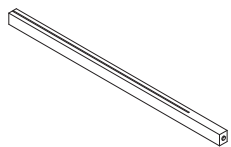

⑪x1

RIGHT HIND LEG / RECHTES HINTERES
BEIN / JAMBE ARRIÈRE DROITE / PATA
TRASERA DERECHA / GAMBA
POSTERIORE DESTRA / PRAWA TYLNA
NOGA / RECHTER ACHTERPOOT

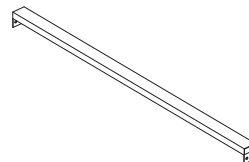

⑮x1

IRON PARTS / EISENTEILE / PIÈCES EN
MÉTAL / PIEZA DE HIERRO / PARTI IN
FERRO / METALOWA CZĘŚĆ / IJZEREN
ONDERDELEN

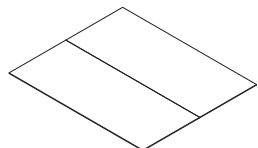

⑫x1

PANEL / PLATTE / PANNEAU / PANEL /
PANNELLO / PANEL / PANEEL

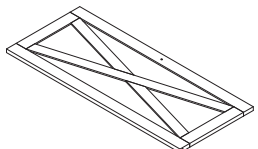

⑬x1

LEFT DOOR PANEL / LINKE
TÜRVERKLEIDUNG / PANNEAU DE PORTE
GAUCHE / PANEL IZQUIERDO DE LA
PUERTA / PANNELLO PORTA SINISTRA /
LEWY PANEL DRZWI / LINKER
DEURPANEEL

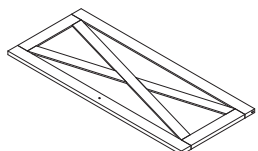

⑭x1

RIGHT DOOR PANEL / RECHTE
TÜRVERKLEIDUNG / PANNEAU DE PORTE
DROIT / PANEL DE LA PUERTA DERECHA
/ PANNELLO PORTA DESTRA / PRAWY
PANEL DRZWI / RECHTER DEURPANEEL

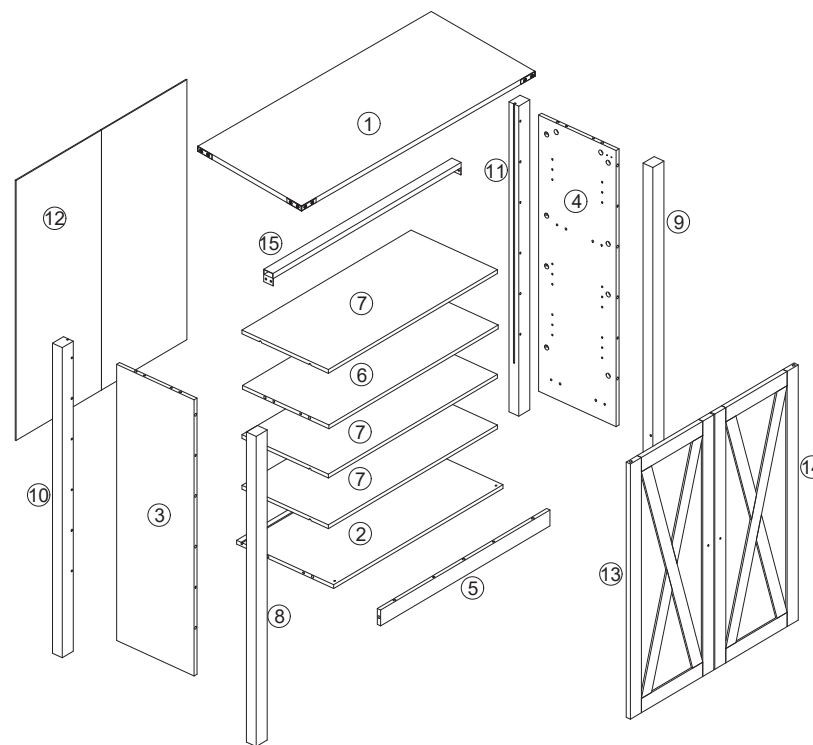

Part List / Teileliste / Liste des Pièces / Lista de Piezas / Lista delle Parti / Lista części / Onderdelenlijst

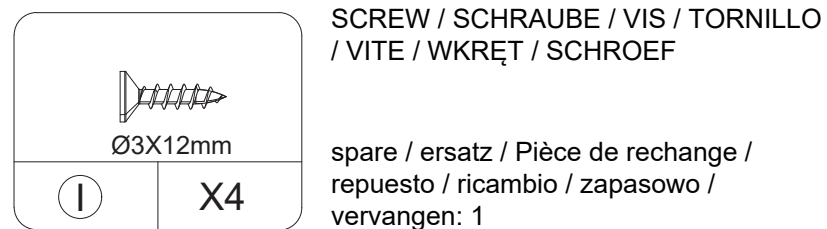
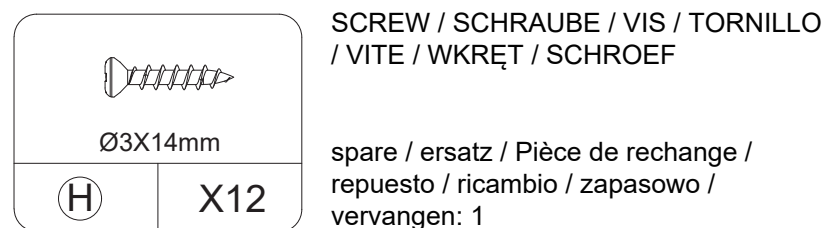
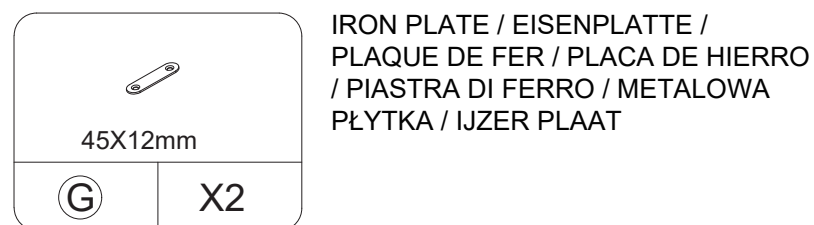
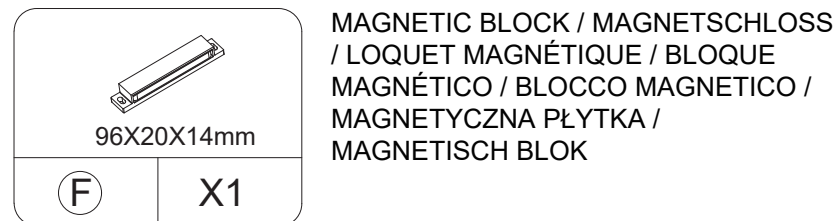
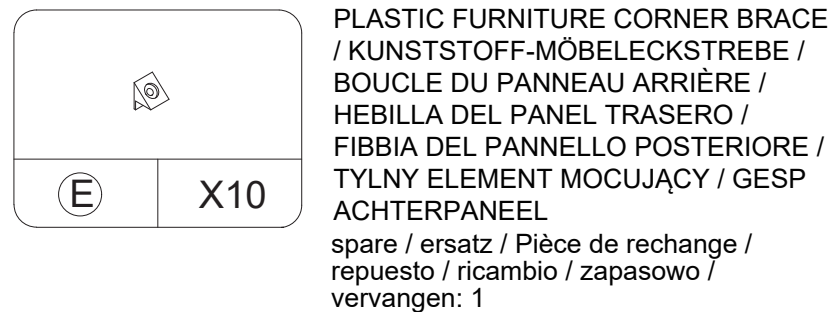
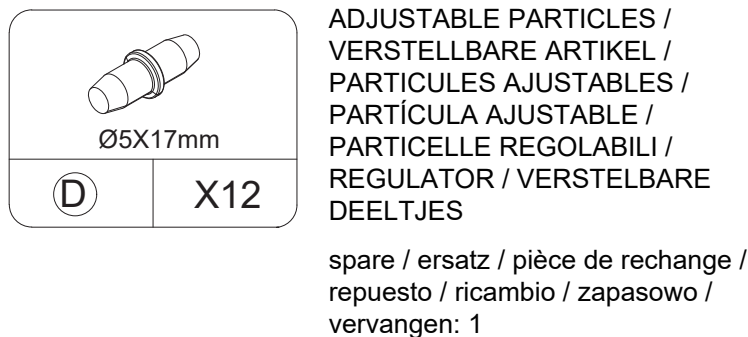
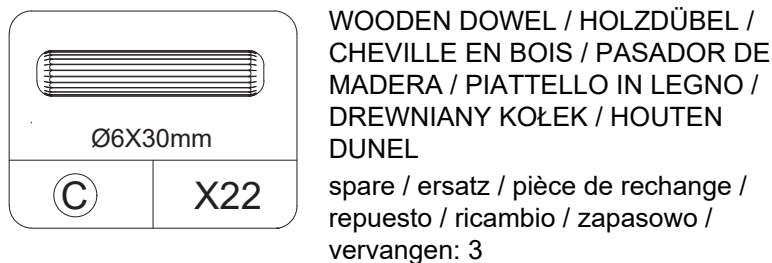
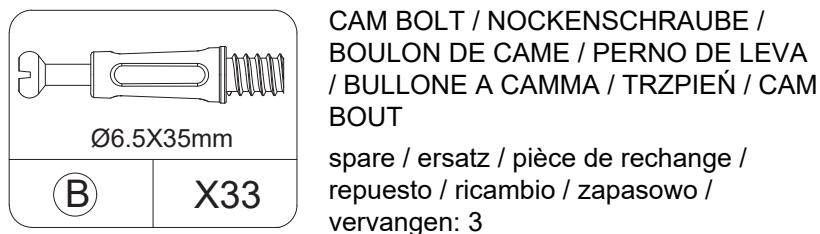
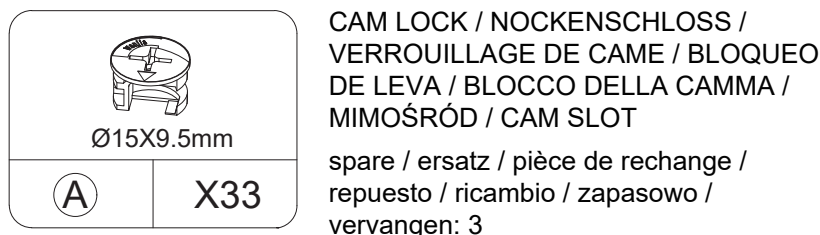

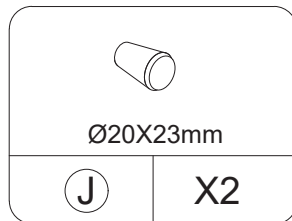

HANDLE / HANDHABER / POIGNÉE /
ASA / MANIGLIA / GAŁKA /
HANDLEIDING

X2

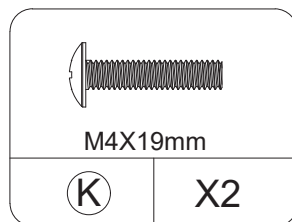

BOLT / BOLZEN / VIS / PERNO / VITE /
ŠRUBA / SCHROEF

X2

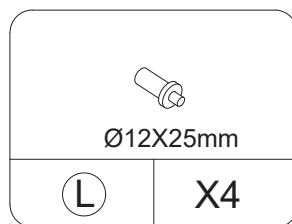

DOOR SHAFT / TÜRWACHSE / ARBRE
DE PORTE / EJE DE LA PUERTA /
MENSOLA / KOŁEK / MENSÖH

X4

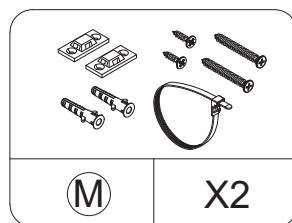

TIPPING RESTRAINT HARDWARE KIT
/ KIPPSCHUTZ-HARDWARE-SATZ / KIT
DE QUINCAILLERIE DE RETENUE DE
BASCULEMENT / KIT ANTIVUELCO /
SISTEMA DI RITENUTA RIBALTABILE
KIT DUREVOLE / ZESTAW
ANTYWYWROTKOWY /
KANTELBEVEILIGING
IJZERWAREN KIT

X2

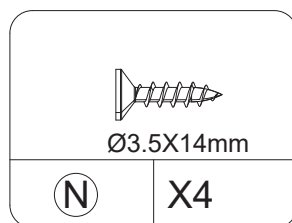

SCREW / SCHRAUBE / VIS / TORNILLO
/ VITE / WKREŃT / SCHROEF

spare / ersatz / pièce de rechange /
repuesto / ricambio / zapasowo /
vervangen: 1

EN

Cam Lock Fastening System

Insert the cam bolt into the hole first, then insert the cam lock
and lock it.

DE

Nockenschloss-Befestigungssystem

Führen Sie zuerst den Nockenbolzen in das Loch ein, setzen
Sie dann das Nockenschloss ein und verriegeln Sie es.

FR

Système de Fixation à Came

Insérez d'abord le boulon de la came dans le trou, puis insérez
le verrou de la came et verrouillez-la.

ES

Sistema de Fijación con Cierre de Leva

Inserte primero el perno de leva en el orificio y, a continuación,
inserte el cierre de leva y bloquéelo.

IT

Sistema di fissaggio con blocco a camma

Inserire prima il bullone a camma nel foro, quindi inserire il
blocco a camma e bloccarlo.

PL

System zamków meblowych

Najpierw włóż do otworu trzpień, a następnie włóż mimośród i
dokręć zamek meblowy.

NL

Nokvergrendelingssysteem

Steek eerst de nokbout in het gat, plaats dan het nokslot en
vergrendel het.

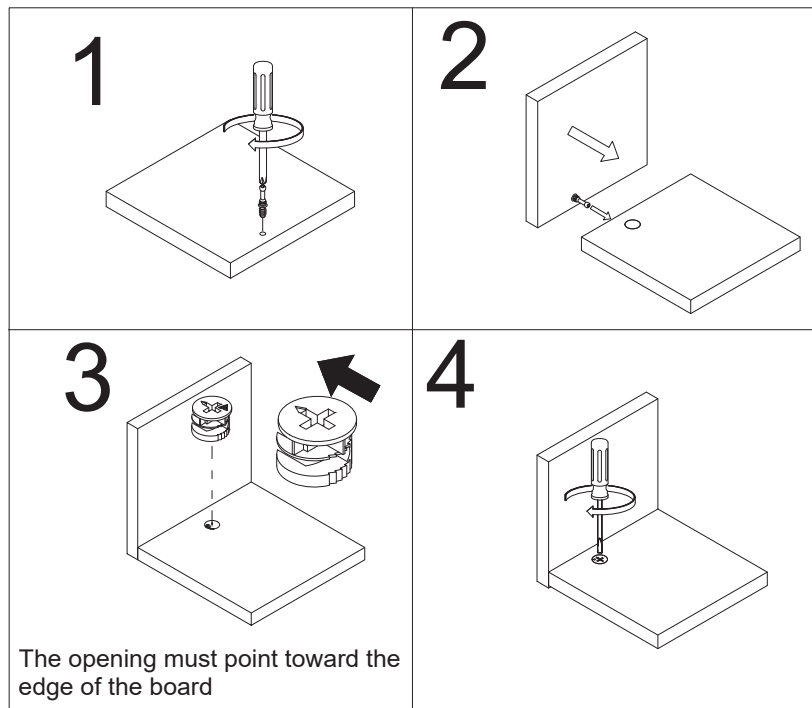

EN The opening must point toward the edge of the board

DE Die Öffnung muss in Richtung der Kante der Platte zeigen.

FR L'ouverture doit être orientée vers le bord de la planche

ES La abertura debe apuntar hacia el borde del tablero

IT L'apertura deve essere rivolta verso il bordo della tavola

PL Strzałka musi być skierowana w kierunku krawędzi panelu.

NL De opening moet naar de rand van de plank wijzen.

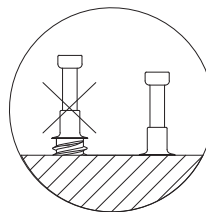
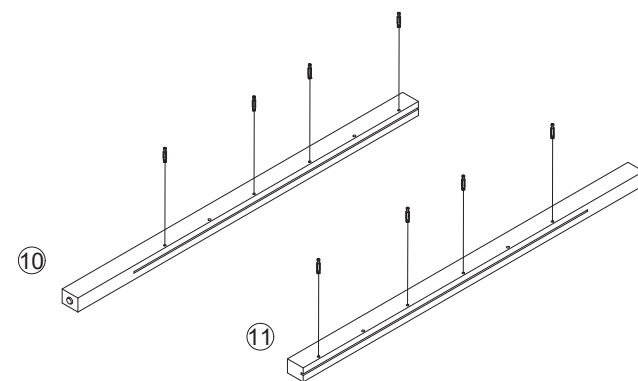
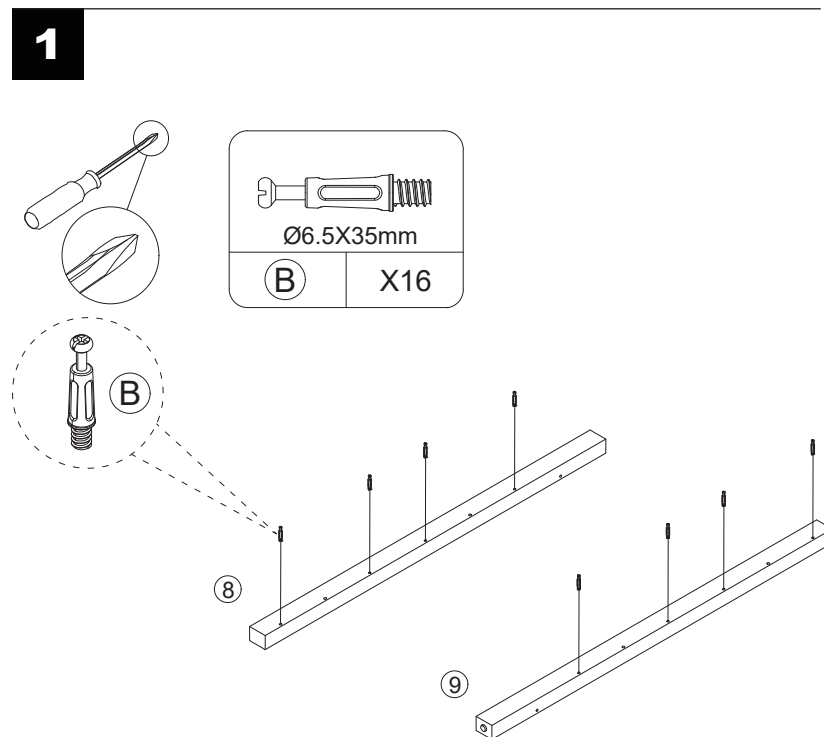

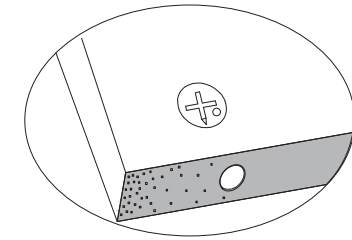
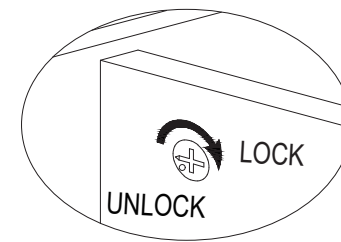
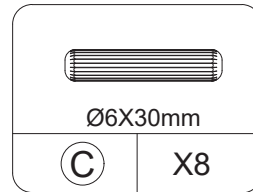
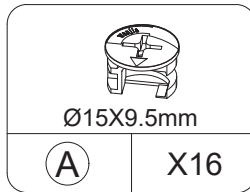
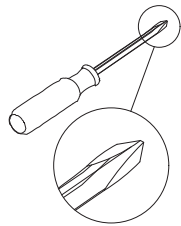

Proper orientation of CAM LOCK

UNLOCK / ENTPERREN / DÉVERROUILLAGE /
DESBLOQUEAR / SBLOCCO / OBLOKUJ / ONTGRENDELEN

LOCK / SPERREN / VERROUILLAGE / BLOQUEAR / BLOCCO /
ZABLOKUJ / VERGRENDELEN

Proper orientation of CAM LOCK / Richtige Ausrichtung des
NOCKENSCHLOSSES / Orientation correcte du VERRU À CAME
/ Orientación correcta del BLOQUEO DE LEVA / Orientamento
corretto del BLOCCO DELLA CAMMA / Prawidłowy kierunek
MIMOŚRODU / Juiste oriëntatie van CAM LOCK

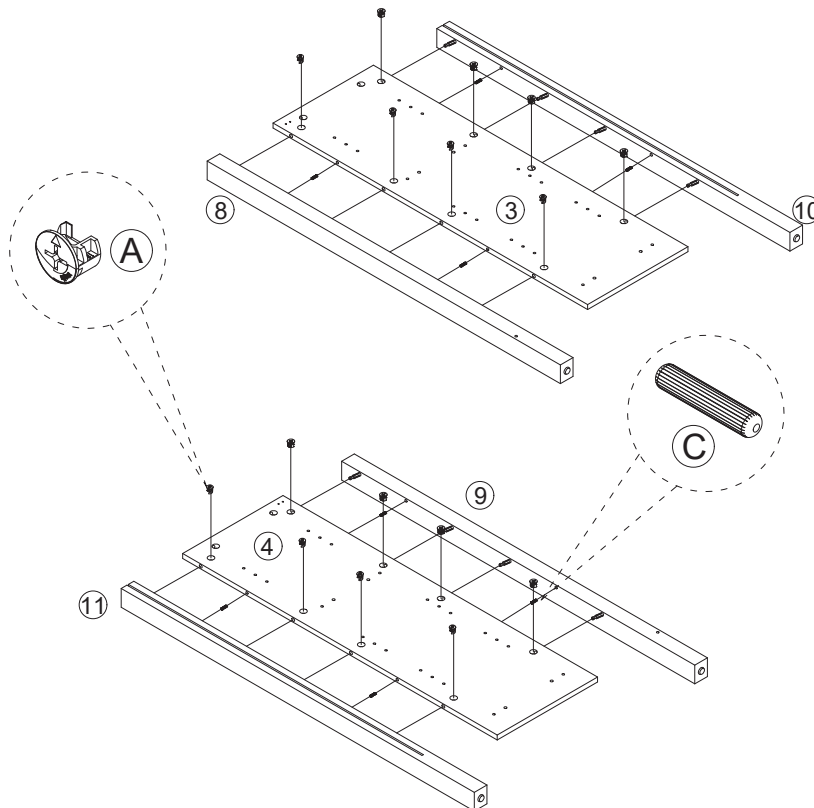

3

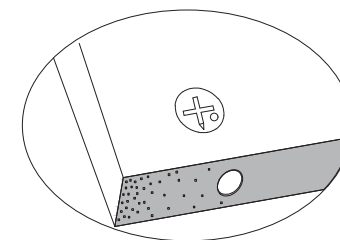
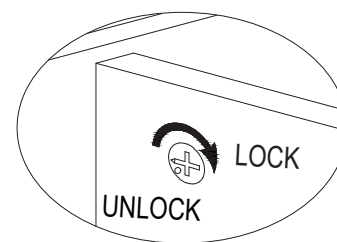
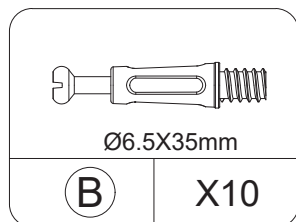
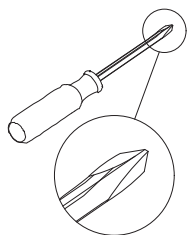

Proper orientation of CAM LOCK

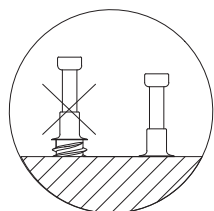
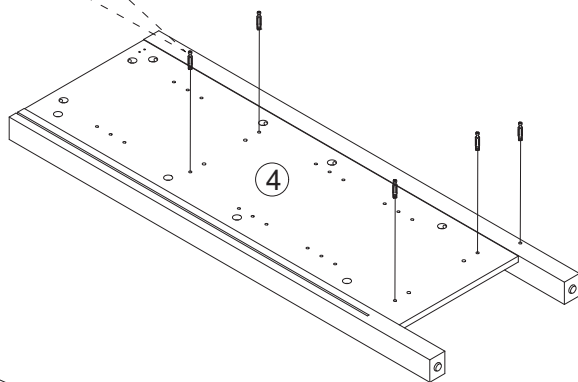
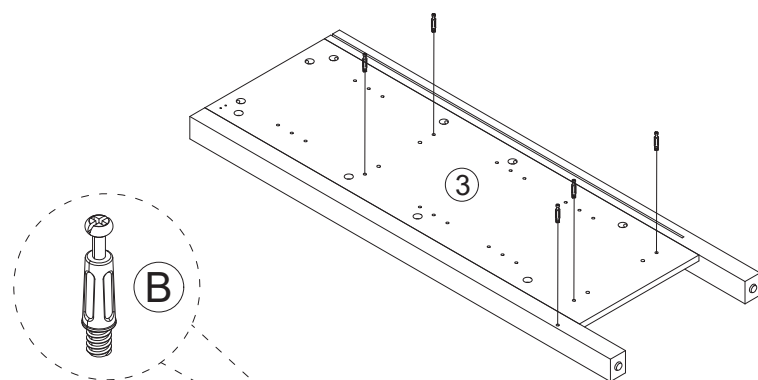

UNLOCK / ENTPERREN / DÉVERROUILLAGE /
DESBLOQUEAR / SBLOCCO / OBLOKUJ / ONTGRENDELEN

LOCK / SPERREN / VERROUILLAGE / BLOQUEAR / BLOCCO /
ZABLOKUJ / VERGRENDELEN

Proper orientation of CAM LOCK / Richtige Ausrichtung des
NOCKENSCHLOSSES / Orientation correcte du VERROU À CAME
/ Orientación correcta del BLOQUEO DE LEVA / Orientamento
corretto del BLOCCO DELLA CAMMA / Prawidłowy kierunek
MIMOŚRODU / Juiste oriëntatie van CAM LOCK

4

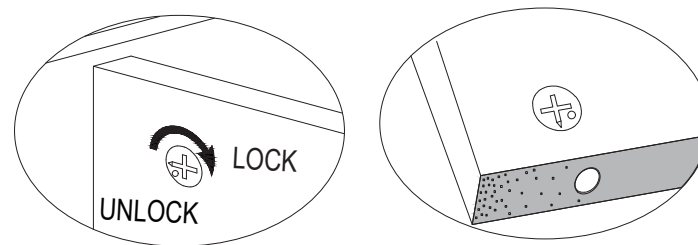
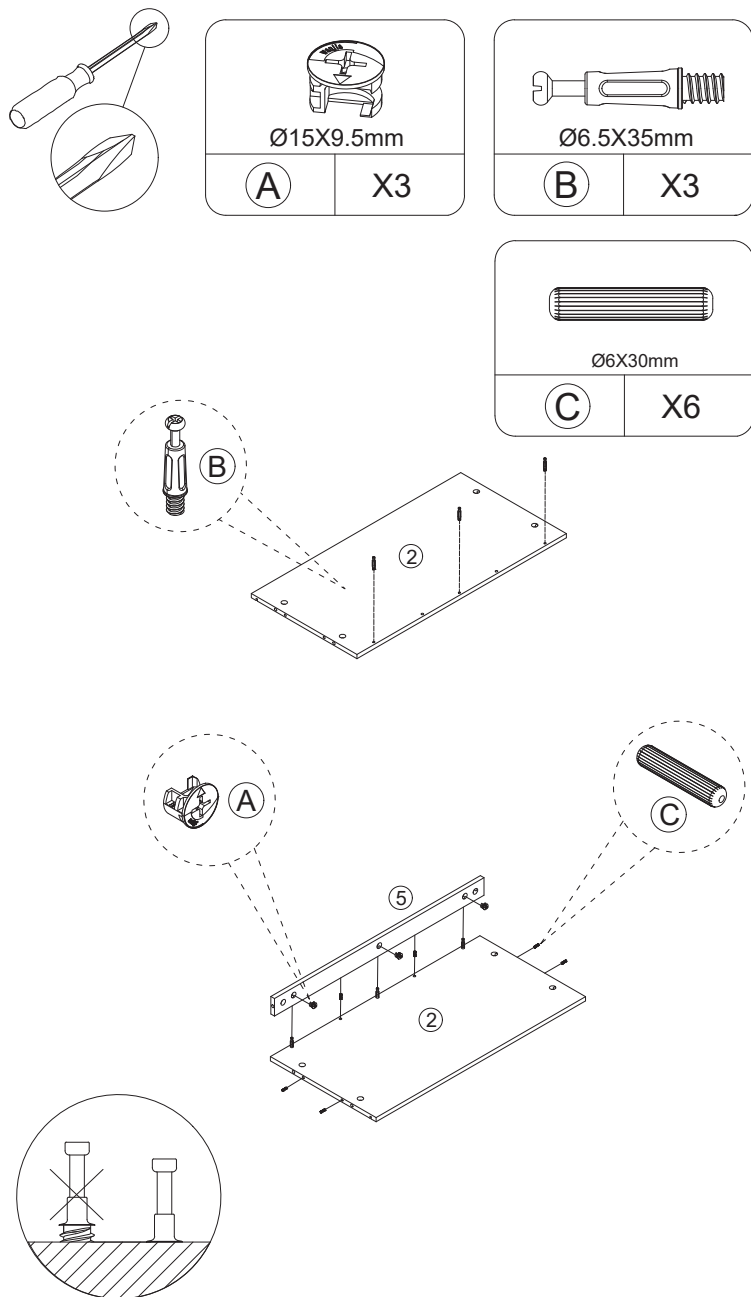

Proper orientation of CAM LOCK

UNLOCK / ENTPERREN / DÉVERROUILLAGE /
DESBLOQUEAR / SBLOCCO / OBLOKUJ / ONTGRENDELEN

LOCK / SPERREN / VERROUILLAGE / BLOQUEAR / BLOCCO /
ZABLOKUJ / VERGRENDELEN

Proper orientation of CAM LOCK / Richtige Ausrichtung des
NOCKENSCHLOSSES / Orientation correcte du VERROU À CAME
/ Orientación correcta del BLOQUEO DE LEVA / Orientamento
corretto del BLOCCO DELLA CAMMA / Prawidłowy kierunek
MIMOŚRODU / Juiste oriëntatie van CAM LOCK

5

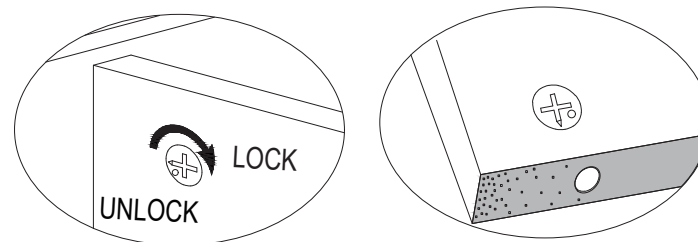
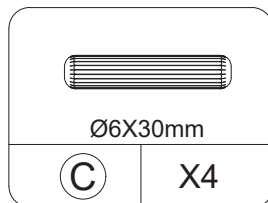
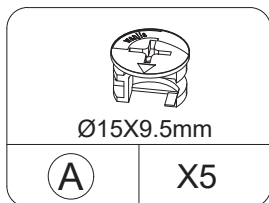
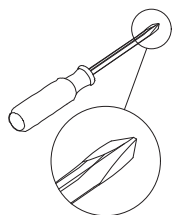

Proper orientation of CAM LOCK

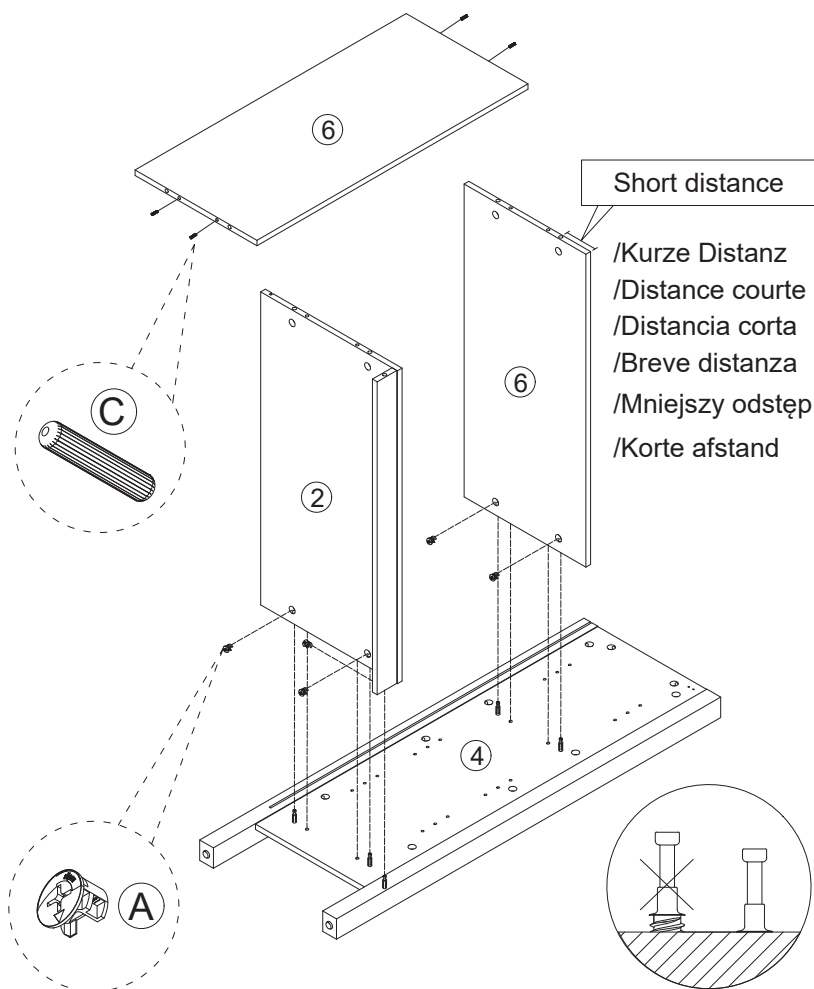

UNLOCK / ENTPERREN / DÉVERROUILLAGE /
DESBLOQUEAR / SBLOCCO / OBLOKUJ / ONTGRENDELEN

LOCK / SPERREN / VERROUILLAGE / BLOQUEAR / BLOCCO /
ZABLOKUJ / VERGRENDELEN

Proper orientation of CAM LOCK / Richtige Ausrichtung des
NOCKENSCHLOSSES / Orientation correcte du VERROU À CAME
/ Orientación correcta del BLOQUEO DE LEVA / Orientamento
corretto del BLOCCO DELLA CAMMA / Prawidłowy kierunek
MIMOŚRODU / Juiste oriëntatie van CAM LOCK

6

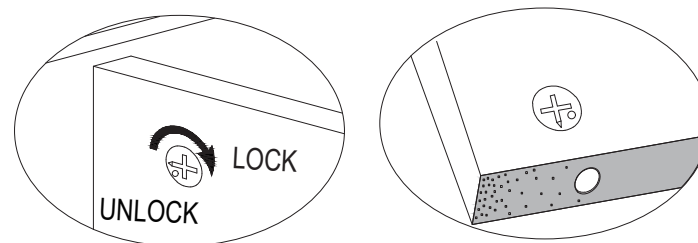
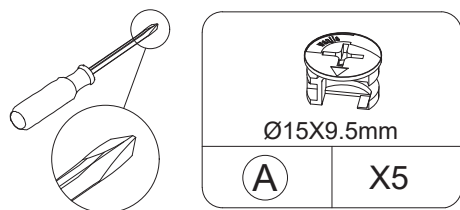

Proper orientation of CAM LOCK

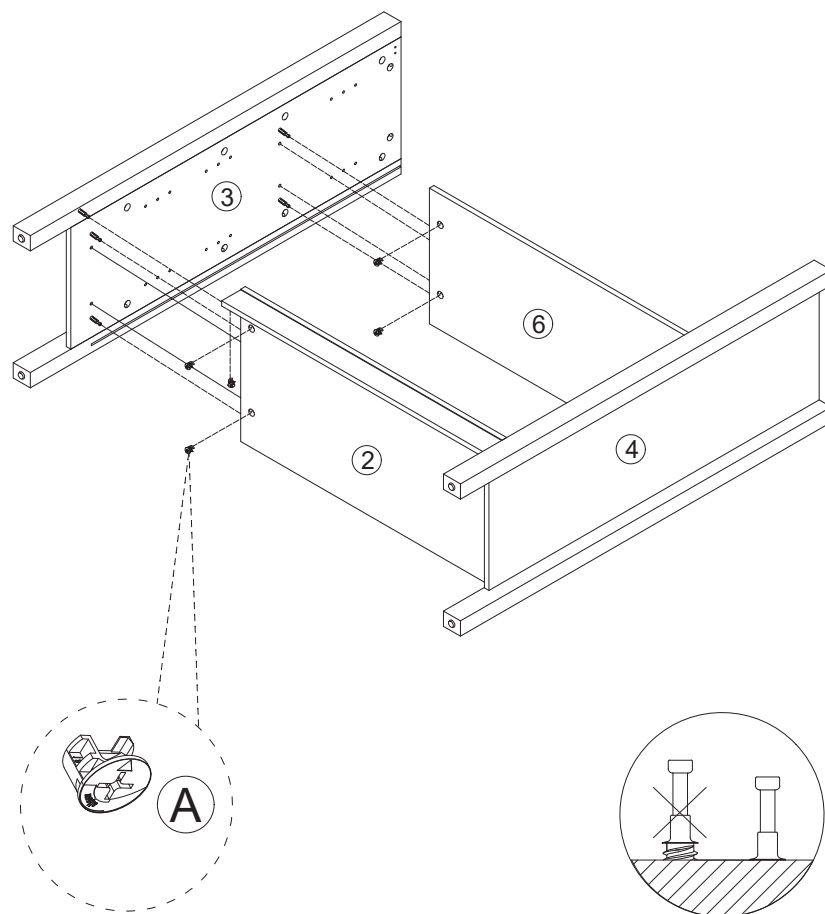

UNLOCK / ENTSPPEREN / DÉVERROUILLAGE /
DESBLOQUEAR / SBLOCCO / OBLOKUJ / ONTGRENDELEN

LOCK / SPERREN / VERROUILLAGE / BLOQUEAR / BLOCCO /
ZABLOKUJ / VERGRENDELEN

Proper orientation of CAM LOCK / Richtige Ausrichtung des
NOCKENSCHLOSSES / Orientation correcte du VERROU À CAME
/ Orientación correcta del BLOQUEO DE LEVA / Orientamento
corretto del BLOCCO DELLA CAMMA / Prawidłowy kierunek
MIMOŚRODU / Juiste oriëntatie van CAM LOCK

7

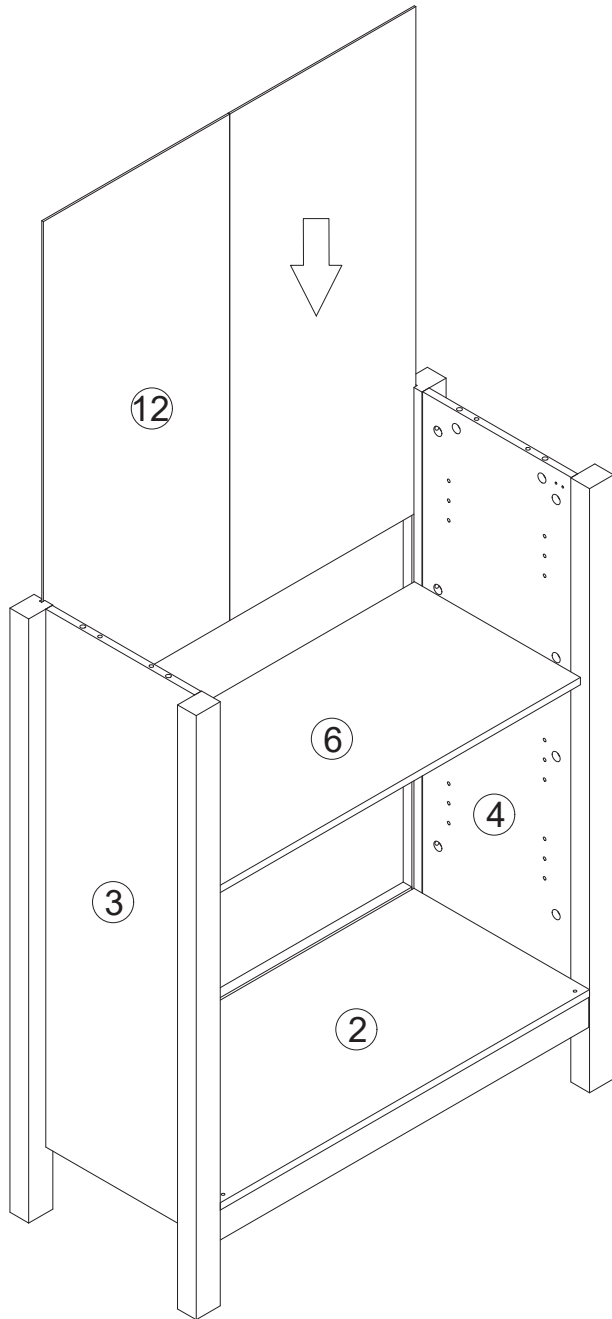

8

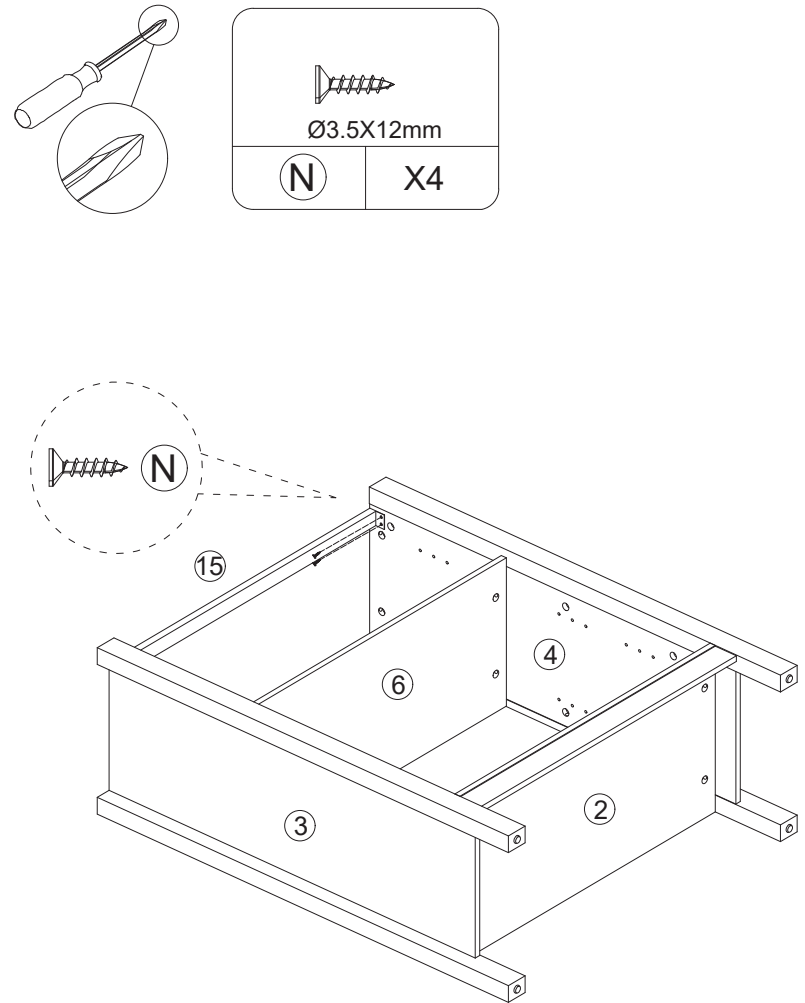

9

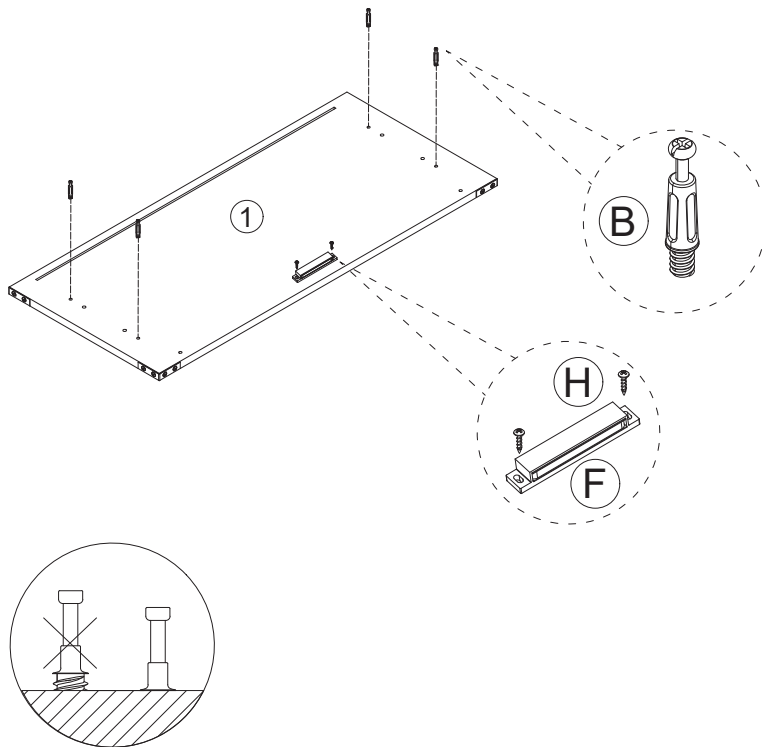
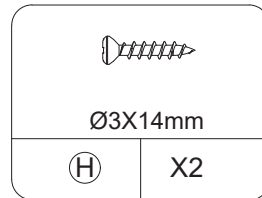
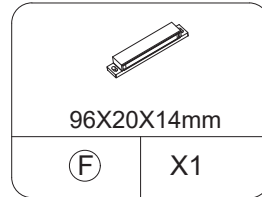
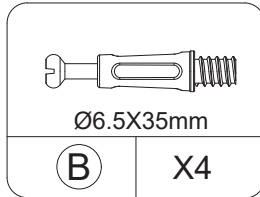
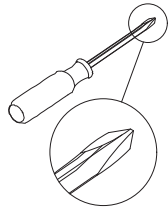

10

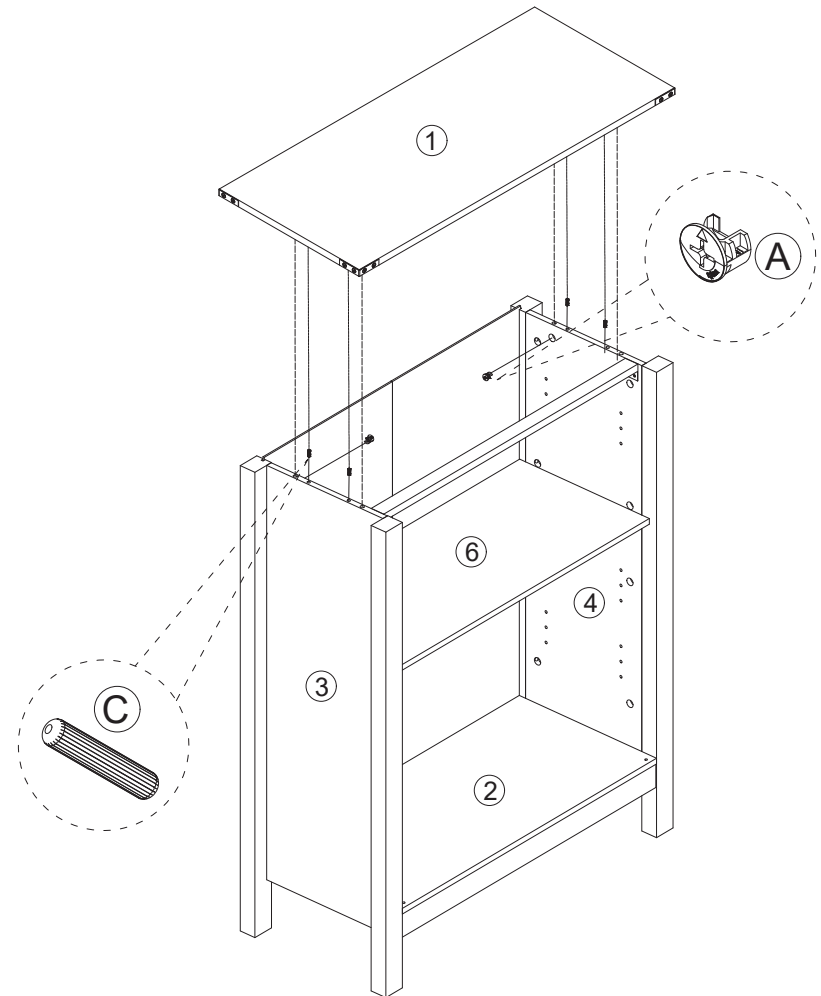
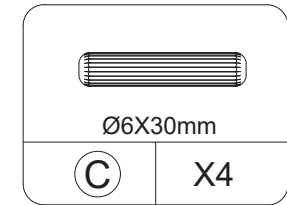
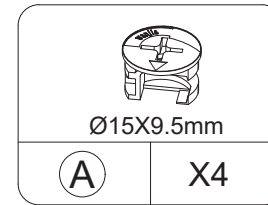
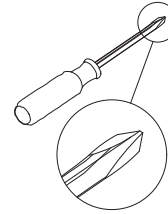

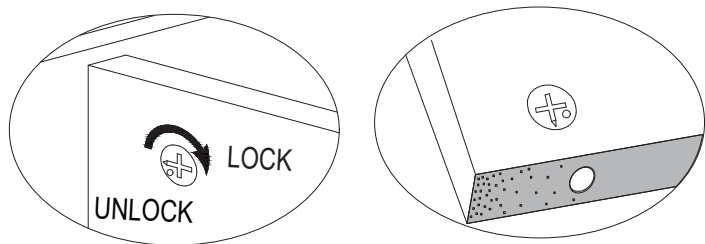

Proper orientation of CAM LOCK

UNLOCK / ENTSPPEREN / DÉVERROUILLAGE /
DESBLIQUEAR / SBLOCCO / OBLOKUJ / ONTGRENDELEN

LOCK / SPERREN / VERROUILLAGE / BLOQUEAR / BLOCCO /
ZABLOKUJ / VERGRENDELEN

Proper orientation of CAM LOCK / Richtige Ausrichtung des
NOCKENSCHLOSSES / Orientation correcte du VERROU À CAME
/ Orientación correcta del BLOQUEO DE LEVA / Orientamento
corretto del BLOCCO DELLA CAMMA / Prawidłowy kierunek
MIMOŚRODU / Juiste oriëntatie van CAM LOCK

11

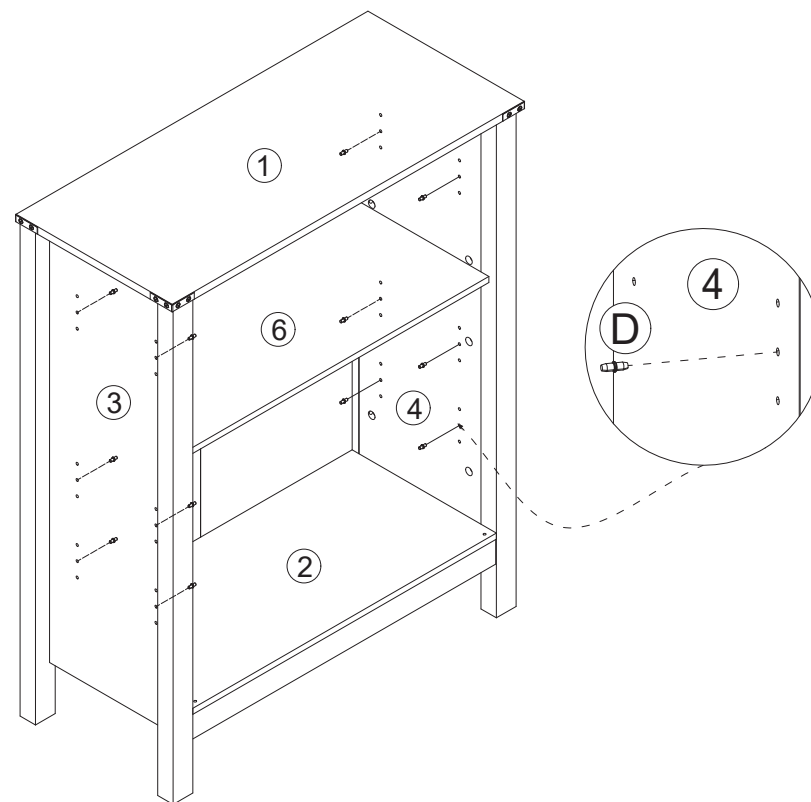
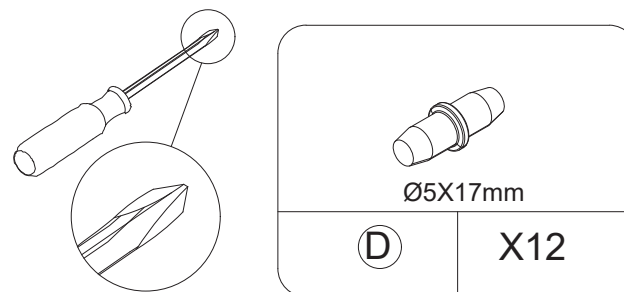

12

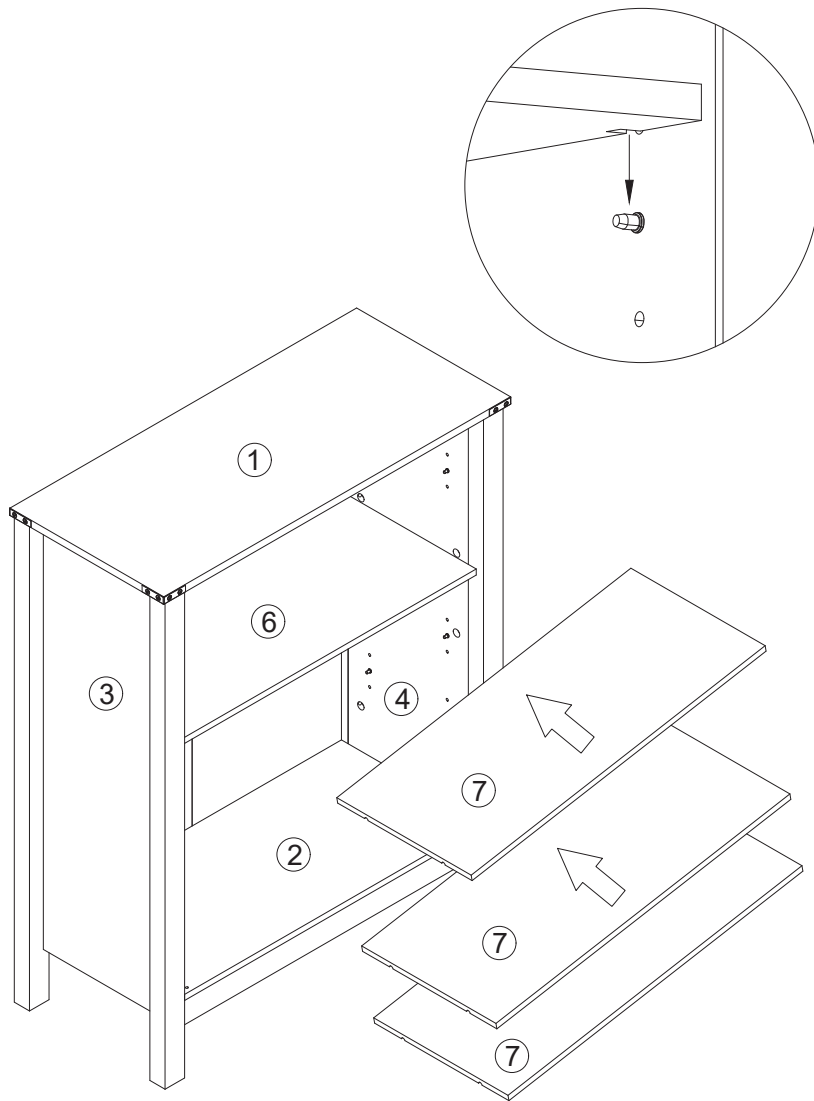

13

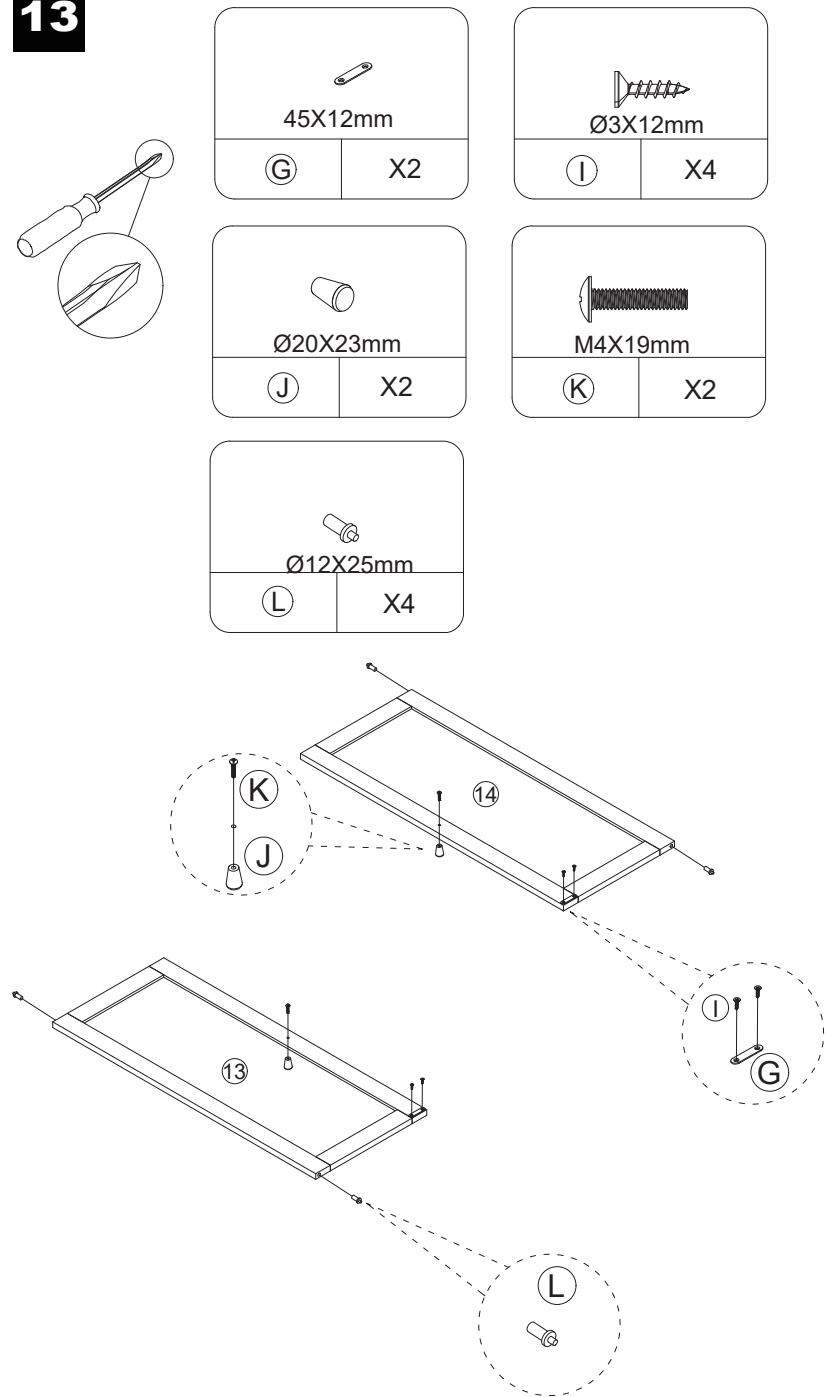

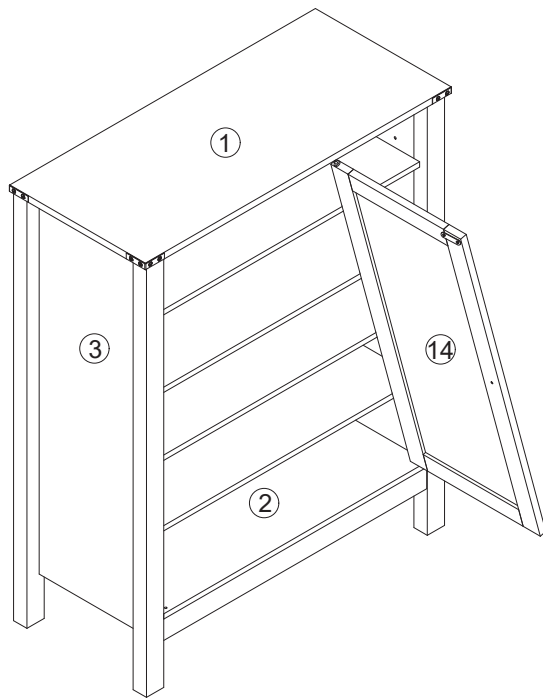
14

- EN** After placing it below, tilt it and push it in.
- DE** Nachdem Sie es darunter platziert haben, kippen Sie es und drücken es hinein.
- FR** Après l'avoir placé en dessous, inclinez-le et poussez-le vers l'intérieur.
- ES** Después de colocarlo debajo, inclínelo y empújelo hacia dentro.
- IT** Dopo averlo posizionato sotto, inclinarlo e spingerlo all'interno.
- PL** Po umieszczeniu go na dole, przechyl go i wsuń.
- NL** Nadat je het eronder hebt geplaatst, kantel je het en duw je het erin.

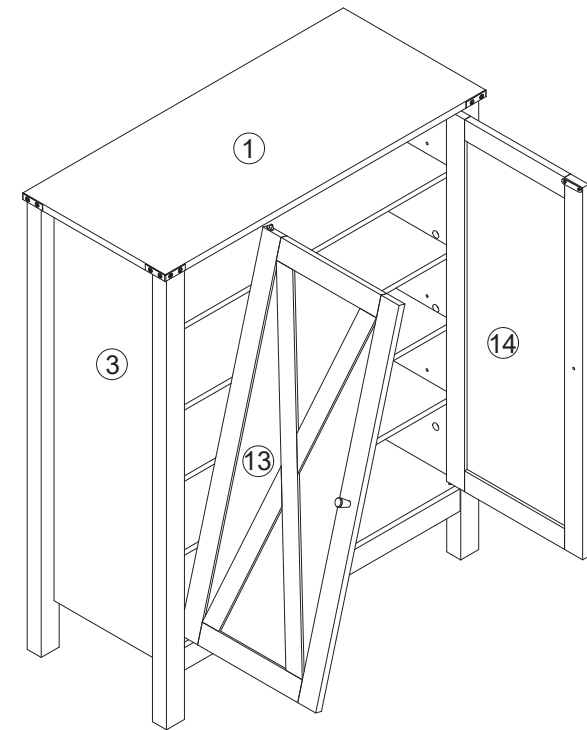
15

- EN** After placing it below, tilt it and push it in.
- DE** Nachdem Sie es darunter platziert haben, kippen Sie es und drücken es hinein.
- FR** Après l'avoir placé en dessous, inclinez-le et poussez-le vers l'intérieur.
- ES** Después de colocarlo debajo, inclínelo y empújelo hacia dentro.
- IT** Dopo averlo posizionato sotto, inclinarlo e spingerlo all'interno.
- PL** Po umieszczeniu go na dole, przechyl go i wsuń.
- NL** Nadat je het eronder hebt geplaatst, kantel je het en duw je het erin.

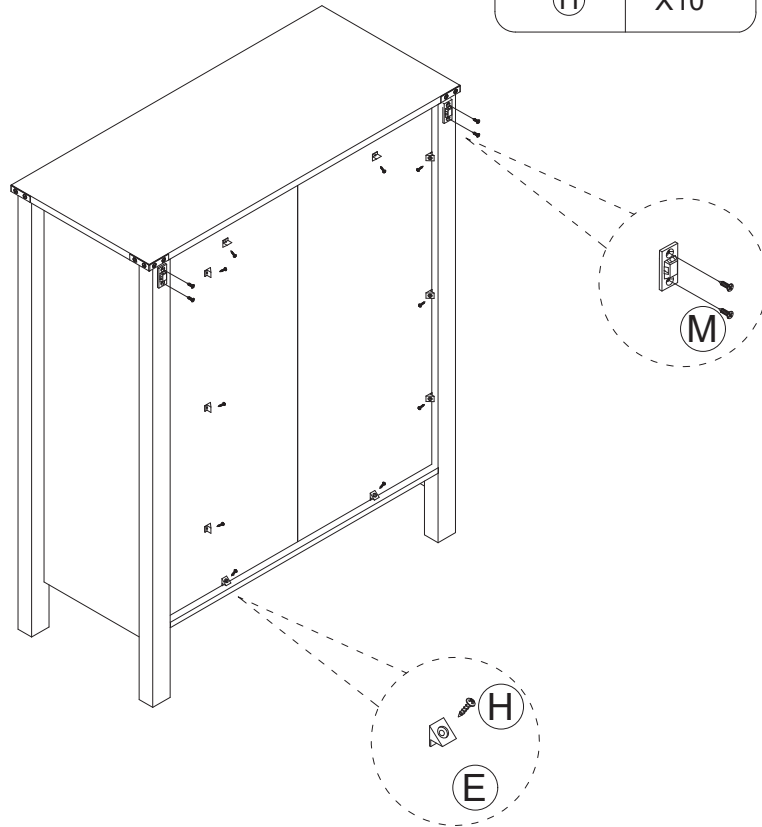
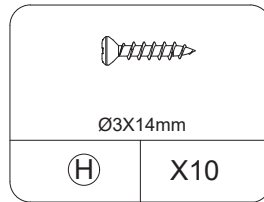
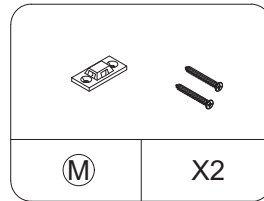
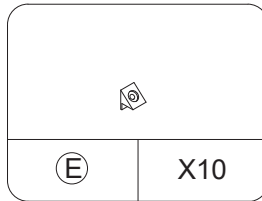
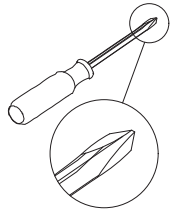
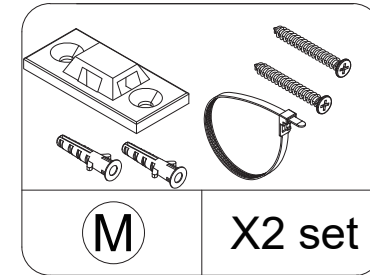
16**17**

EN We have included a set of tipping restraint hardware for this unit. You must install this hardware to prevent accidents or injuries that can result from the unit falling. When properly installed, this restraint can provide protection against the unexpected tipping of the unit due to small tremors, bumps or climbing. We strongly recommend mounting this hardware to a wall stud and your unit.

DE Wir haben einen Kippsicherungssatz für dieses Gerät mitgeliefert. Sie müssen diese Teile anbringen, um Unfälle oder Verletzungen zu vermeiden, die durch das Herunterfallen des Geräts entstehen können. Bei ordnungsgemäßer Installation kann diese Sicherung einen Schutz gegen das unerwartete Umkippen des Geräts aufgrund von kleinen Erschütterungen, Stößen oder Klettern bieten. Wir empfehlen dringend, diese Halterung an einem Wandpfosten und an Ihrem Gerät zu befestigen.

FR Pour cet appareil, nous avons inclus un ensemble d'accessoires pour contenir le basculement. Il est nécessaire d'installer les accessoires pour éviter les accidents ou les blessures dus au basculement de l'appareil. Lorsqu'il est correctement installé, ce système de retenue peut offrir une protection contre un basculement inattendu de l'appareil dû à des secousses mineures, à des chocs ou à l'escalade. Il est fortement recommandé de monter cet accessoire sur un montant mural et sur l'appareil.

- ES** Hemos incluido un juego de accesorios antivuelco para esta unidad. Debe instalar estos accesorios para evitar accidentes o lesiones provocados por la caída de la unidad. Cuando se instala correctamente, este sistema de retención puede proporcionar protección contra el vuelco inesperado de la unidad debido a pequeños temblores, golpes o escalada. Le recomendamos encarecidamente que instale este accesorio en un montante de la pared y en su unidad.
- IT** Per questa unità abbiamo incluso un set di accessori per il contenimento del ribaltamento. È necessario installare gli accessori per evitare incidenti o lesioni dovuti alla caduta dell'unità. Se installato correttamente, questo sistema di ritenuta può fornire una protezione contro il ribaltamento imprevisto dell'unità dovuto a piccole scosse, urti o arrampicate. Si consiglia vivamente di montare questo accessorio su un perno della parete e sull'unità.
- PL** Do zestawu dołączyliśmy zestaw sprzętu zabezpieczającego przed przewróceniem. Musisz zainstalować ten sprzęt, aby zapobiec wypadkom lub obrażeniom, które mogą być wynikiem przewrócenia się mebla. Po prawidłowym zainstalowaniu ten sprzęt może zapewnić ochronę przed nieoczekiwanym przewróceniem mebla z powodu małych wstrząsów, uderzeń lub wspinaczki. Zdecydowanie zalecamy zamontowanie tego sprzętu na kołku ściennym i urządzeniu.
- NL** We hebben een set kantelbeveiligingshardware voor dit apparaat meegeleverd. Je moet deze hardware installeren om ongelukken of verwondingen te voorkomen die het gevolg kunnen zijn van het vallen van het apparaat. Indien correct geïnstalleerd, kan deze beveiliging bescherming bieden tegen het onverwacht omvallen van het toestel door kleine trillingen, stoten of klimmen. We raden ten eerste aan om deze hardware aan een muurbevestiging en uw toestel te bevestigen.



EN NOTE:

The tipping restraint hardware included is for wooden stud wall construction. It must be attached to a wall stud. Depending upon your wall construction different anchor hardware maybe required. Please contact your local hardware store for assistance. Young children can be seriously injured by tipping furniture. You must install the tipping restraint hardware with the unit to prevent the unit from tipping, causing any accidents or damage. The tipping restraints are intended only as a deterrent and are not a substitute for proper adult supervision. The tipping restraints are not earthquake restraints. If you wish to add the extra security of earthquake restraints, they must be purchased and installed separately.

DE HINWEIS:

Die mitgelieferte Kippstütze ist für Holzständerwände gedacht. Sie muss an einem Wandständer befestigt werden. Je nach Ihrer Wandkonstruktion sind möglicherweise andere Verankerungselemente erforderlich. Bitte wenden Sie sich an Ihren örtlichen Baumarkt. Kleine Kinder können durch kippende Möbel schwer verletzt werden. Sie müssen die Kippsicherung zusammen mit dem Gerät installieren, um zu verhindern, dass das Gerät kippt und Unfälle oder Schäden verursacht. Die Kippsicherungen dienen nur zur Abschreckung und sind kein Ersatz für die Aufsicht durch Erwachsene. Die Kippsicherungen sind keine Erdbebensicherungen. Wenn Sie die zusätzliche Sicherheit von Erdbebensicherungen wünschen, müssen diese separat erworben und installiert werden.

FR REMARQUE :

Le dispositif de fixation de l'inclinaison fourni est destiné aux murs à ossature en bois. Il doit être fixé à un montant du mur. Selon la structure du mur, différents accessoires peuvent être nécessaires. Contactez votre quincaillerie locale pour obtenir de l'aide. Les jeunes enfants peuvent se blesser gravement en faisant basculer un meuble. Des accessoires de sécurité contre le basculement doivent être installés avec l'appareil afin d'éviter qu'il ne bascule et ne provoque des accidents ou des dommages. Les dispositifs de sécurité contre le basculement n'ont qu'un rôle dissuasif et ne remplacent pas la surveillance d'un adulte. Les dispositifs de sécurité contre le basculement ne sont pas des dispositifs de sécurité contre les tremblements de terre. Si vous souhaitez ajouter la sécurité supplémentaire des dispositifs anti-soulèvement, ils doivent être achetés et installés séparément.

FR NOTA:

El accesorio de sujeción antivuelco incluido es para la construcción de paredes con montantes de madera. Debe fijarse a un montante de pared. Dependiendo de la construcción de su pared, pueden ser necesarios diferentes anclajes. Póngase en contacto con su ferretería local para obtener ayuda. Los niños pequeños pueden resultar gravemente heridos por el vuelco de los muebles. Debe instalar los herrajes de retención de vuelco con la unidad para evitar que la unidad vuelque y cause accidentes o daños. Los retenedores de vuelco sólo tienen una función disuasoria y no sustituyen la supervisión adecuada de un adulto. Los antivuelcos no son antisísmicos. Si desea añadir la seguridad adicional de los retenedores antisísmicos, deberá adquirirlos e instalarlos por separado.

IT NOTA:

Il dispositivo di ritenuta per il ribaltamento in dotazione è destinato alle pareti con struttura a montanti in legno. Deve essere fissata a un perno della parete. A seconda della struttura della parete, potrebbero essere necessari accessori diversi. Rivolgersi al ferramenta di fiducia per assistenza. I bambini piccoli possono essere gravemente feriti dal ribaltamento dei mobili. È necessario installare gli accessori di contenimento del ribaltamento insieme all'unità per evitare che l'unità si ribalti, causando incidenti o danni. I dispositivi di sicurezza antiribaltamento sono intesi solo come deterrente e non sostituiscono la supervisione di un adulto. I dispositivi di sicurezza per il ribaltamento non sono dispositivi antisismici. Se si desidera aggiungere la sicurezza supplementare dei dispositivi antisismici, questi devono essere acquistati e installati separatamente.

PL UWAGA:

Dołączone elementy zabezpieczające przed przewróceniem są przeznaczone do konstrukcji ścian z drewnianymi słupkami. Muszą być przymocowane do słupka ściennego. W zależności od konstrukcji ściany mogą być wymagane różne elementy kotwiące. W celu uzyskania pomocy skontaktuj się z lokalnym sklepem budowlanym. Małe dzieci mogą zostać poważnie ranne w wyniku przewrócenia mebli. Musisz zainstalować elementy zabezpieczające przed przewróceniem wraz z produktem, aby zapobiec przewróceniu się, powodującemu jakiegokolwiek wypadki lub uszkodzenia. Elementy zabezpieczające przed przewróceniem są przeznaczone wyłącznie jako środek dodatkowej ochrony i nie zastępują właściwego nadzoru osoby dorosłej. Elementy zabezpieczające przed przewróceniem nie są elementami zabezpieczającymi przed gwałtownymi wstrząsami. Jeśli chcesz dodać dodatkowe zabezpieczenie w postaci elementów zabezpieczających przed gwałtownymi wstrząsami, musisz je zakupić i zainstalować osobno.

NL **OPMERKING:**

De meegeleverde hardware voor kantelbeveiliging is voor wanden met houten balken. Het moet aan een muurbalk worden bevestigd. Afhankelijk van je muurconstructie kan andere verankeringshardware nodig zijn. Neem contact op met uw plaatselijke ijzerhandel voor hulp. Jonge kinderen kunnen ernstig letsel oplopen door omvallend meubilair. U moet het materiaal voor de kantelbeveiliging samen met het meubel installeren om te voorkomen dat het meubel kantelt en ongelukken of schade veroorzaakt. De kantelbeveiligingen zijn alleen bedoeld als afschrikmiddel en zijn geen vervanging voor goed toezicht door volwassenen. De kantelbeveiligingen zijn geen beveiliging tegen aardbevingen. Als u de extra beveiliging van aardbevingsbeveiligingen wilt toevoegen, moeten deze apart worden aangeschaft en geïnstalleerd.



**Install the tipping restraint hardware /
Montieren Sie die Kippsicherungshardware /
Installation du dispositif anti-basculant /
Instale los accesorios de sujeción antivuelco /
Installazione del dispositivo di ritenuta
ribaltabile /
Montaż zestawu antywywrotkowego /
De kantelbeveiligingen installeren**

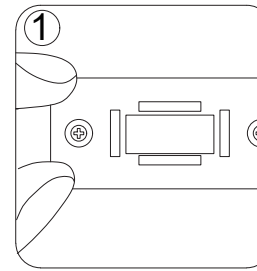

make mark on the wall /
Markierung an der Wand anbringen /
faire une marque sur le mur /
Haga una marca en la pared. /
fare un segno sulla parete /
Wykonaj oznaczenia na ścianie. /
maak een markering op de muur

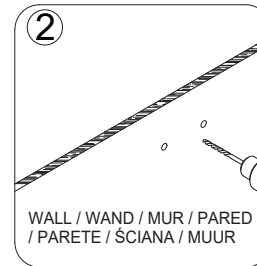

drill two Ø6 holes on the wall /
Bohren Sie zwei Ø6-Löcher in die Wand /
percer deux trous Ø6 dans le mur /
Taladre dos agujeros de Ø6 en la pared. /
praticare due fori Ø6 sulla parete /
Wywierć w ścianie dwa otwory Ø6. /
boor twee gaten Ø6 in de muur

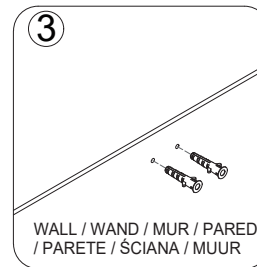

put two anchors in the holes /
Setzen Sie zwei Dübel in die Löcher /
insérer deux chevilles dans les trous /
Coloque dos anclajes en los orificios. /
inserire due tasselli nei fori /
Umieść dwa kołki rozporowe w ścianie. /
plaats twee ankers in de gaten

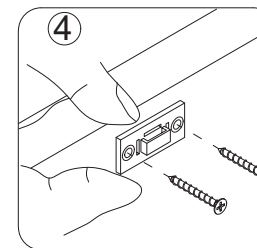

fix the device on the wall by the long screws /
Befestigen Sie die Vorrichtung mit den
langen Schrauben an der Wand /
fixer l'appareil au mur à l'aide des vis
longues /
Fije el dispositivo a la pared con los tornillos
largos. /
fissare il dispositivo alla parete con le viti
lunghe /
Zamocuj element mocujący na ścianie za
pomocą dwóch długich wkrętów. /
bevestig het apparaat aan de muur met de
lange schroeven

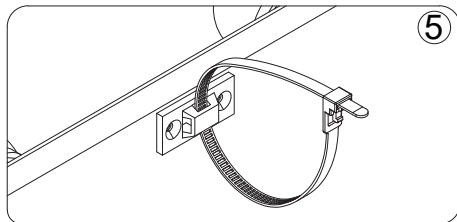

Push the cabinet close to the wall so that the two bases are close to each other, and then put on nylon tie to tighten it.

/ Schieben Sie den Schrank an die Wand, so dass die beiden Sockel nahe beieinander liegen, und befestigen Sie ihn dann mit einem Nylonband, um ihn festzuziehen.

/ Rapprocher l'armoire du mur de manière à ce que les deux bases soient l'une à côté de l'autre, puis la fixer avec une sangle en nylon.

/ Empuje el mueble cerca de la pared para que las dos bases queden cerca la una de la otra, y luego ponga una brida de nylon para apretarlo.

/ Avvicinare il mobile alla parete in modo che le due basi siano vicine, quindi fissare con una fascetta di nylon

/ Dosuń szafkę do ściany tak, aby dwie podstawy znalazły się blisko siebie, a następnie załóż plastikową opaskę zaciskową i ją zaciśnij.

/ duw het kastje dicht tegen de muur zodat de twee voetstukken dicht bij elkaar staan, en zet het vast met nylonband.

WALL / WAND / MUR / PARED / PARETE / ŚCIANA / MUUR

