

USA office: Fontana **AUS** office: Truganina **ITA** office: Milano **POL** office: Gdańsk
DEU office: FDS GmbH, Neuer Höltigbaum 36, 22143 Hamburg, Deutschland **FRA** office: Saint Vigor d'Ymonville
GBR office: FDS Corporation Limited, Unit 4, Blackacre Road, Great Blakenham, Ipswich, Ip6 0FL, United Kingdom

If you're having difficulty, our friendly customer team is always here to help.



USA:cs.us@costway.com POL:sklep@costway.com
AUS:cs.au@costway.com DEU:cs.de@costway.com
GBR:cs.uk@costway.com FRA:cs.fr@costway.com
ITA:cs.it@costway.com ESP:cs.es@costway.com

Kids Study Table Set
Ensemble de table d'apprentissage pour enfants
Kinder Lerntisch Set
Set da tavolo per bambini
Juego de mesa de estudio para niños
Zestaw do nauki dla dzieci
Kinderen studeertafel set
HY10382

THIS INSTRUCTION BOOKLET CONTAINS **IMPORTANT** SAFETY INFORMATION.
PLEASE READ AND KEEP FOR FUTURE REFERENCE.



Before You Start

Please read all instructions carefully and keep it for future reference.

General Security Warning

Caution: Children should use this product under the parental supervision.

Danger: Keep all small parts and packaging materials for this product away from babies and children, otherwise they may pose a choking hazard.

Danger: Lack of attachment may cause a risk of tipping.



**WARNING:
CHOKING HAZARD**
-Small parts.
Not for children under 3 years.

Warning for Assembly

- ⚠ Assembled only by adults
- ⚠ Remove all packaging, separate and count all parts and hardware.
- ⚠ Read through each step carefully and follow the proper order.
- ⚠ We recommend that, where possible, all items are assembled near the area in which they will be placed in use, to avoid moving the product unnecessarily once assembled.
- ⚠ Ensure a secure surface during installation, and always place the product on a flat, steady and stable surface.
- ⚠ If you use an electric screwdriver to install, you need to reduce the torque!



Bevor Sie beginnen

Bitte sorgfältig lesen und zum späteren Nachschlagen aufbewahren.

Allgemeine Sicherheitswarnung

Vorsicht: Kinder sollten diesen Artikel unter elterlicher Aufsicht benutzen.

Gefahr: Halten Sie alle Kleinteile und Verpackungsmaterialien, die verschluckt werden können, von Babys und Kindern fern.

Gefahr: Unsachgemäße Montage kann zu Kippgefahr führen.



**Achtung:
ERSTICKUNGSGEFAHR**
-Kleine Teile.
Nicht für Kinder unter 3 Jahren.

Achtung bei Montage

- ⚠ Montage nur durch Erwachsene
- ⚠ Entfernen Sie alle Verpackungen, Überprüfen Sie, ob alle Teile und Zubehörteile vorhanden sind.
- ⚠ Lesen Sie jeden Montageschritt sorgfältig durch und folgen Sie den Anleitungen.
- ⚠ Wir empfehlen, alle Teile möglichst in der Nähe des Aufstellungsortes zu montieren, um unnötige Bewegungen nach der Montage zu vermeiden.
- ⚠ Achten Sie bei der Montage auf einen sicheren Untergrund und stellen Sie den Artikel immer auf eine ebene, feste und stabile Fläche.
- ⚠ Wenn Sie einen elektrischen Schraubendreher zur Installation verwenden, müssen Sie das Drehmoment reduzieren!



Avant de Commencer

Veuillez lire attentivement toutes les instructions et les conserver pour la référence ultérieure.

Avertissement de Sécurité Générale

Attention : Les enfants doivent utiliser ce produit sous la surveillance de leurs parents.

Danger : Gardez toutes les petites pièces et les matériaux d'emballage de ce produit hors de la portée des bébés et des enfants pour éviter un risque d'étouffement.

Danger : Le manque de la fixation pourrait entraîner un risque de basculement.



AVERTISSEMENT : RISQUE D'ÉTOUFFEMENT

– Les petites pièces.
Ne convient pas aux enfants de moins de 3 ans.

Avertissement pour l'Assemblage

- ⚠ Construction seulement par des adultes
- ⚠ Retirez tous les emballages, séparez et comptez toutes les pièces et le matériel.
- ⚠ Lisez attentivement chaque étape et suivez l'ordre correct.
- ⚠ Nous recommandons que, dans la mesure du possible, tous les articles soient assemblés à proximité de la zone dans laquelle ils seront utilisés, afin d'éviter de déplacer inutilement le produit une fois assemblé.
- ⚠ Assurez-vous que la surface soit solide pendant la construction et placez toujours le produit sur une surface plane et stable.
- ⚠ Si vous utilisez un tournevis électrique pour l'installation, vous devez réduire le couple !



Antes de Empezar

Lea atentamente todas las instrucciones y consérvelas para futuras consultas.

Advertencia de Seguridad General

Atención: Los niños deben utilizar este producto bajo la supervisión de sus padres.

Peligro: Mantenga todas las piezas pequeñas y los materiales de empaque de este producto fuera del alcance de los bebés y los niños, ya que de lo contrario pueden suponer un peligro de asfixia.

Peligro: La falta de fijación puede provocar un riesgo de vuelco.



ADVERTENCIA: PELIGRO DE ASFIXIA

- Piezas pequeñas.
No es adecuado para niños menores de 3 años.

Advertencia para el Montaje

- ⚠ El producto solo puede ser ensamblado por adultos.
- ⚠ Retire todo el embalaje, separe y cuente todas las piezas y los accesorios.
- ⚠ Lea detenidamente cada paso y siga el orden correcto.
- ⚠ Recomendamos que, siempre que sea posible, todos los elementos se monten cerca de la zona en la que se van a utilizar, para evitar mover el producto innecesariamente una vez montado.
- ⚠ Asegure una superficie segura durante el montaje, y coloque el producto siempre sobre una superficie plana, firme y estable.
- ⚠ Si usas un destornillador eléctrico para instalarlo, ¡necesitas reducir el par!



Prima di Iniziare

Si prega di leggere attentamente tutte le istruzioni e conservarle per riferimento futuro.

Avvertenza di sicurezza generale

Attenzione: I bambini devono usare questo prodotto sotto la supervisione dei genitori.

Pericolo: Tenere tutte le piccole parti e i materiali di imballaggio di questo prodotto lontano da neonati e bambini, altrimenti potrebbero rappresentare un rischio di soffocamento.

Pericolo: La mancanza di accessorio può causare un rischio di ribaltamento.



AVVERTENZA: RISCHIO DI SOFFOCAMENTO

- Piccole parti.
Non per i bambini sotto i 3 anni.

Avvertenza per il Montaggio

- ⚠ Questo prodotto è montato dagli adulti.
- ⚠ Rimuovere tutti gli imballaggi, separare e contare tutte le parti e tutti gli accessori.
- ⚠ Leggere attentamente ogni passo e seguire l'ordine corretto.
- ⚠ Si consiglia, ove possibile, di montare tutti gli articoli vicino alla zona in cui verranno posti in uso, per evitare di spostare inutilmente il prodotto una volta assemblato.
- ⚠ Garantire una superficie sicura durante il montaggio e posizionare il prodotto sempre su una superficie piana, stabile.
- ⚠ Se usi un cacciavite elettrico per l'installazione, devi ridurre la coppia!



Zanim Zaczniesz

Przeczytaj uważnie wszystkie instrukcje i zachowaj je na przyszłość.

Ogólne ostrzeżenia dotyczące bezpieczeństwa

Uwaga: Dzieci mogą używać tego produktu jedynie pod nadzorem dorosłych.

Niebezpieczeństwo: Trzymaj wszystkie małe części i materiały opakowaniowe dla tego produktu z dala od niemowląt i dzieci, w przeciwnym razie mogą stwarzać ryzyko zadławienia.

Niebezpieczeństwo: Brak mocowania może spowodować ryzyko przewrócenia.



UWAGA: RYZIKO ZADŁAWIENIA

- Produkt zawiera małe elementy.
Nieodpowiednie dla dzieci poniżej 3 roku życia.

Ostrzeżenie

- ⚠ Montażem powinny zająć się wyłącznie osoby dorosłe
- ⚠ Usuń opakowanie i upewnij się, że zestaw zawiera wszystkie części i elementy montażowe.
- ⚠ Przeczytaj uważnie każdy krok i postępuj we właściwej kolejności.
- ⚠ Zalecamy, aby w miarę możliwości wszystkie elementy były montowane w pobliżu miejsca, w którym będą używane, aby uniknąć niepotrzebnego przenoszenia produktu po złożeniu.
- ⚠ Zapewnij bezpieczną powierzchnię podczas montażu i zawsze umieszczaj produkt na płaskiej i stabilnej powierzchni.
- ⚠ Jeśli używasz śrubokręta elektrycznego do instalacji, musisz zmniejszyć moment obrotowy!



Voordat U Begint

Lees alstublieft alle instructies zorgvuldig door en bewaar deze voor toekomstig gebruik.

Algemene Veiligheidswaarschuwing

Let op: Kinderen dienen dit product onder ouderlijk toezicht te gebruiken.

Gevaar: Houd alle kleine onderdelen en verpakkingsmaterialen van dit product buiten bereik van baby's en kinderen, anders kunnen ze een verstikkingsgevaar opleveren.

Gevaar: Gebrek aan bevestiging kan een risico op kantelen veroorzaken.















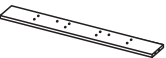
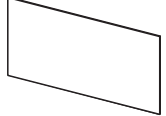





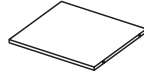

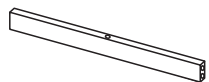





**WAARSCHUWING:
VERSTIKKINGSGEVAAR**
-Kleine onderdelen.
Niet voor kinderen onder de 3 jaar.

Waarschuwing voor Montage

- ⚠ Alleen monteren door volwassenen.
- ⚠ Verwijder alle verpakkingen, scheid en tel alle onderdelen en het beslag.
- ⚠ Lees elke stap zorgvuldig door en volg de juiste volgorde.
- ⚠ We raden aan om, waar mogelijk, alle onderdelen in de buurt van de plek waar ze gebruikt zullen worden te monteren, om onnodige verplaatsing van het product eenmaal gemonteerd te voorkomen.
- ⚠ Zorg voor een veilig oppervlak tijdens de installatie en plaats het product altijd op een vlakke, stabiele en stevige ondergrond.
- ⚠ Als u een elektrische schroevendraaier gebruikt voor de installatie, moet u het koppel verlagen!

1 x1	2 x1	3 x1	4 x1
5 x1	6 x2	7 x1	8 x1
9 x1	10 x1	11 x1	12 x1
13 x1	14 x1	15 x1	16 x1
17 x1	18 x1	19 x1	20 x1

21  x1	22  x1	23  x1	24  x1
25  x6	26  x1	27  x1	28  x1
29  x2	30  x1	31  x1	32  x1
33  x1	34  x2	35  x1	36  x1

A  ∅4x35mm x26	B  ∅3x8mm x9	C  ∅4x25mm x6	D  ∅4x30mm x8	
E  x1	F  x26	G  x26	H  ∅5x30mm x23	
I  x2	J  ∅6x30mm x8	K  x1	L  x1	M  ∅5x40mm x12

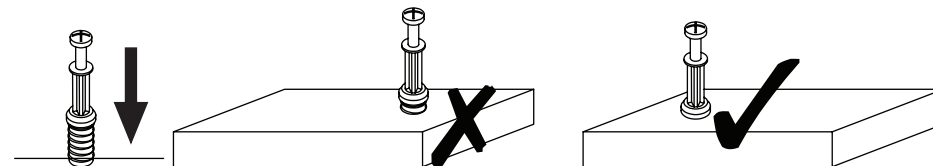
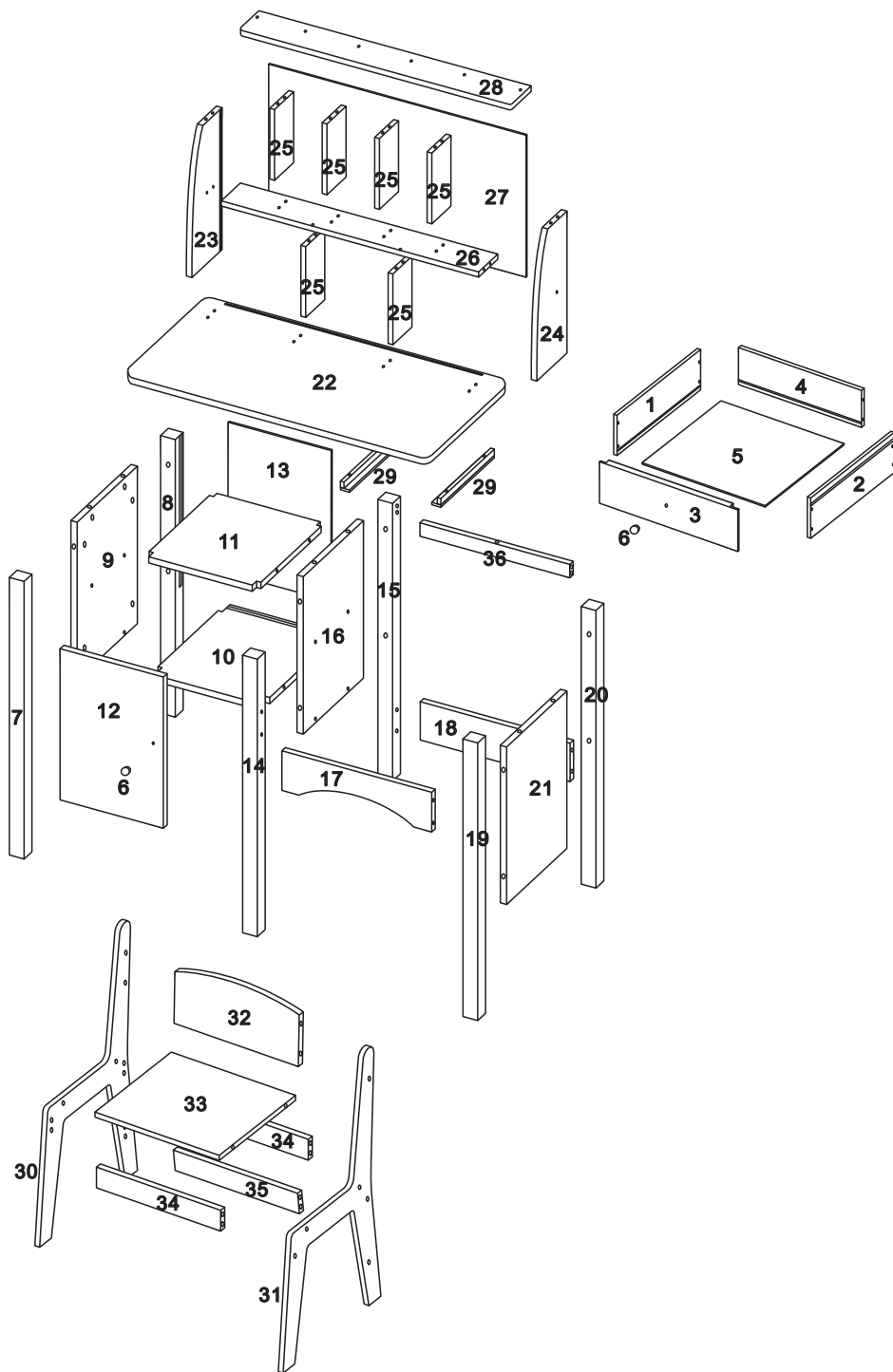

EN

QUICKFIT: Tighten quickfit until shoulder is flush with panel. Do not overtighten or undertighten.

DE

SCHNELLEBFESTIGUNG: Ziehen Sie die Schnellbefestigung fest, bis die Schulter bündig mit der Platte ist. Nicht zu fest und nicht zu locker anziehen.

FR

FIXATION RAPIDE : Serrez la fixation rapide jusqu'à ce que l'épaulement soit au même niveau que le panneau. Ne pas trop serrer ni trop peu.

ES

ENGANCHE RÁPIDO: Apriete el enganche rápido hasta que el hombro esté a ras con el panel. No apriete demasiado ni demasiado poco.

IT

ATTACCO RAPIDO: Stringere l'attacco rapido finché la sua spalla non è a filo con il pannello. Non serrare troppo o troppo poco.

PL

TRZPIEŃ:

Dokręć trzpień, aby jego ramię zrównało się z panelem. Uważaj, aby nie dokręcić trzpienia zbyt mocno lub zbyt słabo.

NL

QUICKFIT:

Draai de quickfit vast tot de schouder gelijk is met het paneel. Niet te strak of te weinig aandraaien.

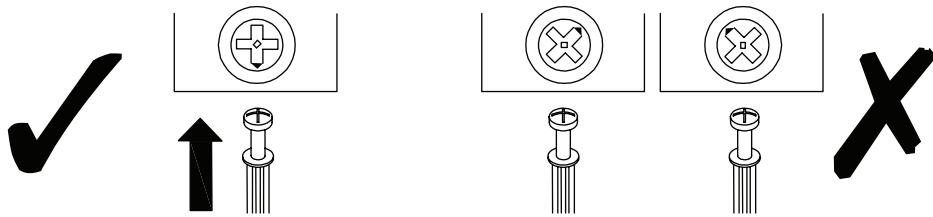

EN

CAM LOCK: When fitting cam lock, ensure starting position is correct before you insert connecting quickfit.

DE

NOCKENSCHLOSS: Achten Sie bei der Montage des Nockenschlosses darauf, dass die Ausgangsposition korrekt ist, bevor Sie die Schnellbefestigung einführen.

FR

VERROUILLAGE DE CAME: Lors du montage du verrouillage de la came, assurez-vous que la position initiale est correcte avant d'insérer la tringlerie de connexion.

ES

CIERRE DE LEVAS: Al montar el cierre de levas, asegúrese de que la posición inicial es correcta antes de insertar el enganche de conexión.

IT

BLOCCO A CAMMA: Quando si monta il blocco a camma, assicurarsi che la posizione di partenza sia corretta prima di inserire l'attacco rapido di collegamento.

PL

MIMOŚRÓD:

Podczas montażu mimośrodów upewnij się, że pozycja wyjściowa jest prawidłowa.

NL

NOKVERGREDELING:

Zorg er bij het monteren van de nokvergrendeling voor dat de uitgangspositie correct is voordat u de quickfit aansluit.

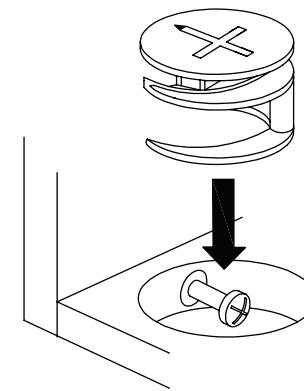

EN

Quickfit head should be in the centre of the cam lock when the two panels are joined.
Cam lock should be inserted before quickfit.

DE

Der Quickfit-Kopf sollte sich in der Mitte des Nockenschlosses befinden, wenn die beiden Platten zusammengefügt werden.
Das Nockenschloss sollte vor der Schnellbefestigung eingesetzt werden.

FR

La tête de l'attache rapide doit se trouver au centre du verrou à came lorsque les deux panneaux sont assemblés.
Le verrou à came doit être inséré avant l'attache rapide.

ES

El cabezal de enganche rápido debe estar en el centro del cierre de leva cuando se unen los dos paneles.
El cierre de leva debe insertarse antes del enganche rápido.

IT

La testa dell'attacco rapido deve trovarsi al centro del blocco a camma quando i due pannelli sono uniti.
Il blocco a camma deve essere inserito prima dell'attacco rapido.

PL

Podczas łączenia paneli główka trzpienia powinna znaleźć się w środku mimośrodów.
Mimośród należy włożyć przed trzpieniem.

NL

De kop van de quickfit moet zich in het midden van de cam lock bevinden wanneer de twee panelen worden samengevoegd.
De nokvergrendeling moet vóór de quickfit worden geplaatst.

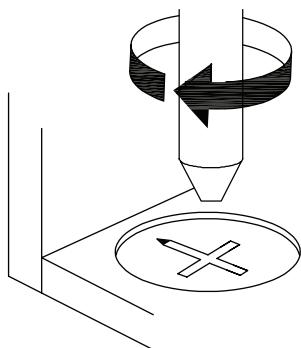

EN

Turn cam lock clockwise to tighten.

DE

Zum Festziehen die Nockensperre im Uhrzeigersinn drehen.

FR

Tournez le verrou à came dans le sens des aiguilles d'une montre pour le serrer.

ES

Gire el cierre de leva en el sentido de las agujas del reloj para apretarlo.

IT

Ruotare il blocco a camma in senso orario per serrarlo.

PL

Dokręć mimośród zgodnie z ruchem wskazówek zegarka, aby zablokować zamek meblowy.

NL

Draai de nokvergrendeling met de klok mee om vast te draaien.

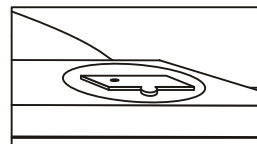
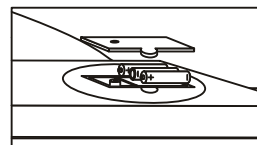
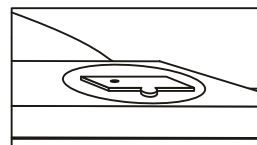

EN

ATTENTION:

- Use Phillips screwdriver to open the lid of light strip, put 3pcs of AA batteries (not included) in the groove, positive to positive, negative to negative, then close the lid of light strip, lock it with screwdriver.
- Non-rechargeable batteries are not to be recharged;
 - Different types of batteries or new and used batteries are not to be mixed;
 - Batteries are to be inserted with the correct polarity (+ and-);
 - Exhausted batteries are to be removed from the toy;
 - The supply terminals are not to be short-circuited.
 - Do not mix alkaline, standard(carbon-zinc) or rechargeable (nickel-cadmium) batteries.
 - Do not mix old and new batteries.

DE

VORSICHT:

- Verwenden Sie einen Kreuzschlitzschraubendreher, um den Deckel des Lichtstreifens zu öffnen, legen Sie 3 AA-Batterien (nicht enthalten) in die Nut, positiv zu positiv, negativ zu negativ, schließen Sie dann den Deckel des Lichtstreifens und verschließen Sie ihn mit dem Schraubendreher.
- Nicht wiederaufladbare Batterien dürfen nicht aufgeladen werden;
 - Verschiedene Arten von Batterien oder neue und gebrauchte Batterien dürfen nicht gemischt werden;
 - Batterien müssen mit der korrekten Polarität (+ und -) eingesetzt werden;
 - Entladene Batterien müssen aus dem Spielzeug entfernt werden;
 - Die Stromversorgungsklemmen dürfen nicht kurzgeschlossen werden.
 - Mischen Sie keine Alkaline-, Standard-(Kohle-Zink)- oder wiederaufladbaren (Nickel-Cadmium)-Batterien.
 - Mischen Sie keine alten und neuen Batterien.

FR

ATTENTION :

Utilisez un tournevis Phillips pour ouvrir le couvercle de la bande lumineuse, placez 3 piles AA (non incluses) dans la rainure, le positif au positif, le négatif au négatif, puis refermez le couvercle de la bande lumineuse et verrouillez-le à l'aide du tournevis.

- Les piles non rechargeables ne doivent pas être rechargées ;
- Il ne faut pas mélanger différents types de piles ou des piles neuves et usagées ;
- Les piles doivent être insérées en respectant la polarité (+ et -) ;
- Les piles épuisées doivent être retirées du jouet ;
- Les bornes d'alimentation ne doivent pas être court-circuitées.
- Ne pas mélanger les piles alcalines, standard (carbone-zinc) ou rechargeables (nickel-cadmium).
- Ne pas mélanger des piles anciennes et des piles neuves.

ES

ATENCIÓN:

Utilice un destornillador Phillips para abrir la tapa de la tira de luz, coloque 3 pilas AA (no incluidas) en la ranura, positivo con positivo, negativo con negativo, luego cierre la tapa de la tira de luz, bloquéela con el destornillador.

- Las pilas no recargables no deben recargarse;
- No se deben mezclar diferentes tipos de pilas o pilas nuevas y usadas;
- Las pilas deben colocarse con la polaridad correcta (+ y-);
- Las pilas gastadas deben retirarse del juguete;
- Los terminales de alimentación no deben cortocircuitarse.
- No mezcle pilas alcalinas, estándar (carbono-zinc) o recargables (níquel-cadmio).
- No mezcle pilas usadas y nuevas.

IT

ATTENZIONE:

Utilizzare un cacciavite a croce per aprire il coperchio della striscia luminosa, inserire 3 batterie AA nella scanalatura, positivo su positivo, negativo su negativo, quindi chiudere il coperchio della striscia luminosa e bloccarlo con il cacciavite.

- Le batterie non ricaricabili non devono essere ricaricate;
- Non si devono mescolare tipi diversi di batterie o batterie nuove e usate;
- Le batterie devono essere inserite con la corretta polarità (+ e -) ;
- Le batterie scariche devono essere rimosse dal giocattolo;
- I terminali di alimentazione non devono essere messi in cortocircuito;
- Non mescolare batterie alcaline, standard (carbone-zinco) o ricaricabili (nichel-cadmio);
- Non mescolare batterie vecchie e nuove.

PL

UWAGA:

Użyj śrubokręta krzyżakowego, aby otworzyć pokrywę komory baterii paska oświetleniowego. Włóż 3 baterie AA do komory (brak baterii w zestawie), zwracając uwagę na prawidłowy kierunek dodatnich i ujemnych biegunów baterii. Następnie zamknij pokrywę komory baterii i dokręć wkręt śrubokrętem.

- Nie należy ładować baterii jednorazowych.
- Nie należy mieszać różnych typów baterii ani baterii nowych i używanych.
- Baterie należy wkładać z zachowaniem prawidłowej polaryzacji (+ i -).
- Wyczerpane baterie należy wyjąć z zabawki.
- Nie należy zwierać zacisków zasilania.
- Nie należy mieszać baterii alkalicznych, standardowych (węglowo-cynkowych) i akumulatorów (nikolowo-kadmowych).
- Nie należy mieszać nowych i używanych baterii.

NL

AANDACHT:

Gebruik de kruisopschroevendraaier om het deksel van de lichtstrip te openen, plaats 3 AA-batterijen in de groef, positief op positief, negatief op negatief, sluit vervolgens het deksel van de lichtstrip en vergrendel het met de schroevendraaier.

- Niet-oplaadbare batterijen mogen niet worden opgeladen;
- Verschillende soorten batterijen of nieuwe en gebruikte batterijen mogen niet gemengd worden;
- Batterijen moeten met de juiste polariteit (+ en -) geplaatst worden;
- Uitgeputte batterijen moeten uit het speelgoed worden verwijderd;
- De voedingsklemmen mogen niet worden kortgesloten;
- Gebruik geen alkalinebatterijen, standaardbatterijen (zink-koolstof) of oplaadbare batterijen (nikkel-cadmium) door elkaar;
- Gebruik geen oude en nieuwe batterijen door elkaar.

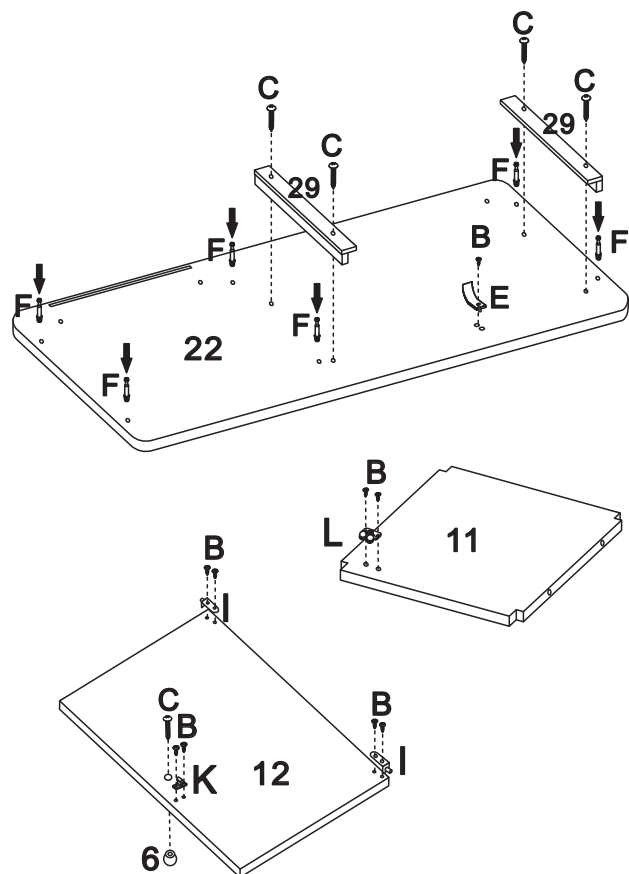
1**EN**

Put F(cam bolt) in the No.22 panel, please ensure the screw be locked in straight line.

Use C screw to lock No.29 panel on No.22 panel. Use B screw to lock E(plastic drawer block) on No.22 panel. Use B screw to lock I(door pin) and No.6(knob) on No.12 panel.

Use B screw to lock K(male hinge) and L(female hinge) on No.11 and 12 panel.

DE

Setzen Sie den F (Nockenbolzen) in das Panel Nr. 22 ein, stellen Sie bitte sicher, dass die Schraube in einer geraden Linie verriegelt ist.

Verwenden Sie die Schraube C, um die Platte Nr. 29 an der Platte Nr. 22 zu verriegeln. Verwenden Sie die Schraube B, um E (Schubladenblock aus Kunststoff) an der Platte Nr. 22 zu verriegeln. Verwenden Sie die Schraube B, um I (Türstift) und Nr. 6 (Knopf) an der Platte Nr. 12 zu verriegeln. Verwenden Sie die Schraube B, um K (männliches Scharnier) und L (weibliches Scharnier) an den Platten Nr. 11 und 12 zu verriegeln.

FR

Placez la vis F (boulon à came) dans le panneau No.22, veillez à ce que la vis soit bloquée en ligne droite.

Utilisez la vis C pour verrouiller le panneau No.29 sur le panneau No.22.

Utilisez la vis B pour verrouiller E (bloc tiroir en plastique) sur le panneau No.22. Utilisez la vis B pour verrouiller I (goupille de porte) et No.6 (bouton) sur le panneau No.12.

Utilisez la vis B pour verrouiller K (charnière mâle) et L (charnière femelle) sur les panneaux No.11 et 12.

ES

Coloque F (perno de leva) en el panel nº 22, asegúrese de que el tornillo esté bloqueado en línea recta. Utilice el tornillo C para bloquear el panel nº 29 en el panel nº 22. Utilice el tornillo B para bloquear E (bloque de cajón de plástico) en el panel nº 22. Utilice el tornillo B para bloquear I (pasador de puerta) y nº 6 (pomo) en el panel nº 12. Utilice el tornillo B para bloquear K (bisagra macho) y L (bisagra hembra) en los paneles nº 11 y 12.

IT

Inserire F (bullone a camma) nel pannello n. 22, assicurandosi che la vite sia bloccata in linea retta.

Utilizzare la vite C per bloccare il pannello n. 29 sul pannello n. 22. Utilizzare la vite B per bloccare E (blocco cassetto in plastica) sul pannello n. 22. Utilizzare la vite B per bloccare il pannello I (perno della porta) e il pannello n. 6 (manopola) sul pannello n. 12.

Utilizzare la vite B per bloccare K (cerniera maschio) e L (cerniera femmina) sul pannello n. 11 e n. 12.

PL

Umieść F (trzcienie) w otworach w panelu nr 22. Upewnij się, że trzcienie są zablokowane w linii prostej.

Użyj śrub C, aby zamocować panele nr 29 na panelu nr 22. Użyj śruby B, aby zamocować E (plastikowa blokada szuflady) na panelu nr 22. Użyj śrub B, aby zamocować I (kołek drzwi) i nr 6 (gałka) na panelu nr 12.

Użyj śrub B, aby zamocować K (zawias męski) i L (zawias żeński) na panelach nr 11 i 12.

NL

Plaats F (nokbout) in paneel nr. 22, zorg ervoor dat de schroef in een rechte lijn wordt vergrendeld.

Gebruik schroef C om paneel nr. 29 vast te zetten op paneel nr. 22. Gebruik B schroef om E (plastic ladeblok) te vergrendelen op nr. 22 paneel. Gebruik B schroef om I (deur pin) en nr. 6 (knop) te vergrendelen op nr.12 paneel.

Gebruik B schroef om K(mannelijk scharnier) en L(vrouwelijk scharnier) te vergrendelen op No.11 en 12 paneel.

EN

Use D screw to lock No.1 and 2 panel on No.4 panel. Use C screw to lock No.6(knob) panel on No.3 panel. Insert No.5 panel in the groove, then use D screw to lock No.3 panel on it.

DE

Verwenden Sie die Schraube D, um die Platten Nr. 1 und 2 an der Platte Nr. 4 zu befestigen. Verwenden Sie die Schraube C, um die Platte Nr. 6 (Knopf) an der Platte Nr. 3 zu verriegeln. Setzen Sie die Platte Nr. 5 in die Nut ein und verriegeln Sie sie mit der Schraube D an der Platte Nr. 3.

FR

Utilisez la vis D pour verrouiller les panneaux No.1 et 2 sur le panneau No.4. Utilisez la vis C pour verrouiller le panneau No.6 (bouton) sur le panneau No.3. Insérez le panneau No.5 dans la rainure, puis utilisez la vis D pour verrouiller le panneau No.3.

ES

Utilice el tornillo D para bloquear los paneles nº 1 y nº 2 en el panel nº 4. Utilice el tornillo C para bloquear el panel nº 6 (pomo) en el panel nº 3. Inserte el panel nº 5 en la ranura y utilice el tornillo D para bloquear el panel nº 3.

IT

Utilizzare la vite D per bloccare i pannelli n. 1 e 2 sul pannello n. 4. Utilizzare la vite C per bloccare il pannello n. 6 (manopola) sul pannello n. 3. Inserire il pannello n. 5 nella scanalatura, poi utilizzare la vite D per bloccare il pannello n. 3.

PL

Użyj śrub D, aby zamocować panele nr 1 i 2 na panelu nr 4. Użyj śruby C, aby zamocować część nr 6 (gałka) na panelu nr 3. Włóż panel nr 5 w szczeliny, a następnie użyj śrub D, aby zamocować na nim panel nr 3.

NL

Gebruik schroef D om paneel nr. 1 en 2 op paneel nr. 4 te vergrendelen. Gebruik schroef C om paneel nr. 6 (knop) te vergrendelen op paneel nr. 3. Plaats paneel nr. 5 in de groef en gebruik schroef D om paneel nr. 3 erop vast te zetten.

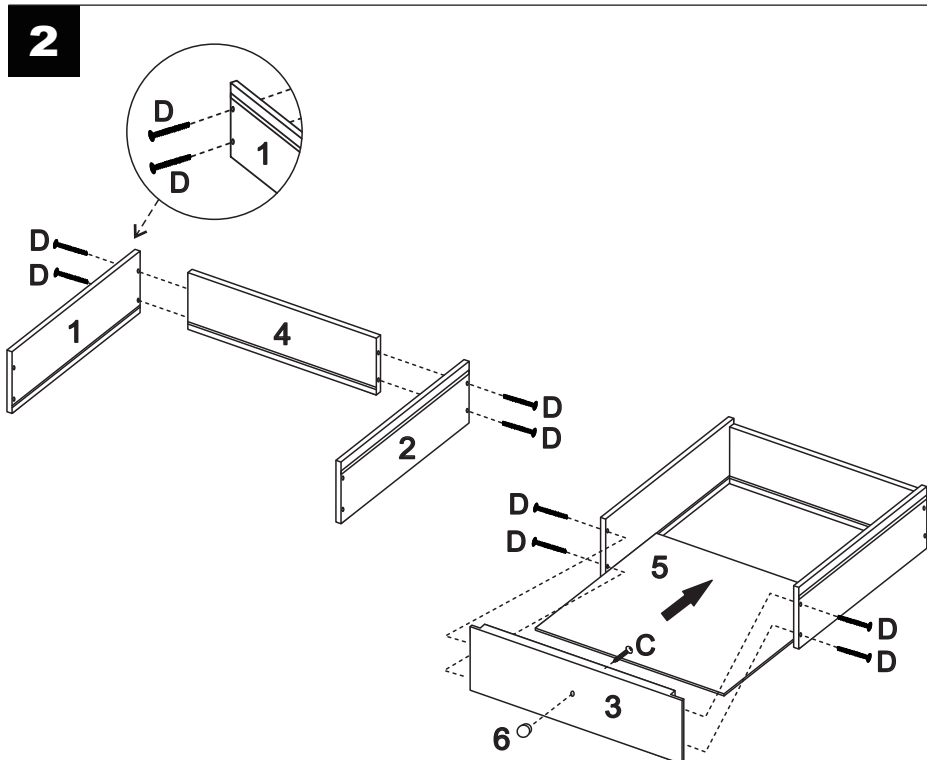

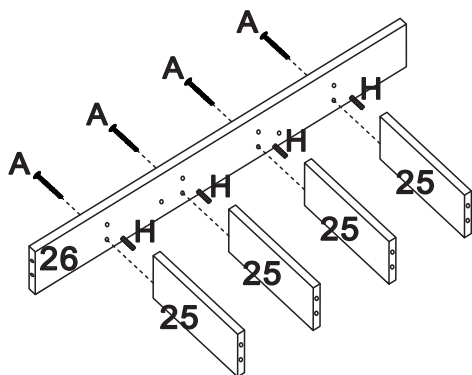
3**EN**

Insert H(wooden dowels) in the left side of No.25 panel, connect them to No.26 panel, then use A screw to lock them on No.26 panel.

DE

Setzen Sie H(Holzdübel) in die linke Seite der Platte Nr. 25 ein, verbinden Sie sie mit der Platte Nr. 26 und verriegeln Sie sie dann mit der Schraube A an der Platte Nr. 26.

FR

Insérez les chevilles en bois H dans le côté gauche du panneau No.25, reliez-les au panneau No.26, puis utilisez la vis A pour les verrouiller sur le panneau No.26.

ES

Inserte H (clavijas de madera) en el lado izquierdo del panel nº 25, conéctelos al panel nº 26 y utilice el tornillo A para bloquearlos en el panel nº 26.

IT

Inserire H (tasselli di legno) nel lato sinistro del pannello n. 25, collegarli al pannello n. 26, poi utilizzare la vite A per bloccarli sul pannello n. 26.

PL

Włóż H (drewniane kołki) w otwory po lewej stronie panelu nr 25, połącz je z panelem nr 26. Następnie użyj śrub A, aby zamocować je na panelu nr 26.

NL

Plaats H (houten deuvels) in de linkerkant van paneel nr. 25, verbind ze met paneel nr. 26 en gebruik schroef A om ze op paneel nr. 26 vast te zetten.

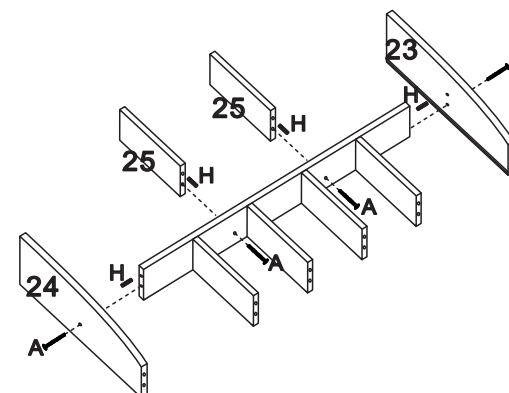
4**EN**

Insert H(wooden dowels) in the right side of No.25 panel and the both sides of No.26 panel, connect them to No.23,24 and 26 panel, then use A screw to lock them on No.23,24 and 26 panel.

DE

Setzen Sie H (Holzdübel) in die rechte Seite der Platte Nr. 25 und die beiden Seiten der Platte Nr. 26 ein, verbinden Sie sie mit den Platten Nr. 23, 24 und 26 und verwenden Sie dann eine Schraube, um sie an den Platten Nr. 23, 24 und 26 zu verriegeln.

FR

Insérez H (chevilles en bois) dans le côté droit du panneau No.25 et des deux côtés du panneau No.26, reliez-les aux panneaux No.23, 24 et 26, puis utilisez une vis A pour les verrouiller sur les panneaux No.23, 24 et 26.

ES

Inserte H (clavijas de madera) en el lado derecho del panel nº 25 y en ambos lados del panel nº 26, conéctelos a los paneles nº 23, 24 y 26, y utilice tornillo A para bloquearlos en los paneles nº 23, 24 y 26.

IT

Inserire H (tasselli di legno) sul lato destro del pannello n. 25 e su entrambi i lati del pannello n. 26, collegarli ai pannelli n. 23, 24 e 26, poi utilizzare una vite A per bloccarli sul pannello n. 23, 24 e 26.

PL

Włóż H (drewniane kołki) w otwory po prawej stronie panelu nr 25 i po obu stronach panelu nr 26. Połącz je z panelami nr 23, 24 i 26, a następnie użyj śrub A, aby zamocować je na panelach nr 23, 24 i 26.

NL

Plaats H (houten deuvels) in de rechterzijde van paneel nr. 25 en de beide zijden van paneel nr. 26, verbind ze met paneel nr. 23, 24 en 26 en gebruik vervolgens een schroef A om ze op paneel nr. 23, 24 en 26 vast te zetten.

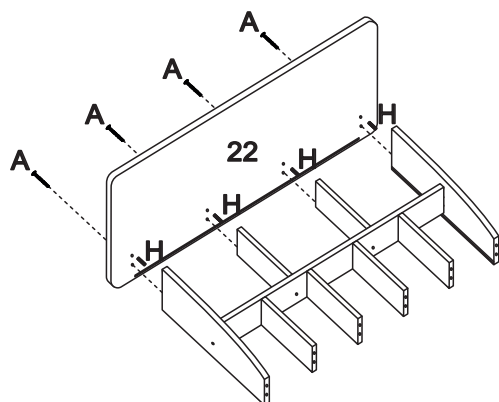
5**EN**

Insert H(wooden dowels) in No.23, 24 and 25 panel, connect them to No.22 panel, then use A screw to lock them on No.22 panel.

DE

Setzen Sie H(Holzdübel) in die Platten Nr. 23, 24 und 25 ein, verbinden Sie sie mit der Platte Nr. 22 und verriegeln Sie sie dann mit der Schraube A an der Platte Nr. 22.

FR

Insérez les H (chevilles en bois) dans les panneaux No.23, 24 et 25, reliez-les au panneau No.22, puis utilisez une vis A pour les bloquer sur le panneau No.22.

ES

Inserte H (clavijas de madera) en los paneles nº 23, 24 y 25, conéctelos al panel nº 22 y, a continuación, utilice un tornillo A para bloquearlos en el panel nº 22.

IT

Inserire H (tasselli di legno) nei pannelli n. 23, 24 e 25, collegarli al pannello n. 22, poi utilizzare una vite A per bloccarli sul pannello n. 22.

PL

Włóż H (drewniane kołki) w otwory w panelach nr 23, 24 i 25, połącz je z panelem nr 22, a następnie użyj śrub A, aby zamocować je na panelu nr 22.

NL

Plaats H (houten deuvels) in paneel nr. 23, 24 en 25, verbind ze met paneel nr. 22 en gebruik schroef A om ze op paneel nr. 22 vast te zetten.

6**EN**

Insert No.27 panel in the groove. Insert H(wooden dowels) in the top side of No.23,24 and 25 panel, connect them to No.28 panel, then use A screw to lock them on No.28 panel. Complete the top half part assembly.

DE

Setzen Sie die Platte Nr. 27 in die Nut ein. Setzen Sie H (Holzdübel) in die Oberseite der Platten Nr. 23, 24 und 25 ein, verbinden Sie sie mit der Platte Nr. 28 und verwenden Sie dann eine Schraube, um sie an der Platte Nr. 28 zu verriegeln. Schließen Sie die Montage der oberen Hälfte ab.

FR

Insérez le panneau n° 27 dans la rainure. Insérez H (chevilles en bois) dans la partie supérieure des panneaux n° 23, 24 et 25, reliez-les au panneau n° 28, puis utilisez une vis A pour les verrouiller sur le panneau n° 28. Complétez l'assemblage de la moitié supérieure de la pièce.

ES

Inserte el panel nº 27 en la ranura. Inserte H (clavijas de madera) en la parte superior de los paneles nº 23, 24 y 25, conéctelos al panel nº 28 y utilice un tornillo A para bloquearlos en el panel nº 28. Complete el ensamblaje de la mitad superior.

IT

Inserire il pannello n. 27 nella scanalatura. Inserire H (tasselli di legno) nel lato superiore dei pannelli 23, 24 e 25, collegarli al pannello 28, poi utilizzare la vite A per bloccarli sul pannello 28. Il montaggio della metà superiore è completato.

PL

Włóż panel nr 27 w szczelinę. Włóż H (drewniane kołki) w górną stronę paneli nr 23, 24 i 25, połącz je z panelem nr 28, a następnie użyj śrub A, aby zamocować je na panelu nr 28. Zakończono montaż górnej części toaletki.

NL

Plaats paneel nr. 27 in de groef. Steek H (houten deuvels) in de bovenkant van paneel nr. 23, 24 en 25, verbind ze met paneel nr. 28 en gebruik schroef A om ze op paneel nr. 28 vast te zetten. Voltooi de montage van de bovenste helft.

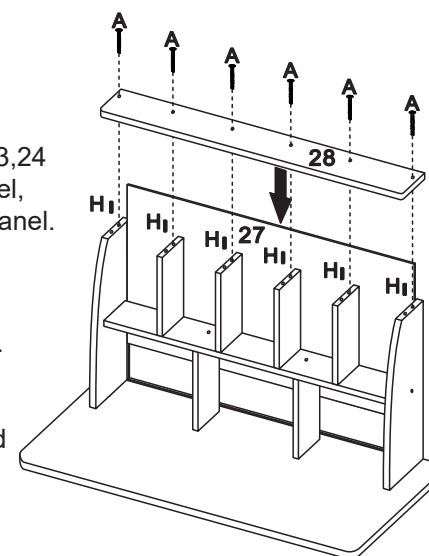

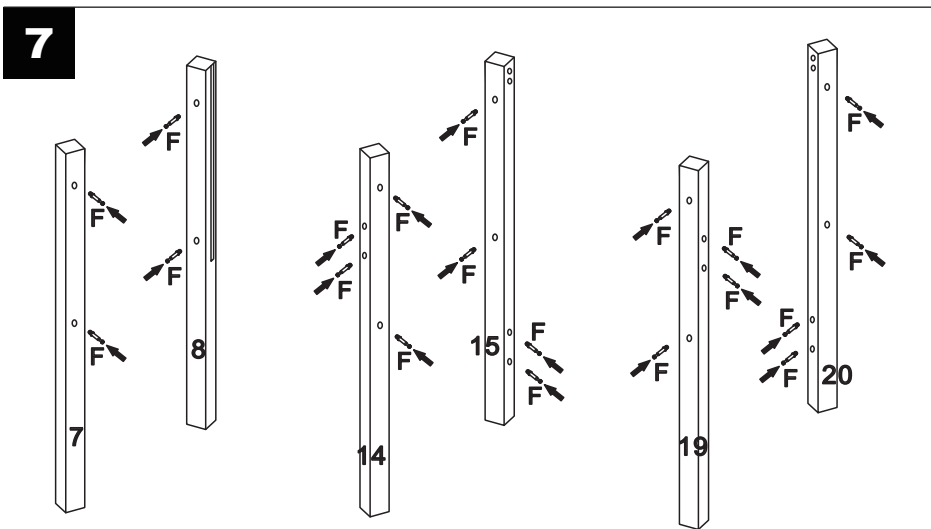

EN

Put F(cam bolt) in the No.7,8,14,15,19 and 20(wooden legs), please ensure the screw be locked in straight line.

DE

Setzen Sie F (Nockenbolzen) in die Nr. 7, 8, 14, 15, 19 und 20 (Holzbeine), achten Sie bitte darauf, dass die Schraube in einer geraden Linie verriegelt wird.

FR

Placez la vis F (boulon à came) dans les pieds en bois n° 7, 8, 14, 15, 19 et 20, en veillant à ce que la vis soit bloquée en ligne droite.

ES

Coloque F (perno de leva) en los paneles n° 7, 8, 14, 15, 19 y 20 (patas de madera), asegúrese de que el tornillo esté bloqueado en línea recta.

IT

Inserire F (bullone a camma) nei n. 7, 8, 14, 15, 19 e 20 (gambe in legno), assicurandosi che la vite sia bloccata in linea retta.

PL

Umieść F (trzpienie) w nogach nr 7, 8, 14, 15, 19 i 20 (drewniane nogi). Upewnij się, że trzpienie są zablokowane w linii prostej.

NL

Plaats F(nokbout) in de nr.7,8,14,15,19 en 20(houten poten), zorg ervoor dat de schroef in een rechte lijn wordt vergrendeld.

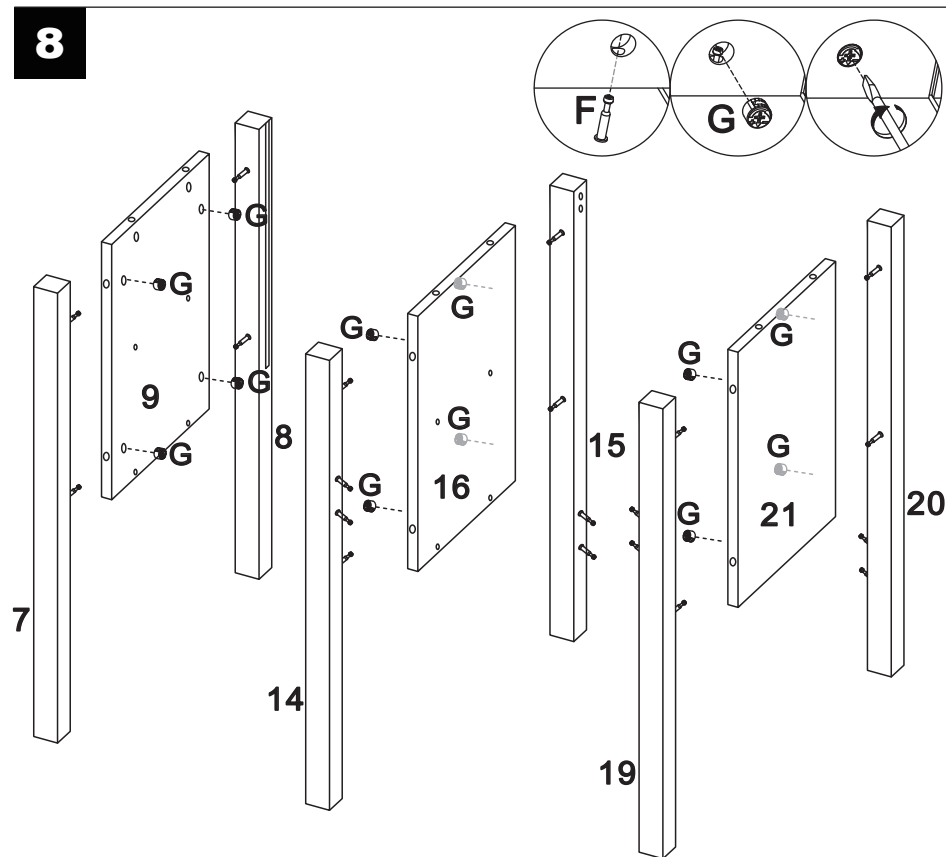

EN

Push G(cam lock) in the No.9,16 and 21 panel hole, insert No.7,8,14,15,19 and 20(wooden legs) into the No.9,16 and 21 panel, and use cross screwdriver to lock G(cam lock) tightly.

DE

Schieben Sie G (Nockenschloss) in das Loch der Platte Nr. 9, 16 und 21, setzen Sie die Nr. 7, 8, 14, 15, 19 und 20 (Holzbeine) in die Platte Nr. 9, 16 und 21 ein und verwenden Sie einen Kreuzschraubendreher, um G (Nockenschloss) fest zu verriegeln.

FR

Poussez G (verrou à came) dans le trou du panneau No.9,16 et 21, insérez No.7,8,14,15,19 et 20 (pieds en bois) dans le panneau No.9,16 et 21, et utilisez un tournevis cruciforme pour verrouiller G (verrou à came) fermement.

ES

Empuje G (cierre de leva) en el agujero de los paneles nº 9, 16 y 21, inserte los paneles nº 7, 8, 14, 15, 19 y 20 (patas de madera) en los paneles nº 9, 16 y 21, y utilice un destornillador de estrella para bloquear G (cierre de leva) firmemente.

IT

Spingere G (blocco a camma) nel foro del pannello n. 9, 16 e 21, inserire i n. 7, 8, 14, 15, 19 e 20 (gambe in legno) nel pannello n. 9, 16 e 21 e utilizzare un cacciavite a croce per bloccare G (blocco a camma).

PL

Umieść G (mimośrodny) w otworach w panelach nr 9, 16 i 21, włóż nr 7, 8, 14, 15, 19 i 20 (drewniane nogi) do paneli nr 9, 16 i 21 i użyj śrubokręta krzyżakowego, aby mocno zablokować G (mimośrodny).

NL

Druk G(nokvergrendeling) in het gat van het paneel nr. 9, 16 en 21, plaats de nr. 7, 8, 14, 15, 19 en 20(houten poten) in het paneel nr. 9, 16 en 21 en gebruik een kruisschroevendraaier om G(nokvergrendeling) stevig vast te zetten.

9

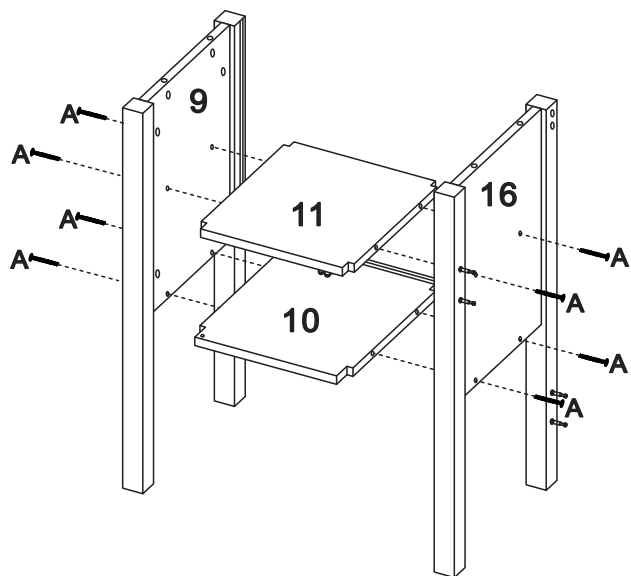

EN

Use A screw to lock No.10 and 11 panel on No.9 and 16 panel.

DE

Verwenden Sie die Schraube A, um die Platten Nr. 10 und 11 an den Platten Nr. 9 und 16 zu verriegeln.

FR

Utilisez la vis A pour verrouiller les panneaux No.10 et 11 sur les panneaux No.9 et 16.

ES

Use el tornillo A para bloquear los paneles nº 10 y 11 en los paneles nº 9 y 16.

IT

Utilizzare la vite A per bloccare i pannelli 10 e 11 sui pannelli 9 e 16.

PL

Użyj śrub A, aby zamocować panele nr 10 i 11 na panelach nr 9 i 16.

NL

Gebruik schroef A om paneel nr. 10 en 11 vast te zetten op paneel nr. 9 en 16.

10

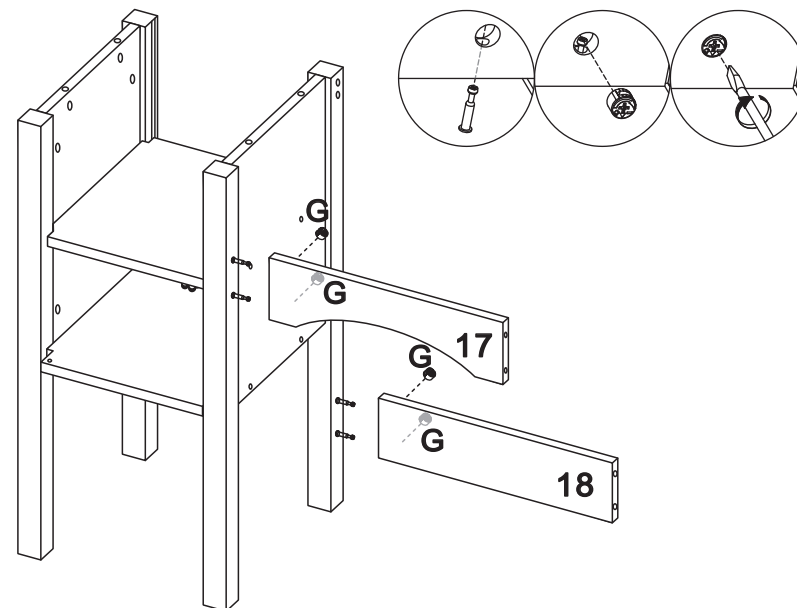

EN

Push G(cam lock) in the No.17 and 18 panel hole, then insert No.17 and 18 panel into the No.14 and 15(wooden legs), use cross screwdriver to lock G(cam lock) tightly.

DE

Schieben Sie G (Nockenschloss) in das Loch für die Platten Nr. 17 und 18, setzen Sie dann die Platten Nr. 17 und 18 in die Nr. 14 und 15 (Holzbeine) ein und verwenden Sie einen Kreuzschraubendreher, um G (Nockenschloss) fest zu verriegeln.

FR

Poussez G (verrou à came) dans le trou des panneaux No.17 et 18, puis insérez les panneaux No.17 et 18 dans les No.14 et 15 (pieds en bois), utilisez un tournevis cruciforme pour verrouiller G (verrou à came) fermement.

ES

Empuje G (cierre de leva) en el agujero de los paneles nº 17 y 18, luego inserte los paneles nº 17 y 18 en los nº 14 y 15 (patas de madera), utilice un destornillador de estrella para bloquear G (cierre de leva) firmemente.

IT

Spingere G (blocco a camma) nel foro del pannello n. 17 e 18, poi inserire i pannelli n. 17 e 18 nei n. 14 e 15 (gambe di legno), utilizzare il cacciavite a croce per bloccare G (blocco a camma) saldamente.

PL

Umieść G (mimośrodny) w otworach w panelach nr 17 i 18, a następnie włóż panele nr 17 i 18 do nr 14 i 15 (drewniane nogi). Użyj śrubokręta krzyżakowego, aby mocno zamocować G (mimośrodny).

NL

Druk G (nokvergrendeling) in het gat van het paneel nr. 17 en 18, plaats vervolgens het paneel nr. 17 en 18 in de nr. 14 en 15 (houten poten), gebruik een kruisschroevendraaier om G (nokvergrendeling) stevig vast te zetten.

11

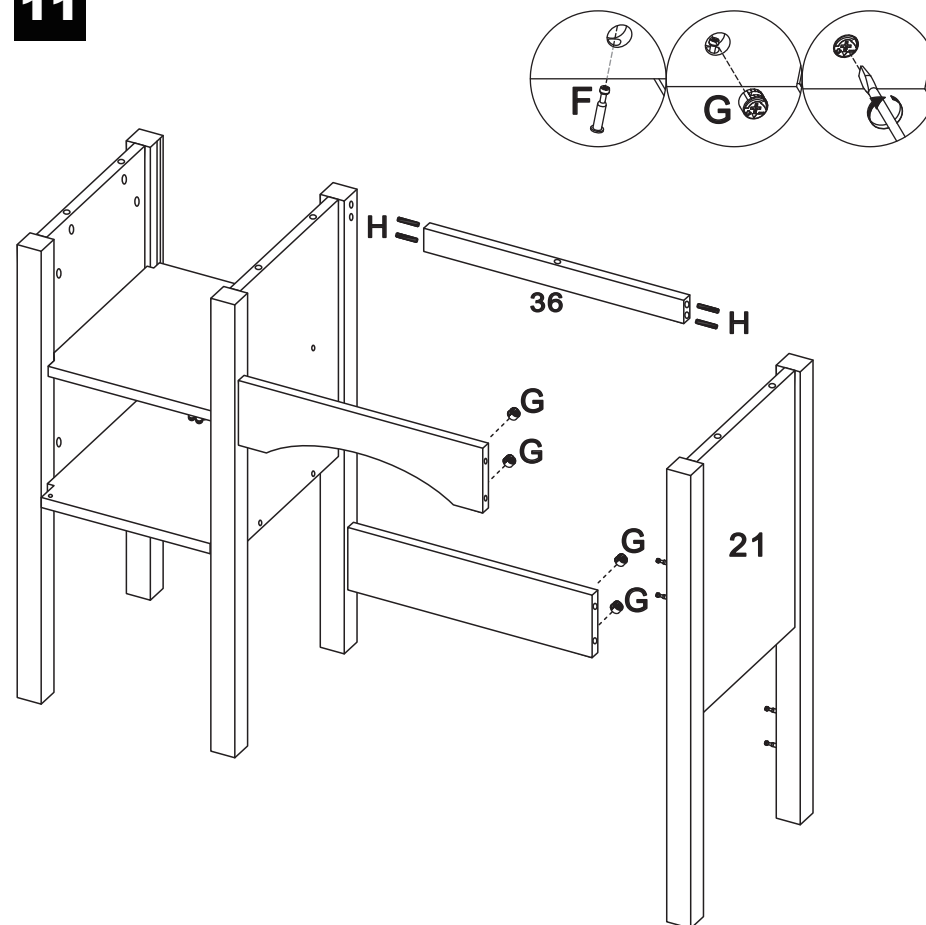

EN

Insert H(wooden dowels) in the both side of No.36 panel, connect them to No.15 and 20(wooden legs). Push G(cam lock) in the No.17 and 18 panel hole, then put No.17 and 18 panel in the No.19 and 20(wooden legs), use cross screwdriver to lock G(cam lock) tightly.

DE

Setzen Sie H (Holzdübel) in beide Seiten der Platte Nr. 36 ein und verbinden Sie sie mit Nr. 15 und 20 (Holzbeine). Schieben Sie G (Nockenschloss) in das Loch der Platten Nr. 17 und 18, setzen Sie dann die Platten Nr. 17 und 18 in die Nr. 19 und 20 (Holzbeine) ein und verwenden Sie einen Kreuzschraubendreher, um G (Nockenschloss) fest zu verriegeln.

FR

Insérez H (chevilles en bois) des deux côtés du panneau No.36, et reliez-les à No.15 et 20 (pieds en bois). Poussez G (verrou à came) dans le trou du panneau No.17 et 18, puis placez les panneaux No.17 et 18 dans les pieds en bois No.19 et 20, utilisez un tournevis cruciforme pour verrouiller G (verrou à came) fermement.

ES

Inserte H (clavijas de madera) en ambos lados del panel nº 36, conéctelos a los nº 15 y 20 (patas de madera). Empuje G (cierre de leva) en el agujero de los paneles nº 17 y 18, luego coloque los paneles nº 17 y 18 en las patas de madera nº 19 y 20, utilice un destornillador de estrella para bloquear G (cierre de leva) firmemente.

IT

Inserire H (tasselli di legno) in entrambi i lati del pannello n. 36, collegandoli ai n. 15 e 20 (gambe di legno). Spingere G (blocco a camma) nel foro del pannello n. 17 e 18, poi inserire i pannelli n. 17 e 18 nelle gambe di legno n. 19 e 20. Utilizzare il cacciavite a croce per bloccare saldamente G (blocco della camma).

PL

Włóż H (drewniane kołki) do otworów po obu stronach panelu nr 36, połącz je z nr 15 i 20 (drewniane nogi). Umieść G (mimośrodny) w otworach w panelach nr 17 i 18, a następnie włóż panel nr 17 i 18 w nr 19 i 20 (drewniane nogi). Użyj śrubokręta krzyżakowego, aby mocno zamocować G (mimośrody).

NL

Plaats H (houten deuvels) aan beide zijden van paneel nr. 36 en verbind ze met nr. 15 en 20 (houten poten). Druk G (nokvergrendeling) in het gat van paneel nr.17 en 18, plaats paneel nr.17 en 18 in paneel nr.19 en 20(houten poten), gebruik kruisschroevendraaier om G(nokvergrendeling) stevig vast te zetten.

12

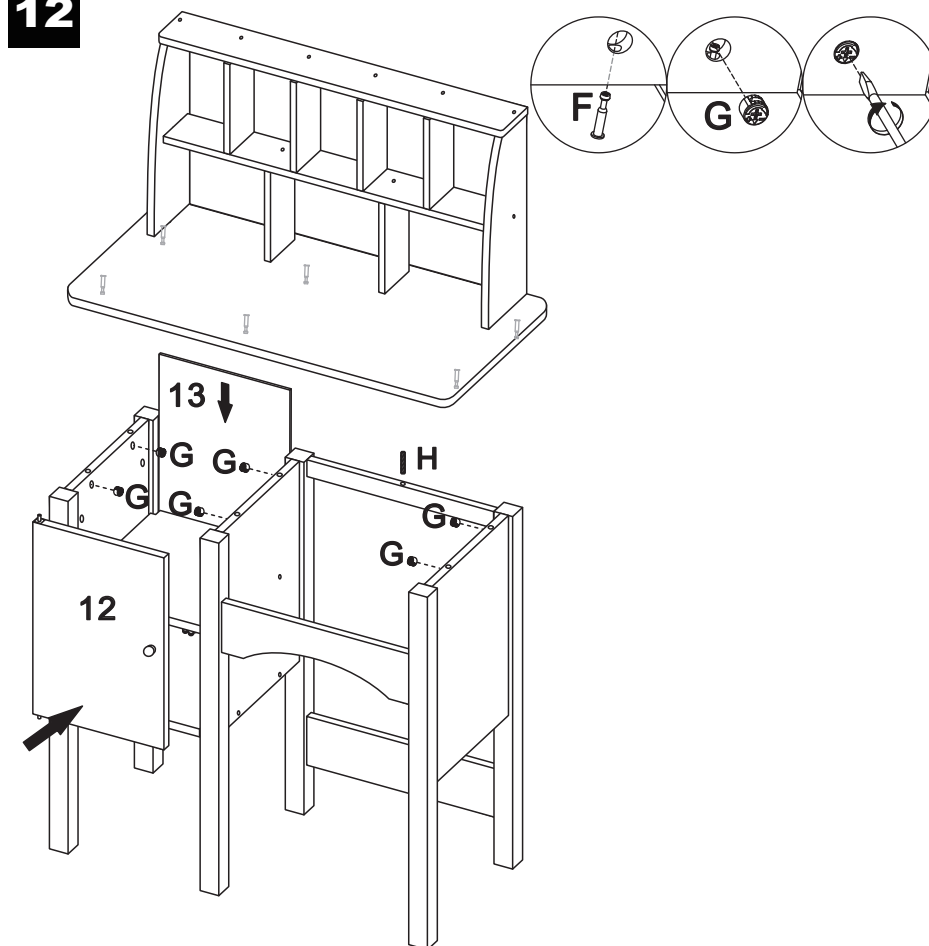

EN

Insert H(wooden dowel) in the top side of No.36, then insert No.13 panel in backside groove. Insert No.12(door) in No.10 panel with door pin. Push G(cam lock) in the No.9, 16 and 21 panel hole, then put the top half part in it, use cross screwdriver to lock G(cam lock) tightly.

DE

Setzen Sie H (Holzdübel) in die Oberseite von Nr. 36 ein, dann setzen Sie die Platte Nr. 13 in die hintere Nut ein. Setzen Sie Nr. 12 (Tür) mit dem Türstift in die Platte Nr. 10 ein. Drücken Sie G (Nockenschloss) in das Loch der Platten Nr. 9, 16 und 21, dann setzen Sie die obere Hälfte ein und verwenden Sie einen Kreuzschraubendreher, um G (Nockenschloss) fest zu verriegeln.

FR

Insérez H (cheville en bois) dans la partie supérieure de No.36, puis insérez le panneau No.13 dans la rainure arrière. Insérez la porte No.12 dans le panneau No.10 à l'aide de la goupille de porte. Poussez G (serrure à came) dans le trou des panneaux No.9, 16 et 21, puis placez la moitié supérieure dans le trou, utilisez un tournevis en croix pour verrouiller G (serrure à came) fermement.

ES

Inserte H (clavijas de madera) en la parte superior del nº 36, luego inserte el panel nº 13 en la ranura trasera. Inserte el nº 12 (puerta) en el panel nº 10 con el pasador de la puerta. Empuje G (cierre de leva) en el agujero de los paneles nº 9, 16 y 21, luego coloque la pieza de la mitad superior, use un destornillador de estrella para cerrar G (cierre de leva) firmemente.

IT

Inserire H (tassello di legno) nel lato superiore del n. 36, poi inserire il pannello n. 13 nella scanalatura posteriore. Inserire il pannello n. 12 (porta) nel pannello n. 10 con il perno della porta. Spingere G (chiusura a camma) nel foro del pannello n. 9, 16 e 21, poi inserire la metà superiore e bloccare G (chiusura a camma) con un cacciavite a croce.

PL

Włóż H (drewniany kołek) w górną krawędź panelu nr 36, a następnie włóż panel nr 13 w tylną szczelinę. Włóż nr 12 (drzwi) w panel nr 10 za pomocą kołka drzwi. Wciśnij G (mimośrodny) w otwory w panelach nr 9, 16 i 21. Następnie zamocuj górną część toaletki i użyj śrubokręta krzyżakowego, aby mocno zablokować G (mimośrody).

NL

Plaats H(houten deuvel) in de bovenkant van nr.36, plaats dan nr.13 paneel in de groef aan de achterkant. Plaats nr. 12 (deur) in nr. 10 paneel met deurpen. Duw G(nokkenslot) in het gat van paneel nr. 9, 16 en 21, plaats dan het bovenste halve deel erin en gebruik een kruisschroevendraaier om G(nokkenslot) goed vast te zetten.

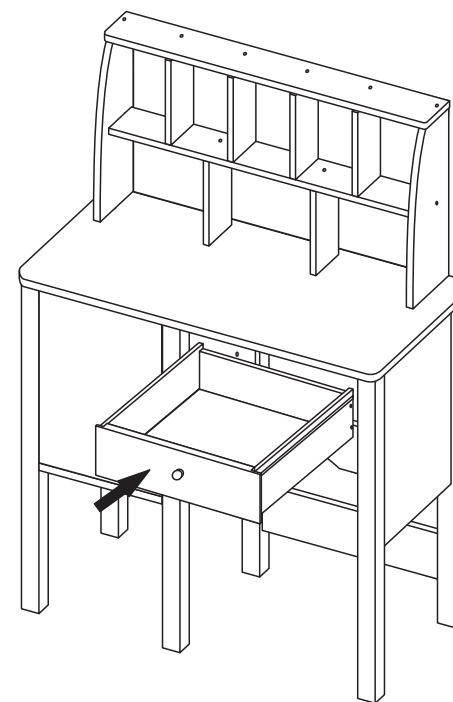
13**EN**

Put the drawer in the table. Complete the table assembly.

DE

Setzen Sie die Schublade in den Tisch ein. Schließen Sie die Montage des Tisches ab.

FR

Placez le tiroir dans la table. Terminez l'assemblage de la table.

ES

Coloque el cajón en la mesa. Complete el montaje de la mesa.

IT

Inserire il cassetto nel tavolo. Il montaggio del tavolo è completo.

PL

Umieść szufladę w toaletce. Zakończono montaż toaletki.

NL

Plaats de lade in de tafel. De montage van de tafel is klaar.

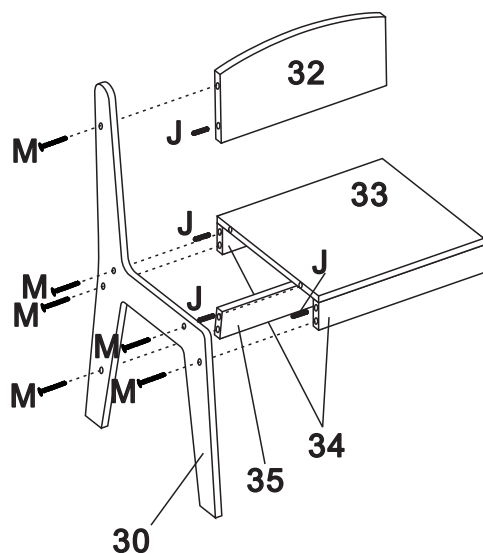
14**EN**

Insert J(wooden dowels) in the left side of No.34,35 and 32 panel, connect them to No.30 panel, then use M screw to lock them on it.

DE

Setzen Sie J(Holzdübel) in die linke Seite der Platten Nr. 34, 35 und 32 ein, verbinden Sie sie mit der Platte Nr. 30 und verriegeln Sie sie dann mit der Schraube M.

FR

Insérez J (chevilles en bois) dans le côté gauche des panneaux No.34,35 et 32, reliez-les au panneau No.30, puis utilisez la vis M pour les bloquer.

ES

Inserte J (clavijas de madera) en el lado izquierdo de los paneles nº 34, 35 y 32, conéctelos al panel nº 30 y utilice un tornillo M para bloquearlos.

IT

Inserire J (tasselli di legno) nel lato sinistro dei pannelli n. 34, 35 e 32, collegarli al pannello n. 30, poi bloccare con la vite M.

PL

Włóż J (drewniane kołki) w lewą stronę paneli nr 34, 35 i 32, połącz je z panelem nr 30, a następnie użyj śrub M, aby je zamocować.

NL

Plaats J(houten deuvels) in de linkerkant van paneel nr.34,35 en 32, verbind ze met paneel nr.30 en gebruik M-schroef om ze vast te zetten.

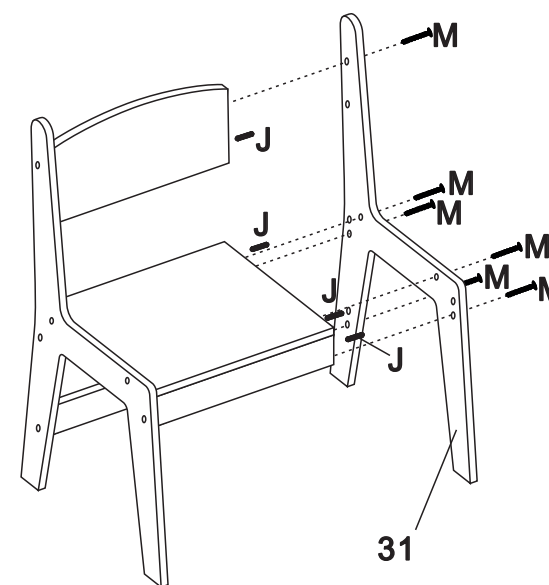
15**EN**

Insert J(wooden dowels) in the right side of No.34,35 and 32 panel, connect them to No.31 panel, then use M screw to lock them on it.

DE

Setzen Sie J (Holzdübel) in die rechte Seite der Platten Nr. 34, 35 und 32 ein, verbinden Sie sie mit der Platte Nr. 31 und verriegeln Sie sie dann mit der Schraube M.

FR

Insérez les J (chevilles en bois) dans le côté droit des panneaux No.34, 35 et 32, reliez-les au panneau No.31, puis utilisez la vis M pour les bloquer.

ES

Inserte J (clavijas de madera) en el lado derecho de los paneles nº 34, 35 y 32, conéctelos al panel nº 31 y utilice un tornillo M para fijarlos.

IT

Inserire J (tasselli di legno) nel lato destro del pannello n. 34, 35 e 32, collegarli al pannello n. 31, poi bloccarli con una vite M.

PL

Włóż J (drewniane kołki) w prawą stronę paneli nr 34, 35 i 32, połącz je z panelem nr 31, a następnie użyj śrub M, aby je zamocować.

NL

Plaats J(houten deuvels) in de rechterzijde van paneel nr.34,35 en 32, verbind ze met paneel nr.31 en gebruik vervolgens M-schroef om ze vast te zetten.

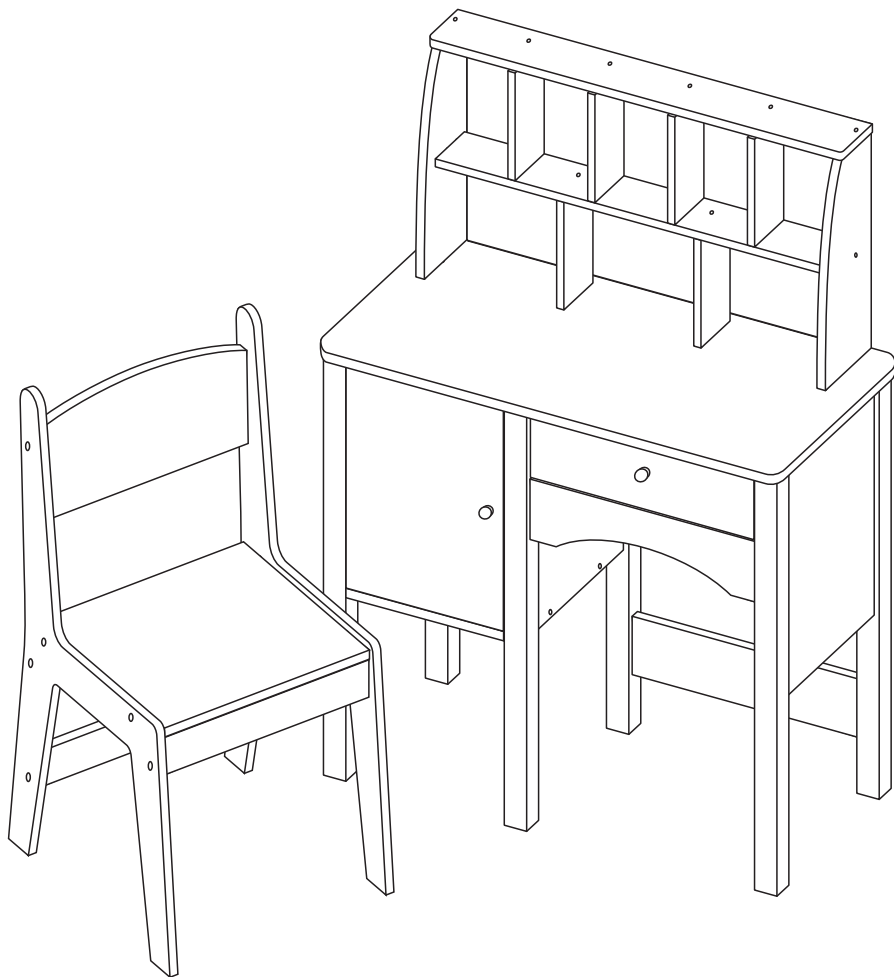

EN

Complete the assembly.

DE

Schließen Sie die Montage ab.

FR

Complétez l'assemblage.

ES

Complete el montaje.

IT

Il montaggio è completo.

PL

Montaż zakończony.

NL

De montage voltooid.

EN



Return / Damage Claim Instructions

- ⚠ **DO NOT discard the box / original packaging.**
In case a return is required, the item must be returned in original box. Without this your return will not be accepted.
- ⚠ **Take a photo of the box markings.**
A photo of the markings (text) on the side of the box is required in case a part is needed for replacement. This helps our staff identify your product number to ensure you receive the correct parts.
- ⚠ **Take a photo of the damaged part (if applicable).**
A photo of the damage is always required to file a claim and get your replacement or refund processed quickly. Please make sure you have the box even if it is damaged.
- ⚠ **Send us an email with the images requested.**
Email us directly from marketplace where your item was purchased with the attached images and a description of your claim.

DE



Rücksendung / Beschädigung Anweisungen

- ⚠ **Werfen Sie den Karton / die Originalverpackung NICHT weg.**
Falls eine Rücksendung erforderlich ist, muss der Artikel in der Originalverpackung zurückgeschickt werden. Andernfalls wird Ihre Rücksendung nicht angenommen.
- ⚠ **Machen Sie ein Foto von der Beschriftung des Kartons.**
Für den Fall, dass ein Ersatzteil benötigt wird, benötigen wir ein Foto der Beschriftung (Text) auf der Seite des Kartons. So können unsere Mitarbeiter Ihre Artikelnummer identifizieren und sicherstellen, dass Sie die richtigen Teile erhalten.
- ⚠ **Machen Sie ein Foto des beschädigten Teils (falls zutreffend).**
Ein Foto des beschädigten Teils ist immer erforderlich, um eine Reklamation einzureichen und eine schnelle Bearbeitung Ihres Ersatzteils oder Ihrer Rückerstattung zu gewährleisten. Bitte stellen Sie sicher, dass Sie den Karton haben, auch wenn er beschädigt ist.
- ⚠ **Schicken Sie uns eine E-Mail mit dem gewünschten Foto.**
Schicken Sie uns eine E-Mail direkt vom Marktplatz, auf dem Sie den Artikel gekauft haben, mit den angehängten Fotos und einer Beschreibung Ihrer Reklamation.

FR



Instructions De Retour / Réclamation De Dommages

- ⚠ **NE PAS jeter la boîte/l'emballage d'origine.**
Dans le cas où un retour est requis, l'article doit être retourné dans sa boîte d'origine. Sans cela, votre retour ne sera pas accepté.
- ⚠ **Prenez une photo des marquages de la boîte.**
Une photo des marquages (texte) sur le côté de la boîte est requise au cas où une pièce serait nécessaire pour le remplacement. Cela aide notre personnel à identifier votre numéro de produit pour s'assurer que vous recevez les bonnes pièces.
- ⚠ **Prenez une photo des dommages (le cas échéant).**
Une photo des dommages est toujours requise pour déposer une réclamation et obtenir rapidement votre remplacement ou votre remboursement. Assurez-vous d'avoir la boîte même si elle est endommagée.
- ⚠ **Envoyez-nous un e-mail avec les images demandées.**
Envoyez-nous un e-mail directement depuis le marché où votre article a été acheté avec les images ci-jointes et une description de votre réclamation.

ES



Instrucciones de Devolución / Reclamación de Daños

- ⚠ **NO deseche la caja/embalaje original.**
En caso de que se requiera una devolución, el artículo debe ser devuelto en la caja original. Sin esto su devolución no será aceptada.
- ⚠ **Tome una foto de las marcas de la caja.**
Se requiere una foto de las marcas (texto) en el lado de la caja en caso de que se necesite una pieza para reemplazarla. Esto ayuda a nuestro personal a identificar su número de producto para asegurarse de que recibe las piezas correctas.
- ⚠ **Tome una foto de las piezas dañadas (si procede).**
Una foto de los daños es siempre necesaria para presentar una reclamación y conseguir que su reemplazo o reembolso sea procesado rápidamente. Por favor, asegúrese de tener la caja aunque esté dañada.
- ⚠ **Envíenos un correo electrónico con las imágenes solicitadas.**
Envíenos un correo electrónico directamente desde el mercado donde se compró su artículo con las imágenes adjuntas y una descripción de su reclamación.

IT



Istruzioni Per La Restituzione / Reclamo Per Danni

- ⚠ **NON scartare la scatola / confezione originale.**
Nel caso in cui sia richiesto un reso, l'articolo deve essere restituito nella scatola originale. Senza la scatola originale il tuo reso non sarà accettato.
- ⚠ **Fare una foto dei contrassegni sulla scatola.**
È necessaria una foto dei contrassegni (testo) sul lato della scatola nel caso in cui la parte debba essere sostituita. Questo aiuta il nostro staff a identificare il numero del tuo prodotto per assicurarti di ricevere le parti corrette.
- ⚠ **Fare una foto di Danno (se è applicabile).**
Una foto del danno è sempre necessaria per presentare un reclamo e ottenere rapidamente la sostituzione o il rimborso. Assicuratevi di avere la scatola anche se è danneggiata.
- ⚠ **Inviarci una mail con le immagini richieste.**
Inviarci un'e-mail direttamente dal mercato in cui è stato acquistato il tuo articolo con le immagini allegate e una descrizione del tuo reclamo.

PL







Zwroty i reklamacje

- ⚠ **Nie wyrzucaj oryginalnego opakowania.**
Jeśli chcesz zwrócić produkt, musi znajdować się on w oryginalnym opakowaniu. Towar zwrócony w nieoryginalnym opakowaniu nie zostanie przyjęty.
- ⚠ **Zrób zdjęcie oznaczeń na opakowaniu.**
Jeśli jakkolwiek część wymaga wymiany, zrób zdjęcie oznaczeń kodu produktu, który znajduje się na opakowaniu. Pozwoli nam to zidentyfikować produkt i dostarczyć ci właściwą część.
- ⚠ **Zrób zdjęcie uszkodzonej części (jeśli dotyczy).**
Jeśli chcesz złożyć reklamację, zrób zdjęcie uszkodzonej części. Pozwoli nam to zatwierdzić reklamację i zlecić zwrot środków na twoje konto. Do złożenia reklamacji potrzebne będzie oryginalne opakowanie.
- ⚠ **Skontaktuj się z nami.**
Skontaktuj się z nami telefonicznie, mailowo lub poprzez formularz kontaktowy. Załącz zdjęcia produktu i opis roszczenia.



Instructies voor Retournering/Schadeclaim

-  **GOOI DE doos/het originele verpakkingsmateriaal NIET weg.**
In het geval van een retournering moet het artikel in de originele doos teruggestuurd worden. Zonder dit wordt uw retourzending niet geaccepteerd.
-  **Maak een foto van de markeringen op de doos.**
Een foto van de markeringen (tekst) op de zijkant van de doos is vereist in het geval dat een onderdeel vervangen moet worden. Dit helpt onze medewerkers uw productnummer te identificeren om te zorgen dat u de correcte onderdelen ontvangt.
-  **Maak een foto van het beschadigde onderdeel (indien van toepassing).**
Een foto van de schade is altijd vereist om een claim in te dienen en uw vervanging of terugbetaling snel te verwerken. Zorg ervoor dat u de doos heeft, ook al is deze beschadigd.
-  **Stuur ons een e-mail met de gevraagde afbeeldingen.**
E-mail ons direct via de marktplaats waar uw artikel is gekocht, met de bijgevoegde afbeeldingen en een beschrijving van uw claim.