

USA office: Fontana **ITA** office: Milano **AUS** office: Truganina **POL** office: Gdańsk
DEU office: FDS GmbH, Neuer Höltigbaum 30, 22143 Hamburg, Deutschland
GBR office: FDS Corporation Limited, Unit 4, Blackacre Road, Great Blakenham,
Ipswich, IP6 0FL, United Kingdom **FRA** office: Saint Vigor d'Ymonville

Kids Corner Kitchen Playset
Kinder-Eckküchen-Spielset
Jeu de Cuisine d'Angle pour Enfants
Juego de Cocina de Esquina para Niños
Cucina Giocattolo ad Angolo per Bambini
Narożny zabawkowy kącik kuchenny dla dzieci
Kinderhoekkeukenspeelset

TP10313

THIS INSTRUCTION BOOKLET CONTAINS **IMPORTANT** SAFETY INFORMATION.
PLEASE READ AND KEEP FOR FUTURE REFERENCE.



Before You Start

Please read all instructions carefully and keep it for future reference.

GENERAL SECURITY WARNING

Caution: Children should use this product under the parental supervision.

Danger: Keep all small parts and packaging materials for this product away from babies and children, otherwise they may pose a choking hazard.

Danger: Lack of attachment may cause a risk of tipping.



WARNING: CHOKING HAZARD

-Small parts.
Not for children under 3 years.

WARNING FOR ASSEMBLY

- ⚠ Assembled only by adults
- ⚠ Remove all packaging, separate and count all parts and hardware.
- ⚠ Read through each step carefully and follow the proper order.
- ⚠ We recommend that, where possible, all items are assembled near the area in which they will be placed in use, to avoid moving the product unnecessarily once assembled.
- ⚠ Ensure a secure surface during installation, and always place the product on a flat, steady and stable surface.



Bevor Sie beginnen

Bitte sorgfältig lesen und zum späteren Nachschlagen aufbewahren.

ALLGEMEINE SICHERHEITSWARNUNG

Vorsicht: Kinder sollten diesen Artikel unter elterlicher Aufsicht benutzen.

Gefahr: Halten Sie alle Kleinteile und Verpackungsmaterialien, die verschluckt werden können, von Babys und Kindern fern.

Gefahr: Unsachgemäße Montage kann zu Kippgefahr führen.



ACHTUNG: ERSTICKUNGSGEFAHR

-Kleine Teile.
Nicht für Kinder unter 3 Jahren.

ACHTUNG BEI MONTAGE

- ⚠ Montage nur durch Erwachsene
- ⚠ Entfernen Sie alle Verpackungen, Überprüfen Sie, ob alle Teile und Zubehörteile vorhanden sind.
- ⚠ Lesen Sie jeden Montageschritt sorgfältig durch und folgen Sie den Anleitungen.
- ⚠ Wir empfehlen, alle Teile möglichst in der Nähe des Aufstellungsortes zu montieren, um unnötige Bewegungen nach der Montage zu vermeiden.
- ⚠ Achten Sie bei der Montage auf einen sicheren Untergrund und stellen Sie den Artikel immer auf eine ebene, feste und stabile Fläche.



Avant de Commencer

Veuillez lire attentivement toutes les instructions et les conserver pour la référence ultérieure.

AVERTISSEMENT DE SÉCURITÉ GÉNÉRALE

Attention : Les enfants doivent utiliser ce produit sous la surveillance de leurs parents.

Danger : Gardez toutes les petites pièces et les matériaux d'emballage de ce produit hors de la portée des bébés et des enfants pour éviter un risque d'étouffement.

Danger : Le manque de la fixation pourrait entraîner un risque de basculement.



AVERTISSEMENT : RISQUE D'ÉTOUFFEMENT

- Les petites pièces.
Ne convient pas aux enfants de moins de 3 ans.

AVERTISSEMENT POUR L'ASSEMBLAGE

- ⚠ Construction seulement par des adultes
- ⚠ Retirez tous les emballages, séparez et comptez toutes les pièces et le matériel.
- ⚠ Lisez attentivement chaque étape et suivez l'ordre correct.
- ⚠ Nous recommandons que, dans la mesure du possible, tous les articles soient assemblés à proximité de la zone dans laquelle ils seront utilisés, afin d'éviter de déplacer inutilement le produit une fois assemblé.
- ⚠ Assurez-vous que la surface soit solide pendant la construction et placez toujours le produit sur une surface plane et stable.



Antes de Empezar

Lea atentamente todas las instrucciones y consérvelas para futuras consultas.

ADVERTENCIA DE SEGURIDAD GENERAL

Atención: Los niños deben utilizar este producto bajo la supervisión de sus padres.

Peligro: Mantenga todas las piezas pequeñas y los materiales de empaque de este producto fuera del alcance de los bebés y los niños, ya que de lo contrario pueden suponer un peligro de asfixia.

Peligro: La falta de fijación puede provocar un riesgo de vuelco.



ADVERTENCIA: PELIGRO DE ASFIXIA

- Piezas pequeñas.
No es adecuado para niños menores de 3 años.

ADVERTENCIA PARA EL MONTAJE

- ⚠ El producto solo puede ser ensamblado por adultos.
- ⚠ Retire todo el embalaje, separe y cuente todas las piezas y los accesorios.
- ⚠ Lea detenidamente cada paso y siga el orden correcto.
- ⚠ Recomendamos que, siempre que sea posible, todos los elementos se monten cerca de la zona en la que se van a utilizar, para evitar mover el producto innecesariamente una vez montado.
- ⚠ Asegure una superficie segura durante el montaje, y coloque el producto siempre sobre una superficie plana, firme y estable.



Prima di Iniziare

Si prega di leggere attentamente tutte le istruzioni e conservarle per riferimento futuro.

AVVERTENZA DI SICUREZZA GENERALE

Attenzione: I bambini devono usare questo prodotto sotto la supervisione dei genitori.

Pericolo: Tenere tutte le piccole parti e i materiali di imballaggio di questo prodotto lontano da neonati e bambini, altrimenti potrebbero rappresentare un rischio di soffocamento.

Pericolo: La mancanza di accessorio può causare un rischio di ribaltamento.



AVVERTENZA: RISCHIO DI SOFFOCAMENTO

- Piccole parti.
Non per i bambini sotto i 3 anni.

AVVERTENZA PER IL MONTAGGIO

- ⚠ Questo prodotto è montato dagli adulti.
- ⚠ Rimuovere tutti gli imballaggi, separare e contare tutte le parti e tutti gli accessori.
- ⚠ Leggere attentamente ogni passo e seguire l'ordine corretto.
- ⚠ Si consiglia, ove possibile, di montare tutti gli articoli vicino alla zona in cui verranno posti in uso, per evitare di spostare inutilmente il prodotto una volta assemblato.
- ⚠ Garantire una superficie sicura durante il montaggio e posizionare il prodotto sempre su una superficie piana, stabile.



Zanim Zaczniesz

Przeczytaj uważnie wszystkie instrukcje i zachowaj je na przyszłość.

OGÓLNE OSTRZEŻENIA DOTYCZĄCE BEZPIECZEŃSTWA

Uwaga: Dzieci mogą używać tego produktu jedynie pod nadzorem dorosłych.

Niebezpieczeństwo: Trzymaj wszystkie małe części i materiały opakowaniowe dla tego produktu z dala od niemowląt i dzieci, w przeciwnym razie mogą stwarzać ryzyko zadławienia.

Niebezpieczeństwo: Brak mocowania może spowodować ryzyko przewrócenia.



OSTRZEŻENIE: RYZIKO ZADŁAWIENIA

- Produkt zawiera małe elementy.
Nieodpowiednie dla dzieci poniżej 3 roku życia.

OSTRZEŻENIA DOTYCZĄCE MONTAŻU

- ⚠ Montażem powinny zająć się wyłącznie osoby dorosłe
- ⚠ Usuń opakowanie i upewnij się, że zestaw zawiera wszystkie części i elementy montażowe.
- ⚠ Przeczytaj uważnie każdy krok i postępuj we właściwej kolejności.
- ⚠ Zalecamy, aby w miarę możliwości wszystkie elementy były montowane w pobliżu miejsca, w którym będą używane, aby uniknąć niepotrzebnego przenoszenia produktu po złożeniu.
- ⚠ Zapewnij bezpieczną powierzchnię podczas montażu i zawsze umieszczaj produkt na płaskiej i stabilnej powierzchni.



Voordat U Begint

Lees alstublieft alle instructies zorgvuldig door en bewaar deze voor toekomstig gebruik.

ALGEMENE VEILIGHEIDSWAARSCHUWING

Let op: Kinderen dienen dit product onder ouderlijk toezicht te gebruiken.
Gevaar: Houd alle kleine onderdelen en verpakkingsmaterialen van dit product buiten bereik van baby's en kinderen, anders kunnen ze een verstikkingsgevaar opleveren.
Gevaar: Gebrek aan bevestiging kan een risico op kantelen veroorzaken.



WAARSCHUWING:

VERSTIKKINGSGEVAAR

-Kleine onderdelen.
 Niet voor kinderen onder de 3 jaar.

WAARSCHUWING VOOR MONTAGE

- ⚠ Alleen monteren door volwassenen.
- ⚠ Verwijder alle verpakkingen, scheid en tel alle onderdelen en het beslag.
- ⚠ Lees elke stap zorgvuldig door en volg de juiste volgorde.
- ⚠ We raden aan om, waar mogelijk, alle onderdelen in de buurt van de plek waar ze gebruikt zullen worden te monteren, om onnodige verplaatsing van het product eenmaal gemonteerd te voorkomen.
- ⚠ Zorg voor een veilig oppervlak tijdens de installatie en plaats het product altijd op een vlakke, stabiele en stevige ondergrond.

A x111

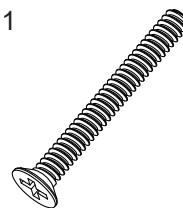

M4*35

B x14

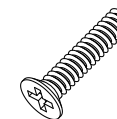

M4*20

C x2



M3*18

D x12

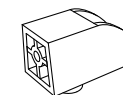

E x12



M4*8

F x19

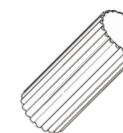

Φ5*20

G x10



M3*10

H x5

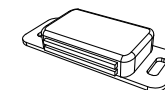

I x2



M3*12

J x2

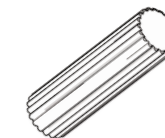

Φ5*30

K x6

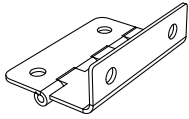

L x24



M3*8

M x2



M3*20

N x7



M4*16

O x1



M4*40

a x5



b x1



c x1

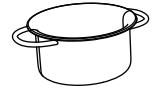

d x1



e x1



f x1

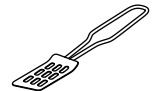

g x1

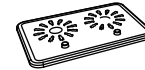

h x2



i x1



j x1



k x1

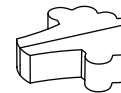

l x1

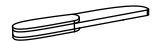

m x1

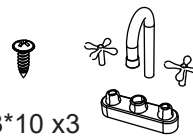

M3*10 x3

n x1

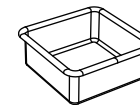

o x1



p x3

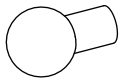

q x1

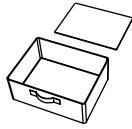

r x1



s x1

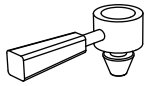

t x1



u x1



v x1

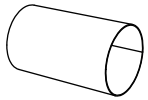

w x1



x x8



y x1

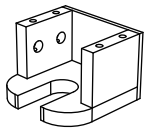

ab x1

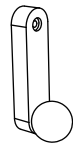

ac x1

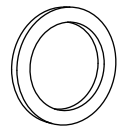

1 x1

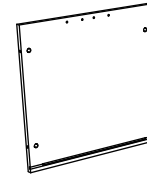

2 x1



3 x1



4 x1



5 x1



6 x1

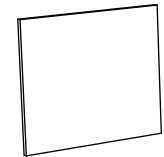

7 x1

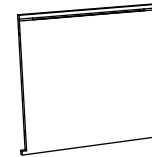

8 x1

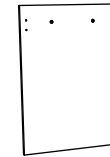

9 x1



10 x1

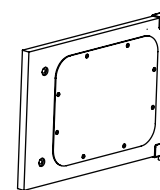

11 x1

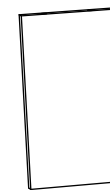

12 x1

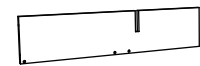

13 x1



14 x1



15 x1

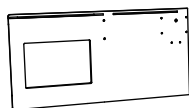

25 x1



26 x1

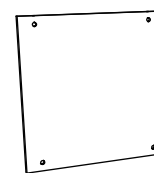

27 x1



16 x1

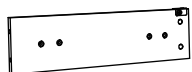

17 x1

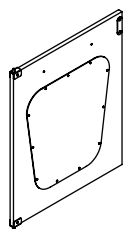

18 x1

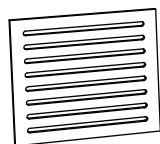

28 x1



29 x1

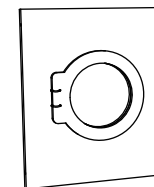

30 x1

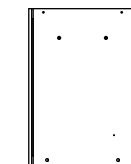

19 x1

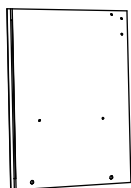

20 x1

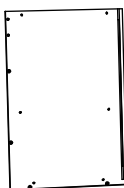

21 x1

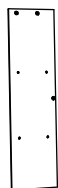

31 x1

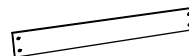

32 x1



33 x1

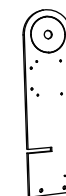

22 x1



23 x1

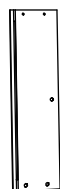

24 x1

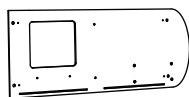

34 x1

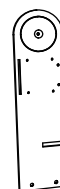

35 x1

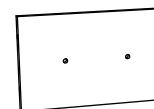

36 x1

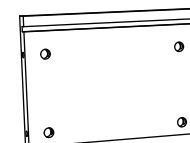

37 x1

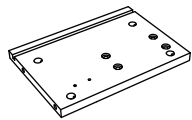

38 x1

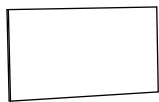

44 x1

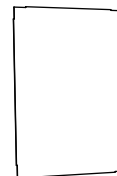

Lower back panel
/Untere Rückwand
/Panneau inférieur
du dos
/Panel trasero inferior
/Pannello Posteriore
Inferiore
/Dolny tylny panel
/Onderste Rugpaneel

45 x1



39 x1



40 x3

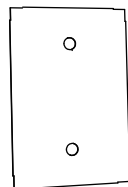

46 x1



47 x4

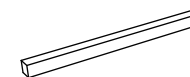

48 x1



41 x1

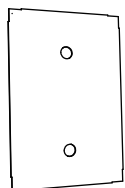

Washing machine back panel
/Rückwand der Waschmaschine
/Panneau arrière de la machine à laver
/Panel trasero de la lavadora
/Pannello Posteriore della Lavatrice
/Tylny panel pralki
/Achterpaneel Wasmachine

49 x4



Left wooden legs
/Linke Holzbeine
/Pieds gauches en bois
/Patas de madera
izquierdas
/Gambe in Legno a
Sinistra
/Lewe drewniane nogi
/Houten Poten Links

50 x4



Right wooden legs
/Rechte Holzbeine
/Pieds droits en bois
/Patas de madera
derechas
/Gambe in Legno a
Destra
/Prawe drewniane nogi
/Houten Poten Rechts

42 x1

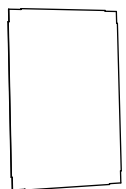

Black
/Schwarz
/Noir
/Nero
/Czarny
/Zwart

43 x1

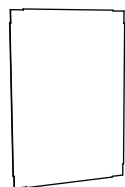

Upper back panel
/Obere Rückwand
/Panneau supérieur
du dos
/Panel trasero superior
/Pannello Posteriore
Superiore
/Górny tylny panel
/Bovenste Achterpaneel

51 x1



EN: If using a power screwdriver for assembly, you need to set it to a medium-low speed.

DE: Wenn Sie für die Montage einen Elektroschrauber verwenden, müssen Sie ihn auf eine mittlere bis niedrige Drehzahl einstellen.

FR: Si vous utilisez un tournevis électrique pour l'assemblage, vous devez le régler sur une vitesse moyenne-basse.

ES: Si utiliza un atornillador eléctrico para el montaje, deberá ajustarlo a una velocidad media-baja.

IT: Se si utilizza un avvitatore elettrico per l'assemblaggio, è necessario impostarlo su una velocità medio-bassa.

PL: Jeśli do montażu używasz wkrętarki elektrycznej, ustaw ją na średnią lub niską prędkość.

NL: Als je een elektrische schroevendraaier gebruikt voor de montage, moet je deze instellen op een gemiddelde lage snelheid.

01

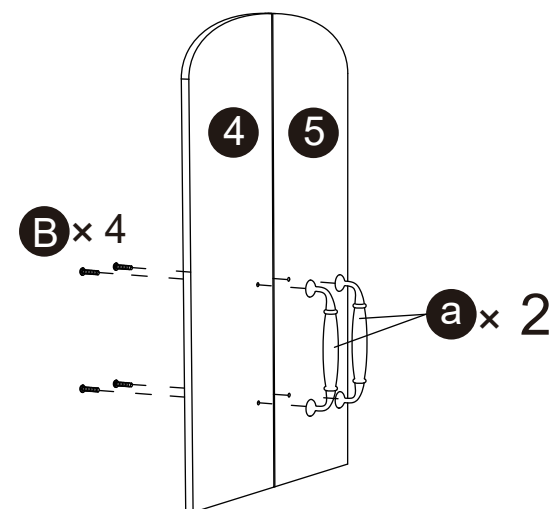

EN: Fix #4 and #a with 2 screws B, and fix #5 and #a with 2 screws B.

DE: Befestigen Sie #4 und #a mit 2 Schrauben B, und befestigen Sie #5 und #a mit 2 Schrauben B.

FR: Fixez #4 et #a avec 2 vis B, et fixez #5 et #a avec 2 vis B.

ES: Fije #4 y #a con 2 tornillos B, y fije #5 y #a con 2 tornillos B.

IT: Fissare #4 e #a con 2 viti B e fissare #5 e #a con 2 viti B.

PL: Przymocuj #4 i #a za pomocą 2 śrub B, a następnie przymocuj #5 i #a za pomocą 2 śrub B.

NL: Zet #4 en #a vast met 2 schroeven B en zet #5 en #a vast met 2 schroeven B.

02

EN: Fix #8 and #a with 2 screws B.

DE: Befestigen Sie #8 und #a mit 2 Schrauben B.

FR: Fixez #8 et #a avec 2 vis B.

ES: Fije #8 y #a con 2 tornillos B.

IT: Fissare #8 e #a con 2 viti B.

PL: Przymocuj #8 i #a za pomocą 2 śrub B.

NL: Bevestig #8 en #a met 2 schroeven B.

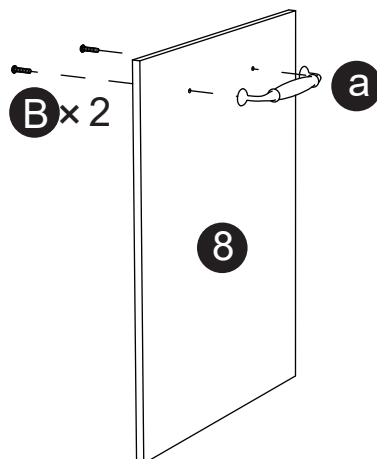

04

EN: Fix #30 and #a with 2 screws B.

DE: Befestigen Sie #30 und #a mit 2 Schrauben B.

FR: Fixez #30 et #a avec 2 vis B.

ES: Fije #30 y #a con 2 tornillos B.

IT: Fissare #30 e #a con 2 viti B.

PL: Przymocuj #30 i #a za pomocą 2 śrub B.

NL: Bevestig #30 en #a met 2 schroeven B.

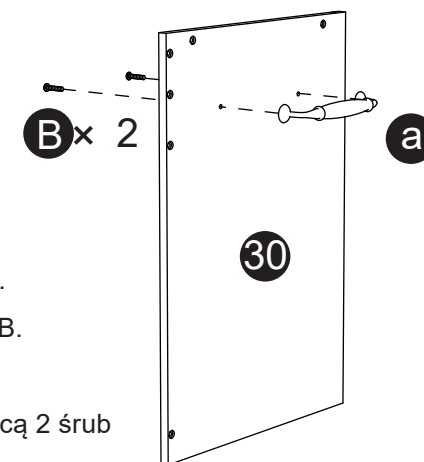

03

EN: Fix #17 and #a with 2 screws B.

DE: Befestigen Sie #17 und #a mit 2 Schrauben B.

FR: Fixez #17 et #a avec 2 vis B.

ES: Fije #17 y #a con 2 tornillos B.

IT: Fissare #17 e #a con 2 viti B.

PL: Przymocuj #17 i #a za pomocą 2 śrub B.

NL: Bevestig #17 en #a met 2 schroeven B.

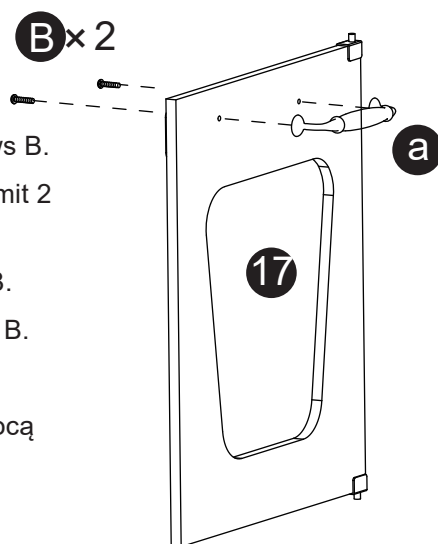

05

EN: Fix #10 and #b with 2 screws C.

DE: Befestigen Sie #10 und #b mit 2 Schrauben C.

FR: Fixez #10 et #b avec 2 vis C.

ES: Fije #10 y #b con 2 tornillos C.

IT: Fissare #10 e #b con 2 viti C.

PL: Przymocuj #10 i #b za pomocą 2 śrub C.

NL: Bevestig #10 en #b met 2 schroeven C.

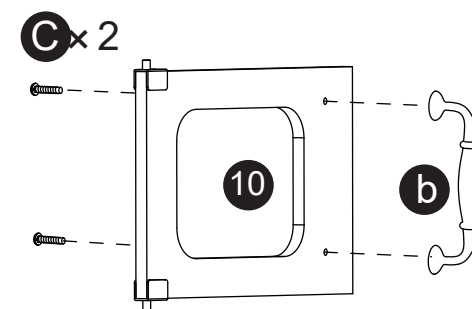

06

EN: Secure #16 and 2 #h with 4 screws N.

DE: Befestigen Sie #16 und 2 Teile H mit 4 Schrauben N.

FR: Fixez #16 et 2 #h avec 4 vis N.

ES: Fije #16 y 2 #h con 4 tornillos N.

IT: Fissare #16 e 2 #h con 4 viti N.

PL: Przymocuj #16 i 2 #h za pomocą 4 śrub.

NL: Zet #16 en 2 #h vast met 4 schroeven N.

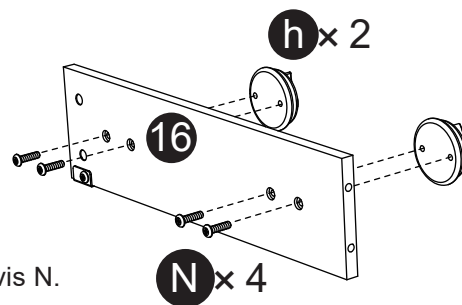
**07**

EN: Secure the faucet with the 3 built-in screws on #m.

DE: Befestigen Sie den Wasserhahn mit den 3 eingebauten Schrauben von #m.

FR: Fixez le robinet avec les 3 vis intégrées du #m.

ES: Fije el grifo con los 3 tornillos empotrados de #m.

IT: Fissare il rubinetto con le 3 viti integrate #m.

PL: Zabezpiecz baterię za pomocą śrub z łbem gniazdowym 3 #m.

NL: Zet de kraan vast met de 3 ingebouwde schroeven van #m.

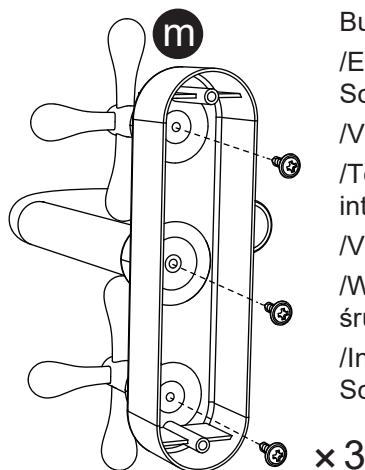

Built-in screws
/Eingebaute Schrauben
/Vis intégrées
/Tornillos integrados
/Viti Integrate
/Wbudowane śruby
/Ingebouwde Schroeven

08

EN: Secure #47 and #2, and #47 and #3 with 2 screws B each.

DE: Befestigen Sie #47 und #2, sowie #47 und #3 mit je 2 Schrauben B.

FR: Fixez les numéros 47 et 2, et les numéros 47 et 3 avec 2 vis B chacune.

ES: Fije #47 y #2, y #47 y #3 con 2 tornillos B cada uno.

IT: Fissare #47 e #2 e #47 e #3 con 2 viti B ciascuna.

PL: Przymocuj #47 i #2 oraz #47 i #3 za pomocą 2 śrub B.

NL: Zet #47 en #2, en #47 en #3 vast met elk 2 schroeven B.

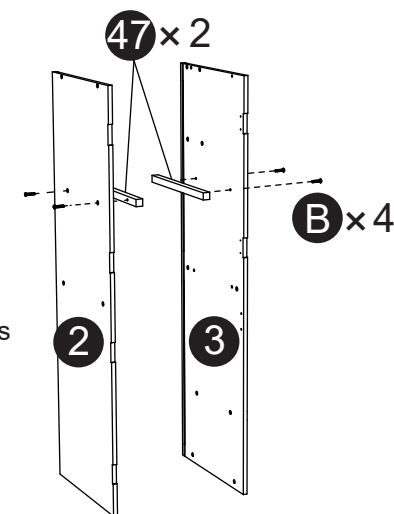
**09**

EN: Secure #3 and #47, and #47 and #19 with 2 screws B each.

DE: Befestigen Sie #3 und #47, und #47 und #19 mit je 2 Schrauben B.

FR: Fixez le #3 et le #47, et le #47 et le #19 avec 2 vis B chacune.

ES: Fije #3 y #47, y #47 y #19 con 2 tornillos B cada uno.

IT: Fissare #3 e #47, e #47 e #19 con 2 viti B ciascuna.

PL: Przymocuj #3 i #47 oraz #47 i #19 za pomocą 2 śrub B.

NL: Zet #3 en #47, en #47 en #19 vast met elk 2 schroeven B.

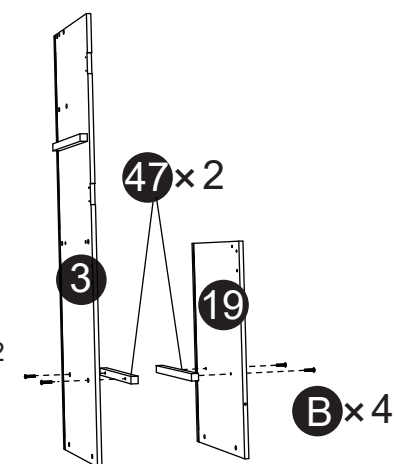

10

EN: Secure #1 and 2 parts H with 4 screws G.

DE: Befestigen Sie #1 und 2 Teile H mit 4 Schrauben G.

FR: Fixez les pièces #1 et 2 H avec 4 vis G.

ES: Fije #1 y 2 piezas H con 4 tornillos G.

IT: Fissare #1 e le 2 parti H con 4 viti G.

PL: Przymocuj elementy nr 1 i 2 H za pomocą 4 śrub G.

NL: Zet #1 en 2 delen H vast met 4 schroeven G.

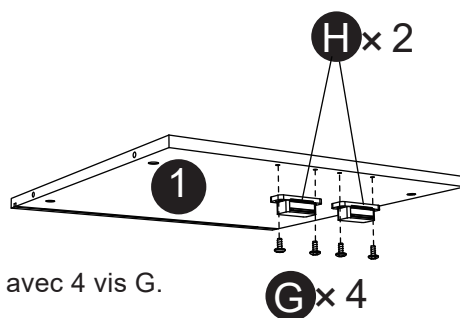
**12**

EN: Secure #3 and 2 parts H with 4 screws G.

DE: Befestigen Sie #3 und 2 Teile H mit 4 Schrauben G.

FR: Fixez la pièce #3 et les 2 pièces H avec 2 vis G.

ES: Fije la pieza #3 y 2 piezas H con 2 tornillos G.

IT: Fissare #3 e 2 #h con le 2 viti G.

PL: Przymocuj element nr 3 i 2 elementy H za pomocą 2 śrub G.

NL: Zet #3 en 2 #h vast met 2 schroeven G.

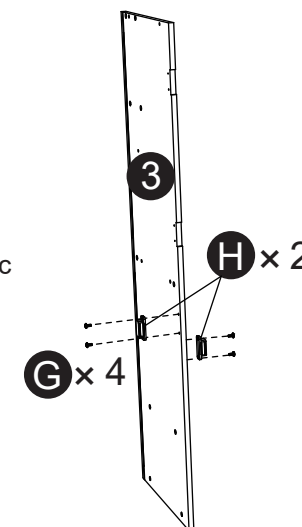
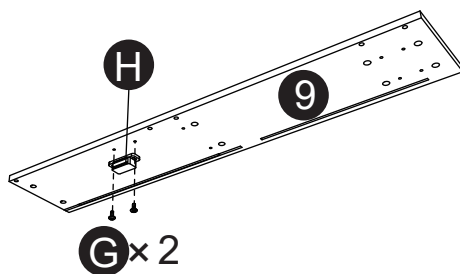
**11**

EN: Fix part H and #9 with 2 screws G.

DE: Befestigen Sie Teil H und #9 mit 2 Schrauben G.

FR: Fixez les pièces H et #9 avec 2 vis G.

ES: Fije la pieza H y #9 con 2 tornillos G.

IT: Fissare la parte H e la #9 con 2 viti G.

PL: Przymocuj część H i nr 9 za pomocą 2 śrub G.

NL: Zet onderdeel H en #9 vast met 2 schroeven G.

13

EN: Fix #37 and #51 with 2 screws I, and fix #37 and #y with 4 screws A.

DE: Befestigen Sie #37 und #51 mit 2 Schrauben I, und befestigen Sie #37 und #y mit 4 Schrauben A.

FR: Fixez les pièces #37 et #51 avec 2 vis I, et fixez les pièces #37 et #y avec 4 vis A.

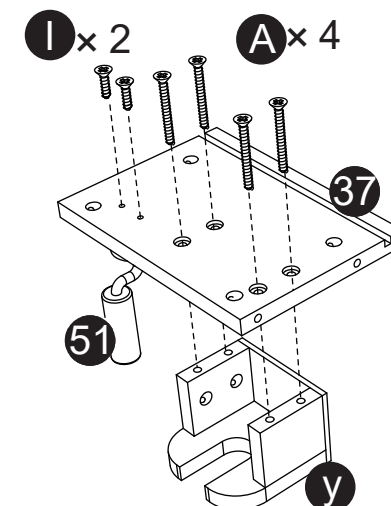

ES: Fije #37 y #51 con 2 tornillos I, y fije #37 y #y con 4 tornillos A.

IT: Fissare #37 e #51 con 2 viti I e fissare #37 e #y con 4 viti A.

PL: Przymocuj #37 i #51 za pomocą 2 śrub I, a #37 i #y za pomocą 4 śrub A.

NL: Zet #37 en #51 vast met 2 schroeven I en zet #37 en #y vast met 4 schroeven A.

14

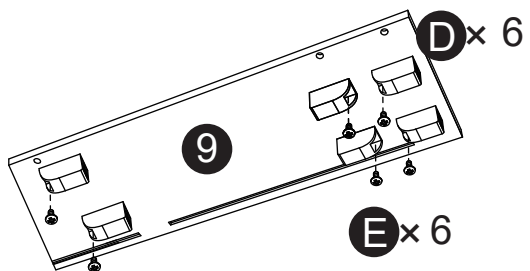

EN: Fix #9 and 6 parts D with 6 screws E.

DE: Befestigen Sie #9 und 6 Teile D mit 6 Schrauben E.

FR: Fixez le #9 et les 6 pièces D avec 6 vis E.

ES: Fije #9 y 6 piezas D con 6 tornillos E.

IT: Fissare #9 e 6 parti D con 6 viti E.

PL: Przymocuj elementy #9 i 6 D za pomocą 6 śrub E.

NL: Zet #9 en 6 delen D vast met 6 schroeven E.

15

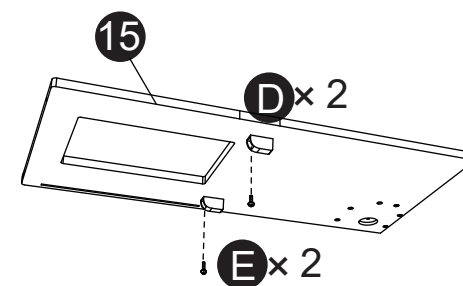

EN: Secure #15 and 2 parts D with 2 screws E.

DE: Befestigen Sie #15 und 2 Teile D mit 2 Schrauben E.

FR: Fixez le #15 et 2 pièces D avec 2 vis E.

ES: Fije #15 y 2 piezas D con 2 tornillos E.

IT: Fissare #15 e 2 parti D con 2 viti E.

PL: Przymocuj element nr 15 i 2 elementy D za pomocą 2 śrub E.

NL: Zet #15 en 2 delen D vast met 2 schroeven E.

16

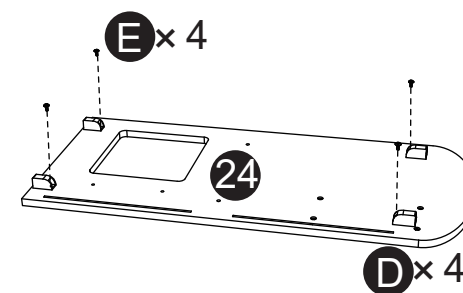

EN: Secure #24 and 4 parts D with 4 screws E.

DE: Befestigen Sie #24 und 4 Teile D mit 4 Schrauben E.

FR: Fixez le #24 et 4 pièces D avec 4 vis E.

ES: Fije #24 y 4 piezas D con 4 tornillos E.

IT: Fissare #24 e 4 parti D con 4 viti E.

PL: Przymocuj elementy nr 24 i 4 D za pomocą 4 śrub E.

NL: Zet #24 en 4 delen D vast met 4 schroeven E.

17

EN: Fix 3 #p and #32 with 3 screws N.

DE: Befestigen Sie 3 #p und #32 mit 3 Schrauben N.

FR: Fixez 3 #p et #32 avec 3 vis N.

ES: Fije 3 #p y #32 con 3 tornillos N.

IT: Fissare 3 #p e #32 con 3 viti N.

PL: Przymocuj 3 śruby #p i #32 za pomocą 3 śrub N.

NL: Bevestig 3 #p en #32 met 3 schroeven N.

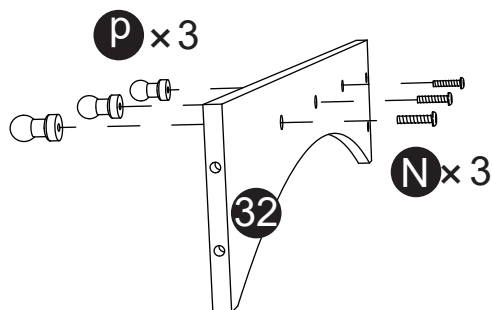

19

EN: Secure #45 and 4 #49 with 8 screws A.

DE: Befestigen Sie #45 und 4 #49 mit 8 Schrauben A.

FR: Fixez #45 et 4 #49 avec 8 vis A.

ES: Fije #45 y 4 #49 con 8 tornillos A.

IT: Fissare #45 e 4 #49 con 8 viti A.

PL: Przymocuj #45 i 4 #49 za pomocą 8 śrub A.

NL: Zet #45 en 4 #49 vast met 8 schroeven A.

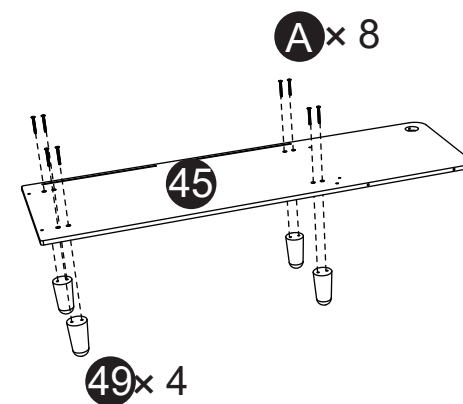

18

EN: Secure #46 and 4 #50 with 8 screws A.

DE: Sichern Sie #46 und 4 #50 mit 8 Schrauben A.

FR: Fixez le #46 et 4 #50 avec 8 vis A.

ES: Fije #46 y 4 #50 con 8 tornillos A.

IT: Fissare #46 e 4 #50 con 8 viti A.

PL: Przymocuj #46 i 4 #50 za pomocą 8 śrub A.

NL: Zet #46 en 4 #50 vast met 8 schroeven A.

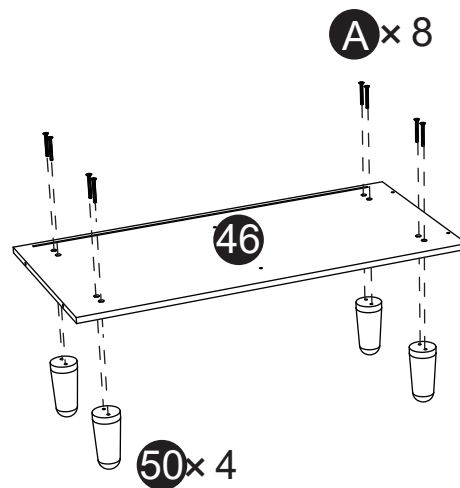

20

EN: Fix #3 and #12 with 2 screws A, and fix #3 and #15 with 2 screws A.

DE: Befestigen Sie #3 und #12 mit 2 Schrauben A, und befestigen Sie #3 und #15 mit 2 Schrauben A.

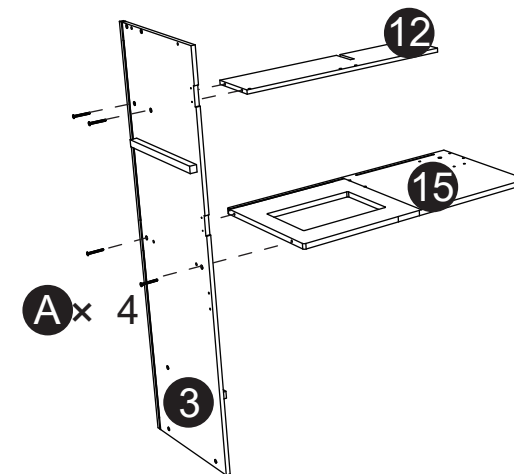

FR: Fixez #3 et #12 avec 2 vis A, et fixez #3 et #15 avec 2 vis A.
ES: Fije #3 y #12 con 2 tornillos A, y fije #3 y #15 con 2 tornillos A.
IT: Fissare #3 e #12 con 2 viti A e fissare #3 e #15 con 2 viti A.
PL: Przymocuj #3 i #12 za pomocą 2 śrub A i przymocuj #3 i #15 za pomocą 2 śrub A.
NL: Zet #3 en #12 vast met 2 schroeven A en zet #3 en #15 vast met 2 schroeven A.

21

EN: Secure #13 to the components assembled in step 20 with 2 screws A.
DE: Befestigen Sie #13 mit 2 Schrauben A an den in Schritt 20 montierten Bauteilen.
FR: Fixez le #13 aux composants assemblés à l'étape 20 avec 2 vis A.

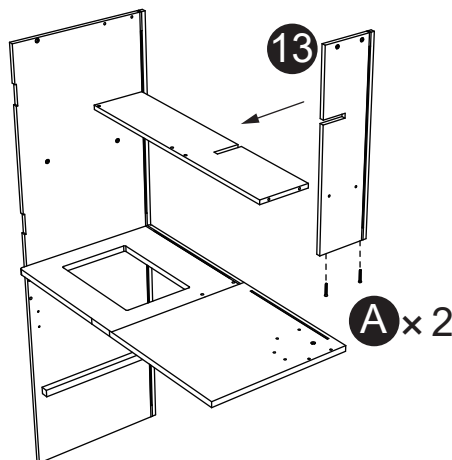

ES: Fije #13 a los componentes ensamblados en el paso 20 con 2 tornillos A.
IT: Fissare #13 ai componenti assemblati al passo 20 con 2 viti A.
PL: Przymocuj #13 do komponentów zmontowanych w kroku 20 za pomocą 2 śrub A.
NL: Bevestig #13 aan de in stap 20 geassembleerde onderdelen met 2 schroeven A.

22

EN: Fix #14 to the components assembled in step 21 with 2 screws A, and secure #21 to the components assembled in step 21 with 4 screws A.

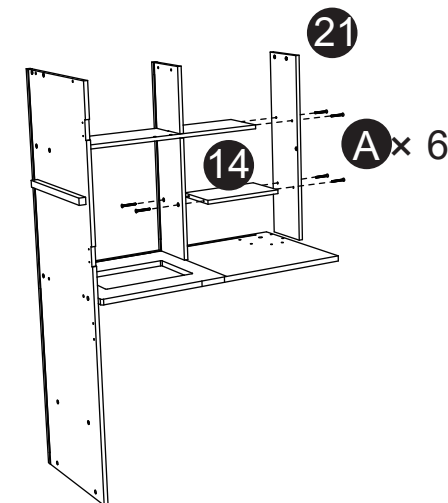

DE: Befestigen Sie #14 an den in Schritt 21 zusammengebauten Bauteilen mit 2 Schrauben A, und befestigen Sie #21 an den in Schritt 21 zusammengebauten Bauteilen mit 4 Schrauben A.

FR: Fixez #14 aux composants assemblés à l'étape 21 avec 2 vis A, et fixez #21 aux composants assemblés à l'étape 21 avec 4 vis A.

ES: Fije #14 a los componentes ensamblados en el paso 21 con 2 tornillos A, y fije #21 a los componentes ensamblados en el paso 21 con 4 tornillos A.

IT: Fissare #14 ai componenti assemblati al passo 21 con 2 viti A, e fissare #21 ai componenti assemblati al passo 21 con 4 viti A.

PL: Przymocuj #14 do komponentów zmontowanych w kroku 21 za pomocą 2 śrub A i przymocuj #21 do komponentów zmontowanych w kroku 21 za pomocą 4 śrub A.

NL: Bevestig #14 aan de in stap 21 geassembleerde onderdelen met 2 schroeven A en bevestig #21 aan de in stap 21 geassembleerde onderdelen met 4 schroeven A.

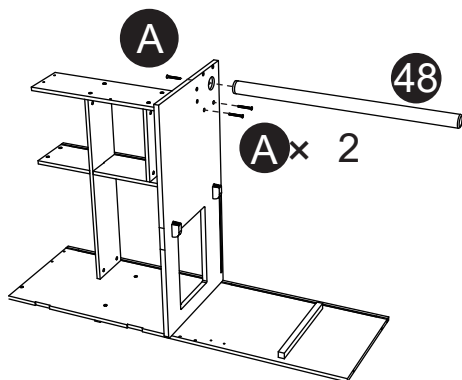
23

EN: Fix the components assembled in step 22 with 2 screws A, and secure #48 to the components assembled in step 22 with 1 screw A.

DE: Befestigen Sie die in Schritt 22 montierten Bauteile mit 2 Schrauben A, und befestigen Sie #48 an den in Schritt 22 montierten Bauteilen mit 1 Schraube A.

FR: Fixez les composants assemblés à l'étape 22 avec 2 vis A, et fixez le #48 aux composants assemblés à l'étape 22 avec 1 vis A.

ES: Fije los componentes ensamblados en el paso 22 con 2 tornillos A, y fije #48 a los componentes ensamblados en el paso 22 con 1 tornillo A.

IT: Fissare i componenti assemblati al passo 22 con 2 viti A e fissare #48 ai componenti assemblati al passo 22 con 1 vite A.

PL: Zabezpiecz elementy zmontowane w kroku 22 za pomocą 2 śrub A i przymocuj #48 do elementów zmontowanych w kroku 22 za pomocą 1 śruby A.

NL: Bevestig de in stap 22 geassembleerde onderdelen met 2 schroeven A en bevestig #48 met 1 schroef A aan de in stap 22 geassembleerde onderdelen.

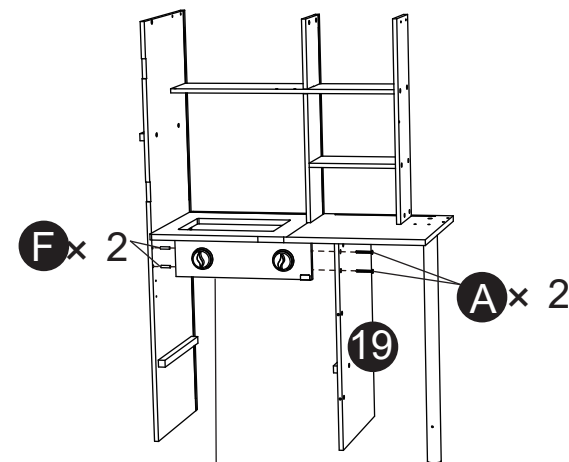
24

16 Assembled part in step 9
 /Zusammengebautes Teil in Schritt 9
 /Pièce assemblée à l'étape 9
 /Pieza montada en el paso 9
 /Parte assemblata al passo 9
 /Zmontowana część w kroku 9
 /Gemonteerd onderdeel in stap 9

EN: Secure #16 to the components assembled in step 23 with 2 dowels F, and fix #16 and #19 with 2 screws A.

DE: Befestigen Sie #16 mit 2 Dübeln F an den in Schritt 23 montierten Bauteilen, und befestigen Sie #16 und #19 mit 2 Schrauben A.

FR: Fixez le #16 aux composants assemblés à l'étape 23 avec 2 chevilles F, et fixez le #16 et le #19 avec 2 vis A.

ES: Fije #16 a los componentes ensamblados en el paso 23 con 2 tacos F, y fije #16 y #19 con 2 tornillos A.

IT: Fissare #16 ai componenti assemblati nel passaggio 23 con 2 tasselli F e fissare #16 e #19 con 2 viti A.

PL: Przymocuj #16 do komponentów zmontowanych w kroku 23 za pomocą 2 kotew F, a #16 i #19 przymocuj za pomocą 2 śrub A.

NL: Bevestig #16 aan de in stap 23 geassembleerde onderdelen met 2 pluggen F, en bevestig #16 en #19 met 2 schroeven A.

25

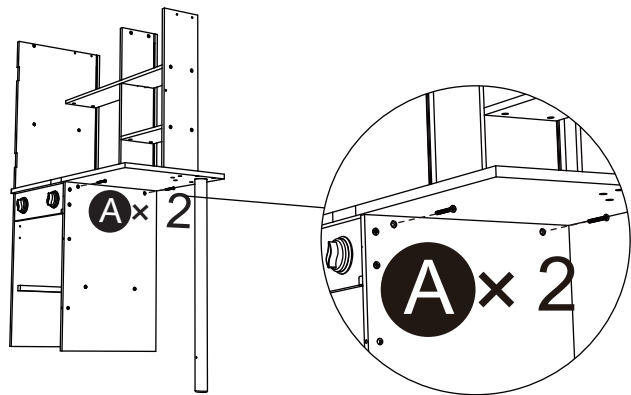

- EN:** Secure the components assembled in step 24 with 2 screws A.
- DE:** Sichern Sie die in Schritt 24 montierten Teile mit 2 Schrauben A.
- FR:** Fixez les composants assemblés à l'étape 24 avec 2 vis A.
- ES:** Fije los componentes ensamblados en el paso 24 con 2 tornillos A.
- IT:** Fissare i componenti assemblati al passo 24 con le 2 viti A.
- PL:** Zabezpiecz elementy zmontowane w kroku 24 za pomocą 2 śrub A.
- NL:** Zet de in stap 24 geassembleerde onderdelen vast met 2 schroeven A.

26

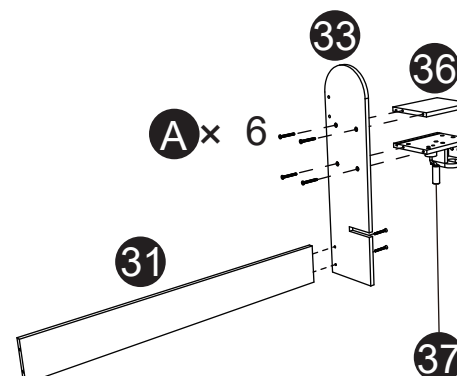

Assembled part in step 16
 /Zusammengebautes Teil in Schritt 16
 /Pièce assemblée à l'étape 16
 /Pieza montada en el paso 16
 /Parte assemblata al passo 16
 /Zmontowana część w kroku 16
 /Gemonteerd onderdeel in stap 16

- EN:** Fix #31 and #33 with 2 screws A, fix #33 and #36 with 2 screws A, fix #33 and #37 with 2 screws A.
- DE:** Befestigen Sie #31 und #33 mit 2 Schrauben A, befestigen Sie #33 und #36 mit 2 Schrauben A, befestigen Sie #33 und #37 mit 2 Schrauben A.
- FR:** Fixez les #31 et #33 avec 2 vis A, fixez les #33 et #36 avec 2 vis A, fixez les #33 et #37 avec 2 vis A.
- ES:** Fije #31 y #33 con 2 tornillos A, fije #33 y #36 con 2 tornillos A, fije #33 y #37 con 2 tornillos A.
- IT:** Fissare #31 e #33 con 2 viti A, fissare #33 e #36 con 2 viti A, fissare #33 e #37 con 2 viti A.
- PL:** Przymocuj #31 i #33 za pomocą 2 śrub A, przymocuj #33 i #36 za pomocą 2 śrub A, przymocuj #33 i #37 za pomocą 2 śrub A.
- NL:** Zet #31 en #33 vast met 2 schroeven A, zet #33 en #36 vast met 2 schroeven A, zet #33 en #37 vast met 2 schroeven A.

27

EN: Secure #ab, #34, #ac, #w with screws A.

DE: Befestigen Sie #ab, #34, #ac, #w mit den Schrauben A.

FR: Fixez #ab, #34, #ac, #w avec les vis A.

ES: Fije #ab, #34, #ac, #w con tornillos A.

IT: Fissare #ab, #34, #ac, #w con le viti A.

PL: Przymocuj #ab, #34, #ac, #w za pomocą śrub A.

NL: Zet #ab, #34, #ac, #w vast met schroeven A.

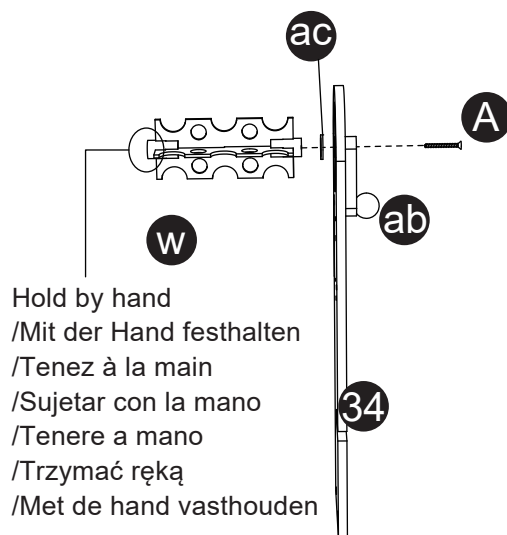

28

EN: Secure 8 #x and the components assembled in step 27 with #v.

DE: Befestigen Sie 8 #x und die in Schritt 27 montierten Komponenten mit #v.

FR: Fixez 8 #x et les composants assemblés à l'étape 27 avec #v.

ES: Fije 8 #x y los componentes ensamblados en el paso 27 con #v.

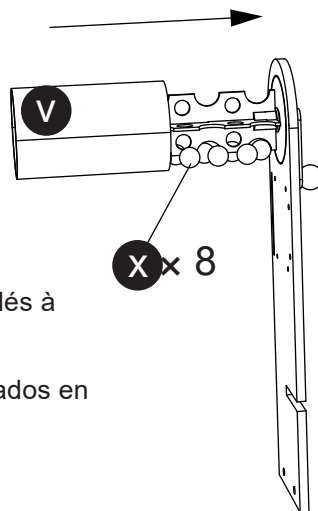

IT: Fissare 8 #x e i componenti assemblati al passo 27 con #v.

PL: Zabezpiecz 8 #x i komponenty zmontowane w kroku 27 za pomocą #v.

NL: Zet 8 #x en de in stap 27 geassembleerde onderdelen vast met #v.

29

EN: Secure the components assembled in step 26 and #35 with 2 dowels F, secure the components assembled in step 26 and #38 with 2 dowels F, and secure the components assembled in step 28 and #35, #38 with 4 screws A.

DE: Befestigen Sie die in Schritt 26 montierten Bauteile und #35 mit 2 Dübeln F, befestigen Sie die in Schritt 26 montierten Bauteile und #38 mit 2 Dübeln F, und befestigen Sie die in Schritt 28 montierten Bauteile und #35, #38 mit 4 Schrauben A.

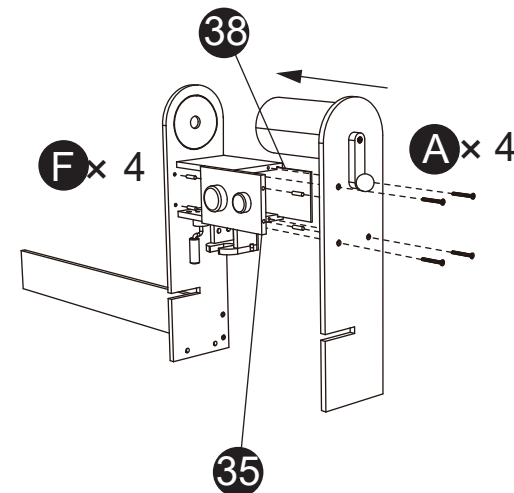

Assembled part in step 8
/Zusammengebautes Teil in Schritt 8
/Pièce assemblée à l'étape 8
/Pieza montada en el paso 8
/Parte assemblata al passo 8
/Zmontowana część w kroku 8
/Gemonteerd onderdeel in stap 8

FR: Fixez les composants assemblés à l'étape 26 et #35 avec 2 chevilles F, fixez les composants assemblés à l'étape 26 et #38 avec 2 chevilles F, et fixez les composants assemblés à l'étape 28 et #35, #38 avec 4 vis A.

ES: Sujete los componentes ensamblados en el paso 26 y #35 con 2 espigas F, sujete los componentes ensamblados en el paso 26 y #38 con 2 espigas F, y sujete los componentes ensamblados en el paso 28 y #35, #38 con 4 tornillos A.

IT: Fissare i componenti assemblati al passo 26 e #35 con 2 tasselli F, fissare i componenti assemblati al passo 26 e #38 con 2 tasselli F e fissare i componenti assemblati al passo 28 e #35, #38 con 4 viti A.

PL: Przymocuj elementy zmontowane w kroku 26 i #35 za pomocą 2 kołków F, przymocuj elementy zmontowane w kroku 26 i #38 za pomocą 2 kołków F, a następnie przymocuj elementy zmontowane w kroku 28 i #35, #38 za pomocą 4 śrub A.

NL: Zet de in stap 26 en #35 geassembleerde onderdelen vast met 2 deuvels F, zet de in stap 26 en #38 geassembleerde onderdelen vast met 2 deuvels F en zet de in stap 28 en #35, #38 geassembleerde onderdelen vast met 4 schroeven A.

30

EN: Secure #39 to the components assembled in step 29.

DE: Befestigen Sie #39 an den in Schritt 29 montierten Bauteilen.

FR: Fixez le #39 aux composants assemblés à l'étape 29.

ES: Sujete #39 a los componentes ensamblados en el paso 29.

IT: Fissare #39 ai componenti assemblati al passo 29.

PL: Przymocuj #39 do komponentów zmontowanych w kroku 29.

NL: Bevestig #39 aan de in stap 29 geassembleerde onderdelen.

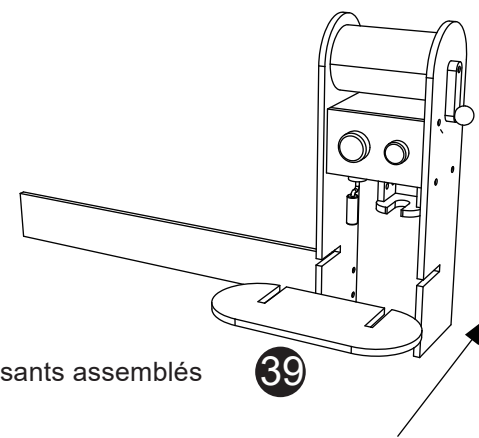

31

Assembled part in step 10
/Zusammengebautes Teil in Schritt 10
/Pièce assemblée à l'étape 10
/Pieza montada en el paso 10
/Parte assemblata al passo 10
/Zmontowana część w kroku 10
/Gemonteerd onderdeel in stap 10

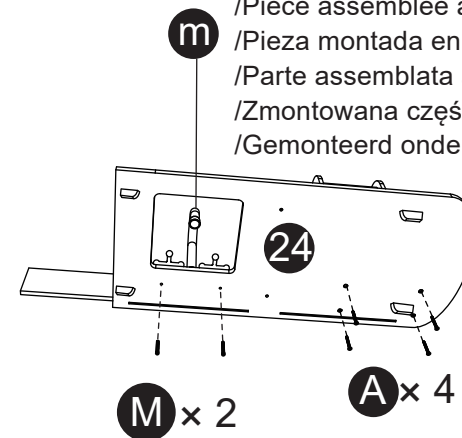

EN: Fix #m and #24 with 2 screws M, and secure #24 and the components assembled in step 30 with 4 screws A.

DE: Befestigen Sie #m und #24 mit 2 Schrauben M, und sichern Sie #24 und die in Schritt 30 montierten Bauteile mit 4 Schrauben A.

FR: Fixez le #m et le #24 avec 2 vis M, et fixez le #24 et les composants assemblés à l'étape 30 avec 4 vis A.

ES: Fije #m y #24 con 2 tornillos M, y fije #24 y los componentes ensamblados en el paso 30 con 4 tornillos A.

IT: Fissare #m e #24 con 2 viti M e fissare #24 e i componenti assemblati al passo 30 con 4 viti A.

PL: Przymocuj #m i #24 za pomocą 2 śrub M, a #24 oraz komponenty zmontowane w kroku 30 przy użyciu 4 śrub A.

NL: Zet #m en #24 vast met 2 schroeven M en zet #24 en de in stap 30 geassembleerde onderdelen vast met 4 schroeven A.

ES: Fije los componentes ensamblados en el paso 31 con 6 tornillos A a #32 y #22.

IT: Fissare i componenti assemblati al passo 31 con 6 viti A a #32 e #22.

PL: Zabezpiecz elementy zmontowane w kroku 31 za pomocą 6 śrub A do #32 i #22.

NL: Zet de in stap 31 geassembleerde onderdelen vast met 6 schroeven A op #32 en #22.

32

EN: Secure the components assembled in step 31 with 6 screws A to #32 and #22.

DE: Befestigen Sie die in Schritt 31 montierten Teile mit 6 Schrauben A an #32 und #22.

FR: Fixez les composants assemblés à l'étape 31 avec 6 vis A à #32 et #22.

Assembled part in step 20
/Zusammengebautes Teil in Schritt 20
/Pièce assemblée à l'étape 20
/Pieza montada en el paso 20
/Parte assemblata al passo 20
/Zmontowana część w kroku 20
/Gemonteerd onderdeel in stap 20

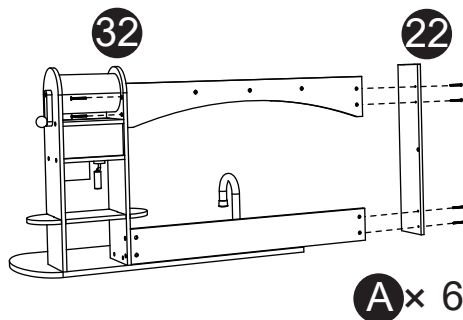

A × 6

33

EN: Fix #20 and #25 with 2 screws A.

DE: Befestigen Sie #20 und #25 mit 2 Schrauben A.

FR: Fixez #20 et #25 avec 2 vis A.

ES: Fije #20 y #25 con 2 tornillos A.

IT: Fissare #20 e #25 con 2 viti A.

PL: Przymocuj #20 i #25 za pomocą 2 śrub A.

NL: Zet #20 en #25 vast met 2 schroeven A.

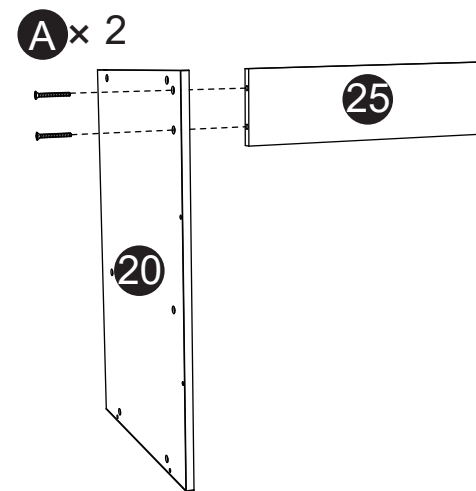

34

EN: Secure the components assembled in step 25 and the components assembled in step 33 with 2 screws A, and secure #23 and the components assembled in step 32 with 1 screw A. Secure the components assembled in step 25 and the components assembled in step 32 with 1 screw A.

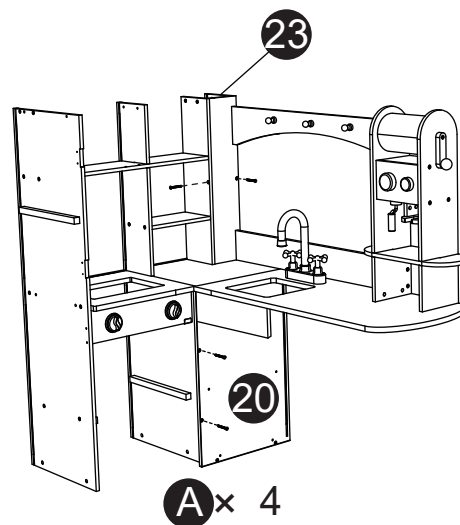

DE: Befestigen Sie die in Schritt 25 montierten Bauteile und die in Schritt 33 montierten Bauteile mit 2 Schrauben A und befestigen Sie #23 und die in Schritt 32 montierten Bauteile mit 1 Schraube A.

FR: Fixez les composants assemblés à l'étape 25 et les composants assemblés à l'étape 33 avec 2 vis A, et fixez le #23 et les composants assemblés à l'étape 32 avec 1 vis A. Fixez les composants assemblés à l'étape 25 et les composants assemblés à l'étape 32 avec 1 vis A.

ES: Fije los componentes ensamblados en el paso 25 y los componentes ensamblados en el paso 33 con 2 tornillos A, y fije #23 y los componentes ensamblados en el paso 32 con 1 tornillo A.

IT: Fissare i componenti assemblati al passo 25 e i componenti assemblati al passo 33 con 2 viti A, e fissare #23 e i componenti assemblati al passo 32 con 1 vite A. Fissare i componenti assemblati al passo 25 e i componenti assemblati al passo 32 con 1 vite A.

PL: Zamocuj elementy zmontowane w kroku 25 oraz elementy zmontowane w kroku 33 za pomocą 2 śrub A, a następnie zamocuj element nr 23 oraz elementy zmontowane w kroku 32 za pomocą 1 śruby A.

NL: Zet de in stap 25 geassembleerde onderdelen en de in stap 33 geassembleerde onderdelen vast met 2 schroeven A, en zet #23 en de in stap 32 geassembleerde onderdelen vast met 1 schroef A.

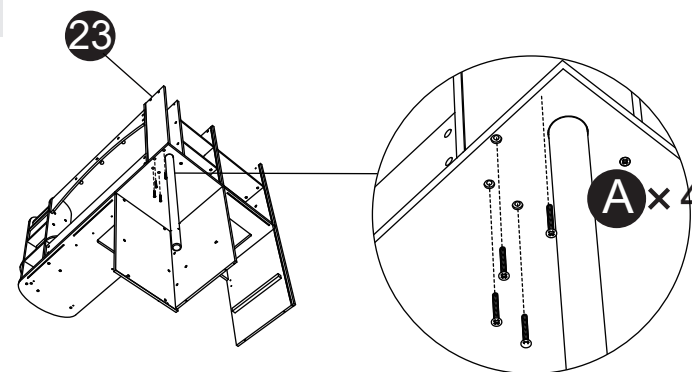
35

EN: Secure the components assembled in step 34 with 4 screws A.

DE: Befestigen Sie die in Schritt 34 montierten Bauteile mit 4 Schrauben A.

FR: Fixez les composants assemblés à l'étape 34 avec 4 vis A.

ES: Sujete los componentes ensamblados en el paso 34 con 4 tornillos A.

IT: Fissare i componenti assemblati al passo 34 con le 4 viti A.

PL: Zabezpiecz elementy zmontowane w kroku 34 za pomocą 4 śrub A.

NL: Zet de in stap 34 geassembleerde onderdelen vast met 4 schroeven A.

36

Assembled part in step 5
 /Zusammengebautes Teil in Schritt 5
 /Pièce assemblée à l'étape 5
 /Pieza montada en el paso 5
 /Parte assemblata al passo 5
 /Zmontowana część w kroku 5
 /Gemonteerd onderdeel in stap 5

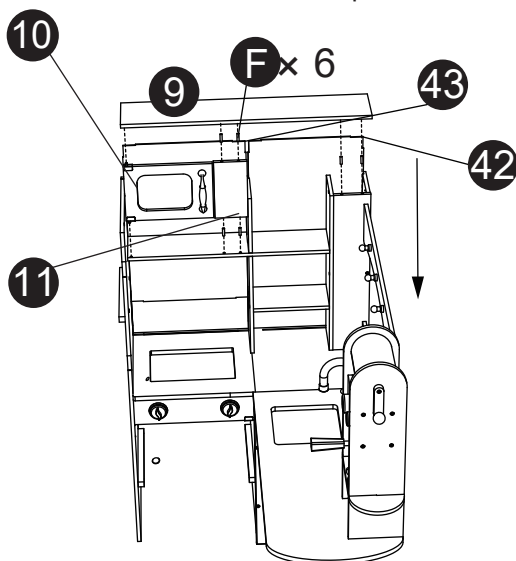

EN: Secure #11 to the components assembled in step 35 with 2 dowels F, secure #10, #43, #42 and the components assembled in step 35, and secure #9, #11, the components assembled in step 35 with 4 dowels F.

DE: Befestigen Sie #11 mit 2 Dübeln F an den in Schritt 35 montierten Bauteilen, befestigen Sie #10, #43, #42 an den in Schritt 35 montierten Bauteilen. Und befestigen Sie #9, #11 und die in Schritt 35 montierten Bauteile mit 4 Dübeln F.

FR: Fixez le #11 aux composants assemblés à l'étape 35 avec 2 chevilles F, fixez le #10, le #43, le #42 et les composants assemblés à l'étape 35, et fixez le #9, le #11, les composants assemblés à l'étape 35 avec 4 chevilles F.

ES: Sujete #11 a los componentes ensamblados en el paso 35 con 2 espigas F, sujete #10, #43, #42 y los componentes ensamblados en el paso 35, y sujete #9, #11, los componentes ensamblados en el paso 35 con 4 espigas F.

IT: Fissare #11 ai componenti assemblati al passo 35 con 2 tasselli F, fissare #10, #43, #42 e i componenti assemblati al passo 35 e fissare #9, #11, i componenti assemblati al passo 35 con 4 tasselli F.

PL: Przymocuj #11 do komponentów zmontowanych w kroku 35 za pomocą 2 kołków F, podłącz #10, #43, #42 i komponenty zmontowane w kroku 35 i podłącz #9, #11, komponenty zmontowane w kroku 35.

NL: Bevestig #11 aan de in stap 35 geassembleerde onderdelen met 2 pluggen F, bevestig #10, #43, #42 en de in stap 35 geassembleerde onderdelen, en bevestig #9, #11 en de in stap 35 geassembleerde onderdelen met 4 pluggen F.

37

EN: Secure the components assembled in step 36 with 4 screws A.

DE: Befestigen Sie die in Schritt 36 montierten Bauteile mit 4 Schrauben A.

FR: Fixez les composants assemblés à l'étape 36 avec 4 vis A.

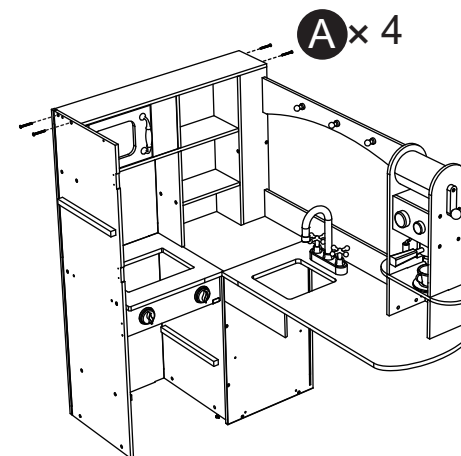

ES: Sujete los componentes ensamblados en el paso 36 con 4 tornillos A.

IT: Fissare i componenti assemblati al passo 36 con 4 viti A.

PL: Zabezpiecz elementy zmontowane w kroku 36 za pomocą 4 śrub A.

NL: Zet de in stap 36 geassembleerde onderdelen vast met 4 schroeven A.

38

EN: Secure the components assembled in step 37 with 4 screws A.

DE: Befestigen Sie die in Schritt 37 montierten Bauteile mit 4 Schrauben A.

FR: Fixez les composants assemblés à l'étape 37 avec 4 vis A.

ES: Sujete los componentes ensamblados en el paso 37 con 4 tornillos A.

IT: Fissare i componenti assemblati al passo 37 con 4 viti A.

PL: Zabezpiecz elementy zmontowane w kroku 37 za pomocą 4 śrub A.

NL: Zet de in stap 37 geassembleerde onderdelen vast met 4 schroeven A.

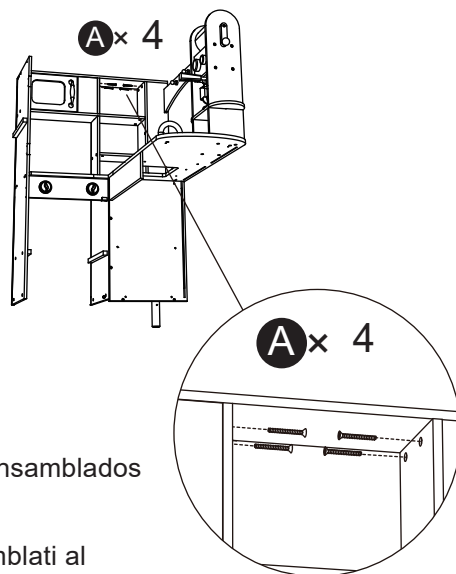

39

EN: Fix #2 and #1 with 2 screws A, and fix #2 and #7 with 2 screws A.

DE: Befestigen Sie #2 und #1 mit 2 Schrauben A, und befestigen Sie #2 und #7 mit 2 Schrauben A.

FR: Fixez #2 et #1 avec 2 vis A, et fixez #2 et #7 avec 2 vis A.

ES: Fije #2 y #1 con 2 tornillos A, y fije #2 y #7 con 2 tornillos A.

IT: Fissare #2 e #1 con 2 viti A e fissare #2 e #7 con 2 viti A.

PL: Przymocuj #2 i #1 za pomocą 2 śrub A, a następnie przymocuj #2 i #7 za pomocą 2 śrub A.

NL: Bevestig #2 en #1 met 2 schroeven A, en bevestig #2 en #7 met 2 schroeven A.

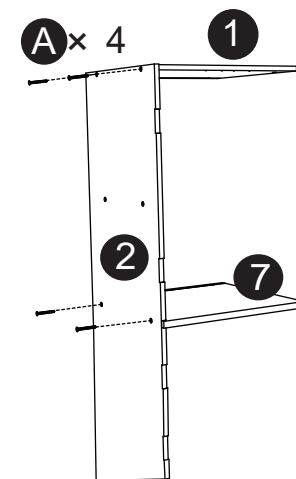

40

EN: Secure #40, the components assembled in step 39, and the components assembled in step 38 with 3 dowels F and 1 screw A.

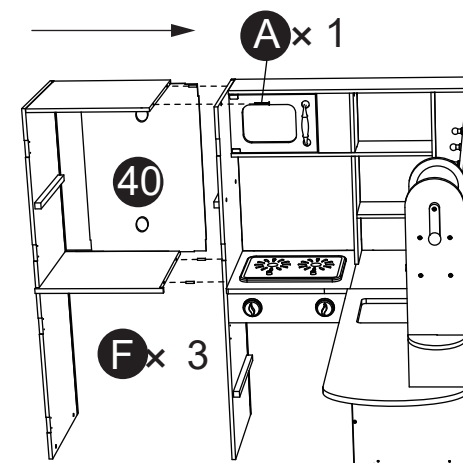

DE: Befestigen Sie #40, die in Schritt 39 montierten Bauteile und die in Schritt 38 montierten Bauteile mit 3 Dübeln F und 1 Schraube A.

FR: Fixez le #40, les composants assemblés à l'étape 39 et les composants assemblés à l'étape 38 avec 3 chevilles F et 1 vis A.

ES: Sujete #40, los componentes ensamblados en el paso 39, y los componentes ensamblados en el paso 38 con 3 tacos F y 1 tornillo A.

IT: Fissare #40, i componenti assemblati al passo 39 e i componenti assemblati al passo 38 con 3 tasselli F e 1 vite A.

PL: Przymocuj #40, komponenty zmontowane w kroku 39 i komponenty zmontowane w kroku 38 za pomocą 3 kotew F i 1 śruby A.

NL: Zet #40, de in stap 39 geassembleerde onderdelen en de in stap 38 geassembleerde onderdelen vast met 3 pluggen F en 1 schroef A.

EN: Secure 6 hinges K to the components assembled in step 40 with 12 screws L, and place #6 on the components assembled in step 40.

DE: Befestigen Sie 6 Scharniere K mit 12 Schrauben L an den in Schritt 40 montierten Bauteilen und setzen Sie #6 auf die in Schritt 40 montierten Bauteile.

FR: Fixez 6 charnières K aux composants assemblés à l'étape 40 avec 12 vis L, et placez #6 sur les composants assemblés à l'étape 40.

ES: Fije 6 bisagras K a los componentes ensamblados en el paso 40 con 12 tornillos L, y coloque #6 en los componentes ensamblados en el paso 40.

IT: Fissare 6 cerniere K ai componenti assemblati al passo 40 con 12 viti L e posizionare #6 sui componenti assemblati al passo 40.

PL: Przymocuj 6 zawiasów K do komponentów zmontowanych w kroku 40 za pomocą 12 śrub L, a następnie przymocuj zawias nr 6 do komponentów zmontowanych w kroku 40.

NL: Bevestig 6 scharnieren K aan de in stap 40 geassembleerde onderdelen met 12 schroeven L, en plaats #6 op de in stap 40 geassembleerde onderdelen.

41

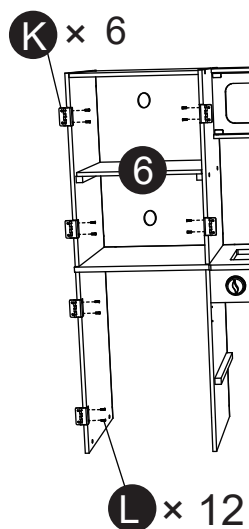

42

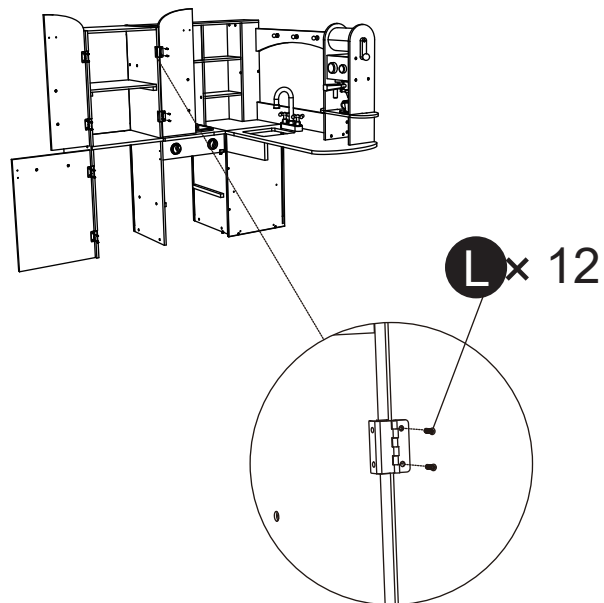

EN: Secure the components assembled in step 41 with 12 screws L.

DE: Sichern Sie die in Schritt 41 montierten Teile mit 12 Schrauben L.

FR: Fixez les composants assemblés à l'étape 41 avec 12 vis L.

ES: Fije los componentes ensamblados en el paso 41 con 12 tornillos L.

IT: Fissare i componenti assemblati al passo 41 con 12 viti L.

PL: Zabezpiecz elementy zmontowane w kroku 41 za pomocą 12 śrub L.

NL: Zet de in stap 41 geassembleerde onderdelen vast met 12 schroeven L.

43

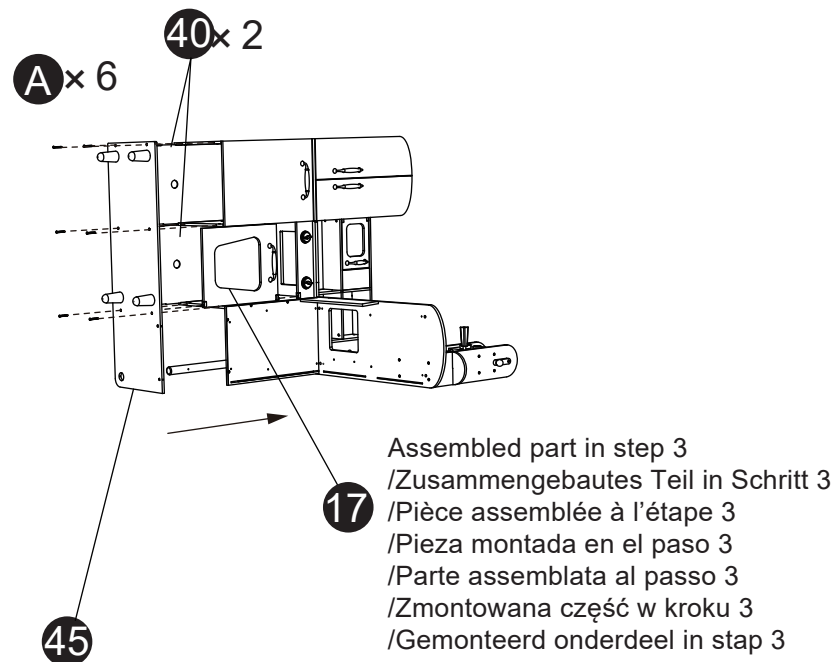

Assembled part in step 22
 /Zusammengebautes Teil in Schritt 22
 /Pièce assemblée à l'étape 22
 /Pieza montada en el paso 22
 /Parte assemblata al passo 22
 /Zmontowana część w kroku 22
 /Gemonteerd onderdeel in stap 22

EN: Secure #45, #17, and 2 #40, and the components assembled in step 42 with 6 screws A.

DE: Befestigen Sie #45, #17 und 2 #40 sowie die in Schritt 42 montierten Teile mit 6 Schrauben A.

FR: Fixez les # 45, 17 et 2 # 40, ainsi que les composants assemblés à l'étape 42, à l'aide de 6 vis A.

ES: Sujete #45, #17, y 2 #40, y los componentes ensamblados en el paso 42 con 6 tornillos A.

IT: Fissare #45, #17 e 2 #40 e i componenti assemblati al passo 42 con 6 viti A.

PL: Przymocuj #45, #17 i 2 #40 oraz komponenty zmontowane w kroku 42 za pomocą 6 śrub A.

NL: Zet #45, #17 en 2 #40 en de in stap 42 geassembleerde onderdelen vast met 6 schroeven A.

EN: Secure the components assembled in step 43 with 2 screws A, 1 screw O.

DE: Befestigen Sie die in Schritt 43 montierten Teile mit 2 Schrauben A, 1 Schraube O.

FR: Fixez les composants assemblés à l'étape 43 avec 2 vis A, 1 vis O.

ES: Sujete los componentes ensamblados en el paso 43 con 2 tornillos A, 1 tornillo O.

IT: Fissare i componenti assemblati al passo 43 con 2 viti A, 1 vite O.

PL: Zabezpiecz elementy zmontowane w kroku 43 za pomocą 2 śrub A i 1 śruby O.

NL: Zet de in stap 43 geassembleerde onderdelen vast met 2 schroeven A, 1 schroef O.

44

Turn the stick to align the holes with the screws
/Drehen Sie den Stab, um die Löcher mit den Schrauben auszurichten.

/Tournez le bâton pour aligner les trous avec les vis
/Gire la varilla para alinear los agujeros con los tornillos
/Ruotare la bacchetta per allineare i fori con le viti
/Obróć drążek, aby wyrównać otwory ze śrubami
/Draai de stok om de gaten uit te lijnen met de schroeven

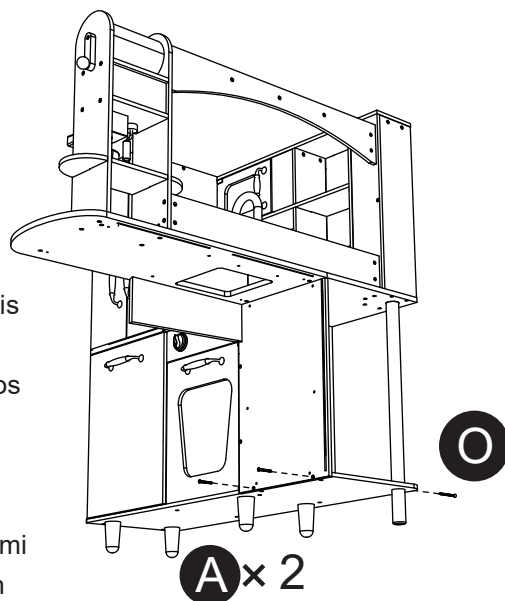

45

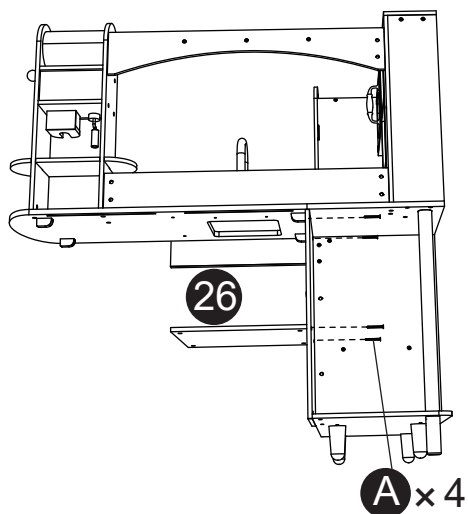

EN: Secure #26 to the components assembled in step 44 with 4 screws A.

DE: Befestigen Sie #26 an den in Schritt 44 montierten Bauteilen mit 4 Schrauben A.

FR: Fixez le #26 aux composants assemblés à l'étape 44 avec 4 vis A.

ES: Sujete #26 a los componentes ensamblados en el paso 44 con 4 tornillos A.

IT: Fissare #26 ai componenti assemblati al passo 44 con 4 viti A.

PL: Przymocuj #26 do komponentów zmontowanych w kroku 44 za pomocą 4 śrub A.

NL: Bevestig #26 aan de in stap 44 geassembleerde onderdelen met 4 schroeven A.

46

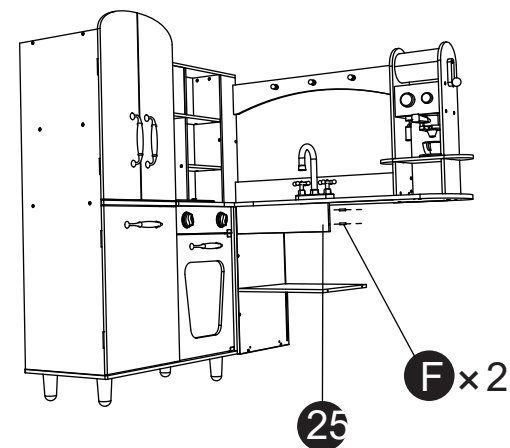

EN: Secure #25 to the components assembled in step 45 with 2 dowels F.

DE: Befestigen Sie #25 mit 2 Dübeln F an den in Schritt 45 montierten Bauteilen.

FR: Fixez le # 25 aux composants assemblés à l'étape 45 avec 2 chevilles F.

ES: Sujete el #25 a los componentes ensamblados en el paso 45 con 2 tacos F.

IT: Fissare il modello #25 ai componenti assemblati al passo 45 con 2 tasselli F.

PL: Przymocuj #25 do komponentów zmontowanych w kroku 45 za pomocą 2 kołków F.

NL: Bevestig #25 aan de in stap 45 gemonteerde onderdelen met 2 pluggen F.

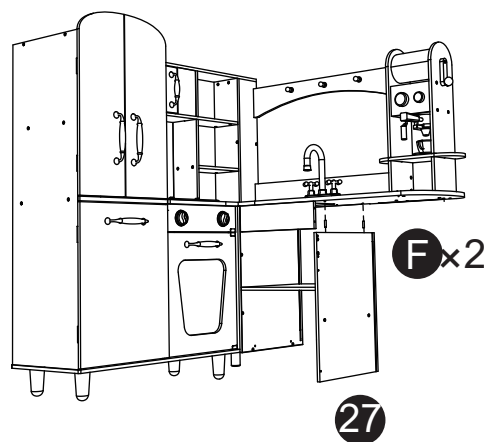
47

EN: Secure #27 to the components assembled in step 46 with 2 dowels F.

DE: Befestigen Sie #27 mit 2 Dübeln F an den in Schritt 46 montierten Bauteilen.

FR: Fixez le #27 aux composants assemblés à l'étape 46 avec 2 chevilles F.

ES: Fije #27 a los componentes ensamblados en el paso 46 con 2 espigas F.

IT: Fissare #27 ai componenti assemblati al passo 46 con 2 tasselli F.

PL: Przymocuj #27 do komponentów zmontowanych w kroku 46 za pomocą 2 kołków F.

NL: Bevestig #27 aan de in stap 46 gemonteerde onderdelen met 2 deuvels F.

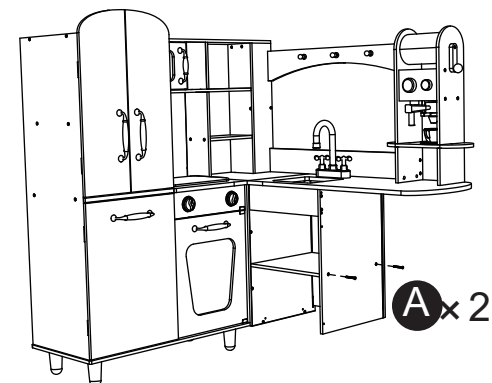
48

EN: Secure the components assembled in step 47 with 2 screws A.

DE: Sichern Sie die in Schritt 47 montierten Teile mit 2 Schrauben A.

FR: Fixez les composants assemblés à l'étape 47 avec 2 vis A.

ES: Fije los componentes ensamblados en el paso 47 con 2 tornillos A.

IT: Fissare i componenti assemblati al passo 47 con 2 viti A.

PL: Zabezpiecz elementy zmontowane w kroku 47 za pomocą 2 śrub A.

NL: Zet de in stap 47 geassembleerde onderdelen vast met 2 schroeven A.

49

Assembled part in step 4
 /Zusammengebautes Teil in Schritt 4
 /Pièce assemblée à l'étape 4
 /Pieza montada en el paso 4
 /Parte assemblata al passo 4
 /Zmontowana część w kroku 4
 /Gemonteerd onderdeel in stap 4

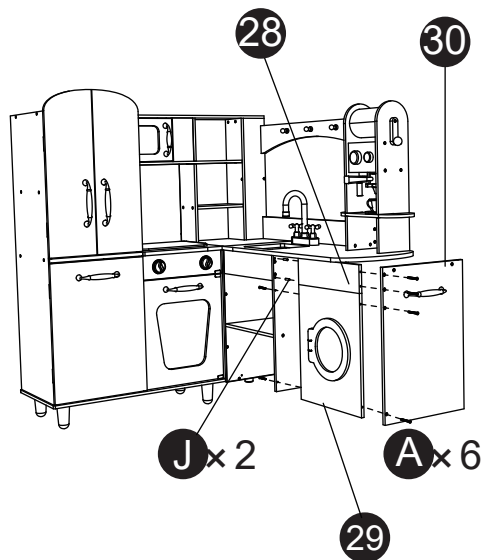

EN: Secure #28 to the components assembled in step 48 with 2 dowels J, secure #29 to the components assembled in step 48 with 2 screws A, secure #30, #28, #29 with 4 screws A.

DE: Befestigen Sie #28 an den in Schritt 48 montierten Bauteilen mit 2 Dübeln J, befestigen Sie #29 an den in Schritt 48 montierten Bauteilen mit 2 Schrauben A, befestigen Sie #30, #28, #29 mit 4 Schrauben A.

FR: Fixez le #28 aux composants assemblés à l'étape 48 avec 2 chevilles J, fixez le #29 aux composants assemblés à l'étape 48 avec 2 vis A, fixez les #30, #28, #29 avec 4 vis A.

ES: Sujete #28 a los componentes ensamblados en el paso 48 con 2 espigas J, sujete #29 a los componentes ensamblados en el paso 48 con 2 tornillos A, sujete #30, #28, #29 con 4 tornillos A.

IT: Fissare #28 ai componenti assemblati al punto 48 con 2 tasselli J, fissare #29 ai componenti assemblati al passo 48 con 2 viti A, fissare #30, #28, #29 con 4 viti A.

PL: Przymocuj #28 do komponentów zmontowanych w kroku 48 za pomocą 2 kołków J, przymocuj #29 do komponentów zmontowanych w kroku 48 za pomocą 2 śrub A, przymocuj #30, #28, #29 za pomocą 4 śrub A.

NL: Bevestig #28 aan de in stap 48 geassembleerde onderdelen met 2 pluggen J, bevestig #29 aan de in stap 48 geassembleerde onderdelen met 2 schroeven A, bevestig #30, #28, #29 met 4 schroeven A.

50

EN: Secure the components assembled in step 49 with 2 screws A.

DE: Sichern Sie die in Schritt 49 montierten Teile mit 2 Schrauben A.

FR: Fixez les composants assemblés à l'étape 49 avec 2 vis A.

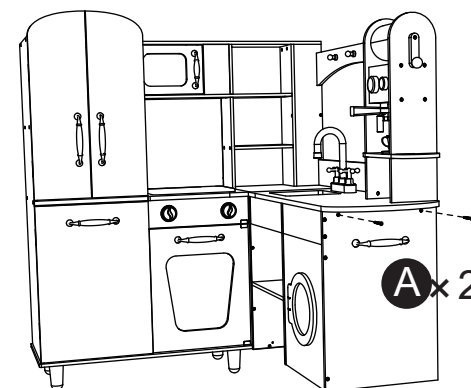

ES: Sujete los componentes ensamblados en el paso 49 con 2 tornillos A.

IT: Fissare i componenti assemblati al passo 49 con 2 viti A.

PL: Zabezpiecz elementy zmontowane w kroku 49 za pomocą 2 śrub A.

NL: Zet de in stap 49 geassembleerde onderdelen vast met 2 schroeven A.

IT: Fissare #47, #44, #42 e i componenti assemblati al passo 50 con 4 viti A.

PL: Przymocuj #47, #44, #42 oraz komponenty zmontowane w kroku 50 za pomocą 4 śrub A.

NL: Zet #47, #44, #42 en de in stap 50 geassembleerde onderdelen vast met 4 schroeven A.

51

EN: Secure #47, #44, #42, and the components assembled in step 50 with 4 screws A.

DE: Befestigen Sie #47, #44, #42 und die in Schritt 50 montierten Komponenten mit 4 Schrauben A.

FR: Fixez les pièces #47, #44, #42 et les pièces assemblées à l'étape 50 avec 4 vis A.

ES: Sujete #47, #44, #42 y los componentes ensamblados en el paso 50 con 4 tornillos A.

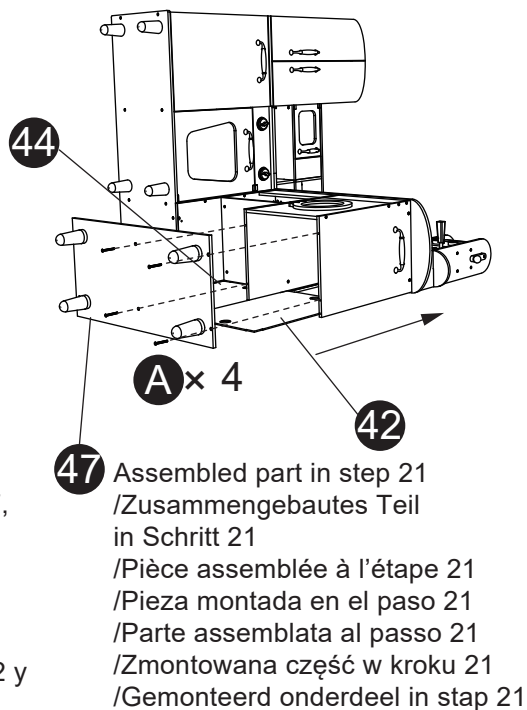

52

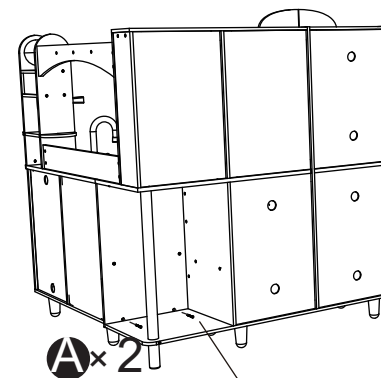

EN: Secure the components assembled in step 51 with 2 screws A.

DE: Sichern Sie die in Schritt 51 montierten Teile mit 2 Schrauben A.

FR: Fixez les composants assemblés à l'étape 51 avec 2 vis A.

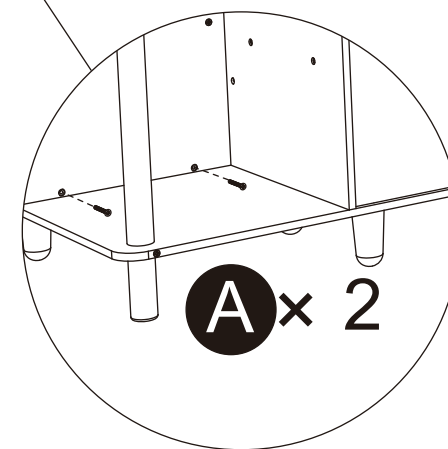

ES: Fije los componentes ensamblados en el paso 51 con 2 tornillos A.

IT: Fissare i componenti assemblati al passo 51 con 2 viti A.

PL: Zabezpiecz elementy zmontowane w kroku 51 za pomocą 2 śrub A.

NL: Zet de in stap 51 geassembleerde onderdelen vast met 2 schroeven A.

EN: Place #18 in the components assembled in step 52.

DE: Setzen Sie #18 in die in Schritt 52 montierten Komponenten ein.

FR: Placez le #18 dans les composants assemblés à l'étape 52.

ES: Coloque #18 en los componentes ensamblados en el paso 52.

IT: Posizionare #18 nei componenti assemblati al passo 52.

PL: Umieść #18 na elementach zmontowanych w kroku 52.

NL: Plaats #18 in de in stap 52 geassembleerde onderdelen.

53

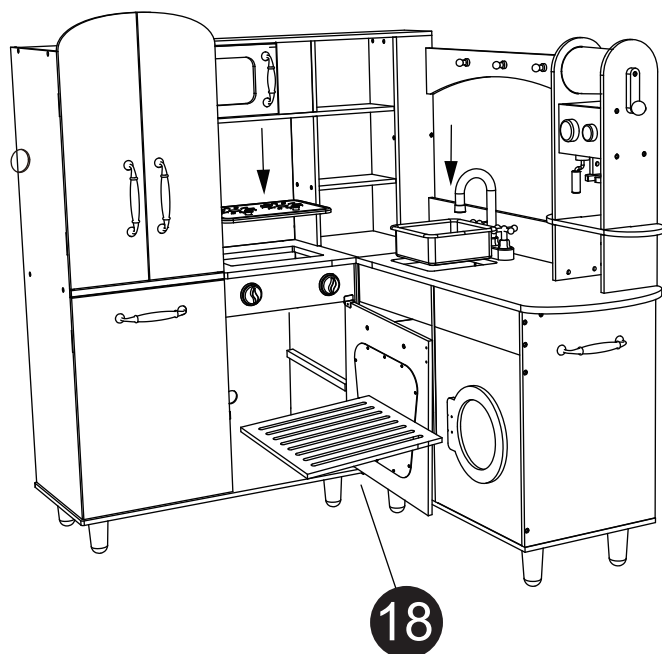

54

